

Fiche technique | Référence: 2022-108/000-012

Connecteur femelle pour 1 conducteur; Push-in CAGE CLAMP®; 4 mm²; Pas 5,2 mm; 8 pôles; 4,00 mm²; orange

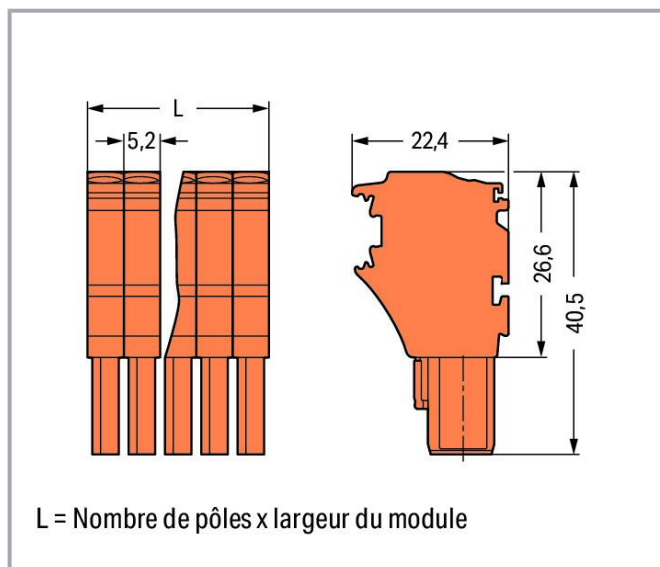

www.wago.com/2022-108/000-012

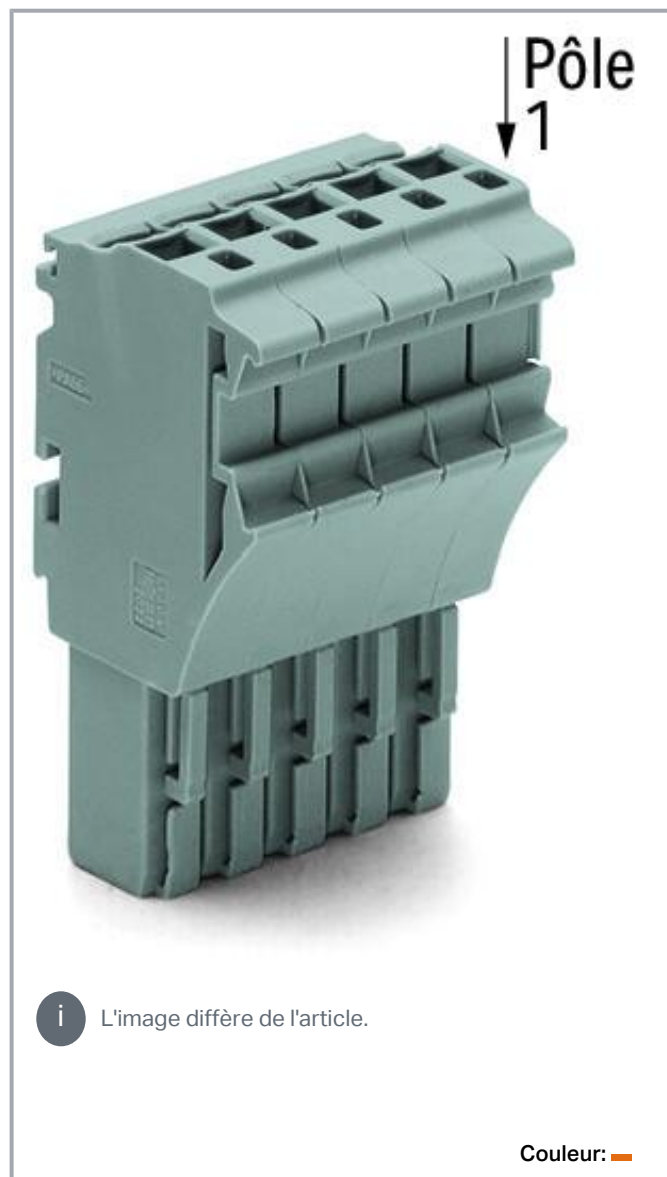

Données

Notes

Remarque de sécurité 1

Conformément à la norme EN 61984, les connecteurs sans capacité

Sous réserve de modifications. Veuillez tenir compte de la documentation du produit !

WAGO Contact SAS
Paris Nord 2 - 83 rue des Chardonnerets
93290 Tremblay-en-France | BP 55065
95947 Roissy CDG Cedex
Tél. : 0033/ 1/ 48172590 | Fax : 01 48 63 25 20 | E-mail : info-fr@wago.com

Avez-vous des questions sur nos produits ?
Nous nous tenons volontiers à votre disposition au +49 (571) 887-44222.



de coupure sont appropriés pour la connexion et la déconnexion sans charge et sans tension.

Données électriques

Données de référence selon CEI/EN

| | |
|---|--|
| Données de référence selon | IEC/EN 61984 |
| Tension de référence (III / 3) | 690 V |
| Tension assignée de tenue aux chocs (III / 3) | 6 kV |
| Courant de référence | 24 A |
| Current at conductor cross-section (max.) mm ² | 32 A |
| Légende Données de référence | (III / 3) ≙ Catégorie de surtension III / degré de pollution 3 |

Données de référence selon UL 1059

| | |
|---------------------------------------|---------|
| Données d'approbation selon | UL 1059 |
| Tension de référence UL (Use Group B) | 600 V |
| Courant de référence UL (Use Group B) | 20 A |
| Tension de référence UL (Use Group C) | 600 V |
| Courant de référence UL (Use Group C) | 20 A |

Données de référence selon CSA

| | |
|--|-----------------|
| Données d'approbation selon | CSA 22.2 No 158 |
| Tension de référence CSA (Use Group C) | 600 V |
| Courant de référence CSA (Use Group C) | 20 A |

Données de raccordement

| | |
|--------------------------------------|---|
| Nombre total des points de connexion | 8 |
| Nombre total des potentiels | 8 |

Connection 1

| | |
|--|--|
| Technique de connexion | Push-in CAGE CLAMP® |
| Type d'actionnement | Outils de manipulation |
| Matière plastique conducteur raccordable | Cuivre |
| Section nominale | 2,5 mm ² |
| Conducteur rigide | 0,25 ... 4 mm ² / 22 ... 12 AWG |
| Conducteur rigide ; enfichage direct | 0,75 ... 4 mm ² / 18 ... 12 AWG |

Sous réserve de modifications. Veuillez tenir compte de la documentation du produit !



| | |
|---|---|
| Conducteur souple | 0,25 ... 4 mm ² / 22 ... 12 AWG |
| Conducteurs souples ; avec embout d'extrémité isolé | 0,25 ... 2,5 mm ² / 22 ... 14 AWG |
| Conducteur souple ; avec embout d'extrémité, directement enfichable | 1 ... 2,5 mm ² / 18 ... 14 AWG |
| Remarque (Section de conducteur) | En fonction de la nature du conducteur, un conducteur de section inférieure peut également être enfichable directement. |
| Longueur de dénudage | 10 ... 12 mm / 0.39 ... 0.47 inch |
| Nombre de pôles | 8 |
| Sens du câblage | Câblage frontal |

Données géométriques

| | |
|-------------------|----------------------|
| Largeur | 41,6 mm / 1.638 inch |
| Hauteur | 40,5 mm / 1.594 inch |
| Profondeur | 22,4 mm / 0.882 inch |
| Largeur du module | 5,2 mm / 0.205 inch |

Données mécaniques

| | |
|--|------------------|
| codage variable | Oui |
| Niveau de repérage | Marquage latéral |
| Protection contre une éventuelle torsion | Oui |

Connexion

| | |
|--|----------------------|
| Version de contact dans le domaine des connecteurs | Connecteurs femelles |
| Type de connexion de connecteur | pour conducteur |
| Protection contre l'inversion | Non |
| Enfichage sans perte de pas | Oui |

Données du matériau

| | |
|------------------------------------|--|
| Note (material data) | Information on material specifications can be found here |
| Couleur | orange |
| Groupe du matériau isolant | I |
| Matière isolante | Polyamide 66 (PA 66) |
| Classe d'inflammabilité selon UL94 | V0 |
| Charge calorifique | 0,431 MJ |
| Poids | 26,3 g |

Sous réserve de modifications. Veuillez tenir compte de la documentation du produit !

WAGO Contact SAS
Paris Nord 2 - 83 rue des Chardonnerets
93290 Tremblay-en-France | BP 55065
95947 Roissy CDG Cedex
Tél. : 0033/ 1/ 48172590 | Fax : 01 48 63 25 20 | E-mail : info-fr@wago.com

Avez-vous des questions sur nos produits ?
Nous nous tenons volontiers à votre disposition au +49 (571) 887-44222.

Conditions d'environnement

| | |
|------------------------------------|-----------------|
| Température d'utilisation | -35 ... +85 °C |
| Température d'utilisation continue | -60 ... +105 °C |

Données commerciales

| | |
|--------------------------|--------------------|
| Groupe de produits | 18 (Système X-COM) |
| eCl@ss 10.0 | 27-14-11-06 |
| eCl@ss 9.0 | 27-14-11-06 |
| ETIM 8.0 | EC001284 |
| ETIM 7.0 | EC001284 |
| Unité d'emb. (SUE) | 50 pce(s) |
| Type d'emballage | Carton |
| Pays d'origine | DE |
| GTIN | 4045454971090 |
| Numéro du tarif douanier | 85366990990 |

Accessoires optionnels

Outil

Outils de manipulation



Réf.: 210-720

Outil de manipulation; Lame 3,5 x 0,5 mm; avec tige partiellement isolée; multicolore

www.wago.com/210-720

Verrouillage

Verrouillage



Réf.: 2022-151

Cliquets de verrouillage; gris

www.wago.com/2022-151



Réf.: 2022-152

Cliquets de verrouillage; orange

www.wago.com/2022-152

avec embouts d'extrémité

avec embouts d'extrémité



Réf.: 216-241

Embout d'extrémité; embout pour 0,5 mm² / AWG 20; avec isolation plastique; étamés par électrolyse; Cuivre électrolytique; serti de manière étanche aux gaz; selon DIN 46228, partie 4/09.90; blanc

www.wago.com/216-241



Réf.: 216-242

Embout d'extrémité; embout pour 0,75 mm² / AWG 18; avec isolation plastique; étamés par électrolyse; Cuivre électrolytique; serti de manière étanche aux gaz; selon DIN 46228, partie 4/09.90; gris

www.wago.com/216-242



Réf.: 216-243

Embout d'extrémité; embout pour 1 mm² / AWG 18; avec isolation plastique; étamés par électrolyse;

www.wago.com/216-243

Sous réserve de modifications. Veuillez tenir compte de la documentation du produit !

WAGO Contact SAS

Paris Nord 2 - 83 rue des Chardonnerets

93290 Tremblay-en-France | BP 55065









95947 Roissy CDG Cedex

Tél.: 0033/ 1/ 48172590 | Fax : 01 48 63 25 20 | E-mail : info-fr@wago.com

Avez-vous des questions sur nos produits ?

Nous nous tenons volontiers à votre disposition au +49 (571) 887-44222.

Cuivre électrolytique; serti de manière étanche aux gaz; selon DIN 46228, partie 4/09.90; rouge

| | | |
|--|---|--|
|  | Réf.: 216-244 Embout d'extrémité; embout pour 1,5 mm ² / AWG 16; avec isolation plastique; étamés par électrolyse; Cuivre électrolytique; serti de manière étanche aux gaz; selon DIN 46228, partie 4/09.90; noir | www.wago.com/216-244 |
|  | Réf.: 216-263 Embout d'extrémité; embout pour 1 mm ² / AWG 18; avec isolation plastique; étamés par électrolyse; Cuivre électrolytique; serti de manière étanche aux gaz; selon DIN 46228, partie 4/09.90; rouge | www.wago.com/216-263 |
|  | Réf.: 216-246 Embout d'extrémité; embout pour 2,5 mm ² / AWG 14; avec isolation plastique; étamés par électrolyse; Cuivre électrolytique; serti de manière étanche aux gaz; selon DIN 46228, partie 4/09.90; bleu | www.wago.com/216-246 |
|  | Réf.: 216-266 Embout d'extrémité; embout pour 2,5 mm ² / AWG 14; avec isolation plastique; étamés par électrolyse; Cuivre électrolytique; serti de manière étanche aux gaz; selon DIN 46228, partie 4/09.90; bleu | www.wago.com/216-266 |
|  | Réf.: 216-264 Embout d'extrémité; embout pour 1,5 mm ² / AWG 16; avec isolation plastique; étamés par électrolyse; Cuivre électrolytique; serti de manière étanche aux gaz; selon DIN 46228, partie 4/09.90; noir | www.wago.com/216-264 |
|  | Réf.: 216-284 Embout d'extrémité; embout pour 1,5 mm ² / AWG 16; avec isolation plastique; étamés par électrolyse; Cuivre électrolytique; serti de manière étanche aux gaz; selon DIN 46228, partie 4/09.90; noir | www.wago.com/216-284 |
|  | Réf.: 216-286 Embout d'extrémité; embout pour 2,5 mm ² / AWG 14; avec isolation plastique; étamés par électrolyse; Cuivre électrolytique; serti de manière étanche aux gaz; selon DIN 46228, partie 4/09.90; bleu | www.wago.com/216-286 |
|  | Réf.: 216-262 Embout d'extrémité; embout pour 0,75 mm ² / AWG 18; avec isolation plastique; étamés par électrolyse; Cuivre électrolytique; serti de manière étanche aux gaz; selon DIN 46228, partie 4/09.90; gris | www.wago.com/216-262 |



Réducteur isolant de sécurité

Réducteur isolant de sécurité

| | | |
|--|---|--|
|  | Réf.: 2002-171 Réducteur isolant de sécurité; 0,25 - 0,5 mm ² ; 5 pièces/bande; gris clair | www.wago.com/2002-171 |
|  | Réf.: 2002-172 Réducteur isolant de sécurité; 0,75 - 1 mm ² ; 5 pièces/bande; gris foncé | www.wago.com/2002-172 |

Matériel de repérage

Bandes de repérage

| | | |
|--|--|--|
|  | Réf.: 2009-110 Bandes de marquage; pour Smart Printer; sur rouleau; non extensible; vierge; encliquetable; blanc | www.wago.com/2009-110 |
|  | Réf.: 210-831 Bandes de marquage; sur rouleau; Largeur 2,3 mm; vierge; autocollant; blanc | www.wago.com/210-831 |
|  | Réf.: 210-833 Bandes de marquage; 25 m sur rouleau; Largeur 6 mm; vierge; autocollant; blanc | www.wago.com/210-833 |

Sous réserve de modifications. Veuillez tenir compte de la documentation du produit !

| | | |
|--|---|--|
|  | Réf.: 210-834 Bandes de marquage; sur rouleau; Largeur 5 mm; vierge; autocollant; blanc | www.wago.com/210-834 |
|  | Réf.: 210-832 Bandes de marquage; sur rouleau; Largeur 3 mm; vierge; autocollant; blanc | www.wago.com/210-832 |
| Étiquette | | |
|  | Réf.: 210-805 Étiquettes; pour Smart Printer; adhésif permanent; 6 x 15 mm; blanc | www.wago.com/210-805 |
|  | Réf.: 210-805/000-002 Étiquettes; pour Smart Printer; adhésif permanent; 6 x 15 mm; jaune | www.wago.com/210-805/000-002 |
| Étiquette de marquage | | |
|  | Réf.: 2009-115 WMB-Inline; pour Smart Printer; 1500 pièces sur rouleau; extensible 5 - 5,2 MM; vierge; encliquetable; blanc | www.wago.com/2009-115 |
|  | Réf.: 793-5501 Carte de repérage WMB; en carte; largeur des bornes 5 - 17,5 mm; extensible 5 - 5,2 MM; vierge; encliquetable; blanc | www.wago.com/793-5501 |
| Décharge de traction | | |
| Plaque de décharge de traction | | |
|  | Réf.: 734-326 Plaque de décharge de traction; gris | www.wago.com/734-326 |
| Obtrateur de protection avec signalisation de danger | | |
| Couvercle | | |
|  | Réf.: 2002-115 Obturateur de protection avec signalisation de danger; pour 5 bornes; avec signalisation de danger; jaune | www.wago.com/2002-115 |

Téléchargements

Documentation

Texte complémentaire

| | | | |
|----------------------------------|-------------|-----------------|----------------|
| 2022-108/000-012 X81 - Datei | 17 mai 2019 | xml 4,2 kB | Téléchargement |
| 2022-108/000-012 docx - Datei | 14 mai 2019 | docx 15,7 kB | Téléchargement |

Sous réserve de modifications. Veuillez tenir compte de la documentation du produit !

WAGO Contact SAS
Paris Nord 2 - 83 rue des Chardonnerets
93290 Tremblay-en-France | BP 55065
95947 Roissy CDG Cedex
Tél. : 0033/ 1/ 48172590 | Fax : 01 48 63 25 20 | E-mail : info-fr@wago.com

Avez-vous des questions sur nos produits ?
Nous nous tenons volontiers à votre disposition au +49 (571) 887-44222.



Informations complémentaires

| | | |
|------------------------|--------|----------------|
| Technical Section | pdf | Téléchargement |
| Technical explanations | 2,2 MB | |

Données CAD/CAE

Données CAD

| | | |
|-------------------------------|-----|----------------|
| 2D/3D Models 2022-108/000-012 | URL | Téléchargement |
|-------------------------------|-----|----------------|

Données CAE

| | | |
|------------------------------------|-----|----------------|
| EPLAN Data Portal 2022-108/000-012 | URL | Téléchargement |
|------------------------------------|-----|----------------|

| | | |
|---------------------------------|-----|----------------|
| WSCAD Universe 2022-108/000-012 | URL | Téléchargement |
|---------------------------------|-----|----------------|

| | | |
|---------------------------------|-----|----------------|
| WSCAD Universe 2022-108/000-012 | URL | Téléchargement |
|---------------------------------|-----|----------------|

| | | |
|------------------------------------|-----|----------------|
| EPLAN Data Portal 2022-108/000-012 | URL | Téléchargement |
|------------------------------------|-----|----------------|

| | | |
|-------------------------------|-----|----------------|
| ZUKEN Portal 2022-108/000-012 | URL | Téléchargement |
|-------------------------------|-----|----------------|

Conformité environnementale du produit

Recherche de conformité

| | | |
|---|-----|----------------|
| Environmental Product Compliance 2022-108/000-012 | URL | Téléchargement |
|---|-----|----------------|

Connecteur femelle pour 1 conducteur; Push-in CAGE CLAMP®; 4 mm²; Pas 5,2 mm; 8 pôles; 4,00 mm²; orange

Indications de manipulation

Codage

Sous réserve de modifications. Veuillez tenir compte de la documentation du produit !

WAGO Contact SAS
Paris Nord 2 - 83 rue des Chardonnerets
93290 Tremblay-en-France | BP 55065
95947 Roissy CDG Cedex
Tél. : 0033/ 1/ 48172590 | Fax : 01 48 63 25 20 | E-mail : info-fr@wago.com

Avez-vous des questions sur nos produits ?
Nous nous tenons volontiers à votre disposition au +49 (571) 887-44222.

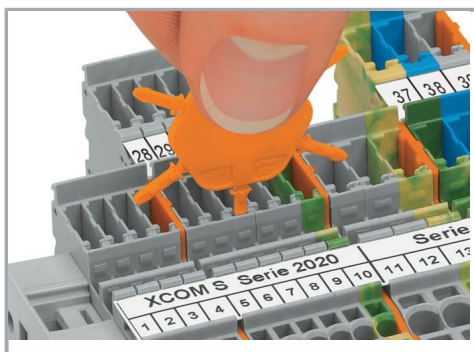

Insérer et tourner le détrompeur dans le logement de codage souhaité.



Codage des connecteurs femelles, séparer la tige de codage souhaitée du connecteur femelle à l'aide d'un outil approprié.

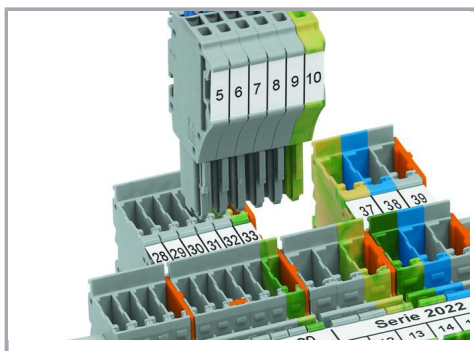

Introduire le connecteur femelle codé dans le bloc de bornes X-COM®S-SYSTEM.

Verrouillage

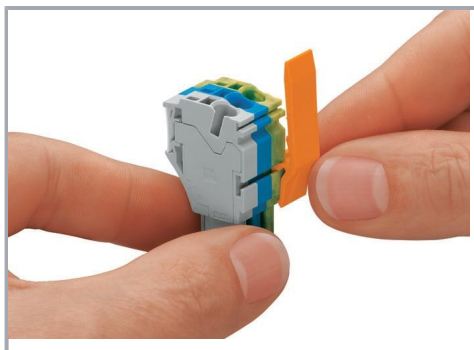

Glisser le cliquet de verrouillage à la position souhaitée.

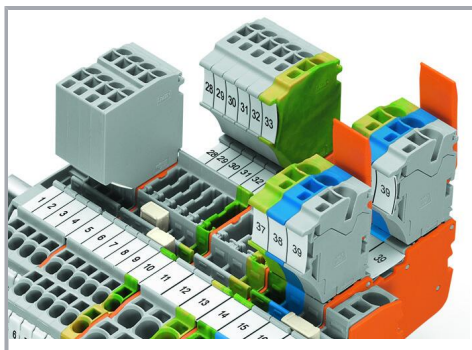

Les connecteurs femelles peuvent être verrouillés individuellement.

Famille de produits

Sous réserve de modifications. Veuillez tenir compte de la documentation du produit !



X-COM S

[Afficher tous les produits de la famille](#)

Sous réserve de modifications. Veuillez tenir compte de la documentation du produit !

WAGO Contact SAS

Paris Nord 2 - 83 rue des Chardonnerets

93290 Tremblay-en-France | BP 55065

95947 Roissy CDG Cedex

Tél. : 0033/ 1/ 48172590 | Fax : 01 48 63 25 20 | E-mail : info-fr@wago.com

Avez-vous des questions sur nos produits ?

Nous nous tenons volontiers à votre disposition au +49 (571) 887-44222.