

- Ⓞ **de** Montageanleitung
- Ⓞ **en** Mounting instructions
- Ⓞ **fr** Instructions de montage
- Ⓞ **it** Istruzioni di montaggio
- Ⓞ **es** Instrucciones de montaje
- Ⓞ **nl** Montagehandleiding

# Limaro WD. LED...

10156562 / I 17



#### de Sicherheitshinweise

- Für Lichtquellen, die nicht vom Nutzer ausgewechselt werden können:  
„Die in dieser Leuchte enthaltene Lichtquelle ist ausschließlich durch den Hersteller oder dessen Kundendienstvertreter bzw. vergleichbar qualifizierte Personen auszuwechseln.“

**Vorsicht, Gefahr eines elektrischen Schlages**

Quelle: IEC 60417-6042 (2011-11)



**Diese Anleitung setzt Fachkenntnisse voraus, die einer abgeschlossenen Berufsausbildung im Elektrohandwerk entsprechen!**

- Arbeiten Sie niemals bei anliegender Spannung an der Leuchte.

**Vorsicht - Lebensgefahr!**

- LED-Modul **Risikogruppe 0**
- Bei Störungen des LED-Moduls wenden Sie sich bitte an TRILUX.
- **Limaro WD. LED...+HFS** siehe Bedienungsanleitung ...+HFS-ST701H(10158674).

**Wichtige Hinweise zu elektronischen Betriebsgeräten (EVG)**

- Eine Neutralleiterunterbrechung im Drehstromkreis führt zu Überspannungsschäden in der Beleuchtungsanlage. Neutralleiter -Trennklemme deshalb nur spannungsfrei öffnen und vor Wiedereinschalten schließen.
- Die maximal zulässige Umgebungstemperatur  $t_a$  der Leuchte darf nicht überschritten werden. Überschreitung reduziert die Lebensdauer, im Extremfall droht Frühausfall.



#### en Safety notes

- For non-user replaceable light sources:  
“ The light source contained in this luminaire shall only be replaced by the manufacturer or his service agent or a similar qualified person. “

**Caution, risk of electric shock**

Source: IEC 60417-6042 (2011-11)



**These instructions assume expert knowledge corresponding to a completed professional education as an electrician.**

- Never work when voltage is present on the luminaire.

**Caution - Risk of fatal injury!**

- LED module **risk group 0**
- In case of malfunctions or failure with the LED module, please contact TRILUX.
- **Limaro WD. LED...+HFS** see instruction manual ...+HFS-ST701H(10158674).

**Important Information Regarding Electronic Control Gear (ECG)**

- Interference to the neutral conductor in a three-phase system may result in surge-related damage in the lighting installation. Only open neutral conductor-disconnect terminal when disconnected from power supply and close prior to switching back on.
- The maximum admissible ambient temperature  $t_a$  of the luminaire may not be exceeded. Surpassing that temperature reduces the service life and, in extreme cases, poses risk of early failure.



#### fr Recommandations de sécurité

- Pour les sources de lumière ne pouvant être échangées par l'utilisateur :  
« Seul soit le fabricant, soit le représentant de son SAV, soit un personnel possédant une qualification similaire pourra se charger d'échanger la source lumineuse de ce luminaire. »

**Attention : risque d'électrocution !**

source : CEI 60417-6042 (2011-11)



**Ce manuel d'utilisation nécessite des compétences correspondant à une formation professionnelle dans le domaine de l'électronique !**

- Ne travaillez jamais sur le luminaire lorsque celui-ci est sous tension.

**Prudence - danger de mort !**

- Module LED, **groupe de risques 0**
- En cas de perturbations ou défaillances du module LED, veuillez vous adresser à TRILUX.
- **Limaro WD. LED...+HFS** voir notice d'utilisation ...+HFS-ST701H(10158674).

**Remarques importantes concernant les ballasts électroniques**

- Une interruption du conducteur neutre dans le circuit decourant triphasé entraîne des dommages de surtension dans le système d'éclairage. Donc, ouvrir la borne de coupure du conducteur neutre lorsque l'installation est hors tension et la fermer avant la remise sous tension.
- Ne pas dépasser la température ambiante maximale admissible  $t_a$  pour les luminaires. Un dépassement réduit leur durée de vie et peut, au pire, entraîner une défaillance prématurée.



#### it Avvertenze di sicurezza

- Per sorgenti luminose che non possono essere sostituite da parte dell'utente:  
“La sorgente luminosa contenuta in questo apparecchio deve essere sostituita esclusivamente dal produttore o dal suo rappresentante del servizio di assistenza al cliente o da persone in possesso di qualifica paragonabile”.

**Attenzione, pericolo di scarica elettrica**

fonte: IEC 60417-6042 (2011-11)



**Le presenti istruzioni presuppongono conoscenze tecniche corrispondenti alla formazione professionale di un elettrotecnico.**

- Non eseguire mai i lavori sugli apparecchi con la tensione inserita.

**Attenzione - Pericolo di morte!**

- Modulo LED **gruppo a rischio 0**
- In caso di disturbi o di guasto del modulo LED rivolgersi a TRILUX.
- **Limaro WD. LED...+HFS** vedi istruzioni per l'uso ...+HFS-ST701H(10158674).

**Avvertenze importanti per reattori elettronici (EVG)**

- Una interruzione del conduttore neutro nel circuito di corrente trifase provoca danni da sovratensione nel sistema di illuminazione. Aprire perciò il morsetto di separazione solo in assenza di tensione e chiuderlo prima di inserirla di nuovo.



- È vietato superare la temperatura ambiente massima ammessa dell'apparecchio. Una temperatura superiore riduce la sua durata utile e in caso estremo vi è pericolo di guasto precoce.

#### **(es) Avisos de seguridad**

- Para las lámparas que no pueden ser sustituidas por parte del usuario: «La lámpara contenida en esta luminaria debe ser sustituida obligatoriamente por parte del fabricante, de su representante de servicio al cliente o de una persona de similar cualificación profesional.»

**Atención, peligro de choque eléctrico**  
fuente: IEC 60417-6042 (2011-11)



**Para manejar estas instrucciones, se requieren los conocimientos técnicos propios de un electricista cualificado.**

- No trabaje nunca con la luminaria conectada a la tensión.

**Precaución: peligro de muerte.**

- Módulo LED **grupo de riesgo 0**
- En caso de un fallo técnico o de una avería del módulo LED, póngase en contacto con TRILUX.
- **Limaro WD. LED...+HFS** ver instrucciones de manejo **...+HFS-ST701H(10158674)**.

**Advertencias importantes referentes a los balastos electrónicos (EVG)**

- La interrupción del conductor neutro en el circuito de corriente trifásica provoca daños por sobretensión en la instalación de iluminación. Por consiguiente, el borne desconectador del conductor neutro solamente debe abrirse cuando no lleve tensión y debe cerrarse antes de encender de nuevo la luminaria.
- La temperatura máxima admisible  $t_a$  de la luminaria no debe ser superada. Una temperatura más alta provoca una reducción de la vida útil, en caso extremo, puede producirse un fallo prematuro.

#### **(nl) Veiligheidsinstructies**

- Als de gebruiker de lichtbron niet kan vervangen: "De lichtbron in deze armatuur kan uitsluitend vervangen worden door de armatuurfabrikant, diens vertegenwoordiger of een persoon met vergelijkbare kwalificaties."

**Pas op! Gevaar van een elektrische schok**  
bron: IEC 60417-6042 (2011-11)



**Deze gebruiksaanwijzing gaat ervan uit dat u over vakkennis beschikt, die overeenkomt met een afgesloten beroepsopleiding als elektricien!**

- Voer nooit werkzaamheden uit als er spanning op de armatuur staat.

**Pas op - levensgevaar!**

- LED module **risicoklasse 0**



- Neem bij storingen van de LED-module a.u.b. contact op met TRILUX.
- **Limaro WD. LED...+HFS** zie bedieningshandleiding **...+HFS-ST701H(10158674)**. **Belangrijke aanwijzingen voor elektronische voorschakelapparaten (EVSA's)**
- Een onderbreking van de nulleider in de draaistroomkring veroorzaakt schade door overspanning in de verlichtingsinstallatie. De nulklemp mag daarom alleen geopend worden als de installatie spanningsvrij is en moet weer gesloten worden alvorens de spanning weer ingeschakeld wordt.
- De maximaal toelaatbare omgevingstemperatuur ( $t_a$ ) van de armatuur mag niet overschreden worden. Anders zal de armatuur minder lang meegaan en in extreme gevallen zelfs kapotgaan.

#### **(de) Bestimmungsgemäße Verwendung**

- Die Leuchte **Limaro WD. LED...** ist bestimmt für den Betrieb in Innenräumen und überdachten Außenflächen bis zu einer Umgebungstemperatur von  **$t_a$  25 °C**.
- Die Leuchte ist für Netzweiterleitung **nicht** geeignet.



#### **(en) Intended use**

- The **Limaro WD. LED...** is intended for operation indoors and in canopied outdoor areas up to an ambient temperature of  **$t_a$  25 °C**.
- The luminaire is **not** suitable for further wiring.

#### **(fr) Utilisation conforme**

- Le luminaire **Limaro WD. LED...** a été conçu pour un fonctionnement dans des espaces intérieurs et sur des surfaces extérieures abritées à une température ambiante maximale de  **$t_a$  de 25 °C**.
- Le luminaire **n'est pas** équipé pour repiquage.

#### **(it) Utilizzo conforme alla sua determinazione**

- **LimaroWD. LED...** è destinata all'impiego in interni ed esterni coperti ad una temperatura ambiente di massimo  **$t_a$  25 °C**.
- L'apparecchio **non** è adatto per il cablaggio supplementare.

#### **(es) Uso previsto**

- La **Limaro WD. LED...** está prevista para la operación en espacios interiores y zonas exteriores cubiertas hasta una temperatura ambiente de  **$t_a$  25 °C**.
- Esta luminaria **no** es apto para cableado suplementario.

#### **(nl) Volgens bestemming gebruiken**

- De **Limaro WD. LED...** is bedoeld voor gebruik in binnenruimten en overdekte buitenruimten bij een maximale omgevingstemperatuur van  **$t_a$  25 °C**.
- De armatuur is **niet** geschikt voor verdere bedrading.

Typ ≈ kg

Limaro WD1 LED... ET	0,8
Limaro WD1 LED... ET +HFS	0,9

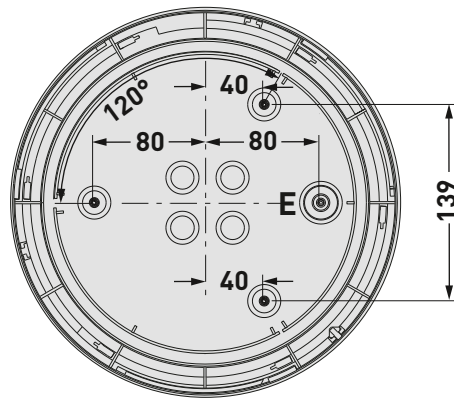
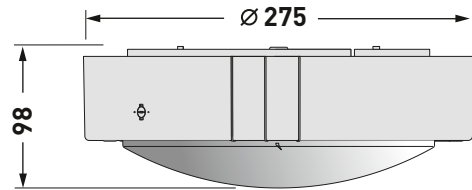

**E =** de Einspeisung  
en Cable entry  
fr Alimentation  
it Alimentazione  
es Alimentación  
nl Voeding

Typ ≈ kg

Limaro WD2 LED... ET	1,1
Limaro WD2 LED... ET +HFS	1,2

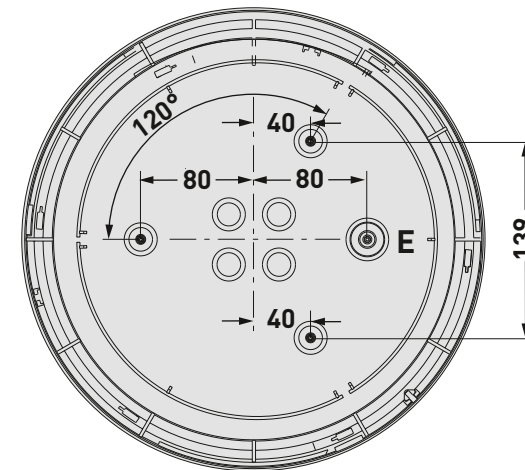
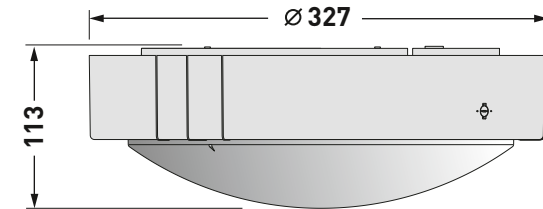

Ⓓe Reinigen Sie die Kunststoff-Wannen mit leichter Seifenlösung, anschließend mit einem Antistatikum\* behandeln.



Ⓔn Clean the plastic tub with light soapy solution, then treat with static inhibitor\*.

Ⓕr Nettoyer les vasques en plastique avec une solution légèrement savonneuse, puis les traiter avec un produit antistatique\*.

Ⓕt Pulire i diffusori in materiale sintetico con una leggera soluzione detergente, poi trattare con un antistatico\*.

Ⓔs Utilice ua solución jabonosa poco concentrada para limpiar los difusores de plástico y, a continuación, trátelos con antiestático\*.

Ⓕl Reinigen van kunststof-bakken met lichte zeepoplossing, vervolgens met antistatisch middel\* behandelen.

\* z.B., e.g., p.ex., ad es., por ej.

PLEXIKLAR von Fa. Heinrich A. Anton, Süderstr.159 A, 20537 Hamburg

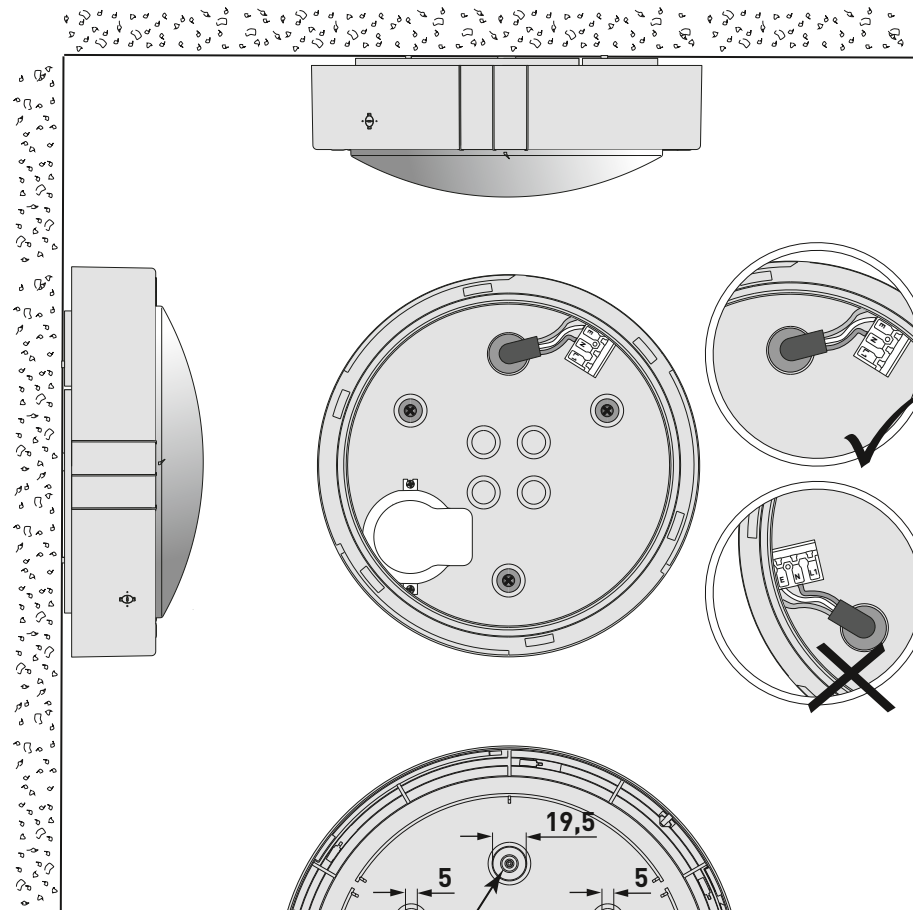

Ⓓe Bauseitig aufbohren und Bohrränder entgraten!

Ⓔn Drill out on-site and deburr the edges!

Ⓕr Percez en attente, puis ébavurez les bords de perçage !

Ⓕt Forare in sito e sbavare i bordi dei fori!

Ⓔs ¡Taladrar en la obra y desbarbar los bordes de los agujeros!

Ⓕl Op de installatieplaats uitboren en de boorranden afbramen!



- de Vorbereitungen
- en Preparations
- fr Préparations
- it Preparazioni
- es Preparaciones
- nl Voorbereidingen

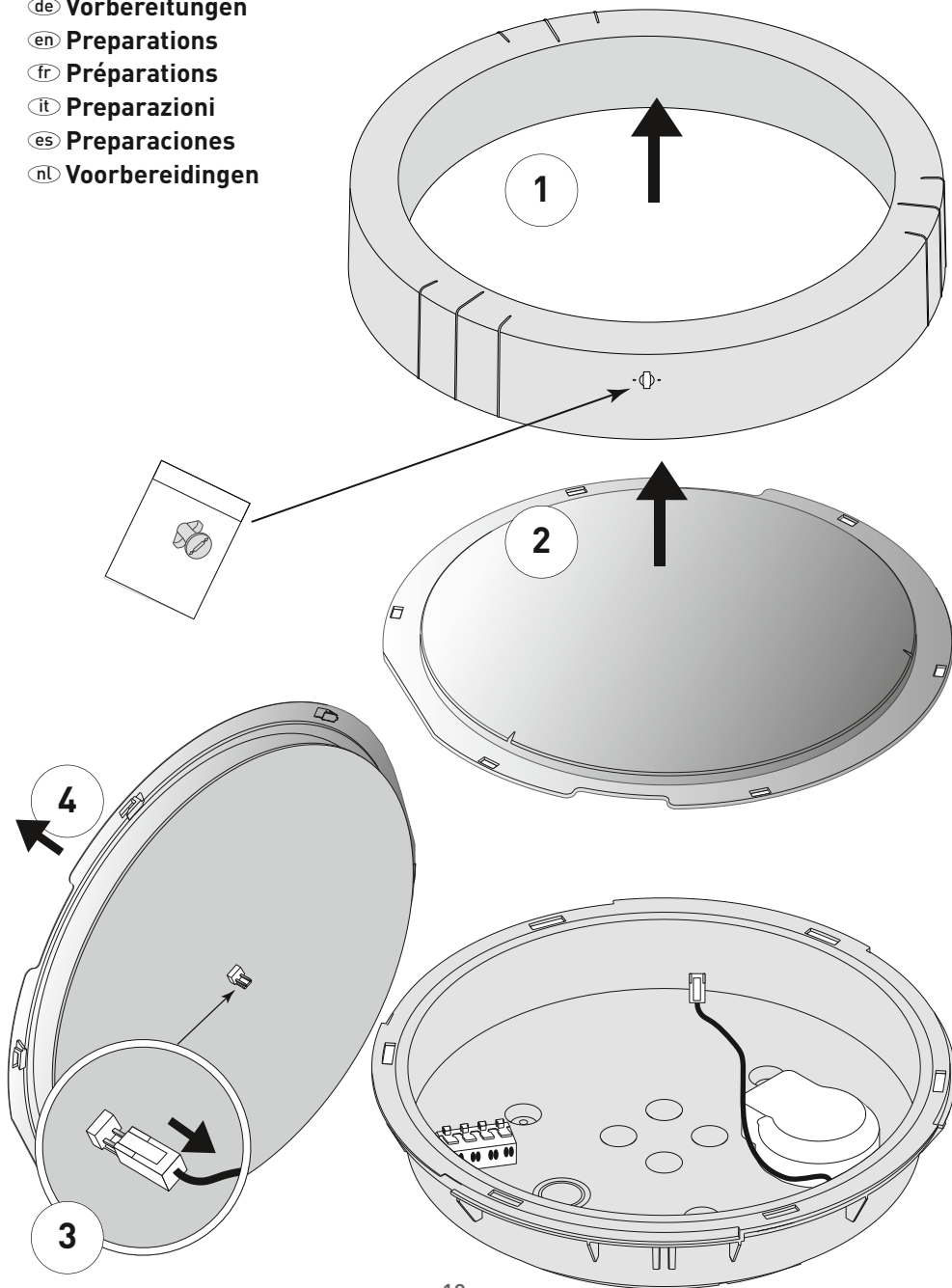

- de Montage
- en Mounting
- fr Montage
- it Montaggio
- es Montaje
- nl Montage

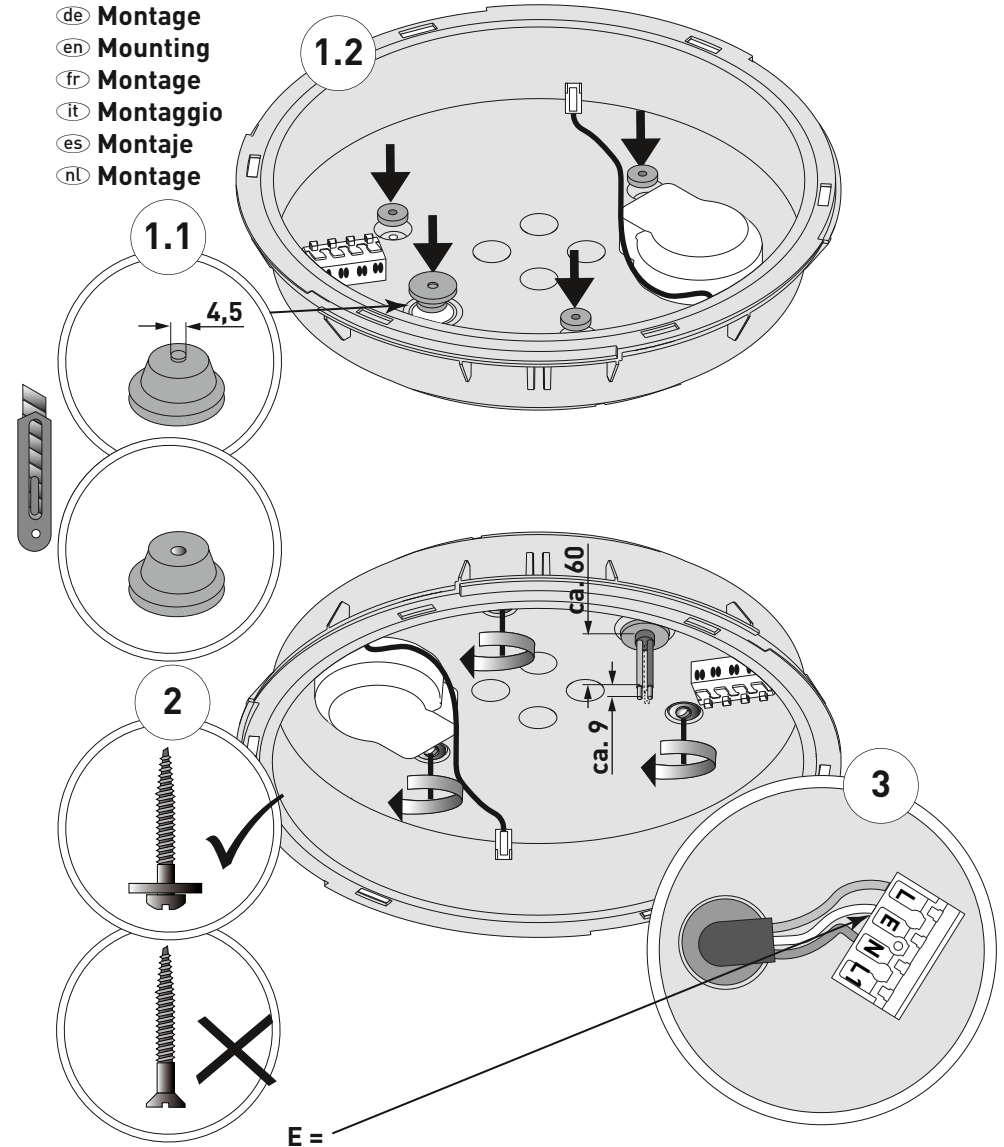

- E =
- de Anschlussklemme E dient lediglich zum Anschluss eines Schutzleiters.
  - en Terminal E is only provided for termination of an earth conductor.
  - fr Le bornier de raccordement E ne sert qu'à raccorder un conducteur de protection.
  - it La morsettiere E serve solamente per il collegamento di un conduttore di terra.
  - es Borne de acceso para la toma de tierra conectada en la obra.
  - nl Steunpuntklem voor aardleiding van de klant.

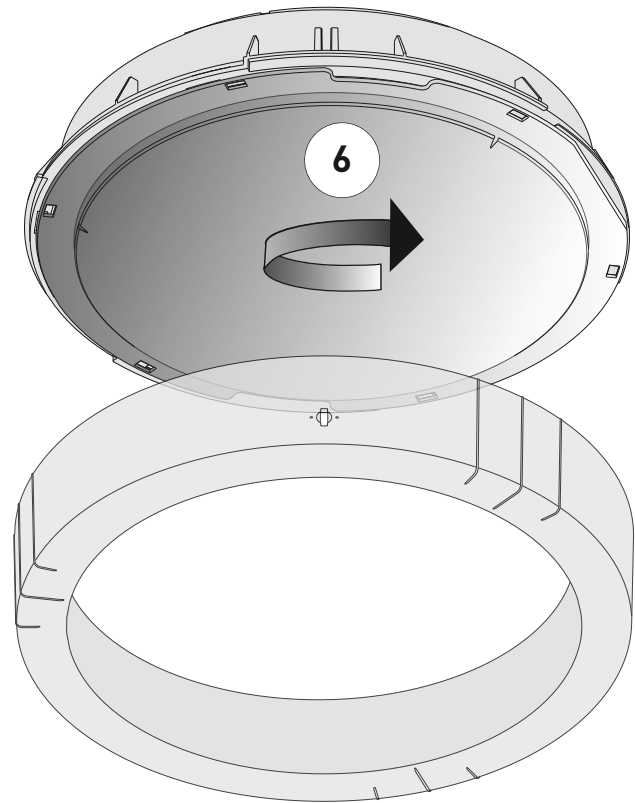
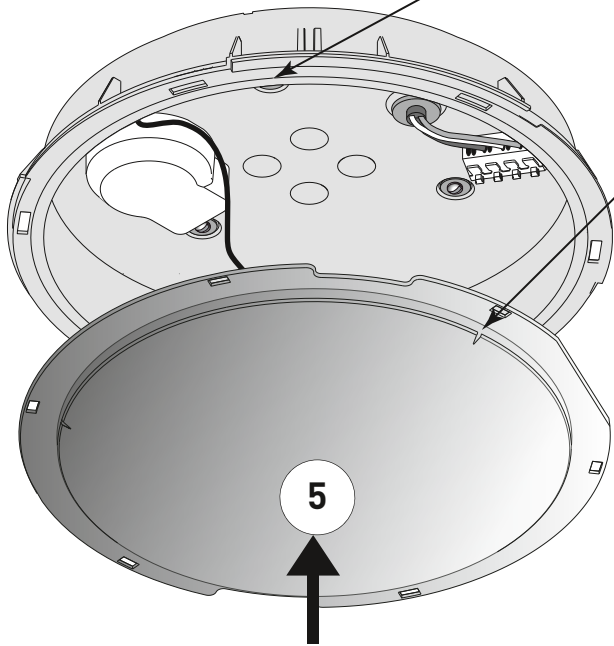
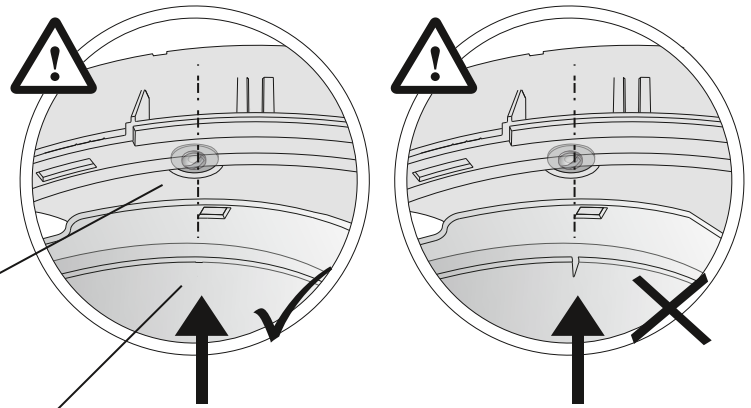
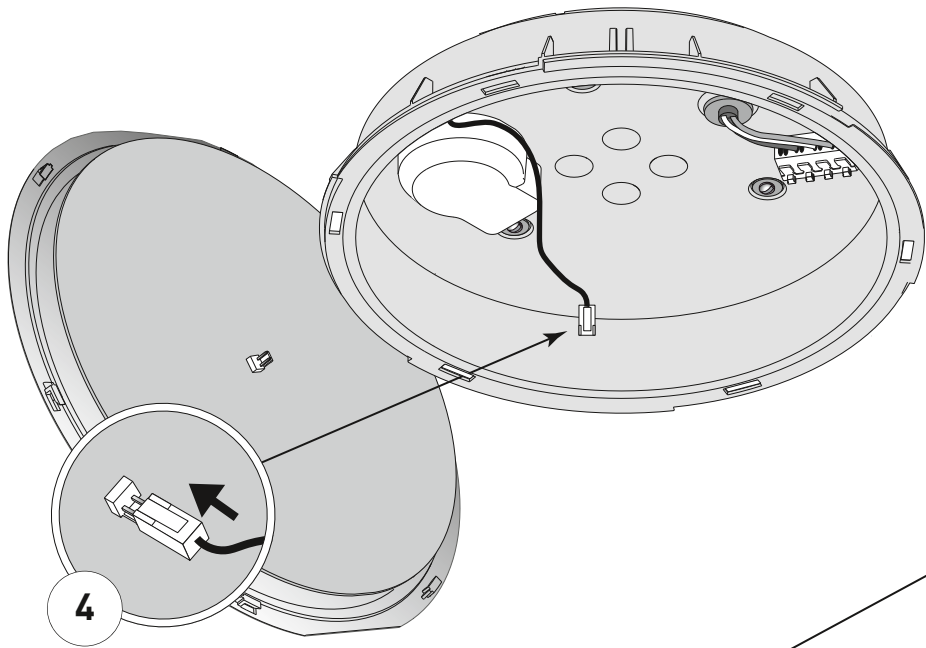



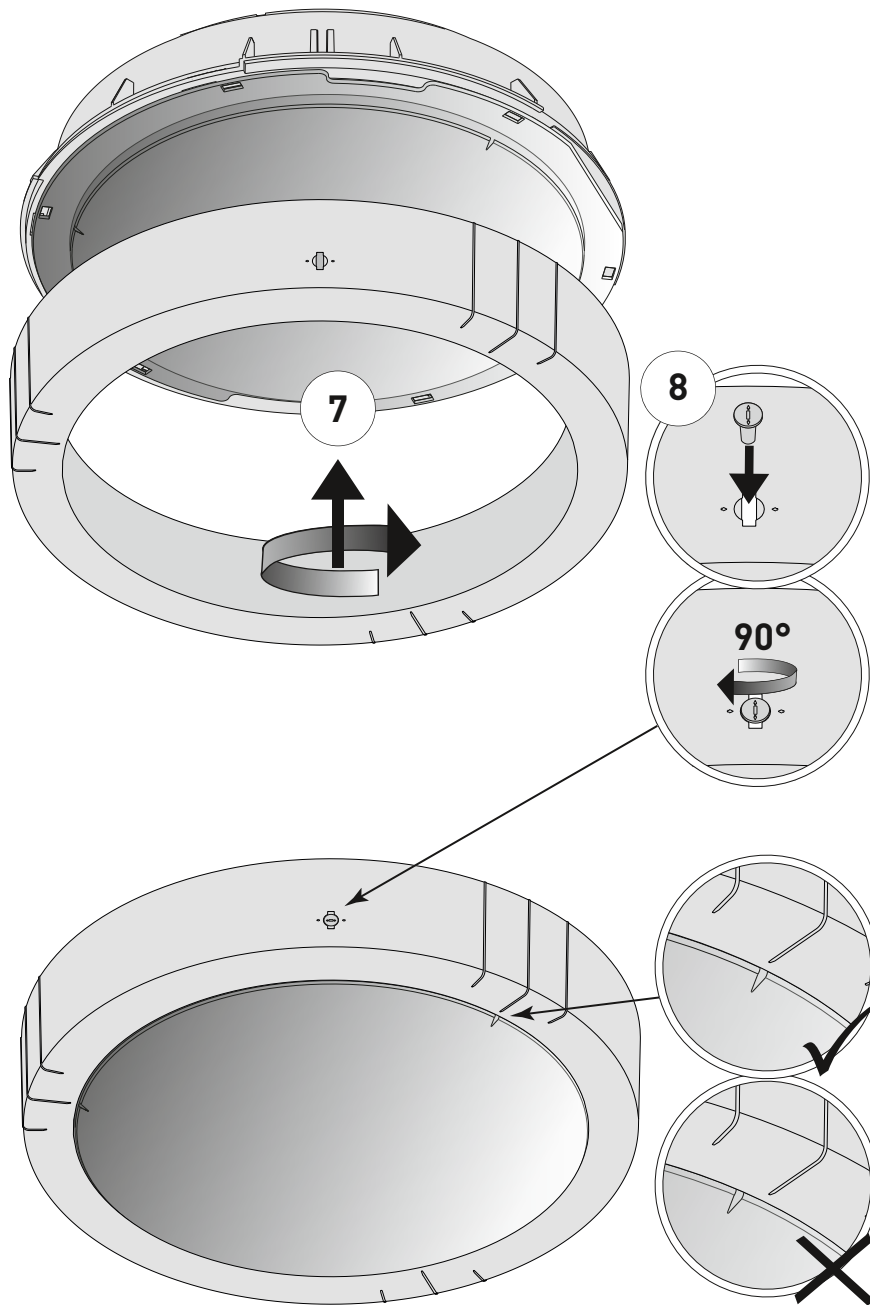

Ⓔ Bewahren Sie diese Anleitung auf für zukünftige Wartungsarbeiten oder Demontage. Wichtige Informationen zur Energieeffizienz von TRILUX-Leuchten sowie zur Leuchtenwartung und -entsorgung finden Sie im Internet: [www.trilux.com/eg245](http://www.trilux.com/eg245)



Ⓔ Keep these instructions for future maintenance work or dismantling. For important information on the energy efficiency of TRILUX luminaires and on maintaining and disposing of luminaires, please visit our webpage at: [www.trilux.com/ec245](http://www.trilux.com/ec245)

Ⓔ Veuillez conserver ce manuel d'utilisation pour le démontage ou pour les travaux de maintenance ultérieurs. Vous avez la possibilité de consulter des informations importantes concernant l'efficacité énergétique des luminaires TRILUX ainsi que l'entretien et l'élimination des luminaires sur le site Internet: [www.trilux.com/ec245](http://www.trilux.com/ec245)

Ⓔ Conservare le presenti istruzioni per i futuri lavori di manutenzione o per lo smontaggio. Per informazioni importanti sull'efficienza energetica degli apparecchi TRILUX e sulla manutenzione e smaltimento degli apparecchi consultate la pagina: [www.trilux.com/ec245](http://www.trilux.com/ec245)

Ⓔ Conserve estas instrucciones por si tiene que llevar a cabo trabajos de mantenimiento o desmontaje más adelante. En [www.trilux.com/ec245](http://www.trilux.com/ec245) encontrará información sobre la eficiencia energética de las luminarias de TRILUX y sobre su mantenimiento y eliminación.

Ⓔ Bewaar deze gebruiksaanwijzing voor onderhoudswerkzaamheden of demontage in de toekomst. Belangrijke informatie over de energie-efficiëntie van TRILUX-armaturen evenals informatie over onderhoud en afvoer van armaturen vindt u terug op het internet: [www.trilux.com/ec245](http://www.trilux.com/ec245)