

Tubularline

Ravel

Tangente - Tangential - Tangente
 Tangente - Tangente - Raaklijn
 Tangente - Styczna - Касательная

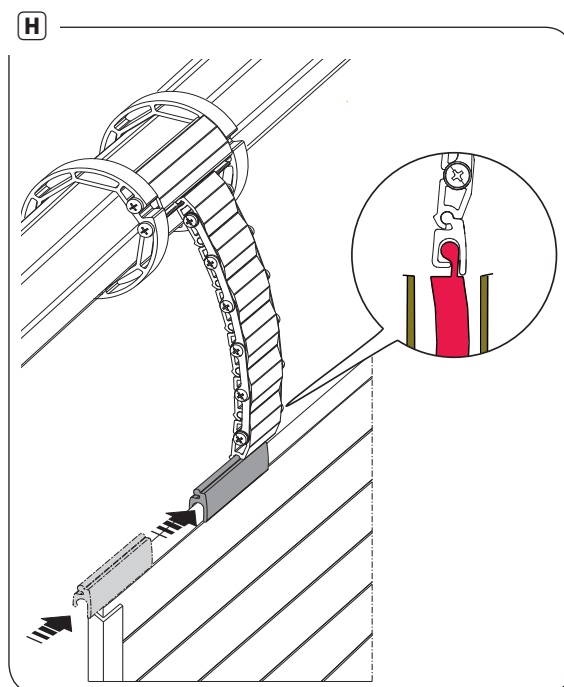
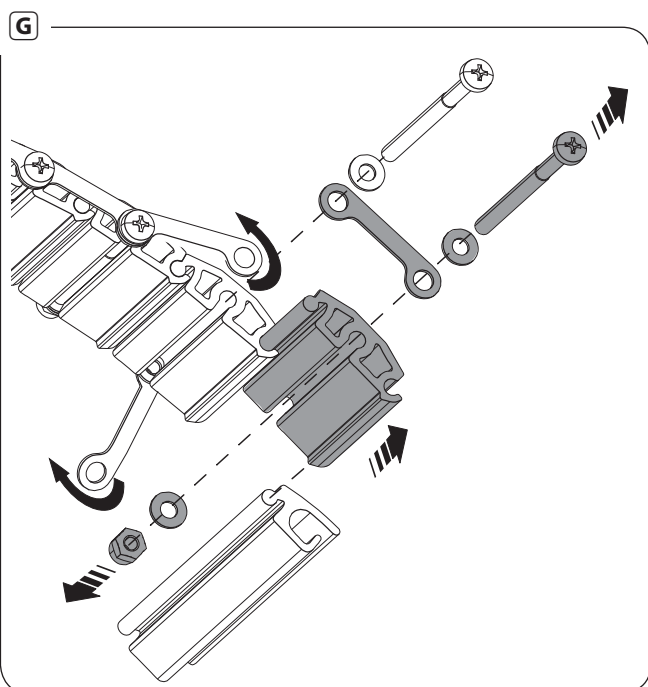
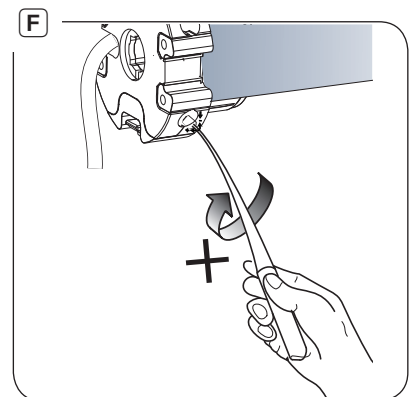
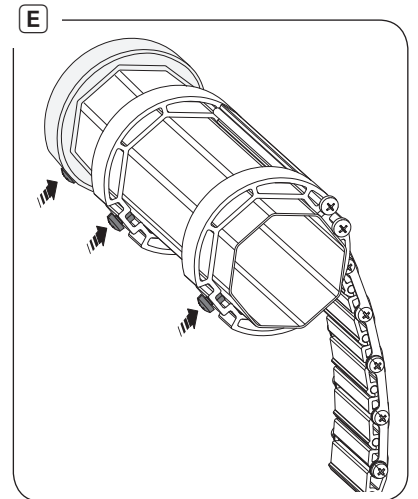
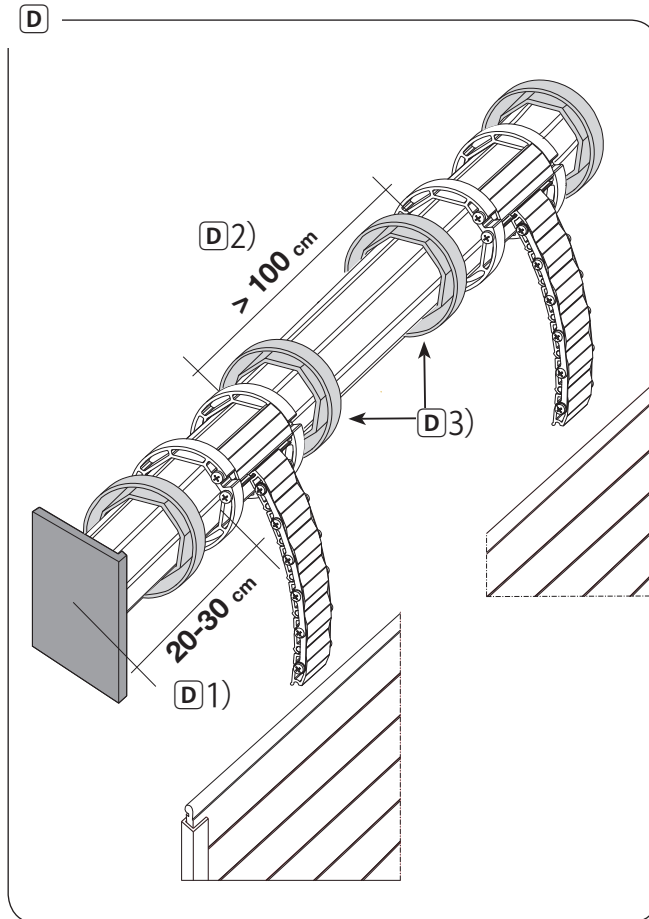
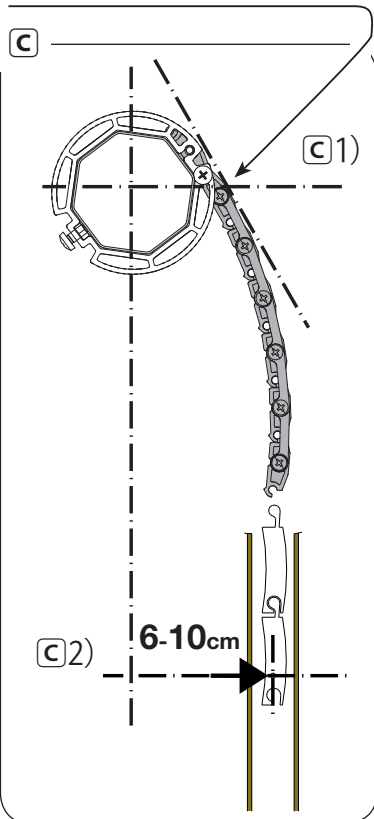

119170527 - ver. 2.0 - 05/2012

IT**ISTRUZIONI DI MONTAGGIO**

1. Abbassare completamente la tapparella, se necessario liberarla (A2) e verificare che tutti gli elementi siano all'interno delle guide laterali (A1). Azionare il motoriduttore fino all'arresto nella posizione inferiore.
2. Allentare le viti di fissaggio del "RAVEL" (B) per facilitare l'inserimento corretto (C1) nel tubo avvolgitore, rispettando le misure indicate (C2) - (D1). Stringere le viti (E). Per ogni tapparella, sono necessari almeno una coppia di "RAVEL" distanti al massimo un metro l'uno dall'altro (D2); si consiglia di utilizzare una coppia di anelli di compensazione (D3) (art. YM0028 per anello ottagonale da 60 mm e art. YM0029 da 70 mm), per ogni "RAVEL" installato.
3. Nel caso in cui il "RAVEL" non sia nella posizione corretta, per evitare la rottura della prima doga della tapparella, movimentare il motore agendo sulla vite di regolazione del finecorsa inferiore (F) fino alla posizione ottimale (C1).
4. Se necessario, rimuovere uno o più elementi della catena (G) in modo tale che la sua estremità agganci l'ultima stecca e l'altra estremità sia tangente al tubo avvolgitore (C1).
5. Alzare la tapparella manualmente e infilare il "profilo di aggancio" nell'ultimo elemento, successivamente agganciare la catena del "RAVEL" con il "profilo di aggancio" (H).
6. Comandare la discesa del tubo avvolgitore, tenendo premuto il pulsante. Il motore non dovrebbe girare (in quanto il fissaggio è stato effettuato nella posizione più bassa). A questo punto si può aggiungere un movimento verso il basso agendo sulla vite di regolazione del Finecorsa. Effettuare questa operazione lentamente fino a quando si arriva alla chiusura completa. Assicurarsi di aver sentito lo scatto dello stop del finecorsa. Se il finecorsa del motore è stato regolato male e non si ferma elettricamente, il motore andrà in blocco dopo un breve tempo. È sempre preferibile che il pulsante di comando del motore sia con "ritorno automatico"; questo evita i danni dovuti ad una regolazione scorretta.

IMPORTANTE:

- Assicurarsi che la distanza fra la linea d'interasse tra le guide e l'asse del tubo non ecceda i 6-10 cm (C2);
 - Utilizzare sempre pulsanti a ritorno automatico con motoriduttori elettromeccanici;
 - Eseguire esattamente le fasi riportate qui di seguito;
- Verificare il corretto fissaggio del cuscinetto di supporto al lato opposto del motore in modo che non si sfili quando la tapparella si chiude o nel caso di tentata forzatura verso l'alto.

Codice manuale: 119T0527_ver. 20_05/2012 © Came Cancelli Automatici S.p.A. - I dati e le informazioni indicate in questo manuale sono da ritenersi suscettibili di modifica in qualsiasi momento e senza obbligo di preavviso da parte di Came Cancelli Automatici S.p.A.

EN**ASSEMBLY INSTRUCTIONS**

1. Lower the shutters completely, if necessary release it (A2) and check that all of the elements are inside the lateral guides (A1). Activate the gearmotor until it stops in the lower position.
2. Loosen the securing screws of the "RAVEL" (B) to ease proper insertion (C1) into the winder tube, while respecting the shown measurements (C2) - (D1). Tighten the screws (E). Fit at least two RAVELs onto each shutter, and not more than one metre apart from each other (D2). We suggest that you also fit two compensation rings (D3) (item YM0028 for a 60 mm octagonal ring and item YM0029 for a 70 mm one), for each RAVEL installed.
3. In case the "RAVEL" is in the wrong position, to prevent breakage of the first slat on the shutters, put in motion the motor by acting on the adjustment screw on the lower limit switch (F) until the optimal position is reached (C1).
4. If necessary, remove one or more links from the chain (G) so that its end attaches to the last section and the opposite end be tangential to the winder tube (C1).
5. Manually raise the shutters and slide in the "hooking profile" into the last element, then hook the "RAVEL"'s chain with the "hooking profile" (H).
6. Press the button to command the winder tube to descend. The motor should not turn (as anchoring was done in the lower position). At this point you may add a downwards movement by acting on the adjustment screw on the Limit switch. Do this operation slowly until full closure is completed. Make sure to have heard the clack of the limit switch stopping. If the motor's limit switch was badly adjusted and does not stop electrically, the motor will block after short time. It is always preferable that the motor's command button be with "automatic return"; this prevents damage due to improper adjusting.

IMPORTANT:

- Make sure the distance between the (C2);
 - Always use automatic spring loaded buttons with electro-mechanic gearmotors;
 - Precisely follow the following phases;
- Check for proper securing of the support bearing on the opposite side of the gearmotor so that it does not come loose when the shutters close or in case they are forced upwards.

Manual code: 119T0527_ver. 20_05/2012 © Came Cancelli Automatici S.p.A. - The data and information in this manual may be changed at any time and without obligation on the part of Came Cancelli Automatici S.p.A. to notify said changes.

FR**INSTRUCTIONS DE MONTAGE**

1. Baisser complètement le volet roulant, si nécessaire le libérer (A2) et vérifier que tous les éléments sont à l'intérieur des guides latéraux (A1). Actionner le motoréducteur jusqu'à l'arrêt sur la position inférieure.
2. Dévisser les vis de fixation du "RAVEL" (B) pour faciliter l'installation (C1) dans le tube enrouleur, en respectant les mesures indiquées (C2) - (D1). Serrer les vis (E). Pour chaque volet roulant, il faut disposer d'une paire de RAVEL distants d'un mètre au maximum l'un de l'autre (D2); il est conseillé d'utiliser une paire d'anneaux de compensation (D3), (art. YM0028 pour anneau octogonal de 60 mm et art. YM0029 de 70 mm), pour chaque RAVEL installé.
3. Dans le cas où le « RAVEL » ne serait pas sur la bonne position, pour éviter la rupture de la première latte du volet roulant, faire bouger le moteur en agissant sur la vis de réglage de la fin de course inférieure (F) jusqu'à arriver sur la meilleure position (C1).
4. Si nécessaire, supprimer un ou plusieurs éléments de la chaîne (G) de manière à ce que son extrémité s'accroche sur la dernière tige et que l'autre extrémité soit tangente au tube enrouleur (C1).
5. Monter manuellement le volet roulant et installer le « profilé d'accroche » dans le dernier élément, ensuite accrocher la chaîne du « RAVEL » avec le « profilé d'accroche » (H).
6. Commander la descente du tube enrouleur en maintenant la touche appuyée. Le moteur ne devrait pas tourner (car la fixation a été effectuée sur la position la plus basse). A ce stade, il est possible d'ajouter un mouvement vers le bas en agissant sur la vite de réglage de la fin de course. Effectuer cette opération lentement jusqu'à obtenir une fermeture complète. S'assurer d'avoir entendu le déclenchement de l'arrêt de la fin de course. Si la fin de course du moteur a mal été réglée et ne s'arrête pas électriquement, le moteur se bloquera au bout d'un court moment. Il est toujours préférable que la touche de commande du moteur soit dotée d'un « retour automatique »; cela évite les dommages dus à un mauvais réglage.

IMPORTANT

- S'assurer que la distance entre la ligne d'interaxe existant entre les guides et l'axe du tube n'est pas supérieure à 6-10 cm (C2);
 - Toujours utiliser les touches à retour automatique avec des motoréducteurs électromécaniques;
 - Suivre exactement les étapes reportées ci-dessous;
- Vérifier que la fixation du roulement de support sur le côté opposé du moteur est correctement effectuée, de manière à ce qu'il ne sorte pas quand le volet roulant se ferme ou si on essaye de forcer le mouvement vers le haut.

Code manuel: 119T0527_ver. 20_05/2012 © Came Cancelli Automatici S.p.A. - Les données et les informations contenues dans ce manuel sont susceptibles de subir des modifications à tout moment et sans aucune obligation d'avertir à l'avance pour Came Cancelli Automatici S.p.A.

DE**MONTAGEANLEITUNG**

1. Rollo vollständig schließen, wenn nötig lösen (A2) und überprüfen, dass sich sämtliche Bestandteile innerhalb der Seitenschienen befinden (A1). Antrieb bis zum unteren Endlaufpunkt betätigen.
2. Befestigungsschrauben des "RAVEL" lösen (B), um das richtige Einstecken (C1) auf die Welle unter Einhaltung der angegebenen Maße zu erleichtern (C2) - (D1). Schrauben festziehen (E). Für jeden Rollladen muss mindestens ein Paar RAVEL montiert werden – mit max. 1 m Abstand voneinander (D2); wir empfehlen für jeden montierten RAVEL ein Paar Adapterringe (D3) zu verwenden – (Art.-Nr. YM0028 pro 60 mm Achtkantring und Art.-Nr. YM0029 für 70 mm Ring).
3. Sollte sich der "RAVEL" nicht an der richtigen Stelle befinden, zur Vermeidung des Kaputtgehens der ersten Leiste den Antrieb über die Einstellschraube des unteren Endlaufpunktes betätigen (F) bis die optimale Stellung erreicht wird (C1).
4. Wenn nötig ein oder mehrere Glieder der Kette entfernen (G), damit das untere Ende an der letzten Leiste einhakt und das andere Ende die Tangente der Welle ist (C1).
5. Das Rollo von Hand hochziehen und das "Einhakprofil" in die letzte Leiste stecken, anschließend die Kette des "RAVEL" in das "Einhakprofil" einhaken (H).
6. Welle durch ständigen Tasterdruck hinunterfahren. Der Antrieb sollte nicht drehen, (da die Befestigung in der untersten Stellung durchgeführt wurde). Jetzt kann über die Einstellschraube des Endlaufs das Rollo geschlossen werden. Dies langsam durchführen, bis das Rollo vollständig geschlossen ist. Man muss den Endlauf einrasten hören. Sollte der Endlauf schlecht eingestellt worden sein und der Antrieb nicht automatisch halten, blockiert er nach einer Weile. Der Befehlstaster des Antriebs sollte vorzugsweise immer ein "automatischer Rückholtaster" sein; Dadurch werden durch eine falsche Einstellung verursachte Schäden vermieden.

At.-Nr. der Anleitung 119170527_ver. 1.0 01/2012 © Came Cancelli Automatici S.p.A. - Die in dieser Anleitung veröffentlichten Daten und Informationen können jederzeit, ohne Vorankündigung von der Came Cancelli Automatici S.p.A. abgeändert werden.

ES**INSTRUCCIONES PARA EL MONTAJE**

1. Bajar completamente la persiana, si fuera necesario soltarla (A2) y verificar que todos los elementos estén dentro de las guías laterales (A1). Accionar el motorreductor hasta la parada en la posición inferior.
2. Aflojar los tornillos de fijación del "RAVEL" (B) para facilitar la introducción correcta (C1) en el tubo, respetando las medidas indicadas (C2) - (D1). Ajustar los tornillos (E). Para cada persiana es necesario por lo menos, un juego de RAVEL a una distancia máxima de un metro entre sí (D2); se aconseja la utilización de un par de anillos de compensación (D3) (art. YM0028 para anillo octagonal de 60 mm y art. YM0029 de 70 mm), por cada RAVEL instalado.
3. En caso que el "RAVEL" no esté en la posición correcta, para evitar la rotura de la primera duela de la persiana, manipular el motor accionado el tornillo de regulación del final de carrera inferior (F) hasta obtener la posición óptima (C1).
4. Si fuera necesario, quitar uno o más elementos de la cadena (G) de manera tal que su extremo enganche la última varilla y que el otro extremo sea tangente al tubo (C1).
5. Alzar la persiana manualmente e introducir el "perfil de enganche" en el último elemento, después enganchar la cadena del "RAVEL" con el "perfil de enganche" (H).
6. Accionar la bajada del tubo teniendo apretado el pulsador. El motor no debe girar (puesto que la fijación ha sido efectuada en la posición más baja). En este momento se puede añadir un movimiento hacia abajo accionando el tornillo de regulación del Final de carrera. Efectuar esta operación lentamente hasta alcanzar al cierre completo. Cerciorarse que se ha verificado el disparo de stop del final de carrera. Si el final de carrera del motor ha sido regulado incorrectamente y no se detiene eléctricamente, el motor se bloqueará después de un breve intervalo de tiempo. Es siempre preferible que el pulsador de mando del motor cuente con "retorno automático"; esto evita los daños debidos a la regulación incorrecta.

Código manual: 119170527_ver. 1.0 01/2012 © Came Cancelli Automatici S.p.A. - Los datos y las informaciones contenidas en este manual pueden ser modificados en cualquier momento sin obligación de preaviso por parte de Came Cancelli Automatici S.p.A. s.r.l.

NL**MONTAGE-INSTRUCTIES**

1. Laat het rolluik helemaal zakken. Maak het vrij indien nodig (A2) en controleer of alle elementen in de zijgeleiders zitten (A1). Laat de motor draaien tot op het onderste stoppunt.
2. Draai de borgschroeven van de RAVEL (B) los om het systeem beter (C1) in de oprolbuis te monteren op de aangeduide maten (C2) - (D1). Draai de schroeven (E) vast. Installeer voor elk rolluik minstens één stel RAVEL's op maximum een meter van elkaar (D2). Wij raden het gebruik aan van een stel pasringen (D3) (art. YM0028 voor een achthoekige ring van 60 mm en art. YM0029 van 70 mm) voor elke gemonteerde RAVEL.
3. Als de RAVEL niet goed op zijn plaats zit kan de eerste lat van het rolluik breken. Verplaats de motor met de stelschroef van de onderste eindaanslag (F) om hem op de beste plaats te zetten (C1).
4. Verwijder indien nodig een of meerdere elementen van de ketting (G) zodat het uiteinde ervan aan de laatste lat vasthaakt en het andere uiteinde schuin tegen de oprolbuis loopt (C1).
5. Zet het rolluik manueel naar boven en monteer het borgprofiel op het laatste element. Vervolgens haakt u de ketting van de RAVEL aan dit borgprofiel (H).
6. Laat de oprolbuis nu zakken door de knop ingedrukt te houden. De motor mag niet draaien (omdat hij onderaan is vastgemaakt). Zet de buis een beetje meer naar onder met de stelschroef op de eindaanslag. Doe dit langzaam totdat het hele rolluik dicht is. Luister goed of u het systeem hoort klikken op het stoppunt. Als de eindaanslag van de motor niet goed is ingesteld en hij niet elektrisch stopt, zal de motor na een korte tijdsperiode blokkeren. Gebruik bij voorkeur een bedieningsknop voor de motor die automatisch in zijn stand terugkeert. Dit systeem voorkomt schade door verkeerde afstellingen.

Nummer van de handleiding 119170527_ver. 20_06/2012 © Came Cancelli Automatici S.p.A. - De gegevens en informatie die in deze handleiding staan, kunnen op elk ogenblik en zonder verplichting tot waarschuwing vooraf worden gewijzigd door Came Cancelli Automatici S.p.A.

WICHTIG:

- Kontrollieren, dass die Entfernung zwischen der Lochachse der Schienen und der Wellenachse nicht über 6-10 cm beträgt. (C2);
 - Mit elektromechanischen Antrieben immer automatische Rückholtaster verwenden;
 - Die im Folgenden beschriebenen Schritte genau durchführen;
- Überprüfen, dass der Lagerbock richtig auf der dem Antrieb gegenüber liegenden Seite montiert wurde, damit er bei sich schließendem Rollo oder im Fall eines versuchten Anhebeversuchs nicht hinausrutscht.

IMPORTANTE:

- Cerciorarse que la distancia entre la línea media de las guías y el eje del tubo no exceda los 6-10 cm. (C2);
 - Utilizar siempre pulsadores de retorno automático con motorreductores electromecánicos;
 - Efectuar exactamente las fases indicadas a continuación;
- Verificar la correcta fijación del cojinete de soporte del lado opuesto del motor de manera que no se desensarte cuando la persiana se cierra o en caso de tentativo de forzatura hacia arriba.

BELANGRIJK:

- Controleer of de afstand tussen de middellijn tussen de geleiders en de middellijn van de buis niet meer dan 6-10 cm bedraagt. (C2)
 - Gebruik voor elektromechanische motoren altijd automatisch in hun bedieningsstand terugkerende knoppen;
 - Volg strikt de hierna beschreven stappen;
- Controleer of het lager aan de overkant van de motor goed is vastgemaakt zodat het er niet uit kan komen als het rolluik wordt geopend of helemaal naar boven wordt gezet.

PT**INSTRUÇÕES DE MONTAGEM**

1. Abaixe totalmente a persiana, se necessário solte-a (A2) e verifique se todos os elementos estão dentro das guias laterais (A1). Accione o motorreductor até sua paragem na posição inferior.
2. Afrouxe os parafusos de fixação do "RAVEL" (B) para facilitar a correcta introdução (C1) no tubo de enrolar, a respeitar as medidas indicadas (C2) - (D1). Aperte os parafusos (E). Para cada persiana é preciso no mínimo um par RAVEL distantes no máximo um metro um do outro (D2); recomenda-se utilizar um par de anéis de compensação (D3) (art. YM0028 para anel octogonal de 60 mm e art. YM0029 de 70 mm), para cada RAVEL instalado.
3. Caso o "RAVEL" não esteja na posição correcta, para evitar a quebra da primeira ripa da persiana, movimente o motor a usar o parafuso de afinação do fim de curso inferior (F) até atingir a melhor posição (C1).
4. Se necessário, retire um ou mais elementos da corrente (G) em modo que sua extremidade prenda a última ripa e a outra extremidade esteja tangente ao tubo de enrolar (C1).
5. Levante a persiana manualmente e introduza o "perfil de encaixe" no último elemento, sucessivamente prenda a corrente do "RAVEL" com o "perfil de encaixe" (H).
6. Comande a descida do tubo de enrolar, a manter o botão premido. O motor não deve girar (já que a fixação foi feita na posição mais baixa). A este ponto pode ser acrescentado um movimento para baixo, através do parafuso de afinação do fim de curso. Efectue esta operação lentamente até chegar ao fechamento total. Certifique-se de sentir o clique da paragem do fim de curso. Se o fim de curso do motor foi regulado mal e não pára electricamente, o motor se travará depois de um breve tempo. É preferível sempre que o botão de comando do motor esteja com "retorno automático". isto evita danos devido a uma afinação incorrecta.

Código do manual: 119T70527_ver. 2.0_05/2012 © Came Cancelli Automatici S.p.A. - Os dados e as informações indicadas neste manual devem ser considerados susceptíveis de alterações a qualquer momento e sem obrigação de prévio aviso por parte de Came Cancelli Automatici S.p.A.

IMPORTANTE:

- Certifique-se que a distância entre a linha do entre-eixo, ou seja a linha entre as guias e o eixo do tubo não ultrapasse de 6 a 10 cm. (C2);
 - Use sempre botões com retorno automático com motorreductores electromecânicos;
 - Execute exactamente as fase descritas a seguir:
- Verifique a fixação correcta do rolamento de suporte do lado contrário do motor em modo que não saia, quando a persiana se feche ou em caso de tentativa de forçar para cima.

PL**INSTRUKCJE MONTAŻU**

1. Opuścić całkowicie roletę, jeśli to konieczne, uwolnić ją (A2) i sprawdzić, czy wszystkie elementy znajdują się wewnątrz bocznych prowadnic (A1). Uruchomić silownik, aż do chwili zatrzymania w dolnym położeniu.
2. Poluzować śruby urządzenia "RAVEL" (B) w celu ułatwienia poprawnego włożenia (C1) do rury nawojowej, trzymając się podanych wymiarów (C2) - (D1). Zaciśnąć śruby (E). Dla każdej rolety jest konieczna przynajmniej jedna para blokad RAVEL, umieszczonych w odległości co najmniej 1 metra od siebie (D2); zaleca się zastosować parę pierścieni kompensacyjnych (D3) (art. YM0028 dla pierścienia ośmiokątnego o średnicy 60 mm i art. YM0029 o średn. 70 mm), dla każdej zainstalowanej blokady RAVEL.
3. W przypadku, gdy "RAVEL" znajduje się w nieporawnej pozycji, dla uniknięcia uszkodzenia pierwszej listwy rolety, należy poruszać silnik za pomocą śruby regulacyjnej dolnego ogranicznika (F), aż do ustalenia optymalnego położenia (C1).
4. Jeśli to konieczne, wyjąć jeden lub kilka elementów łańcucha (G) w taki sposób, aby jego końcówka zaczepiła się o ostatnią listwę, a końcówka przeciwna była styczna do rury nawojowej (C1).
5. Podnieść ręcznie roletę i wsunąć "profil zaczepienia" do ostatniego elementu, następnie zaczepić łańcuch urządzenia "RAVEL" do "profilu zaczepienia" (H).
6. Wydać polecenie opuszczenia rury nawojowej, trzymając przycisk wciśnięty. Silnik nie powinien obracać się (ponieważ mocowanie zostało dokonane w położeniu niskim). Teraz można dodać ruch w dół, posługując się śrubą regulacyjną ogranicznika krańcowego. Wykonać tę czynność powoli, aż do całkowitego zamknięcia. Upewnić się, czy pojawił się charakterystyczny dźwięk wydawany przy zatrzymaniu przez ogranicznik krańcowy. Jeżeli ogranicznik silnika jest źle uregulowany i nie zatrzymuje się samodzielnie, w krótkim czasie dojdzie do zablokowania silnika. Dla sterowania silnikiem zaleca się stosowanie przycisku "z powrotem automatycznym", co pozwala na uniknięcie uszkodzeń wynikających z nieoprawnej regulacji.

Kod instrukcji: 119T70527_ver. 2.0_05/2012 © Came Cancelli Automatici S.p.A. - Dane i informacje znajdujące się w niniejszych instrukcjach mogą ulec zmianie w każdej chwili i bez uprzedniej zapowiedzi ze strony Came Cancelli Automatici S.p.A.

WAŻNE:

- Upewnić się, aby odległość pomiędzy linią rozstawu prowadnic i osi rury nie przewyższała 6-10 cm. (C2);
 - W przypadku silowników elektromechanicznych stosować zawsze przyciski z powrotem automatycznym;
 - Wykonać dokładnie wszystkie fazy czynności ukazane poniżej:
- Skontrolować poprawne zamocowanie łożyska wspornika po przeciwnej stronie silnika, aby uniknąć jego wysunięcia podczas zamykania rolety lub w chwili próby wymuszenia ruchu w górę.

RU**ИНСТРУКЦИИ ПО МОНТАЖУ**

1. Полностью опустите рольставни, если требуется, снимите их (A2) и проверьте, чтобы все элементы находились внутри боковых направляющих (A1). Задействуйте привод до достижения крайнего нижнего положения.
2. Ослабьте крепежные винты RAVEL (B), чтобы упростить установку (C1) в вал, соблюдая указанные расстояния (C2) - (D1). Затяните винты (E). Для каждого жалюзи требуется пара ригельных устройств RAVEL, отстоящих друг от друга на один метр (D2); для каждого установленного ригельного устройства рекомендуется использовать пару дистанционных колец (D3) (арт. YM0028 для октовала 60 мм и арт. YM0029 для октовала 70 мм).
3. Если ригельное устройство RAVEL расположено неправильно, во избежание поломки первого профиля рольставен отрегулируйте привод с помощью винта нижнего концевой выключателя (F) до достижения оптимального положения (C1).
4. При необходимости отсоедините один или несколько элементов ригельной цепи (G) таким образом, чтобы один ее край был прикреплен к последнему профилю, а другой край располагался по касательной к валу (C1).
5. Поднимите рольставни вручную и установите крепежный профиль на последний элемент полотна, затем соедините ригельное устройство RAVEL с крепежным профилем (H).
6. Отдайте команду опустить вал, удерживая кнопку в нажатом положении. Привод не должен вращаться (так как крепление было выполнено в крайнем нижнем положении). На этом этапе можно добавить движение вниз посредством воздействия на регулировочный винт концевой выключателя. Выполняйте эту процедуру медленно до тех пор, пока рольставни полностью не закроются. Убедитесь в том, что был слышен щелчок остановки концевой выключателя. Если концевой выключатель мотора отрегулирован плохо и не останавливается электрически, спустя некоторое время привод блокируется. Рекомендуется использовать для управления приводом кнопку с автоматическим возвратом. Это позволит избежать возможного ущерба, вызванного неправильной регулировкой системы.

ВАЖНО:

- убедитесь в том, что расстояние между осью вала и вертикальными осями направляющих не превышает 6-10 см. (C2);
 - всегда используйте с электромеханическими приводами кнопки с автоматическим возвратом;
 - четко следуйте приведенным инструкциям;
- проверьте правильность крепления опорного подшипника с противоположной от привода стороны, чтобы он не отсоединился во время закрывания рольставен или попытки подъема рольставен вручную.

Код руководства: 119T70527_ver. 2.0_05/2012 © Компания Came Cancelli Automatici S.p.A. оставляет за собой право на изменение содержащейся в этой инструкции информации в любое время и без предварительного уведомления.