

# SPORTIVO150

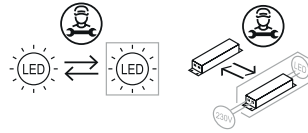

## Caractéristiques techniques / Características técnicas / Características técnicas / Caratteristiche tecniche

Modèle-Référence / Modelo-Referencia / Modello-Riferimento / Modelo-Referência	BL101502010
Tension nominale/ Tensión nominal / Tensione nominale / Tensão nominal	220-240VAC 50/60HZ
Puissance nominale / Potencia nominal / Potenza nominale / Potência nominal	150W (75W par module led)
Type-Longueur de câble / Tipo-Longitud del cable / Tipo-Lunghezza del cavo /	Boîtier de connexion / connecting box
Indice de protection / Grado de protección / Indice di protezione / Grau de protecção	IP 65 / IK 10
Dimensions / Dimensiones / Dimensioni / Dimensões	340x350x62mm
Lampes LED / Lámparas LED / Lampade LED / Lâmpadas LED	LED SMD
Recouvrable / can be cover or not	
Flux lumineux nominal / Flujo luminoso nominal / Flusso luminoso nominale / Fluxo luminoso nominal	(LS 5400lm) 24000m
Durée de vie nominale / Vida útil nominal / Durata di vita nominale / Tempo de vida nominal	≥ 50000 h (L90 @ 25°C) *
Cycles de commutation / Ciclos de conmutación / Cicli di accensione / Ciclos de comutação	
Température de couleur / Temperatura de color / Temperatura di colore / Temperatura de cor	5000K
Indice de rendu des couleurs / Índice de rendimento de color / Índice di resa del colore / Índice de restituição das cores	≥ 80 Ra
Angle de faisceau nominal / Ángulo del haz luminoso nominal / Angolo del fascio nominale / Ângulo nominal do feixe	120°
Facteur de puissance / Factor de potencia / Fattore di potenza / Fator de potência	> 0,9

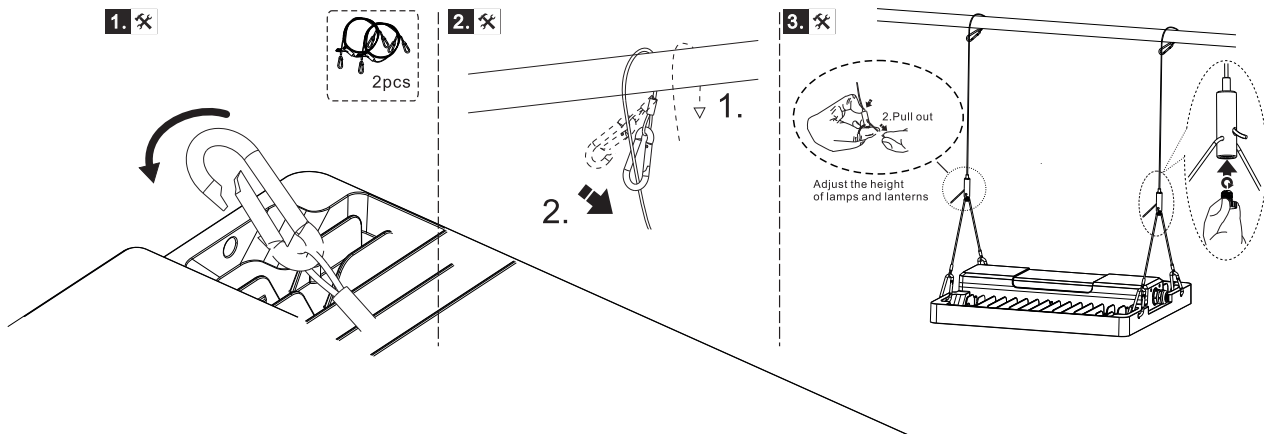
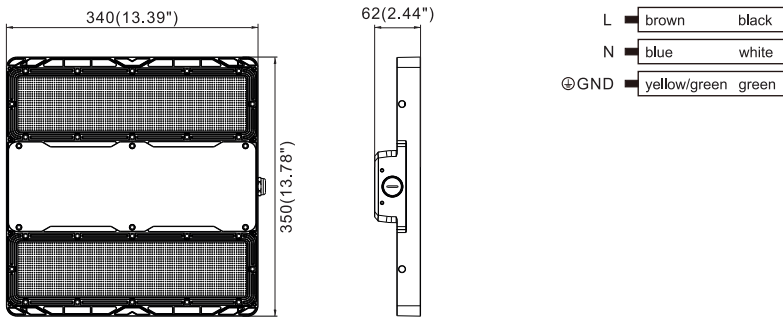

Points de collecte sur [www.quefairedemesdechets.fr](http://www.quefairedemesdechets.fr)



Points de collecte sur [www.quefairedemesdechets.fr](http://www.quefairedemesdechets.fr)

⚠ L'installation doit être réalisée par un professionnel qualifié  
Veuillez couper l'alimentation générale afin d'éviter les risques d'électrocutions  
Veuillez vous assurer de la bonne tension du réseau  
Ne pas être à moins de 0.3m de tout objet inflammable ou sensible à la chaleur

⚠ Terminal block not included, installation and maintenance must be performed by qualified person  
Please make sure to turn the power off before installation  
Please make sure the lamp is working with the correct input voltage  
The minimum distance from lighted objects to luminaires shall be kept at least 0.3m