



(en) Electric current! Danger to life!
Only skilled or instructed persons may carry out the following operations.

(de) Lebensgefahr durch elektrischen Strom!

Nur Elektrofachkräfte und elektrotechnisch unterwiesene Personen dürfen die im Folgenden beschriebenen Arbeiten ausführen.

(fr) Tension électrique dangereuse !

Seules les personnes qualifiées et averties doivent exécuter les travaux ci-après.

(es) ¡Corriente eléctrica! ¡Peligro de muerte!

El trabajo a continuación descrito debe ser realizado por personas cualificadas y advertidas.

(it) Tensione elettrica: Pericolo di morte!

Solo persone abilitate e qualificate possono eseguire le operazioni di seguito riportate.

(zh) 触电危险!

只允许专业人员和受过专业训练的人员进行下列工作。

(ru) Электрический ток! Опасно для жизни!

Только специалисты или проинструктированные лица могут выполнять следующие операции.

(nl) Levensgevaar door elektrische stroom!

Uitsluitend deskundigen in elektriciteit en elektrotechnisch geïnstrueerde personen is het toegestaan, de navolgend beschreven werkzaamheden uit te voeren.

(da) Livsfare på grund af elektrisk strøm!

Kun uddannede el-installatører og personer der er instruerede i elektrotekniske arbejdsopgaver, må udføre de nedenfor anførte arbejder.

(el) Προσοχή, κίνδυνος ηλεκτροπληξίας!

Οι εργασίες που αναφέρονται στη συνέχεια θα πρέπει να εκτελούνται μόνο από ηλεκτρολόγους και ηλεκτροτεχνίτες.

(pt) Perigo de vida devido a corrente eléctrica!

Apenas electricistas e pessoas com formação electotécnica podem executar os trabalhos que a seguir se descrevem.

(sv) Livsfara genom elektrisk ström!

Endast utbildade elektriker och personer som undervisats i elektroteknik får utföra de arbeten som beskrivs nedan.

(fi) Hengenvaarallinen jännite!

Vain pätevät sähköasentajat ja opastusta saaneet henkilöt saavat suorittaa seuraavat työt.

(cs) Nebezpečí úrazu elektrickým proudem!

Níže uvedené práce smějí provádět pouze osoby s elektrotechnickým vzděláním.

(et) Eluohhtlik! Elektrilöögioht!

Järgnevalt kirjeldatud töid tohib teostada ainult elektriala spetsialist või elektrotehnilise instrueerimise läbinud personal.

(hu) Életveszély az elektromos áram révén!

Csak elektromos szakemberek és elektrotechnikában képzett személyek végezhetik el a következőkben leírt munkákat.

(lv) Elektriskā strāva apdraud dzīvību!

Tālāk aprakstītos darbus drīkst veikt tikai elektrospeciālisti un darbam ar elektrotehnikām iekārtām instruetās personas!

(lt) Pavojus gyvybei dėl elektros srovės!

Tik elektrikai ir elektrotechnikos specialistai gali atlikti žemiau aprašytus darbus.

(pl) Porażenie prądem elektrycznym stanowi zagrożenie dla życia!

Opisane poniżej prace mogą przeprowadzać tylko wykwalifikowani elektrycy oraz osoby odpowiednio poinstruowane w zakresie elektrotechniki.

(sl) Življenjska nevarnost zaradi električnega toka!

Spodaj opisana dela smejo izvajati samo elektrostrokovnjaki in elektrotehnično poučene osebe.

(sk) Nebezpečenstvo ohrozenia života elektrickým prúdom!

Práce, ktoré sú nižšie opísané, smú vykonávať iba elektroodborníci a osoby s elektrotechnickým vzdelaním.

(bg) Опасност за живота от електрически ток!

Операциите, описани в следващите раздели, могат да се извършват само от специалисти-електротехници и инструктиран електротехнически персонал.

(ro) Atenție! Pericol electric!

Toate lucrările descrise trebuie efectuate numai de personal de specialitate calificat și de persoane cu cunoaștințe profunde în electrotehnică.

(hr) Opasnost po život uslijed električne struje!

Radove opisane u nastavku smiju obavljati samo stručni električari i osobe koje su prošle elektrotehničku obuku.

DILH2000/22, DILH2200/22, DILH2600/22, DILM1600/22

XTCEC20R22B, XTCEC22R22B, XTCEC26R22B, XTCEC16R22B

(en) Exchange	(fi) Vaihto
(de) Austausch	(cs) Výměna
(fr) Remplacement	(et) Vahetus
(es) Substitución	(hu) Csere
(it) Sostituzione	(lv) Nomaina
(zh) 替换	(lt) Pakeitimas
(ru) Замена	(pl) Wymiana
(nl) Vervanging	(sl) Zamenjava
(da) Udskiftning	(sk) Výmena
(el) Αντικατάσταση	(bg) Подмяна
(pt) Substituição	(ro) Înlocuire
(sv) Byte	(hr) Zamjena

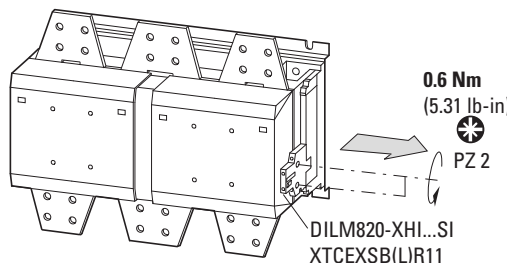

	10 mm (0.39")	PZ 2	T 15
	2 x 0.75 - 2.5 mm ²		
	2 x 0.75 - 2.5 mm ²		1.2 Nm (10.62 lb-in)
	AWG 18 - 14		

(en) Expansion	(fi) Laajennus
(de) Erweiterung	(cs) Rozšíření
(fr) Extension	(et) Lisaseade
(es) Expansión	(hu) Bővítés
(it) Ampliamento	(lv) Paplašinājums
(zh) 扩大	(lt) Išplėtimas
(ru) Дополнительная установка	(pl) Rozszerzenie
(nl) Uitbreiding	(sl) Razširitev
(da) Udvidelse	(sk) Rozšírenie
(el) Επέκταση	(bg) Разширение
(pt) Expansão	(ro) Extindere
(sv) Utbyggnad	(hr) Proširenje

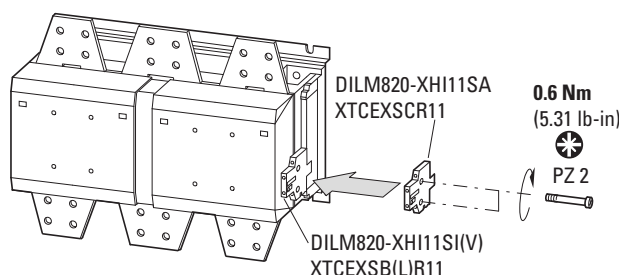
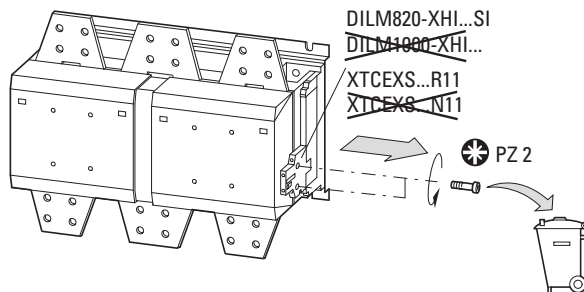

- (en) Control
- (de) Ansteuerung
- (fr) Commande
- (es) Control
- (it) Comando
- (zh) 控制系统
- (ru) Управление
- (nl) Aansturing
- (da) Styring
- (el) Έλεγχος
- (pt) Comando
- (sv) Adressering
- (fi) Ohjaus
- (cs) Řízení
- (et) Juhtimine
- (hu) Vezérlés
- (lv) Aktivizēšana
- (lt) Valdymas
- (pl) Zadziałanie
- (sl) Krmiljenje
- (sk) Regulácia
- (bg) Задействане
- (ro) Comandă
- (hr) Aktivacija

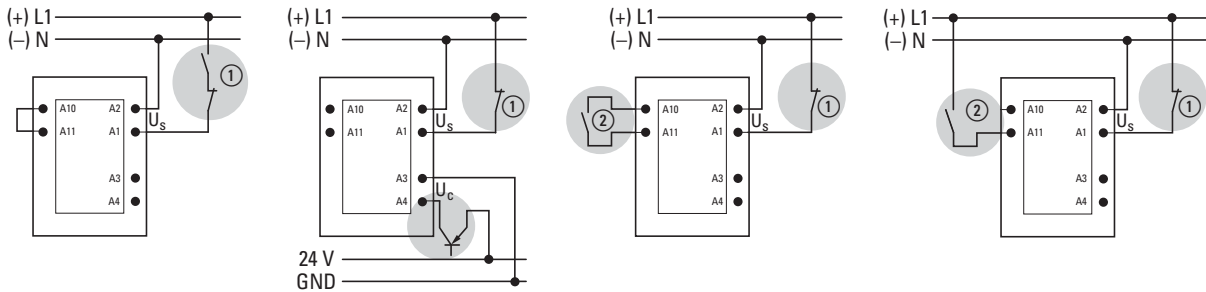

- ① (en) Shut down in emergency (Emergency-Stop)
- (de) Stillsetzen im Notfall (NOT-AUS)
- (fr) Arrêt en cas d'urgence (arrêt d'urgence)
- (es) Parada en caso de emergencia (PARADA DE EMERGENCIA)
- (it) Spegnimento in caso di emergenza (Arresto d'emergenza)
- (zh) 紧急情况停机 (急停)
- (ru) В случае опасности - остановить аварийное отключение)
- (nl) Stoppen in geval van nood (NOOD-UIT)
- (da) Standsning i nødstilfælde (NØDSTOP)
- (el) Διακοπή λειτουργίας έκτακτης ανάγκης
- (pt) Parada em caso de emergência (PARADA DE EMERGÊNCIA)
- (sv) Stopp vid nödfall (NÖDSTOPP)
- (fi) Pysäyttäminen hätätapauksessa (HÄTÄ-SEIS)
- (cs) Vypnutí v případě nouze (NOUZE VYPNOUT)
- (et) Ohu korral-lülitada välja (Avariiline väljalülitamine)
- (hu) Vész eseti kikapcsolás (VÉSZ-KI)
- (lv) Apturēšana avārijas gadījumā (AVĀRIJAS IZSLĒGŠ.)
- (lt) Stabdomas pavojaus atveju (avarinis išjungimas)
- (pl) Unieruchomienie awaryjne (WYŁ. AWAR.)
- (sl) Ustavitev v sili (IZKLOP V SILI)
- (sk) Vypnutie v prípade núdze (Núdzový vypínač)
- (bg) Спиране при авария (АВАР-СТОП)
- (ro) Oprire în caz de urgență (OPRIRE DE URGENȚĂ)
- (hr) Zaustavljanje u slučaju nužde (isključenje u slučaju nužde)

- ② (en) Max. cable capacity 6 nF
- (de) Max. Leitungskapazität 6 nF
- (fr) Capacité du câble max. 6 nF
- (es) Capacidad máx. de cable 6 nF
- (it) Max. capacità di cablaggio 6 nF
- (zh) 最大管道容量 6 nF
- (ru) Макс. емкость проводников 6 nF
- (nl) Max. kabelcapaciteit 6 nF
- (da) Maks. ledningskapacitet 6 nF
- (el) Μέγ. χωρητικότητα καλωδίου 6 nF
- (pt) Capacidade máxima do cabo 6 nF
- (sv) Max. Prestandanivå 6 nF
- (fi) Maks. linjakapasitanssi 6 nF
- (cs) Max.kapacita vedení 6 nF
- (et) Maksimaalne juhtmete mahtuvus 6 nF
- (hu) Max. kábelkapacitás 6 nF
- (lv) Maks. kabeļu jauda 6 nF
- (lt) Maks. elektrinė laido talpa 6 nF
- (pl) Maks. pojemność przewodu 6 nF
- (sl) Največja kapacitivnost vodnika 6 nF
- (sk) Max. kapacita vedenia 6 nF
- (bg) Макс. Капацитет на акумулатора 6 nF
- (ro) Capacitate cablu max. 6 nF
- (hr) Maks. kapacitet vod 6 nF

- (en) Terminations
- (de) Anschlussstechnik
- (fr) Technique de raccordement
- (es) Técnica de conexión
- (it) Tipi di collegamento
- (zh) 连接技术

- (ru) Техника присоединения
- (nl) Aansluittechniek
- (da) Tilslutningsteknik
- (el) Τεχνική συνδέσεων
- (pt) Técnica de ligação
- (sv) Anslutningsteknik

- (fi) Liitântätekniikka
- (cs) Technika připojení
- (et) Ühendusviis
- (hu) Csatlakozástechnika
- (lv) Pieslēgšanas tehnika
- (lt) Prijungimo būdas

- (pl) Technika przyłącza
- (sl) Vrsta priključkov
- (sk) Technika prepojenia
- (bg) Свързваща техника
- (ro) Mod de conectare
- (hr) Priključna tehnika

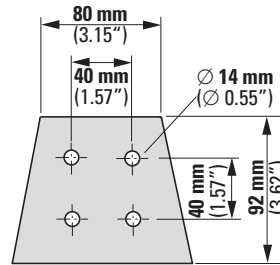
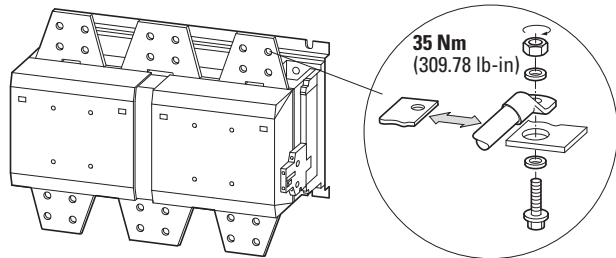

- (en) Mounting position
- (de) Einbaulage
- (fr) Position de montage
- (es) Posición de montaje
- (it) Posizione di montaggio
- (zh) 安装位置
- (ru) Положение установки
- (nl) Inbouwpositie
- (da) Monteringsposition
- (el) Θέση τοποθέτησης
- (pt) Posição de montagem
- (sv) Installationsläge

- (fi) Asennuspaikka
- (cs) Poloha při montáži
- (et) Paigaldusviis
- (hu) Beépítési helyzet
- (lv) Montāžas stāvoklis
- (lt) Montavimo padėtis
- (pl) Położenie montażowe
- (sl) Vgradni položaj
- (sk) Poloha pri zabudovaní
- (bg) Монтажно положение
- (ro) Poziție de montaj
- (hr) Položaj ugradnje

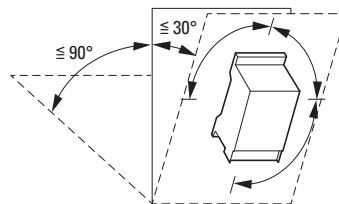



- (en) Screw fixing
- (de) Schraubbefestigung
- (fr) Fixation par vis
- (es) Fijación por tornillo
- (it) Fissaggio a vite
- (zh) 固定螺栓
- (ru) Крепление под винты
- (nl) Schroefbevestiging
- (da) Skruefastgørelse
- (el) Βιδωτή στερήωση
- (pt) Fixação por parafusos
- (sv) Skruvanslutning

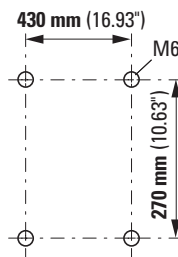

- (fi) Ruuvikiinnitys
- (cs) Upevnění šroubu
- (et) Kinnituspoltide vahelised gabariidid
- (hu) Csavaros rögzítés
- (lv) Skrūves stiprinājums
- (lt) Tvirtinimas varžtais
- (pl) Mocowanie śruby
- (sl) Vijačna pritrditev
- (sk) Upevnenie skrutiek
- (bg) Фиксиране на винта
- (ro) Fixare în șuruburi
- (hr) Vijčano učvršćenje



(en) NOTICE Retain screw when fixing !	(da) VIGTIGT Hold kontra på skruen, mens der spændes!	(lv) UZMANĪBU Skrūvi pievelkot turēt no otrās puses!
(de) ACHTUNG Schraube beim Anziehen gegenhalten!	(el) ΕΠΑΓΓΡΥΠΝΗΣΗ Κρατήστε σταθερή τη βίδα κατά τη σύσφιξη!	(lt) DĖMESIO Jei kabelio antgaliai per platūs, būtina naudoti gnybtų dangtelį!
(fr) ATTENTION Maintenir la vis lors du serrage !	(pt) ADVERTÊNCIA Prender o parafuso ao apertá-lo!	(pl) UWAGA Śrubę przy dokręcaniu przytrzymać!
(es) CUIDADO ¡Al apretar el tornillo sujételo hacia el lado opuesto!	(sv) OBSERVERA Håll emot skruven vid åtdragning!	(sl) POZOR Med privijanjem držite vijak na nasprotni strani!
(it) AVVISO Tenere ferma la vite durante il serraggio!	(fi) ILMOITUS Pidä vastaan ruuvia kiristettäessä!	(sk) UPOZORNENIE Pri do'ahovaní skrutky vyviňte protitlak!
(zh) 注意 拧紧时固定住螺栓！	(cs) UPOZORNĚNÍ Při utahování šroub přidržujte!	(bg) ПРЕДУПРЕЖДЕНИЕ Подпрете винта при завинтването!
(ru) ВНИМАНИЕ Винт при завинчивании держать с противоположной стороны!	(et) TÄHELEPANU Kinnituspoldi pingutamisel hoida vastaspool mutrit kinni!	(ro) ATENTJE Țineți ferm șurubul la fixare!
(nl) OPGELET Schroef bij aandraaien tegenhouden!	(hu) FIGYELEM Meghúzáskor tartson ellen a csavarnak!	(hr) POZOR Pri pritezanju pridržavajte vijak!

(en) Pick-up	(fi) Veto	$(0 - 0.7) \times U_{s \text{ min}}$	
(de) Anzug	(cs) Dotažení	$0.7 \times U_{s \text{ min}} - 1.15 \times U_{s \text{ max}}$	
(fr) Appel	(et) Rakendumine		
(es) Llamada	(hu) Behúzás		
(it) Attrazione	(lv) Pievilksana		
(zh) 吸动	(lt) Pritraukimas		
(ru) Притягивание	(pl) Dokręcenie		
(nl) Aantrek	(sl) Poteg		
(da) Tilspænding	(sk) Pritiahnutie		
(el) Ελξη	(bg) Затягане		
(pt) Atracção	(ro) Strângere		
(sv) Konicitet	(hr) Pritezanje		

	$U_{s \text{ min}}$	$U_{s \text{ max}}$
RAW250	230 V AC	250 V AC
XTCE...B	230 V DC	350 V DC
U_c	$U_{c \text{ min}}$	$U_{c \text{ max}}$
24 V DC	15 V DC	31.2 V DC

(en) Retaining	(fi) Pito	$(0.21 - 0.6) \times U_{s \text{ min}}$	$\leq 12 \text{ ms}$	
(de) Halten	(cs) Přidržet	$(0.21 - 0.6) \times U_{s \text{ min}}$	$> 12 \text{ ms}$	
(fr) Maintien	(et) Hoidmine			
(es) Retención	(hu) Megtartás			
(it) Ritenuta	(lv) Turēšana			
(zh) 吸持	(lt) Laikymas			
(ru) Удержание	(pl) Trzymanie			
(nl) Houden	(sl) Zadrževanje	$(0.61 - 0.7) \times U_{s \text{ min}}$	-	
(da) Kontra	(sk) Držanie			
(el) Συγκράτηση	(bg) Фиксиране			
(pt) Retenção	(ro) Reținere			
(sv) Hållning	(hr) Pridržavanje			

05/18 IL03406004Z

- (en) High voltage test
- (de) Hochspannungsprüfung
- (fr) Essai diélectrique en fonctionnement
- (es) Control de alta tensión
- (it) Prova tensioni elevate
- (zh) 高压检查
- (ru) Испытание сверхвысоким напряжением
- (nl) Hoogspanningstest
- (da) Højspændingskontrol
- (el) Δοκιμή υψηλής τάσης
- (pt) Teste de alta tensão
- (sv) Högsäpänningsprovning
- (fi) Korkeajännitetestaus
- (cs) Vysokonapě ová zkouška
- (et) Ülepingeproov
- (hu) Nagyfeszültség teszt
- (lv) Augstsprieguma pārbaude
- (lt) Išbandymas aukšta įtampa
- (pl) Kontrola wysokiego napięcia
- (sl) Visokonapetostni preizkus
- (sk) Vysokonapě ová skúška
- (bg) Изпитване с високо напрежение
- (ro) Încercare la înaltă tensiune
- (hr) Provjera visokog napona

→ For the high voltage test the load-side protection circuit between the main phases must be detached.

**DILM1600/22, DILH2000/22, DILH2200/22, DILH2600/22
XTCEC16R22B, XTCEC20R22B, XTCEC22R22B, XTCEC26R22B**

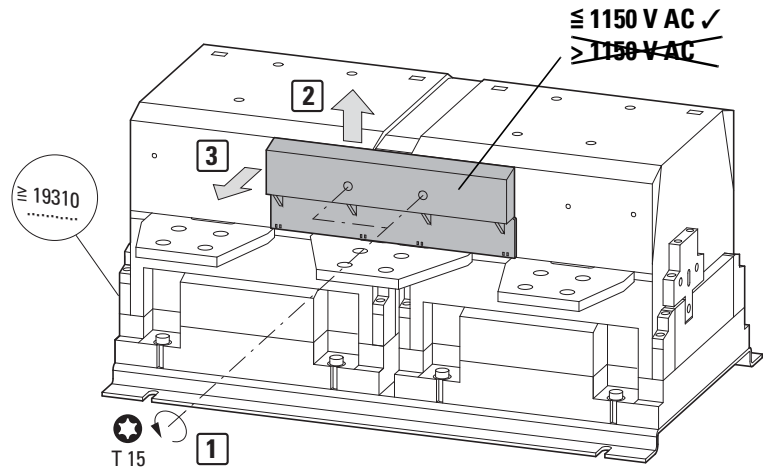

DILM1600, XTCEC16R22B

(en) **NOTICE**

For slip-ring motors with rotor standstill voltages greater than 1150 V AC up to max. 3600 V AC, the customer must take measures to protect the motor against overvoltage.

(de) **ACHTUNG**

Bei Schleifringläufermotoren mit Läuferstillstandsspannungen größer 1150 V AC bis max. 3600 V AC sind kundenseitig Maßnahmen zum Überspannungsschutz des Motors zu ergreifen.

(fr) **ATTENTION**

Pour les moteurs à collecteurs tournants disposant de tensions à l'arrêt supérieures à 1150 V c.a. (3600 V c.a. max.), le client doit prendre les mesures nécessaires pour protéger le moteur contre les surtensions.

(es) **CUIDADO**

Con los motores de anillos rozantes con voltajes superiores a 1150 V AC hasta un máximo de 3600 V AC con el rotor bloqueado, el consumidor debe tomar medidas para proteger el motor contra la sobretensión.

(it) **AVVISO**

In caso di motori con collettore ad anelli con tensioni di arresto del rotore superiori a 1150 V CA fino a 3600 V CA max, il cliente deve prendere provvedimenti per proteggere il motore dalla sovratensione.

(zh) **注意**

对于转子静止电压大于 1150 V AC、小于 3600 V AC 的滑环式电动机，客户必须采取措施对电动机进行过电压保护。

(ru) **ВНИМАНИЕ**

Клиент обязан обеспечить защиту двигателя с контактными кольцами от повышенного напряжения в случаях, когда напряжение ротора во время бездействия превышает значение от 1150 В переменного тока до макс. 3600 В переменного тока.

(nl) **OPGELET**

Voor sleefringmotoren met voltages bij stilstand van de rotor van meer dan 1150 V AC (max. 3600 V AC), moet de klant maatregelen treffen om de motor te beschermen tegen overspanning.

(da) **VIGTIGT**

Ved kontaktringsmotorer med rotorstilstandspændinger på over 1.150 V AC og op til maks. 3.600 V AC skal kunden træffe foranstaltninger for at beskytte motoren mod overspænding.

(el) **ΕΠΑΓΡΥΠΝΗΣΗ**

Για κινητήρα με δακτυλίους με τιμές τάσης στάσης ρότορα υψηλότερες από 1150 V AC έως 3600 V AC μέγιστο, ο πελάτης πρέπει να λάβει μέτρα για την προστασία του κινητήρα από τις ακμές υπέρτασης.

(pt) **ADVERTÊNCIA**

Para motores de anel deslizante com tensões de paragem do rotor superiores a 1150 V CA até 3600 V CA no máx., o cliente deve tomar medidas para proteger o motor contra a sobretensão.

(sv) **OBSERVERA**

För släpplingsmotorer med rotor med stillastående växelspanningar större än 1150 V växelström upp till max. 3600 V växelström. Kunden måste vidta åtgärder för att skydda motorn mot överspänning.

(fi) **ILMOITUS**

Asiakkaan on ryhdyttävä toimenpiteisiin moottorin suojaamiseksi ylijännitteeltä liukurengasmootoreissa, joiden pysähdyksissä olevien roottorien jännitteet ovat yli 1150 V AC enint. 3600 V AC:hen asti.

(cs) **UPOZORNĚNÍ**

U motorů s kroužkovou kotvou s napětími za klidu rotoru nad 1150 V AC do max. 3600 V AC musí zákazník přijmout opatření pro ochranu motoru před přepětím.

(et) **TÄHELEPANU**

Kontaktrengasmootorite puhul, mille rootori pinge on paigalseisus üle 1150 V vahelduvvoolu kuni max 3600 V vahelduvvoolu, peab klient võtma meetmed mootori kaitsmiseks ülepinge eest.

(hu) **FIGYELEM**

Olyan csúszógyűrűs motor esetén, amelynek feszültsége álló forgórész mellett meghaladja az 1150 V AC-t és legfeljebb 3600 V AC, a felhasználónak óvintézkedéseket kell tenni a motor túlfeszültsége ellen.

(lv) **UZMANĪBU**

Kontaktgredzenu motoriem, kuros nekustīga rotora maiņstrāvas spriegums pārsniedz 1150 V (maksimums 3600 V), klientam ir jānodrošina motora aizsardzība no pārsprieguma.

(lt) **DĖMESIO**

Kai šepetėlinio variklio neveikiančio rotoriaus įtampa didesnė kaip 1150 V KS (daugiausiai 3600 V KS), klientas turi imtis priemonių varikliui nuo viršįtampio apsaugoti.

(pl) **UWAGA**

W przypadku silników pierścieniowych o napięciu po zatrzymaniu wirnika wyższym niż 1150 V, maksymalnie do 3600 V prądu przemiennego, klient musi zastosować środki w celu zabezpieczenia silnika przed przepięciami.

(sl) **POZOR**

Za motorje z drsnim obročem, z napetostjo rotorja med mirovanjem od 1150 V AC do največ 3600 V AC, mora stranka sprejeti ukrepe za zaščito motorja pred prenapetostjo.

(sk) **UPOZORNENIE**

Pri krúžkových motoroch so stacionárnym napätím rotora vyšším ako 1150 V AC až do max. 3600 V AC musí zákazník prijať opatrenia na ochranu motora proti prepätiu.

(bg) **ПРЕДУПРЕЖДЕНИЕ**

За асинхронни електродвигатели с контактни пръстени с напрежения при покой на ротора по-големи от 1150 V AC до макс. 3600 V AC клиентът трябва да вземе мерки за защита на мотора от пренапрежение.

(ro) **ATENȚIE**

Pentru motoare cu inele de alunecare, cu tensiuni ale rotorului în repaus cuprinse între 1150 V CA și max. 3600 V CA, clientul trebuie să ia măsuri pentru a proteja motorul împotriva supratensiunii.

(hr) **POZOR**

Za kolutne motore s naponom rotora u mirovanju iznad 1150 V AC do maks. 3600 V AC kupac mora poduzeti odgovarajuće mjere za zaštitu motora od prenapona.

05/18 IL03406004Z

→ *Note*
This is a Class **A** product.
(en) In a domestic environment, this product may cause radio interference, in which case the user may be required to take adequate measures

→ *Hinweis*
Dies ist ein Produkt für Umgebung **A**.
(de) In Haushaltsumgebung kann dieses Gerät unerwünschte Funkstörungen verursachen; in diesem Fall kann der Anwender verpflichtet sein, angemessene Maßnahmen durchzuführen.

→ *Remarque*
Ce produit relève de la catégorie « Environnement **A** ».
(fr) Si l'appareil est utilisé en environnement domestique, il peut provoquer des interférences radio indésirables. L'utilisateur est alors tenu de prendre des mesures appropriées.

→ *Nota*
Este es un producto para el entorno **A**.
(es) En el entorno doméstico este equipo puede provocar interferencias de radio no deseadas; en este caso, el usuario puede verse obligado a tomar medidas adecuadas.

→ *Nota*
Questo è un prodotto adatto all'ambiente **A**.
(it) In ambito casalingo l'apparecchio può generare disturbi radio indesiderati; in tal caso l'utente può essere obbligato ad adottare i provvedimenti del cao.

→ 提示
这是一种适用于环境 **A** 的产品。本设备在家庭环境下可能造成不必要的无线电干扰；这种情况下，用户有责任采取适当措施。
(zh)

→ *Указание*
Это продукт для среды **A**.
(ru) При использовании в бытовых условиях это устройство может вызвать нежелательные радиопомехи; в этом случае пользователь может быть обязан принять соответствующие меры.

→ *Opmerking*
Dit is een product voor omgeving **A**.
(nl) In huishoudelijke omgeving kan dit apparaat ongewenste radiostoringen veroorzaken; in dit geval kan de gebruiker verplicht worden, om geschikte maatregelen uit te voeren.

→ *Bemærk*
Dette er et produkt til omgivelser **A**.
(da) I husholdningsomgivelser kan denne enhed forårsage uønskede radioforstyrrelser, i det tilfælde kan brugeren være forpligtet til at gennemføre visse foranstaltninger.

→ *Υπόδειξη*
Το παρόν προϊόν προορίζεται για περιβάλλον **A**.
(el) Η παρούσα συσκευή ενδέχεται να προκαλεί ανεπιθύμητες παρεμβολές σε οικιακό περιβάλλον. Σε τέτοια περίπτωση ο χρήστης μπορεί να είναι υποχρεωμένος να λάβει κατάλληλα μέτρα.

→ *Indicação*
Este produto é para ambiente **A**.
(pt) No ambiente doméstico este equipamento pode causar interferências radioelétricas indesejadas; neste caso o utilizador pode ser obrigado a tomar medidas adequadas.

→ *Hänvisning*
Det här är en produkt för omgivning **A**.
(sv) Enheten kan orsaka oönskade radiostörningar i hushållet. I detta fall kan det åligga användaren att utföra lämpiga åtgärder.

→ *Ohje*
Tämä on tuote ympäristöön **A**.
(fi) Kotitalousympäristössä tämä laite voi aiheuttaa epätoivottuja radiohäiriöitä; tässä tapauksessa käyttäjä voi olla velvoitettu suorittamaan kohtuullisia toimenpiteitä.

→ *Upozornění*
Tento produkt je určen pro prostředí **A**.
(cs) V domácnosti tento přístroj může způsobit neočekávané vysokofrekvenční rušení; v tomto případě je uživatel povinen provést přiměřená opatření.

→ *Juhis*
See on keskkonna **A** jaoks mõeldud seade.
(et) Kodumajapidamise keskkonnas võib see seade põhjustada soovimatuid raadiosidehäireid; sellisel juhul võib kasutaja olla kohustatud võtma tarvitusele vastavad meetmed.

→ *Tanács*
Ez a termék az "**A**" környezetbe való.
(hu) Háztartási környezetben a készülék nemkívánatos rádiózavarokat okozhat; ebben az esetben a felhasználó kötelessége lehet a megfelelő intézkedések meghozatala.

→ *Norāde*
Šis ir izstrādājums videi **A**.
(lv) Mājsaimniecības vidē šī ierīce var radīt nevēlamus radiosignālu traucējumus; šajā gadījumā lietotājam var būt nepieciešams veikt piemērotas darbības.

→ *Nuoroda*
To je izdelek za tip okolja **A**.
(lt) V gospodiniškem okolju lahko ta naprava povzroča neželene elektromagnetne motnje; v tem primeru je uporabnik morda dolžan izvesti potrebne ukrepe.

→ *Wskazówka*
Produkt przeznaczony jest do środowiska **A**.
(pl) W środowisku mieszkalnym urządzenie to może powodować niepożądane zakłócenia radiowe; w takim wypadku użytkownik może być zobowiązany do zastosowania odpowiednich środków.

→ *Pozor*
To je izdelek za tip okolja **A**.
(sl) V gospodiniškem okolju lahko ta naprava povzroča neželene elektromagnetne motnje; v tem primeru je uporabnik morda dolžan izvesti potrebne ukrepe.

→ *Upozornenie*
Tento produkt je určený pre prostredie **A**.
(sk) V domácnosti môže tento prístroj spôsobiť neočakávané rádiové interferencie; v tomto prípade je užívateľ povinný vykonať primerané opatrenia.

→ *Указание*
Това е продукт за околната среда **A**.
(bg) В битовата среда този продукт може да предизвика нежелани радиосмущения, като в случая потребителят може да бъде задължен да предприеме необходимите мерки.

→ *Indicație*
Acesta este un produs pentru mediul **A**.
(ro) În mediul casnic acest aparat poate cauza interferențe radio nedorite; în acest caz, utilizatorul poate fi obligat să ia măsuri adecvate.

→ *Napomena*
Ovo je proizvod za okolinu **A**.
(hr) U kućnoj okolini ovaj uređaj može uzrokovati neželjene radijske smetnje. U tom je slučaju korisnik dužan poduzeti prikladne mjere.

