

Armoire de commande pour motoréducteurs 24 V

FA01885-FR

CE

EAC



ZLX24MA

ZLX24MR

MANUEL D'INSTALLATION

FR

Français

△ Consignes de sécurité importantes.

△ Suivre toutes les instructions étant donné qu'une installation incorrecte peut provoquer de graves lésions.

△ Avant toute opération, lire également les instructions générales réservées à l'utilisateur.

Ce produit ne devra être destiné qu'à l'utilisation pour laquelle il a été expressément conçu et toute autre utilisation est à considérer comme dangereuse. • Le fabricant décline toute responsabilité en cas d'éventuels dommages provoqués par des utilisations impropres, incorrectes et déraisonnables. • Le produit en question a été spécialement conçu pour être assemblé à des quasi-machines, et/ou des appareils, afin de construire une machine relevant de la directive machines 2006/42/CE. • L'installation finale doit être conforme à la Directive Machines 2006/42/CE et aux normes européennes de référence. • Le fabricant décline toute responsabilité pour l'utilisation de produits non originaux, ce qui implique également l'annulation de la garantie. • Toutes les opérations indiquées dans ce manuel ne doivent être exécutées que par du personnel qualifié et dans le plein respect des normes en vigueur. • La position des câbles, la pose, la connexion et l'essai doivent être réalisés selon les règles de l'art et conformément aux normes et lois en vigueur. • S'assurer, durant toutes les phases d'installation, que l'automatisme est bien hors tension. • Tous les composants (actionneurs, photocellules, bords sensibles, etc.) nécessaires à la mise en conformité de l'installation finale selon la directive Machines 2006/42/CE et les normes techniques harmonisées de référence sont identifiés dans le catalogue général des produits CAME ou sur le site www.came.com. • S'assurer que la température du lieu d'installation correspond à celle indiquée sur l'automatisme. • Veiller à ce que le produit ne soit pas mouillé par des jets d'eau directs (arroseurs, nettoyeurs HP, etc.) sur le lieu d'installation. • Prévoir sur le réseau d'alimentation, conformément aux règles d'installation, un dispositif de déconnexion omnipolaire spécifique pour le sectionnement total en cas de surtension catégorie III. • Délimiter soigneusement toute la zone afin d'en éviter l'accès aux personnes non autorisées, notamment aux mineurs et aux enfants. • Adopter des mesures de protection adéquates contre tout danger mécanique lié à la présence de personnes dans le rayon d'action de l'automatisme.

- Les câbles électriques doivent passer à travers des tuyaux, des goulottes et des passe-câbles appropriés pour assurer une protection adéquate contre les dommages mécaniques.
- Les câbles électriques ne doivent pas entrer en contact avec des parties pouvant devenir chaudes durant l'utilisation (ex. : moteur et transformateur).
- Avant de procéder à l'installation, vérifier que la partie guidée est en bon état mécanique et qu'elle s'ouvre et se ferme correctement.
- Le produit peut être utilisé pour automatiser une partie guidée intégrant un portillon uniquement s'il peut être actionné avec le portillon en position de sécurité.
- S'assurer que l'actionnement de la partie guidée ne provoque aucun coincement avec les parties fixes présentes tout autour. En cas d'automatisation d'un portillon à mouvement horizontal, pour éviter ce type de coincement la distance correspondante doit être inférieure à 8 mm. Les distances suivantes suffisent cependant à éviter tout coincement des parties du corps indiquées ci-après :

- pour les doigts, une distance supérieure à 25 mm ;
- pour les pieds, une distance supérieure à 50 mm ;
- pour la tête, une distance supérieure à 300 mm ;
- pour tout le corps, une distance supérieure à 500 mm.

Si ces distances ne peuvent pas être obtenues, il est nécessaire de prévoir des dispositifs de protection.

- Les commandes fixes doivent toutes être clairement visibles après l'installation et être positionnées de manière à ce que la partie guidée soit directement visible mais à l'écart des parties en mouvement. Toute commande à action maintenue doit être installée à une hauteur minimum de 1,5 m par rapport au sol et doit être inaccessible au public.
- En cas de fonctionnement à action maintenue, doter l'installation d'un bouton d'ARRÊT permettant la mise hors tension de l'automatisme et donc le blocage du mouvement de la partie guidée.
- À défaut d'étiquette, en appliquer une permanente qui décrive comment utiliser le mécanisme de déblocage manuel et la positionner près de l'élément d'actionnement.
- S'assurer que l'automatisme a bien été réglé comme il faut et que les dispositifs de sécurité et de protection, tout comme le déblocage manuel, fonctionnent correctement.
- Avant la livraison à l'utilisateur, vérifier la conformité de l'installation aux normes harmonisées et aux exigences essentielles de la Directive Machines 2006/42/CE.
- Les éventuels risques résiduels doivent être signalés à l'utilisateur final par le biais de pictogrammes spécifiques bien en vue qu'il faudra lui expliquer.
- Au terme de l'installation, appliquer la plaque d'identification de la machine dans une position bien en vue.
- Si le câble d'alimentation est endommagé, son remplacement doit être effectué par le producteur, ou par son service d'assistance technique agréé, ou par une personne dûment qualifiée afin de prévenir tout risque.

- Conserver ce manuel dans le dossier technique avec les manuels des autres dispositifs utilisés pour la réalisation du système d'automatisme.
- Il est recommandé de remettre à l'utilisateur final tous les manuels d'utilisation des produits composant la machine.
- Le produit, dans l'emballage d'origine du fabricant, ne peut être transporté qu'à l'intérieur (wagons de chemin de fer, conteneurs, véhicules fermés).
- En cas de dysfonctionnement du produit, cesser de l'utiliser et contacter le centre SAV à l'adresse <https://www.came.com/global/en/contact-us> ou au numéro de téléphone indiqué sur le site.
- La data de fabrication est indiquée dans le lot de production imprimé sur l'étiquette du produit. Si nécessaire, nous contacter à l'adresse <https://www.came.com/global/en/contact-us>.
- Les conditions générales de vente figurent dans les catalogues de prix officiels Came.

MISE AU REBUT ET ÉLIMINATION

 CAME S.p.A. adopte dans ses établissements un Système de Gestion Environnementale certifié et conforme à la norme UNI EN ISO 14001 qui garantit le respect et la sauvegarde de l'environnement. Nous vous demandons de poursuivre ces efforts de sauvegarde de l'environnement, que CAME considère comme l'un des fondements du développement de ses propres stratégies opérationnelles et de marché, en observant tout simplement de brèves indications en matière d'élimination :

ÉLIMINATION DE L'EMBALLAGE

Les composants de l'emballage (carton, plastiques, etc.) sont assimilables aux déchets urbains solides et peuvent être éliminés sans aucune difficulté, en procédant tout simplement à la collecte différenciée pour le recyclage.

Avant d'effectuer ces opérations, il est toujours recommandé de vérifier les normes spécifiques en vigueur sur le lieu d'installation.

NE PAS JETER DANS LA NATURE !

ÉLIMINATION DU PRODUIT

Nos produits sont réalisés à partir de différents matériaux. La plupart de ces matériaux (aluminium, plastique, fer, câbles électriques) sont assimilables aux déchets urbains solides. Ils peuvent être recyclés au moyen de la collecte et de l'élimination différenciées auprès des centres autorisés.

D'autres composants (cartes électroniques, piles des émetteurs, etc.) peuvent par contre contenir des substances polluantes. Il faut donc les désinstaller et les remettre aux entreprises autorisées à les récupérer et à les éliminer.

Avant d'effectuer ces opérations, il est toujours recommandé de vérifier les normes spécifiques en vigueur sur le lieu d'élimination.

NE PAS JETER DANS LA NATURE !

DONNÉES ET INFORMATIONS SUR LE PRODUIT

Légende

 Ce symbole indique des parties à lire attentivement.

 Ce symbole indique des parties concernant la sécurité.

 Ce symbole indique ce qui doit être communiqué à l'utilisateur.

Les dimensions sont exprimées en millimètres, sauf indication contraire.

Description

801QA-0050

ZLX24MA - Armoire de commande multifonctions alimentée en 230 VAC, pour portails battants à deux vantaux 24 V, avec afficheur de programmation et de signalisation, autodiagnostic des dispositifs de sécurité, Adaptive Speed & Torque Technology, BUS CXN, 2 entrées de sécurité et possibilité de mémoriser jusqu'à 250 utilisateurs.

801QA-0070

ZLX24MR - Armoire de commande multifonctions alimentée en 120 VAC, pour portails battants à deux vantaux 24 V, avec afficheur de programmation et de signalisation, autodiagnostic des dispositifs de sécurité, Adaptive Speed & Torque Technology, BUS CXN et 2 entrées de sécurité et possibilité de mémoriser jusqu'à 250 utilisateurs.

Données techniques

MODÈLES	ZLX24MA	ZLX24MR
Alimentation (V - 50/60 Hz)	230 AC	120 AC
Alimentation moteur (V)	36 DC	36 DC
Alimentation carte (V)	26 AC	26 AC
Consommation en stand-by (W)	3	3
Puissance (W)	360	360
Thermo-protection transformateur (°C)	120	120
Couleur	RAL 7040	RAL 7040
Température de fonctionnement (°C)	-20 ÷ +55	-20 ÷ +55
Température de stockage (°C)*	-25 ÷ +70	-25 ÷ +70
Cycles/heure	20	20
Cycles consécutifs	20	20
Degré de protection (IP)	54	54
Classe d'isolation	I	I
Durée de vie moyenne (Cycles)**	100.000	100.000

(*) Avant l'installation, le produit doit être maintenu à température ambiante en cas de stockage ou de transport à des températures très basses ou très élevées.

(**) La durée de vie moyenne du produit est purement indicative et estimée en tenant compte des conditions conformes d'utilisation, d'installation et d'entretien. Elle est également influencée par d'autres facteurs tels que les conditions climatiques et environnementales.

Tableau des fusibles

MODÈLES	ZLX24MA	ZLX24MR
Fusible de ligne	3,15 A F	4 A F
Fusible carte	1,6 A T	1,6 A T
Fusible accessoires	1,6 A F	1,6 A F

Description des parties

- | | |
|---|---|
| <ul style="list-style-type: none"> ❶ Fusible de ligne ❷ Bornier d'alimentation ❸ Bornier de connexion des dispositifs de commande ❹ Bornier de connexion des dispositifs de sécurité ❺ Connecteur pour carte Memory Roll ❻ Connecteur pour CAME KEY ❼ Afficheur ❽ Touches de programmation ❾ Connecteur pour carte RSE ❿ Connecteur pour carte RIO CONN ⓫ Connecteur pour carte radiofréquence enfichable (AF) ⓬ Point de masse en étoile ⓭ Bornier de connexion CRP | <ul style="list-style-type: none"> ⓮ Bornier de connexion de l'antenne ⓯ Bornier pour dispositifs BUS ⓰ Bornier de connexion des minerrupteurs de fin de course et/ou encodeurs ⓱ Bornier de connexion du motoréducteur avec encodeur ou avec interrupteur de ralentissement et serrure de verrouillage électrique ⓲ Fusible pour les accessoires ⓳ Fusible pour la carte électronique ⓴ Bornier de connexion des dispositifs de signalisation ⓵ Bornier pour l'alimentation de la carte électronique ⓶ Transformateur |
|---|---|

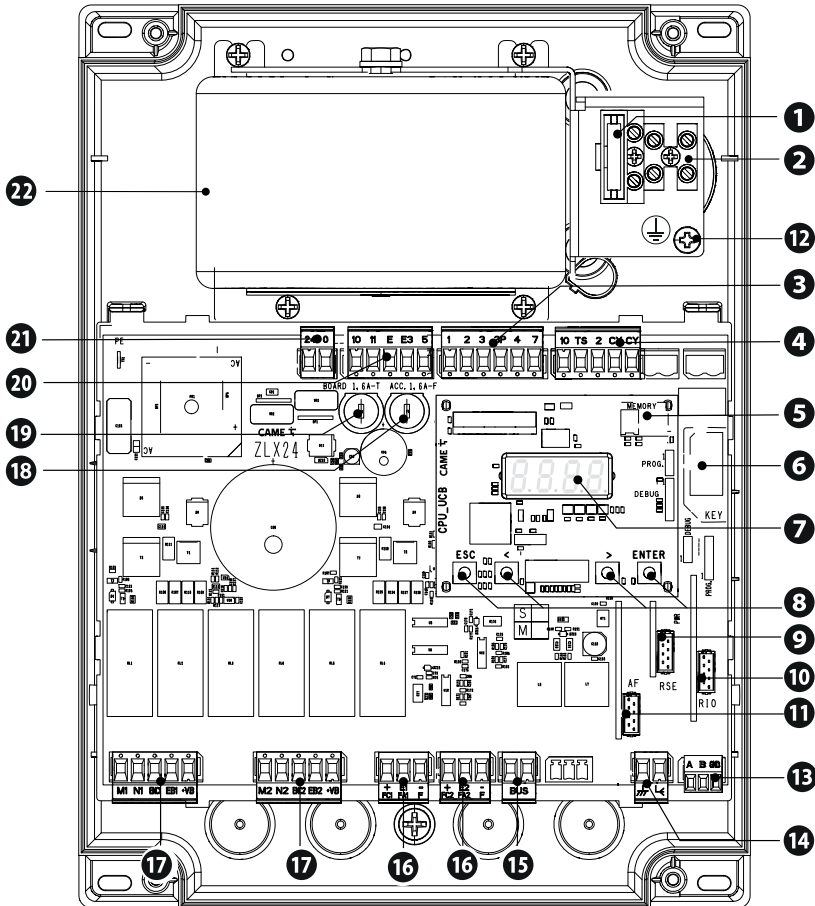

Accessoires en option

- 23 Carte recharge batterie RLB (002RLB)
- 24 Module RGSM001 (806SA-0010)
- 25 Module SMA (009SMA)

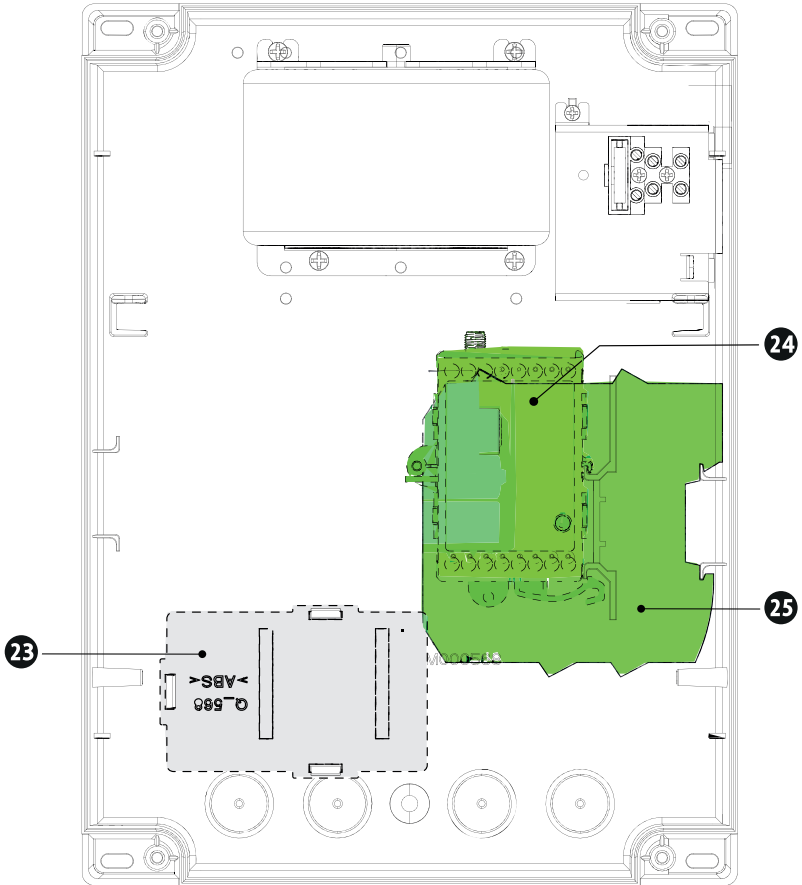

Dimensions

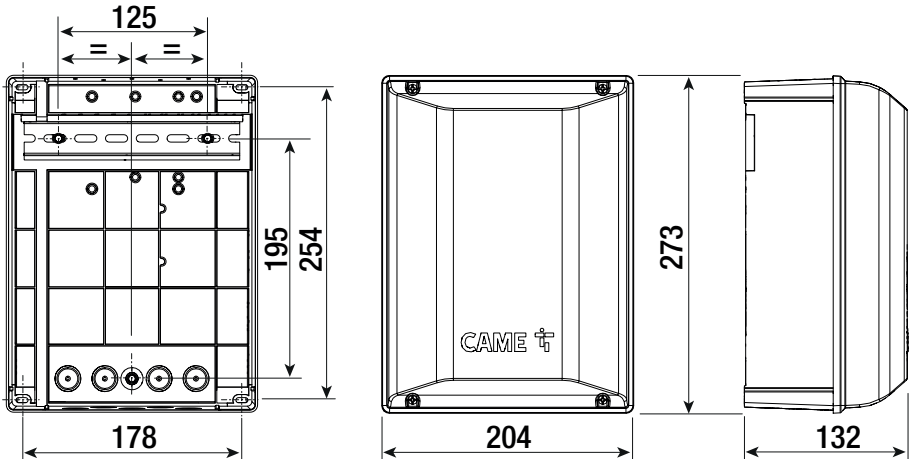

Types de câbles et épaisseurs minimum

Longueur du câble (m)	jusqu'à 20	de 20 à 30
Alimentation 230 VAC	3G x 1,5 mm ²	3G x 2,5 mm ²
Clignotant 24 VAC/DC	2 x 0,5 mm ²	2 x 0,5 mm ²
Photocellules TX	2 x 0,5 mm ²	2 x 0,5 mm ²
Photocellules RX	4 x 0,5 mm ²	4 x 0,5 mm ²
Serrure de verrouillage électrique 12 VDC	2 x 1 mm ²	2 x 1,5 mm ²
Dispositifs de commande	*n° x 0,5 mm ²	*n° x 0,5 mm ²

*n° = voir les instructions de montage du produit

Attention : la section du câble est approximative car elle varie en fonction de la puissance du moteur et de la longueur du câble.

 En cas d'alimentation en 230 V et d'une utilisation en extérieur, adopter des câbles H05RN-F conformes à la norme IEC 60245 (IEC 57) ; en intérieur, utiliser par contre des câbles H05VV-F conformes à la norme IEC 60227 (IEC 53) ; Pour les alimentations jusqu'à 48 V, il est possible d'utiliser des câbles FROR 20-22 II conformes à la norme EN 50267-2-1 (CEI).

 Pour la connexion de l'antenne, utiliser un câble RG58 (jusqu'à 5 m).

 Pour la connexion CRP, utiliser un câble UTP CAT5 (jusqu'à 1000 m).

 Si la longueur des câbles ne correspond pas aux valeurs indiquées dans le tableau, déterminer la section des câbles en fonction de l'absorption effective des dispositifs connectés et selon les prescriptions de la norme CEI EN 60204-1.

 Pour les connexions prévoyant plusieurs charges sur la même ligne (séquentielles), les dimensions indiquées dans le tableau doivent être réévaluées en fonction des absorptions et des distances effectives. Pour les connexions de produits non indiqués dans ce manuel, considérer comme valable la documentation jointe à ces derniers.

 Pour connecter l'encodeur, utiliser un câble type FRORPU 3 x 0,5 mm² ou un câble fourni par la société CAME (code article 801XA-0020).

Tableau des câbles pour BUS

 Il est recommandé d'utiliser un câble FROR 2x1mm² d'une longueur max. de 50 m par rapport à la carte électronique.

Longueur du simple segment (m)	max. 50 m
Câble BUS	2 x 1 mm ²

 La somme totale des segments ne peut pas dépasser 150 m.

 Le câble ne peut pas être blindé.

INSTALLATION

Préparation de l'armoire de commande

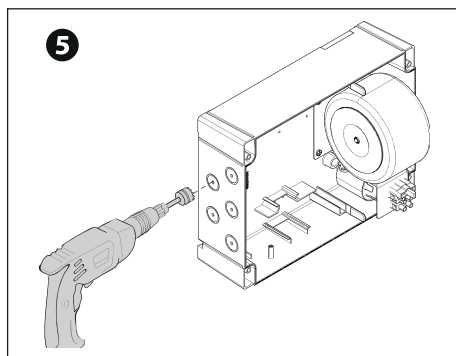
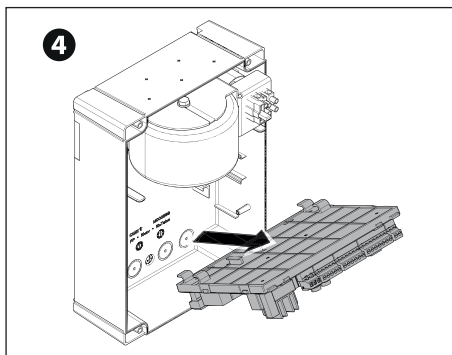
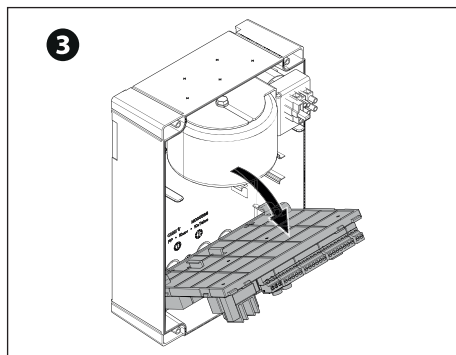
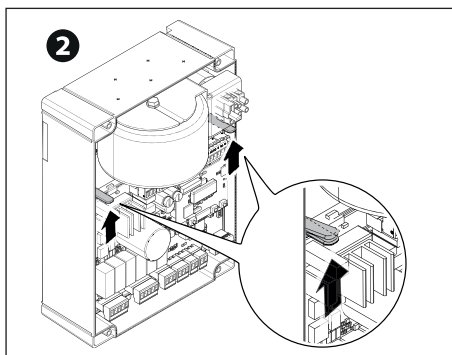
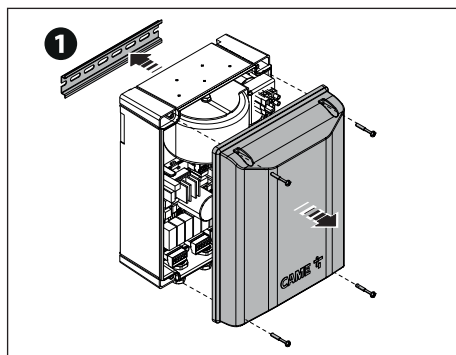

Fixation de l'armoire de commande

Barre DIN

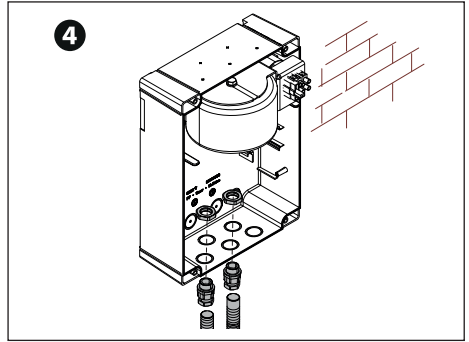
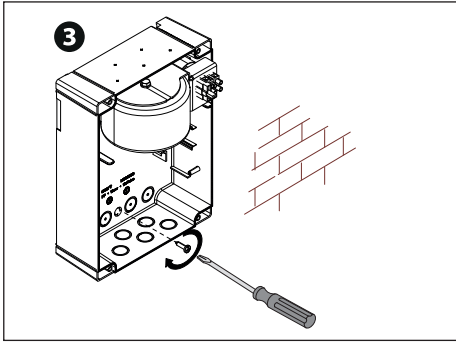
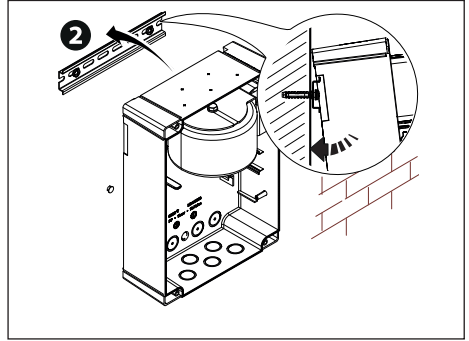
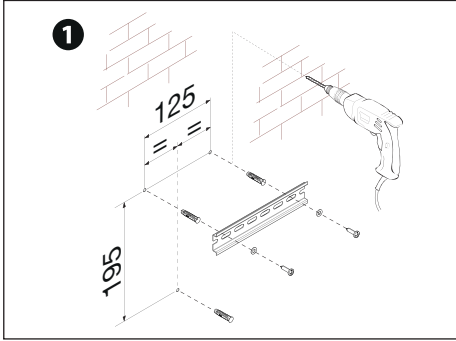

Standard

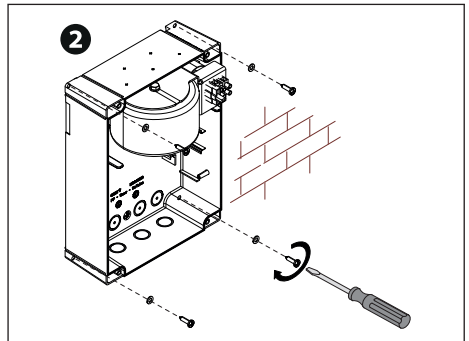
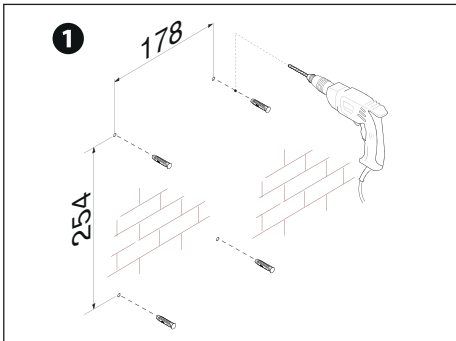

BRANCHEMENTS ÉLECTRIQUES

Position des câbles électriques

- Effectuer les branchements électriques selon les dispositions en vigueur.
- Utiliser des passe-câbles pour connecter les dispositifs à l'armoire de commande. Un de ces passe-câbles ne doit être destiné qu'au câble d'alimentation.

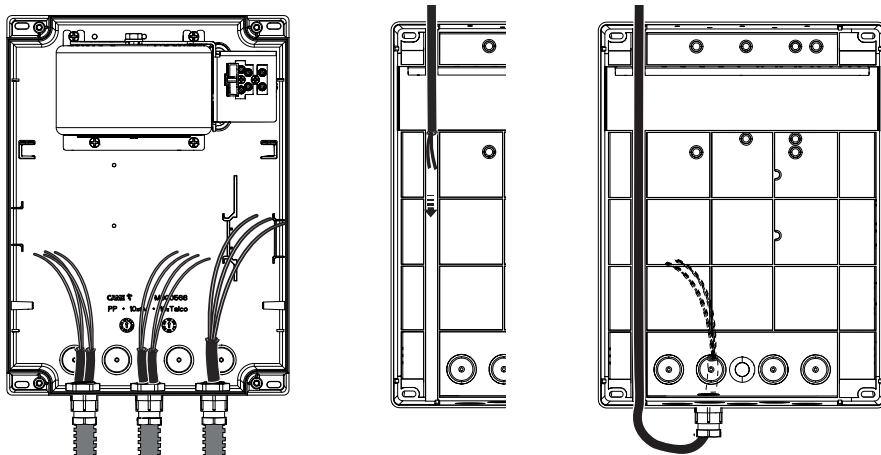

Alimentation

1 Branchement au secteur (230/120 VAC - 50/60 Hz)

F - Fusible de ligne

L - Câble de phase

N - Câble neutre

⊕ - Câble de mise à la terre

- Le collier de fixation des câbles n'est pas fourni.

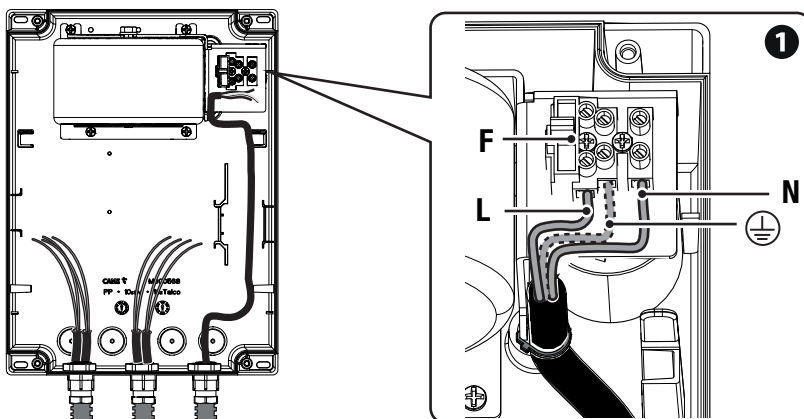

2 Sortie alimentation pour accessoires

La sortie alimente normalement en 26 VAC.

La sortie fournit 24 VDC (10+, 11-) en cas d'intervention des éventuelles batteries.

3 Connexion des serrures de verrouillage électriques ou des électro-aimants de 12 VAC/DC (max. 15 W).

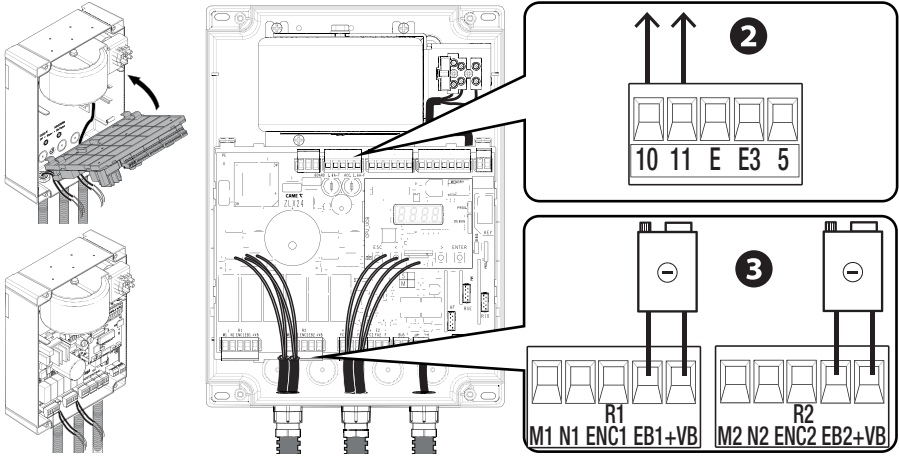

Portée maximum des contacts

La puissance totale des sorties indiquées ci-dessous ne doit pas dépasser la puissance maximale de la sortie [Accessoires]

Dispositif	Sortie	Alimentation (V)	Puissance max. (W)
Accessoires	10 - 11	26 AC	20
Lampe supplémentaire	10 - E3	26 AC	10
Clignotant	10 - E	26 AC	10
Témoin état automatisme	10 - 5	26 AC	3

Les sorties fournissent une alimentation 24 VDC en cas d'intervention des éventuelles piles.

Dispositif	Sortie	Alimentation (V)	Puissance (W)
BUS CXN	BUS	15 DC	15

Ne rien connecter d'autre que les accessoires BUS Came.

Motoréducteurs

M1 = Motoréducteur retardé durant la phase d'ouverture

M2 = Motoréducteur retardé durant la phase de fermeture

En cas d'installation avec un seul motoréducteur, les branchements électriques doivent être effectués sur le motoréducteur (M2).

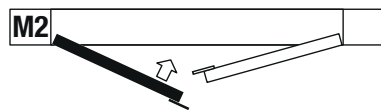
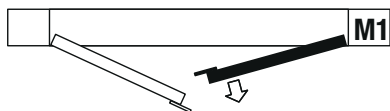
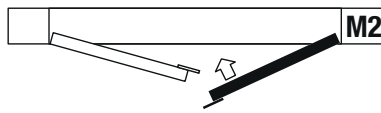
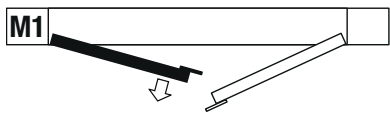

Motoréducteurs avec encodeur

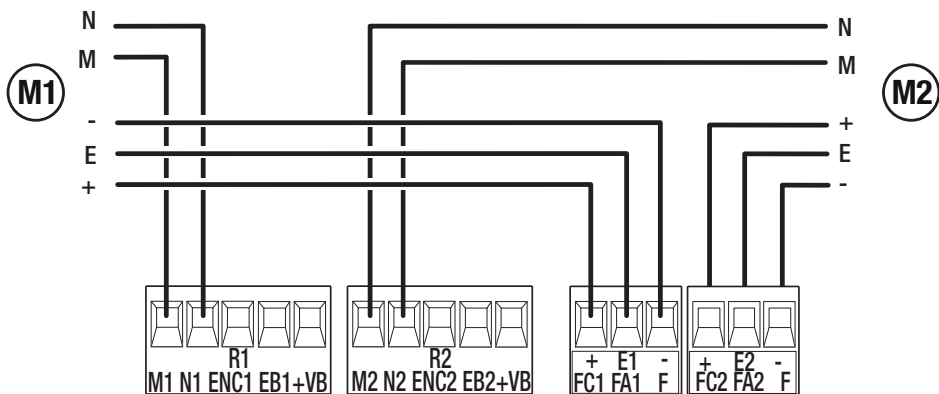

FR0G-A24E / FERNI / FERNI-V / F4024E / F4024EP

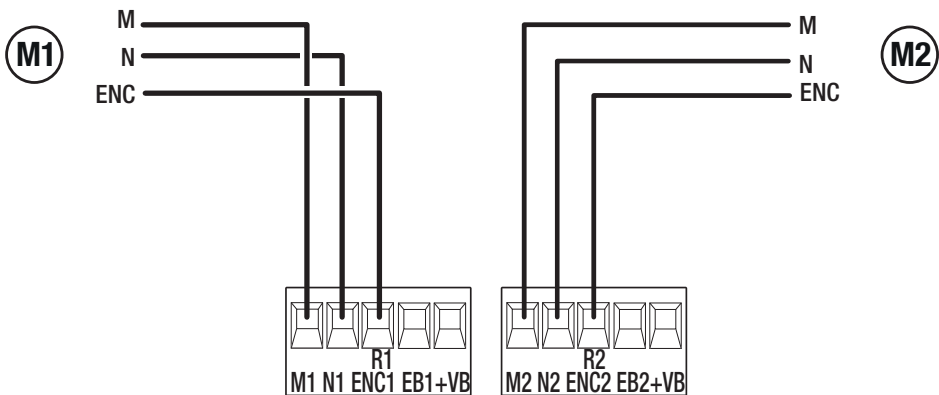

ATS / AXO / FTX / FAST-70 / AMICO / AXI

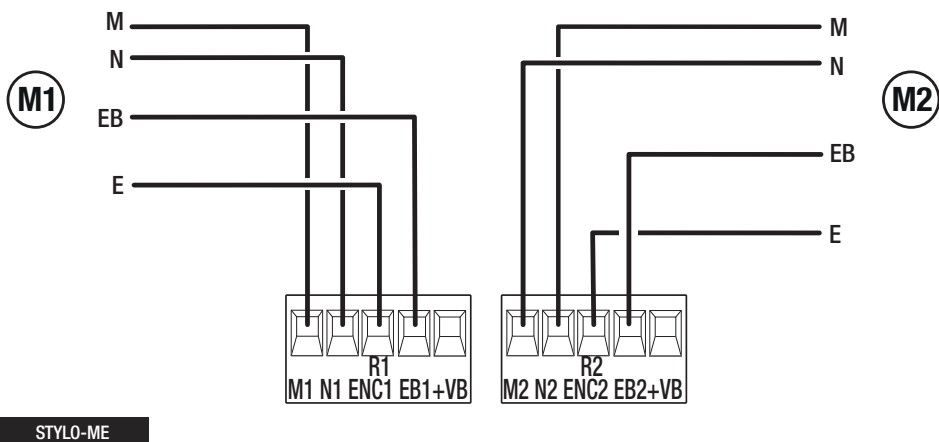
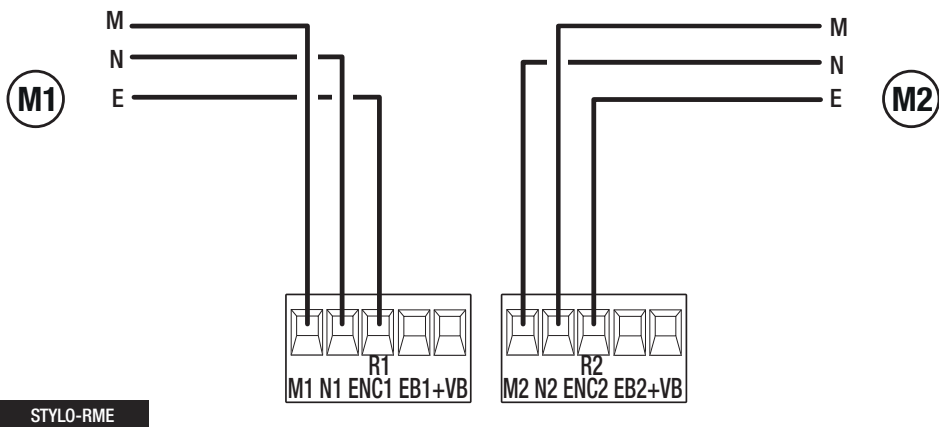

Motoréducteurs avec interrupteurs de ralentissement

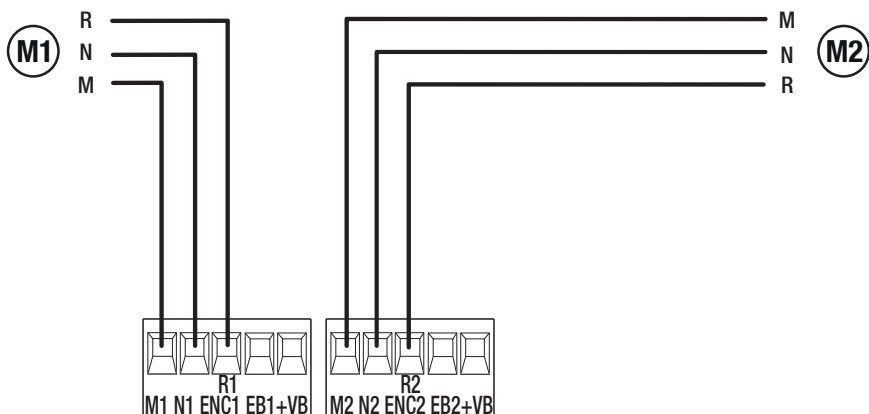

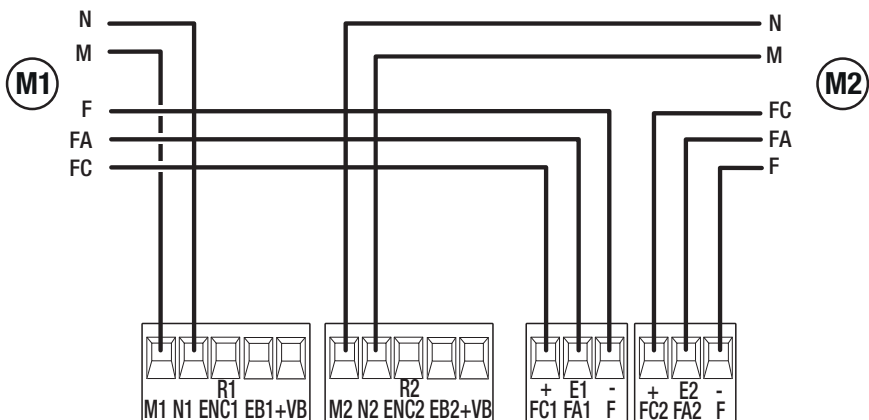

FROG-A24

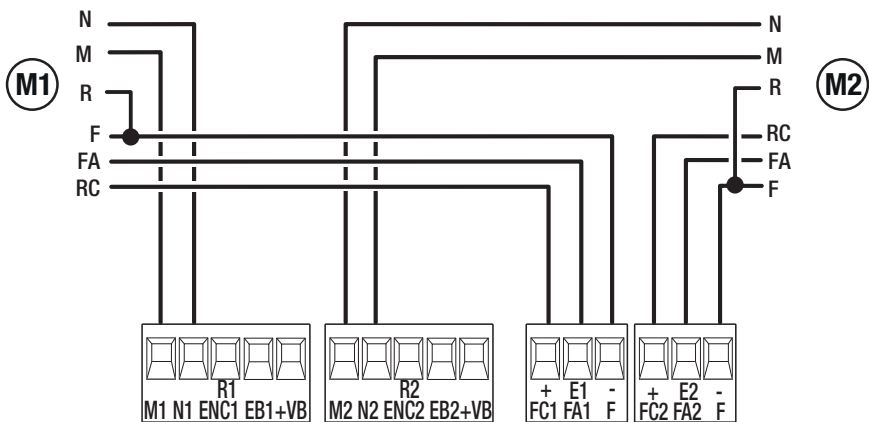

F1024

Motorréducteurs sans encodeur

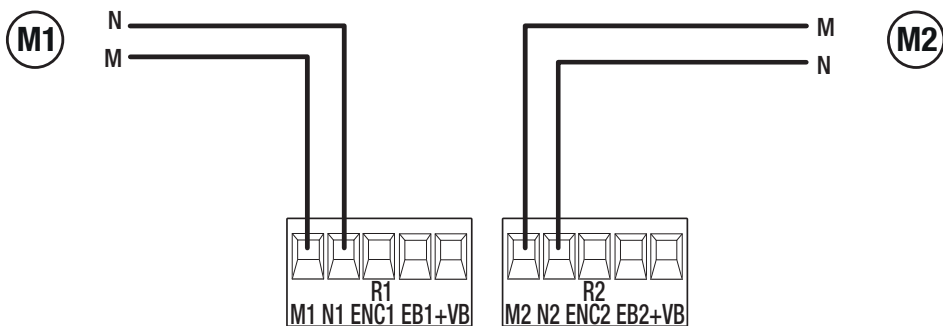

Dispositifs avec système BUS CXN

Le système CXN de CAME est un BUS de communication à 2 fils non polarisé permettant de connecter tous les dispositifs CAME compatibles.

La connexion au BUS peut être en chaîne, en étoile ou bien mixte.

Il est possible, après le câblage du système et après avoir configuré l'adresse sur chaque dispositif, de configurer la fonctionnalité de chaque accessoire sur l'armoire de commande. Cette méthode permet d'effectuer la configuration sans devoir intervenir ultérieurement sur les accessoires et sur le câblage du système.

Le BUS CXN supporte en même temps les dispositifs de commande, les interfaces, les photocellules, les dispositifs de sécurité, les clignotants et les passerelles.

Câblage

- ❶ Connexion en chaîne
- ❷ Connexion en étoile
- ❸ Connexion mixte

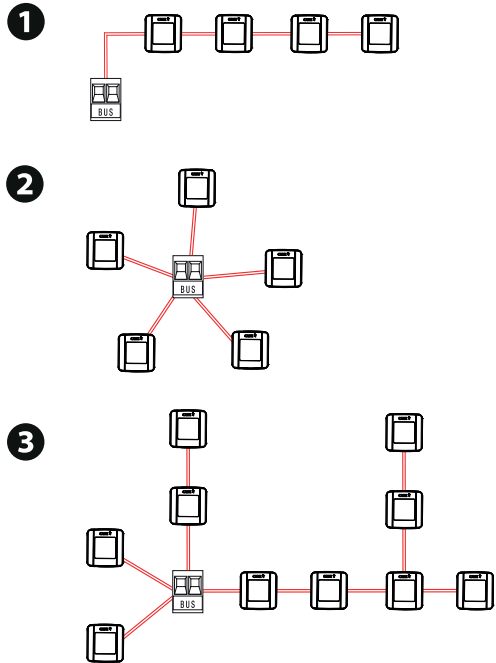

Type de câble

⚠ Il est recommandé d'utiliser un câble FROR 2x1mm² d'une longueur max. de 50 m par rapport à la carte électronique.

Longueur du simple segment (m)	max. 50 m
Câble BUS	2 x 1 mm ²

📖 La somme totale des segments ne peut pas dépasser 150 m.

📖 Le câble ne peut pas être blindé.

Nombre maximum de dispositifs connectables par typologie

Type de dispositif	Nombre maximum de dispositifs par typologie
Sélecteurs	7
Paire de photocellules	8
Interfaces	2
Clignotants	2

Consommation des dispositifs BUS CXN



Scanner le code QR pour accéder au tableau interactif des consommations et calculer le nombre maximal de dispositifs BUS pouvant être connectés à l'armoire de commande.

 La consommation des dispositifs BUS CXN est calculé en CXN Unit.

Dispositifs de commande

1 Bouton d'ARRÊT (contact NF)

Arrête le portail et désactive l'éventuelle fermeture automatique. Utiliser un dispositif de commande pour reprendre le mouvement.

 Si le contact est utilisé, il doit être activé pendant la programmation.

 Voir fonction [F1 - Arrêt total].

2 Dispositif de commande (contact NO)

Commande Ouverture

 Avec fonction [F6 - Action maintenue] activée, la configuration d'un dispositif de commande en OUVERTURE est obligatoire.

3 Dispositif de commande (contact NO)

Commande Ouverture Partielle ou Piétons

 Voir fonction [F36 - Réglage ouverture partielle].

4 Dispositif de commande (contact NO)

Commande Fermeture

 Avec fonction [F6 - Action maintenue] activée, la configuration d'un dispositif de commande en FERMETURE est obligatoire.

5 Dispositif de commande (contact NO)

Commande Pas-à-pas

Commande séquentielle

Commande OUVERTURE-FERMETURE

 Voir fonction [F7 - Commande 2-7].

6 Antenne avec câble RG58

 Si le dispositif de signalisation choisi prévoit l'intégration d'une antenne, utiliser la borne indiquée pour les connexions.

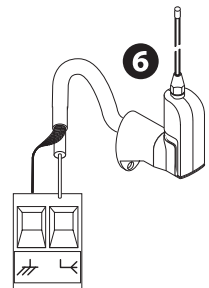
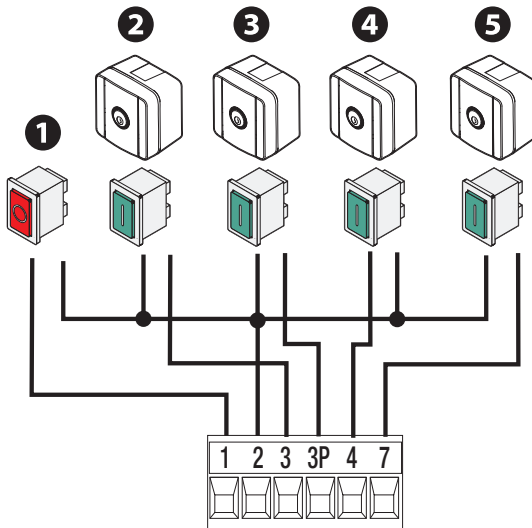

Dispositifs de signalisation

1 Clignotant

Clignote durant les phases d'ouverture et de fermeture de l'automatisme.

2 Lampe supplémentaire

Permet d'augmenter l'éclairage de la zone de manœuvre.

 Voir fonction [F18 - Lampe supplémentaire].

3 Témoin état automatisme

Signale l'état de l'automatisme.

 Voir fonction [F10 - Voyant passage ouvert].

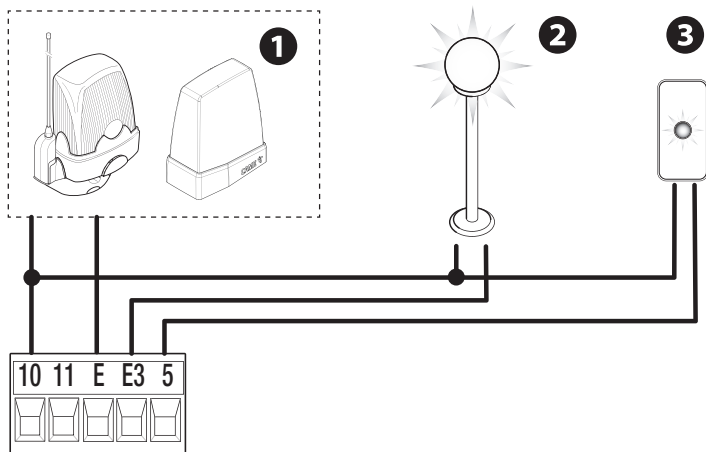

Dispositifs de sécurité

Pendant la programmation, configurer le type d'action que le dispositif connecté à l'entrée doit effectuer.
Connecter les dispositifs de sécurité aux entrées CX et/ou CY.

 En cas d'utilisation des contacts, C1 CX CK les configurer en phase de programmation.

 En cas d'installation avec plusieurs paires de photocellules, consulter le manuel de l'accessoire correspondant.

Photocellules DELTA

Connexion standard

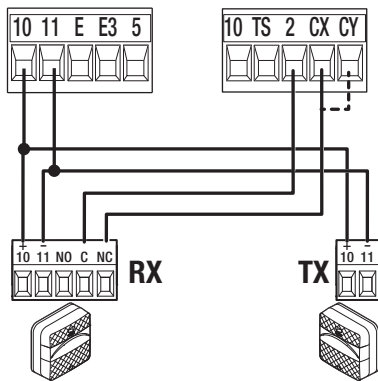

Photocellules DELTA

Connexion avec test de sécurité

 Voir fonction [Test sécurité].

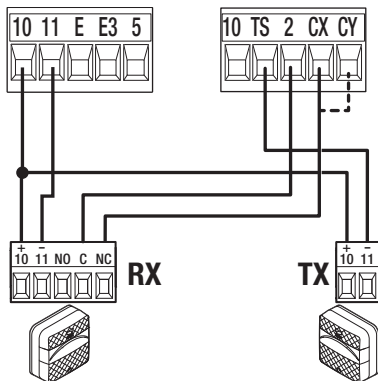

Photocellules DIR / DELTA-S

Connexion standard

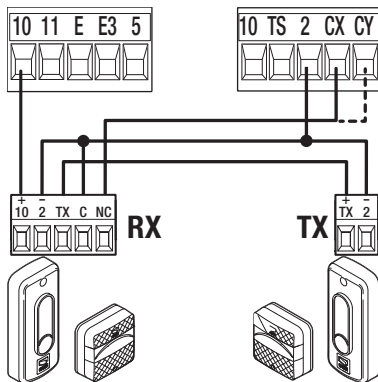

Photocellules DIR / DELTA-S

Connexion avec test de sécurité

 Voir fonction [Test sécurité].

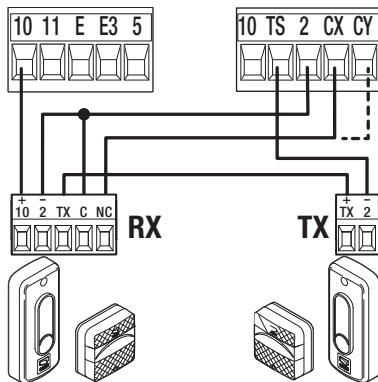

Photocellules DXR - DLX

Connexion standard

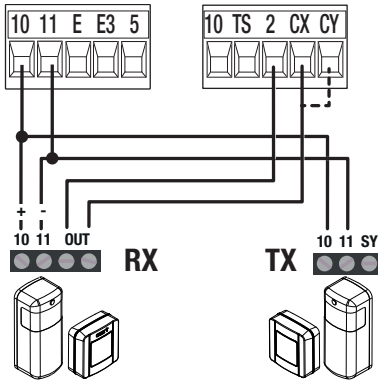

Photocellules DXR - DLX

Connexion avec test de sécurité

Voir fonction [Test sécurité].

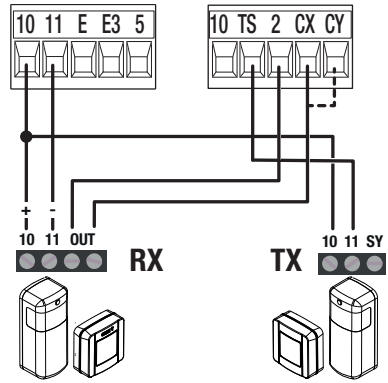

Bord sensible DFWN

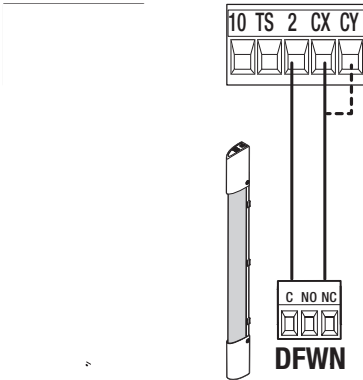

Fonction des touches de programmation

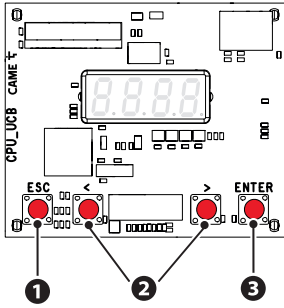

1 Touche ESC

La touche ESC permet d'effectuer les opérations décrites ci-après.
 Sortir du menu
 Annuler les modifications
 Revenir à la page-écran précédente

2 Touches < >

Les touches < > permettent d'effectuer les opérations décrites ci-après.
 Naviguer dans les options du menu
 Augmenter ou diminuer une valeur

3 Touche ENTER

La touche ENTER permet d'effectuer les opérations décrites ci-après.
 Entrer dans les menus
 Confirmer le choix
 Visualiser le pourcentage d'ouverture des moteurs*



Hors du menu, la touche ESC provoque l'arrêt du portail tandis que les touches < > permettent d'obtenir l'ouverture et la fermeture du portail.

(*) Appuyer sur la touche ENTER durant une manœuvre.

Appuyer 1 fois sur la touche pour visualiser le pourcentage d'ouverture de M1 (moteur 1)

Appuyer 2 fois sur la touche pour visualiser le pourcentage d'ouverture de M2 (moteur 2)

Appuyer 3 fois sur la touche pour revenir à la page précédente.

Mise en fonction

 Au terme des branchements électriques, effectuer la mise en marche. L'opération ne doit être effectuée que par du personnel qualifié et spécialisé.

S'assurer que la zone de manœuvre ne présente aucun obstacle.

Mettre sous tension et programmer.

Commencer la programmation par les fonctions suivantes :

A1 Type moteur

F46 Nombre moteurs

A2 Essai moteur

> ouvre le vantail M2

> ouvre le vantail M1

 Contrôler que les deux vantaux s'ouvrent, dans le cas contraire inverser MN sur la borne correspondante.

F2 Entrée CX

F3 Entrée CY

F72 Fonction fin de course*

F73 Type entrées FC/FA**

A8 Puissance moteur**

A3 Auto-apprentissage de la course

(*) Uniquement avec les micro-interrupteurs de fin de course utilisés.

(**) Uniquement avec type moteur général [Fonction A1 configurée sur 0].

 Si A1 défile à l'écran, il faut configurer le type de moteur avant de modifier d'autres paramètres.

 Si A3 défile à l'écran, il faut effectuer l'auto-apprentissage de la course. L'armoire n'accepte aucune commande de mouvement, à l'exception du test moteur (A2).

 Au terme de la programmation, contrôler le bon fonctionnement des dispositifs de signalisation, de sécurité et de protection ainsi que le dispositif de déblocage manuel.

 Après avoir mis l'installation sous tension, la première manœuvre a toujours lieu en ouverture; attendre l'exécution complète de la manœuvre.

 Effectuer la première manœuvre avec mouvement bien en vue et photocellules activées, y compris avec la commande à distance.

 Appuyer immédiatement sur la touche ESC ou le bouton d'ARRÊT (STOP) en cas d'anomalies, mauvais fonctionnements, bruit, vibrations suspectes ou comportements imprévus de l'installation.

Représentation graphique des vitesses, ralentissements et rapprochements d'un vantail

- 1 Fin de course en fermeture
- 2 Fin de course en ouverture
- 3 Point de ralentissement en ouverture
- 4 Point de ralentissement en fermeture
- 5 Point de rapprochement en ouverture
- 6 Point de rapprochement en fermeture

- A Vitesse d'ouverture
- B Vitesse de fermeture
- C Vitesse de ralentissement en ouverture
- D Vitesse de ralentissement en fermeture
- E Vitesse de rapprochement (fixe)
- F Zone d'inversion du mouvement en cas d'obstacle
- G Zone d'arrêt du mouvement en cas d'obstacle

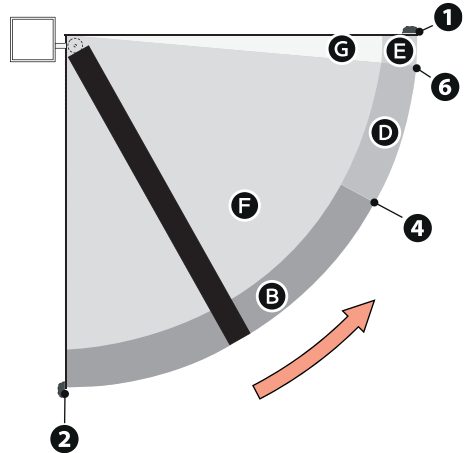
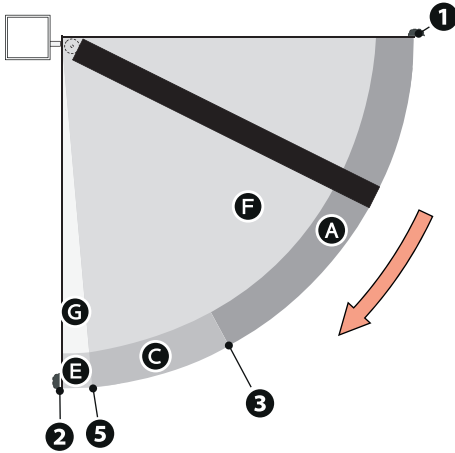

Représentation graphique des courbes de vitesse en marche, au ralentissement et au rapprochement.

Le passage entre les différentes vitesses se produit toujours avec une rampe d'accélération/décélération douce.

Utilisation de l'espace de ralentissement (espace de ralentissement > 0)

Avec un espace de ralentissement supérieur à 0, le détecteur d'obstacles est plus sensible à proximité des rapprochements, comme prévu par les tests d'impact.

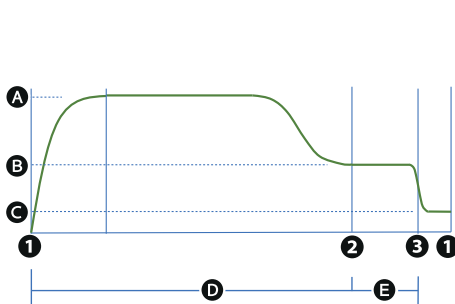

- A Vitesse d'ouverture ou de fermeture
- B Vitesse de ralentissement en ouverture ou fermeture
- C Vitesse de rapprochement (fixe)
- D Sensibilité obstacles durant la course
- E Sensibilité obstacles au ralentissement
- 1 Fin de course en ouverture ou fermeture
- 2 Point de ralentissement en ouverture ou fermeture
- 3 Point de rapprochement en ouverture ou fermeture

Sans utilisation de l'espace de ralentissement (espace de ralentissement = 0)

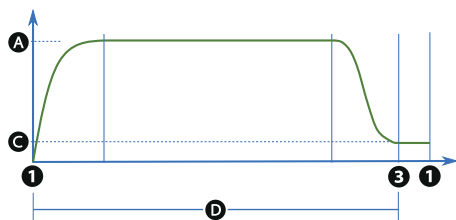

- A** Vitesse d'ouverture ou de fermeture
- C** Vitesse de rapprochement (fixe)
- D** Sensibilité obstacles durant la course
- 1** Fin de course en ouverture ou fermeture
- 3** Point de rapprochement en ouverture ou fermeture

Encodeur virtuel

En cas de motoréducteurs sans encodeur ou avec encodeur désactivé, la course est gérée par le biais d'un ENCODEUR VIRTUEL.

TOUJOURS effectuer l'auto-apprentissage de la course, comme en cas de moteur avec encodeur.

Si, durant l'auto-apprentissage (sans encodeur), l'armoïre ne détecte pas automatiquement la butée en signalant le changement d'état à l'écran (dans l'ordre CL1, CL2, OP2, OP1), répéter l'opération comme indiqué ci-après :

- Fermeture de M1 avec affichage de CL1 à l'écran. Appuyer sur le bouton ENTER lorsque le vantail s'arrête contre la butée.
- Fermeture de M2 avec affichage de CL2 à l'écran. Appuyer sur le bouton ENTER lorsque le vantail s'arrête contre la butée.
- Ouverture de M2 avec affichage d'OP2 à l'écran. Appuyer sur le bouton ENTER lorsque le vantail s'arrête contre la butée.
- Ouverture de M1 avec affichage d'OP1 à l'écran. Appuyer sur le bouton ENTER lorsque le vantail s'arrête contre la butée.
- L'écran affiche le symbole d'auto-apprentissage terminé puis « SER » indiquant que l'encodeur est désactivé.

La désactivation de l'encodeur entraîne une baisse de la précision sur les points de ralentissement, les points de rapprochement et la détection des obstacles. Avec Contrôle AST au ralentissement désactivé, le comportement du portail sera le même au rapprochement et au ralentissement et la détection d'un obstacle sera interprétée comme une butée de fin de course.

La gestion de la course, avec ses paramètres, est la même que celle décrite pour les moteurs avec encodeur.

Menu des fonctions

Arrêt total

Permet d'activer ou de désactiver l'entrée 2-1. Lorsque l'entrée est activée, elle est utilisée comme étant normalement fermée.

Lorsque l'entrée est ouverte, toute commande, y compris l'éventuelle fermeture automatique, est désactivée.

F1	OFF (par défaut) ON
-----------	------------------------

Entrée CX et entrée CY

Permet d'associer une fonction à l'entrée CX CY

F2
F3

OFF (par défaut)
 C1 = Réouverture durant la fermeture (Photocellules)
 C2 = Refermeture durant l'ouverture (Photocellules)
 C3 = Arrêt partiel Uniquement avec [Ferm. automatique] activée.
 C4 = Attente obstacle (Photocellules)
 C7 = Réouverture durant la fermeture (Bords sensibles)
 C8 = Refermeture durant l'ouverture (bords sensibles)
 C13 = Réouverture durant la fermeture avec fermeture immédiate après l'élimination de l'obstacle, y compris avec portail à l'arrêt
 r7 = Réouverture durant la fermeture (Bords sensibles avec résistance 8K2)
 r8 = Refermeture durant l'ouverture (Bords sensibles avec résistance 8K2)
 2r7 = Réouverture durant la fermeture (Paire de bords sensibles avec résistance 8K2)
 2r8 = Refermeture durant l'ouverture (Paire de bords sensibles avec résistance 8K2)

Test sécurité

Permet d'activer le contrôle du bon fonctionnement des photocellules connectées aux entrées, après chaque commande d'ouverture et de fermeture.

 **Effectuer le test en connectant les photocellules à la borne TS [voir paragraphe Dispositifs de sécurité].**

F5

OFF (par défaut)
 1 = CX
 2 = CY
 3 = CX+CY

Action maintenue

Avec la fonction activée, le mouvement de l'automatisme (ouverture ou fermeture) est interrompu au relâchement du dispositif de commande.

 **L'activation de cette fonction désactive tous les autres dispositifs de commande.**

F6

OFF (par défaut)
 ON

Commande 2-7

Associe une commande au dispositif connecté sur 2-7.

F7

0 = Pas-à-pas (par défaut) - La première commande est une commande d'ouverture tandis que la deuxième est une commande de fermeture.
 1 = Séquentielle - La première commande est une commande d'ouverture, la deuxième une commande d'ARRÊT, la troisième une commande de fermeture et la quatrième une commande d'ARRÊT.

Obstacle avec moteur arrêté

Lorsque la fonction est activée, l'automatisme reste immobile si les dispositifs de sécurité détectent un obstacle. La fonction est activée avec : portail fermé, portail ouvert ou après un arrêt total.

F9

OFF (par défaut)
 ON

Voyant passage ouvert

Signale l'état du portail.

F10

0 = Témoin allumé (par défaut) - Le témoin reste allumé lorsque le portail est en mouvement ou qu'il est ouvert.

1 = Voyant clignotant - Le témoin clignote toutes les demi-secondes durant l'ouverture du portail et reste allumé lorsque ce dernier est ouvert. Le témoin clignote toutes les secondes durant la fermeture du portail et s'éteint lorsque ce dernier est fermé.

Encodeur

Utilise l'entrée encodeur provenant du moteur.

 **Il paramètre est uniquement disponible pour les moteurs prévoyant l'encodeur.**

F11

ON (par défaut)
OFF

Poussée en fermeture

À la butée de fin de course en phase de fermeture, l'automatisme pousse les vantaux contre la butée pendant une seconde.

F13

OFF (par défaut)

1 = poussée minimum

2 = poussée moyenne

3 = poussée maximum

Coup de bélier

Avant chaque manœuvre d'ouverture et de fermeture les vantaux poussent contre la butée pour faciliter le déblocage de la serrure de verrouillage électrique.

 **La poussée contre la butée est exécutée en ouverture ou en fermeture en fonction de l'endroit où la serrure de verrouillage électrique est activée. Voir fonction [F17 - Serrure].**

F16

OFF (par défaut)
ON

Serrure

Permet d'associer le déblocage de la serrure de verrouillage électrique/de l'électro-aimant à une commande.

F17

OFF (par défaut)

1 = Avec portail fermé

2 = Avec portail ouvert

3 = Avec portail ouvert et portail fermé

4 = Continuer

5 = Electro-aimant 24 V

 **L'activation de l'électro-aimant a lieu à l'arrêt du moteur tandis que sa désactivation se produit durant la manœuvre.**

Lampe supplémentaire

Permet de choisir le mode de fonctionnement du dispositif d'éclairage connecté à la sortie E3.

F18

OFF (par défaut)

1 = Lampe cycle - La lampe reste allumée pendant toute la manœuvre.

 **La lampe reste éteinte à moins qu'un temps de fermeture automatique ne soit configuré.**

2 = Lampe d'accueil - La lampe s'allume au lancement d'une manœuvre et reste également allumée au terme de la manœuvre pendant le temps configuré par la fonction [F25 Temps accueil].

Fermeture automatique

Configure le temps devant s'écouler avant la fermeture automatique, une fois que le point de fin de course a été atteint en phase d'ouverture ou après l'intervention des photocellules avec fonction d'arrêt partiel [C3].

 **La fonction n'est pas activée lorsque les dispositifs de sécurité interviennent pour détecter un obstacle, après un arrêt total, à défaut de tension ou en présence d'une erreur.**

F19

OFF (par défaut)

De 1 à 180 secondes

Fermeture automatique après une ouverture partielle ou piétonne

Configure le temps devant s'écouler avant la fermeture automatique, après exécution d'une commande d'ouverture partielle.

 **La fonction n'est pas activée lorsque les dispositifs de sécurité interviennent pour détecter un obstacle, après un arrêt total, à défaut de tension ou en présence d'une erreur.**

F20

OFF

De 1 à 180 secondes (par défaut 10)

Modalité copropriété

La commande Ouverture Partielle (2-3P) permet l'ouverture du vantail M2.

En envoyant ensuite une commande d'Ouverture (2-3), les deux vantaux s'ouvrent.

Lorsque la fonction [F19 - Fermeture automatique] est réglée, le vantail M1 se referme après écoulement du temps de fermeture automatique sélectionné, tandis que le vantail M2 se repositionne sur le point d'ouverture partielle indiqué dans [F36 - Réglage de l'ouverture partielle].

 **À la commande d'Ouverture partielle lancée par l'entrée (2-3P), la fonction [F20 - Fermeture automatique après ouverture partielle ou piétonne] doit être désactivée.**

 **Pour revenir au fonctionnement normal du portail, envoyer une commande de fermeture.**

Temps préclignotement

Configure le temps d'activation anticipée du clignotant, avant chaque manœuvre.

F21

OFF (par défaut)

De 1 à 10 secondes

Temps de retard à l'ouverture de M1

Configure le retard à l'ouverture du premier vantail par rapport au deuxième.

F23

OFF

De 1 à 10 secondes (par défaut 2)

Temps de retard à la fermeture de M2

Configure le retard à la fermeture du deuxième vantail par rapport au premier.

F24

OFF
De 1 à 25 secondes (par défaut 2)

Temps accueil

Définit pendant combien de secondes la lampe supplémentaire (configurée comme lampe d'accueil) reste allumée après une manœuvre d'ouverture ou de fermeture.

F25

de 60 à 180 secondes (par défaut 60)

Vitesse d'ouverture et de fermeture du vantail M1

Configure la vitesse de la course de M1 (pourcentage de la vitesse maximale).

F28

de 40 % à 100 % (par défaut 70 %)

Vitesse d'ouverture et de fermeture du vantail M2

Configure la vitesse de la course de M2 (pourcentage de la vitesse maximale).

F29

de 40 % à 100 % (par défaut 70 %)

Vitesse de ralentissement en ouverture et en fermeture du vantail M1

Configure la vitesse de ralentissement en phase d'ouverture et de fermeture de M1 (pourcentage de la vitesse maximale).

 Ce paramètre n'est utilisé qu'avec les fonctions [F37 - Point de ralentissement en ouverture de M1] ou [F38 - Point de ralentissement en fermeture de M1] activées.

 Pour les moteurs Stylo ME et Stylo RME il pourrait s'avérer nécessaire de réduire la tension minimale applicable au moteur afin d'obtenir le pourcentage de ralentissement souhaité. Voir fonction [F45 - Réduction vitesse].

F30

de 10 % à 50 % (par défaut 40 %)

Vitesse de ralentissement en ouverture et en fermeture du vantail M2

Configure la vitesse de ralentissement en phase d'ouverture et de fermeture de M2 (pourcentage de la vitesse maximale).

 Ce paramètre n'est utilisé qu'avec les fonctions [F41 - Point de ralentissement en ouverture de M2] ou [F42 - Point de ralentissement en fermeture de M2] activées.

 Pour les moteurs Stylo ME et Stylo RME il pourrait s'avérer nécessaire de réduire la tension minimale applicable au moteur afin d'obtenir le pourcentage de ralentissement souhaité. Voir fonction [F45 - Réduction vitesse].

F31

de 10 % à 50 % (par défaut 40 %)

Contrôle AST durant la course

Règle la sensibilité de détection des obstacles, en pourcentage, durant la course.

F34

de 10 % à 100 % (par défaut 100 %)

 10 % = poussée minimum et haute sensibilité à l'obstacle.

 100 % = poussée maximale et faible sensibilité à l'obstacle.

AST contrôle au ralentissement

Règle la sensibilité de détection des obstacles, en pourcentage, durant la phase de ralentissement.

 Ce paramètre n'est utilisé que si le point de ralentissement en fermeture ou en ouverture est activé.

F35

de 10 % à 100 % (par défaut 100 %)

 **10 % = poussée minimum et haute sensibilité à l'obstacle.**

 **100 % =poussée maximale et faible sensibilité à l'obstacle.**

Réglage de l'ouverture partielle

Dans les portails à un vantail, il détermine le pourcentage d'ouverture partielle du vantail par rapport à la course totale.

Dans les portails à deux vantaux, il détermine le pourcentage d'ouverture partielle du vantail M2 par rapport à la course totale.

 **100 % = Ouverture piétonne**

F36

de 10 % à 100 % (par défaut 100 %)

Point de ralentissement en ouverture de M1

Permet de configurer le pourcentage de la course totale à utiliser pour le ralentissement à l'ouverture de M1.

F37

OFF (par défaut)

De 1 % à 50 %

Point de ralentissement en fermeture de M1

Permet de configurer le pourcentage de la course totale à utiliser pour le ralentissement à la fermeture de M1.

F38

OFF (par défaut)

De 1 % à 50 %

Espace de rapprochement en ouverture de M1

Permet de configurer le pourcentage de la course totale à utiliser pour le rapprochement à l'ouverture de M1.

F39

De 0,5 % à 25,0 % (par défaut 8,0 %)

Espace de rapprochement en fermeture de M1

Permet de configurer le pourcentage de la course totale à utiliser pour le rapprochement à la fermeture de M1.

F40

De 0,5 % à 25,0 % (par défaut 8,0 %)

Point de ralentissement en ouverture de M2

Permet de configurer le pourcentage de la course totale à utiliser pour le ralentissement à l'ouverture de M2.

F41

OFF (par défaut)

De 1 % à 50 %

Point de ralentissement en fermeture de M2

Permet de configurer le pourcentage de la course totale à utiliser pour le ralentissement à la fermeture de M2.

F42

OFF (par défaut)

De 1 % à 50 %

Espace de rapprochement en ouverture de M2

Permet de configurer le pourcentage de la course totale à utiliser pour le rapprochement à l'ouverture de M2.

F43	De 0,5 % à 25,0 % (par défaut 8,0 %)
------------	--------------------------------------

Espace de rapprochement en fermeture de M2

Permet de configurer le pourcentage de la course totale à utiliser pour le rapprochement à la fermeture de M2.

F44	De 0,5 % à 25,0 % (par défaut 8,0 %)
------------	--------------------------------------

Réduction de la vitesse

Permet de réduire la tension minimale applicable au moteur.

 **Le paramètre est uniquement disponible pour les moteurs Stylo ME et Stylo RME.**

F45	OFF (par défaut) De 1 % à 50 %
------------	-----------------------------------

Nombre moteurs

Configure le nombre de moteurs qui commandent le portail.

 **La valeur 1 implique l'utilisation du moteur M2**

F46	2 (par défaut) 1
------------	---------------------

Sauvegarde des données

Sauvegarde les données des utilisateurs, de synchronisation et de configuration sur le périphérique mémoire (memory roll).

 **La fonction n'est visualisée qu'à l'introduction d'une memory roll dans la carte électronique.**

F50	OFF ON (exécution de l'opération)
------------	--------------------------------------

Lecture données

Télécharge les données des utilisateurs, de synchronisation et de configuration sur le périphérique mémoire (memory roll).

 **La fonction n'est visualisée qu'à l'introduction d'une memory roll dans la carte électronique.**

F51	OFF ON (exécution de l'opération)
------------	--------------------------------------

Adresse CRP

Attribue un code d'identification univoque (adresse CRP) à la carte électronique.

 **Cette fonction est nécessaire si plusieurs automatismes sont connectés via le protocole CRP au même BUS de communication.**

F56	de 1 à 254 (par défaut 1)
------------	---------------------------

Configuration de l'entretien

Permet de définir le nombre de manœuvres que l'automatisme peut exécuter avant que la nécessité d'effectuer la maintenance ne soit notifiée.



La notification est affichée à l'écran moyennant le message [SEr] et signalée toutes les heures par 3 + 3 clignotements provenant du dispositif [Voyant passage ouvert].

F58

OFF (par défaut)
de 1X100 à 500X100

Vitesse RSE

Configure la vitesse de communication du système de connexion à distance.

F63

2 = 4800 bps
3 = 9600 bps
4 = 14400 bps
5 = 19200 bps
6 = 38400 bps (par défaut)
7 = 57600 bps
8 = 115200 bps

RIO ED T1 et RIO ED T2

Permet d'associer une fonction parmi celles prévues à un dispositif de sécurité sans fil.



La fonction n'apparaît qu'en présence de la carte d'interface RIO Conn.

F65

OFF (par défaut)

F66

P0 = Arrête le portail et désactive l'éventuelle fermeture automatique. Utiliser un dispositif de commande pour reprendre le mouvement.

P7 = Réouverture durant la fermeture.

P8 = Refermeture durant l'ouverture.

RIO PH T1 et RIO PH T2

Permet d'associer une fonction parmi celles prévues à un dispositif de sécurité sans fil.



La fonction n'apparaît qu'en présence de la carte d'interface RIO Conn.

F67

OFF (par défaut)

F68

P1 = Réouverture durant la fermeture.

P2 = Refermeture durant l'ouverture.

P3 = Arrêt partiel. Uniquement avec [Fern. automatique] activée.

P4 = Attente obstacle.

P13 = Réouverture durant la fermeture avec fermeture immédiate après l'élimination de l'obstacle, y compris avec portail à l'arrêt.

Fonction fin de course

Configure le fonctionnement des entrées pour interrupteurs de ralentissement/fin de course.

 La fonction n'apparaît que pour les moteurs qui en prévoient l'utilisation.

 Après avoir modifié la fonction des entrées de ralentissement/fin de course, il faudra effectuer un nouvel auto-apprentissage [Fonction A3]

 En cas d'utilisation des entrées pour le ralentissement, la carte configure automatiquement les points de ralentissement au terme de l'auto-apprentissage. Ces paramètres, qui sont modifiables, permettent quoi qu'il en soit de ralentir tant que l'on ne voit pas l'interrupteur de ralentissement.

 La typologie de l'entrée [F73 - Type entrées FC/FA] ne peut être modifiée qu'avec moteur général. Dans tous les autres cas, la typologie valide est celle prévue par le moteur spécifique.

F72

OFF = Désactivés

1 = Fin de course à l'ouverture, fin de course à la fermeture

2 = Ralentissement (par défaut)

3 = Fin de course à l'ouverture, ralentissement à la fermeture

Type entrées FC/FA

Configure la typologie des entrées FC/FA

 La fonction apparaît uniquement avec type moteur général [Fonction A1 configurée sur 0].

 La fonction n'apparaît qu'en cas d'activation de la [F72 - Fonction Fin de course].

F73

0 = N.O. (Par défaut)

1 = N.F.

2 = N.F. pour l'entrée FA, N.O. pour l'entrée FC

Mode sans obstacle

Avec fonction activée, lorsque l'automatisme détecte un obstacle moyennant l'AST control de la carte ou le bord sensible, le mouvement du vantail s'inverse sur l'espace nécessaire pour libérer l'obstacle puis s'arrête.

F83

OFF = Inversion pour obstacle (par défaut)

ON = Mode sans obstacle

Nouvel utilisateur

Permet d'enregistrer jusqu'à 250 utilisateurs et d'attribuer une fonction à chacun d'eux.

 Cette opération peut être effectuée par le biais d'un émetteur ou d'un autre dispositif sélecteur à BUS (ex. : clavier, lecteur transpondeur). La carte qui gère les émetteurs (AF) doit être enfichée dans le connecteur.

U1

Choisir la fonction à attribuer à l'utilisateur.

1 = Pas-à-pas - La première commande est une commande d'ouverture tandis que la deuxième est une commande de fermeture.

2 = Séquentielle - La première commande est une commande d'ouverture, la deuxième une commande d'ARRÊT, la troisième une commande de fermeture et la quatrième une commande d'ARRÊT.

3 = Ouverture

4 = Ouverture piétonnière/partielle

6 = Relais module BUS 1 - Permet d'activer la sortie 2 (sortie relais) du module I/O BUS 1

7 = Relais module BUS 2 - Permet d'activer la sortie 2 (sortie relais) du module I/O BUS 2

Appuyer sur ENTER pour confirmer.

La position de mémoire libre est affichée par intermittence pendant une durée maximale de 10 s. Durant cette phase, envoyer le code depuis le dispositif de commande.

Répéter la procédure pour ajouter d'autres utilisateurs.

Supprimer utilisateur

Permet d'effacer un des utilisateurs enregistrés.

U2

Se servir des flèches pour passer de OFF à ON et appuyer sur ENTER pour confirmer.

Se servir des flèches pour choisir le numéro associé à l'utilisateur à éliminer.

Nbre : 1 > 250

Il est également possible d'actionner le dispositif de commande associé à l'utilisateur que l'on souhaite éliminer.

Appuyer sur ENTER pour confirmer.

 L'écran affichera CLr pour confirmer l'élimination.

Supprimer tous

Permet d'effacer tous les utilisateurs enregistrés.

U3

OFF (annulation de l'opération)

ON (exécution de l'opération)

Décodage radio

Permet de choisir le type de codage radio des émetteurs pouvant commander l'automatisme.

 La sélection du type de codage radio des émetteurs [Rolling code] ou [TW key block] effacera tout éventuel émetteur précédemment mémorisé.

U4

1 = Tous les décodages (par défaut)

2 = Rolling code

3 = TW Key Block

Auto-apprentissage Rolling

Permet de mémoriser un nouvel émetteur rolling code en activant l'acquisition à partir d'un émetteur à code tournant déjà mémorisé. Les procédures de mémorisation et d'acquisition sont expliquées dans le manuel de l'émetteur.

U8	OFF (par défaut) ON
-----------	------------------------

Type moteur

Configure le type de motoréducteur installé sur M1 et M2.

A1	0 = Generico	9 = AXO
	1 = STYLO-ME	10 = A3024N/A5024N
	2 = STYLO-RME	11 = FROG-A24
	3 = FTX	12 = FROG-A24E (par défaut)
	4 = FAST-70	13 = ATS
	5 = AXI	14 = F1024
	6 = A1824	15 = F4024E
	7 = FERNI	16 = F4024EP
8 = FERNI-V		

Essai moteur

Contrôle du bon sens d'ouverture des vantaux du portail.

Avec la fonction activée, la touche > ouvre le vantail connecté sur M2, la touche < ouvre le vantail connecté sur M1. Le mouvement se poursuit tant que la touche reste enfoncée ou jusqu'à ce que la butée de fin de course soit atteinte. Le mouvement s'arrête au relâchement de la touche.

 **Si le vantail ne se déplace pas dans le bon sens, inverser les phases du moteur.**

 **Les vantaux se déplaceront à une vitesse réduite.**

A2	----
-----------	------

Auto-apprentissage de la course

Permet de lancer l'auto-apprentissage de la course.

A3	OFF (annulation de l'opération)
	ON (exécution de l'opération)

RàZ paramètres

Restaure les configurations d'usine à l'exception des fonctions suivantes : [utilisateurs], [temporisations], [nombre moteurs], [type moteur], [adresse CRP], [fonction entrées fin de course], [vitesse RSE], [mot de passe] et les configurations pour l'auto-apprentissage de la course.

A4	OFF (annulation de l'opération)
	ON (exécution de l'opération)

Comptage manœuvres

Permet de visualiser le nombre de manœuvres effectuées par l'automatisme, totale ou partiel (après une opération d'entretien).

 **Le nombre de manœuvres est le nombre visualisé multiplié par 100.**

A5

Tot = manœuvres totales - Manœuvres effectuées à compter de l'installation de l'automatisme.

Par = manœuvres partielles - Manœuvres effectuées après le dernier entretien.

 **À partir du paramètre [Par], appuyer sur la touche ENTER pour remettre à zéro le nombre de manœuvres partielles, l'écran affichera le message [Clr] pour confirmer l'élimination.**

Puissance moteur

Réglage de la plage de puissance des moteurs connectés sur M1 et M2.

 **Ce paramètre est utilisé uniquement avec type moteur général [Fonction A1 configurée sur 0].**

A8

1 = Puissance minimum [jusqu'à 120 W]

2 = Puissance moyenne (Par défaut) [jusqu'à 200 W]

3 = Puissance maximale [au-delà de 200 W]

Version FW

Permet de visualiser la version firmware et GUI installées.

H1

Se servir des flèches < > pour visualiser l'une après l'autre la version de la carte afficheur et celle de la carte de contrôle.

Permet d'activer le mot de passe

Permet de configurer un mot de passe de 4 chiffres. Le mot de passe sera demandé à quiconque souhaite accéder au menu principal.

H3

OFF (par défaut)

ON

Se servir des flèches et du bouton Enter pour composer le code souhaité.

Mot de passe perdu

En cas de perte du mot de passe, la carte doit être réinitialisée aux valeurs d'usine. Voir [Réinitialisation].

Réinitialisation

Il est possible de restaurer les données de la carte électronique aux valeurs d'usine en effectuant les opérations suivantes. Mettre la carte électronique hors tension et en attendre l'extinction effective.

Appuyer sur les touches < > et les maintenir enfoncées puis remettre la carte électronique sous tension.

Maintenir les touches < > enfoncées jusqu'à ce que l'écran affiche [ON/OFF].

Sélectionner [ON].

Appuyer sur ENTER pour confirmer.

 **La procédure de réinitialisation de la carte électronique supprime tous les utilisateurs enregistrés et les données d'étalonnage.**

État dispositifs BUS

Indique l'état de tous les dispositifs pouvant être connectés au BUS et gérés par le firmware utilisé.

Légende

b = Photocellules BUS

d = Sélecteur BUS

L = Clignotant BUS

i = module I/O BUS

<n> représente le numéro du dispositif.

<x> représente l'état du dispositif.

État du dispositif <x>

ll = Adresse en conflit

o = En fonction

c = En fonction avec signal d'alarme

F = Dispositif en panne

- = Ne communique pas ou est absent

H4

b<n>.<x>



<n> de 1 à 8 [Fonction b1 ÷ b8].

d<n>.<x>



<n> de 1 à 7 [Fonction b21 ÷ b27].

L<n>.<x>



<n> va de 1 à 2

i<n>.<x>



<n> de 1 à 2 [Fonction b11 ÷ b12].

Photocellules BUS

Permet d'associer une fonction à l'entrée des photocellules BUS.



[b1] correspond à la paire de photocellules 1, conformément à la configuration du micro-interrupteur de la photocellule.



[b8] correspond à la paire de photocellules 8, conformément à la configuration du micro-interrupteur de la photocellule.



La fonction n'apparaît qu'en présence d'une photocellule BUS connectée.

b1

OFF (par défaut)

b2

C1 = Réouverture durant la fermeture (Photocellules)

b3

C2 = Refermeture durant l'ouverture (Photocellules)

b4

C3 = Arrêt partiel Uniquement avec [Fern. automatique] activée.

b5

C4 = Attente obstacle (Photocellules)

b6

C13 = Réouverture durant la fermeture avec fermeture immédiate après l'élimination de l'obstacle, y compris avec portail à l'arrêt

b7

C23 = Commande Ouverture

b8

C24 = Commande Fermeture

Module I/O BUS - Entrées

Permet d'associer une fonction aux entrées des modules I/O.

 [b11] correspond au module I/O 1, conformément à la configuration du micro-interrupteur du dispositif.

 [b12] correspond au module I/O 2, conformément à la configuration du micro-interrupteur du dispositif.

 La fonction n'apparaît qu'en présence d'un Module I/O BUS connecté.

b11	I1	OFF (par défaut) C0 = Arrête le portail et désactive l'éventuelle fermeture automatique. Utiliser un dispositif de commande pour reprendre le mouvement.  Lorsque l'entrée est activée, elle est utilisée comme étant normalement fermée. r7 = Réouverture durant la fermeture (Bord sensible avec résistance 8K2). r8 = Refermeture durant l'ouverture (Bord sensible avec résistance 8K2). C22 = Ouverture partielle C23 = Ouverture C24 = Fermeture C27 = Pas-à-pas - La première commande est une commande d'ouverture tandis que la deuxième est une commande de fermeture. C28 = Séquentielle - La première commande est une commande d'ouverture, la deuxième une commande d'ARRÊT, la troisième une commande de fermeture et la quatrième une commande d'ARRÊT.
b12	I2	

Module I/O BUS - Sortie témoin

Permet d'associer une fonction à la sortie 1 des modules I/O.

 [b11] correspond au module I/O 1, conformément à la configuration du micro-interrupteur du dispositif.

 [b12] correspond au module I/O 2, conformément à la configuration du micro-interrupteur du dispositif.

 La fonction n'apparaît qu'en présence d'un Module I/O BUS connecté.

b11	o1	0 = Voyant passage ouvert - Signale l'état de l'automatisme [F10 - Témoin passage ouvert]. 1 = Lampe cycle - La lampe reste allumée pendant toute la manœuvre. 2 = Lampe d'accueil - La lampe s'allume au lancement d'une manœuvre et reste également allumée au terme de la manœuvre pendant le temps configuré par la fonction [F25 - Temps accueil].
b12		

Module I/O BUS - Sortie relais

Permet d'associer une fonction à la sortie 2 des modules I/O.

 [b11] correspond au module I/O 1, conformément à la configuration du micro-interrupteur du dispositif.

 [b12] correspond au module I/O 2, conformément à la configuration du micro-interrupteur du dispositif.

 La fonction n'apparaît qu'en présence d'un Module I/O BUS connecté.

b11	o2	0 = Bistable Allumé - de 1 à 180 secondes (par défaut 1)
b12		

Sélecteur à clé BUS

Permet d'associer une fonction à l'entrée des sélecteurs à clé BUS. Il est possible de définir des fonctions différentes selon le sens de rotation de la clé.

 [b21] correspond au sélecteur 1, conformément à la configuration du micro-interrupteur du dispositif.

 [b27] correspond au sélecteur 7, conformément à la configuration du micro-interrupteur du dispositif.

 La fonction n'apparaît qu'en présence d'un Sélecteur à clé BUS connecté.

b21	rIG = Clé vers la droite	Choisir la commande à associer au mouvement de la clé.
b22		0 = Pas-à-pas - La première commande est une commande d'ouverture tandis que la deuxième est une commande de fermeture.
b23		1 = Séquentielle - La première commande est une commande d'ouverture, la deuxième une commande d'ARRÊT, la troisième une commande de fermeture et la quatrième une commande d'ARRÊT.
b24	LEF = Clé vers la gauche	2 = Ouverture
b25		3 = Fermeture
b26		4 = Ouverture partielle
b27		5 = Stop
		7 = Relais module BUS 1 - Permet d'activer la sortie 2 (sortie relais) du module I/O BUS 1
		8 = Relais module BUS 2 - Permet d'activer la sortie 2 (sortie relais) du module I/O BUS 2

Clignotant BUS <Couleur temps de fermeture automatique>

Permet de configurer la couleur du clignotant BUS durant la fermeture automatique.

 La fonction n'apparaît qu'en présence d'un clignotant BUS connecté.

b40	L1	OFF
		1 = Blanc
		2 = Jaune
		3 = Orange
		4 = Rouge
		5 = Violet
		6 = Bleu
		7 = Bleu ciel
		8 = Vert (par défaut)

Clignotant BUS <Couleur en ouverture>

Permet de configurer la couleur du clignotant BUS durant l'ouverture de l'automatisme.

 La fonction n'apparaît qu'en présence d'un clignotant BUS connecté.

b40	L2	1 = Blanc
		2 = Jaune
		3 = Orange
		4 = Rouge (par défaut)
		5 = Violet
		6 = Bleu
		7 = Bleu ciel
		8 = Vert

Clignotant BUS <Couleur en fermeture>

Permet de configurer la couleur du clignotant BUS durant la fermeture de l'automatisme.

 **La fonction n'apparaît qu'en présence d'un clignotant BUS connecté.**

b40	L3	1 = Blanc 2 = Jaune 3 = Orange 4 = Rouge (par défaut) 5 = Violet 6 = Bleu 7 = Bleu ciel 8 = Vert
-----	----	---

Clignotant BUS <Couleur préclignotement>

Permet de configurer, sur le clignotant BUS, la couleur du clignotement précédant les manœuvres de fermeture et d'ouverture (préclignotement).

 **La fonction n'apparaît qu'en présence d'un clignotant BUS connecté.**

b40 >	L4	1 = Blanc (par défaut) 2 = Jaune 3 = Orange 4 = Rouge 5 = Violet 6 = Bleu 7 = Bleu ciel 8 = Vert
-------	----	---

Clignotant BUS <Signal. erreurs>

Permet de configurer la couleur du clignotant BUS en cas de signalisation d'une erreur.

 **Il y a activation de la signalisation qu'après l'envoi d'une commande d'actionnement.**

 **La fonction n'apparaît qu'en présence d'un clignotant BUS connecté.**

b40 >	L5	OFF (par défaut) 1 = Blanc 2 = Jaune 3 = Orange 4 = Rouge 5 = Violet 6 = Bleu 7 = Bleu ciel 8 = Vert
-------	----	--

Configuration entretien

Permet de configurer la couleur du clignotement des dispositifs BUS activés (clignotants et sélecteurs) en cas d'entretien nécessaire. Lorsque la fonction est activée, ces dispositifs signalent le besoin d'effectuer l'entretien au début de chaque manœuvre.

 Il est nécessaire de configurer l'entretien ainsi que le nombre de manœuvres. Voir fonction [F58 - Configuration de l'entretien].

 La fonction n'apparaît qu'en présence d'un Clignotant BUS ou d'un Sélecteur BUS connecté.

b43

OFF (par défaut)

1 = Blanc

2 = Jaune

3 = Orange

4 = Rouge

5 = Violet

6 = Bleu

7 = Bleu ciel

8 = Vert

 **Avec le dispositif CAME KEY, toujours mettre à jour le firmware de la carte à la dernière version disponible.**

Exporter / importer les données

Il est possible d'enregistrer les données des utilisateurs et de la configuration de l'installation dans une carte MEMORY ROLL. Les données stockées peuvent être réutilisées dans une autre carte électronique du même genre pour adopter les mêmes configurations.

⚠ Avant d'installer et d'extraire la carte MEMORY ROLL, il est OBLIGATOIRE DE METTRE HORS TENSION.

- 1 Insérer la carte MEMORY ROLL sur le connecteur dédié sur la carte électronique.
- 2 Appuyer sur le bouton Enter pour accéder à la programmation.
- 3 Se servir des flèches pour choisir la fonction souhaitée.

 **Les fonctions ne sont visualisées qu'à l'installation d'une carte MEMORY ROLL**

F50 -Sauvegarde des données

Sauvegarde les données des utilisateurs, de synchronisation et de configuration sur le périphérique mémoire (memory roll).

F51 -Lecture données

Télécharge les données des utilisateurs, de synchronisation et de configuration sur le périphérique mémoire (memory roll).

 **Au terme des opérations de sauvegarde et de téléchargement des données, enlever la MEMORY ROLL.**

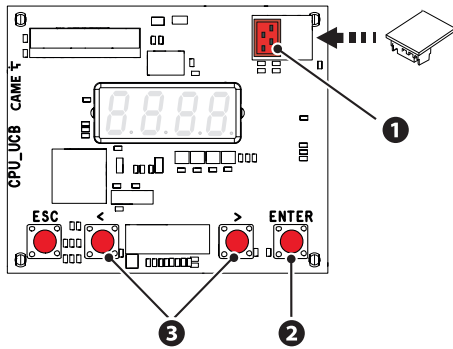

MESSAGES D'ERREUR

E1	Erreur de réglage du moteur M1
E2	Erreur de réglage du moteur M2
E3	Erreur signal encodeur non détecté
E4	Erreur test services échoué
E7	Erreur temps de fonctionnement
E9	Obstacles consécutifs détectés durant la fermeture
E10	Obstacles consécutifs détectés durant l'ouverture
E11	Erreur maximum obstacles
E12	Tension d'alimentation du moteur absente ou insuffisante
E13	Erreur sur les entrées fin de course ou bien butées de fin de course toutes deux ouvertes
E15	Erreur émetteur incompatible
E17	Erreur le système sans fil ne communique pas
E18	Erreur le système sans fil n'est pas configuré
E24	Erreur de communication ou de mauvais fonctionnement d'un dispositif de sécurité BUS Durant une manœuvre : erreur de communication ou de mauvais fonctionnement d'un dispositif de sécurité BUS
E25	Erreur de configuration des adresses sur les dispositifs BUS

OPÉRATIONS FINALES

 Avant de fermer le couvercle, s'assurer que l'entrée des câbles est bien scellée de manière à éviter la pénétration d'insectes ainsi que la formation d'humidité.

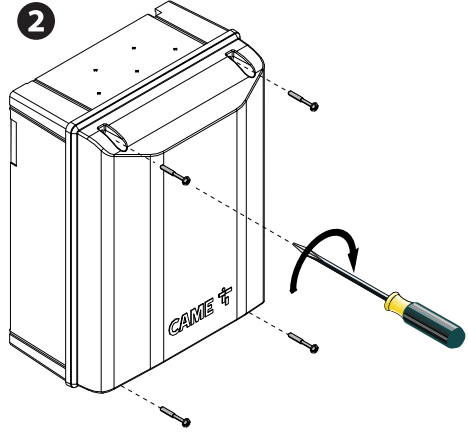
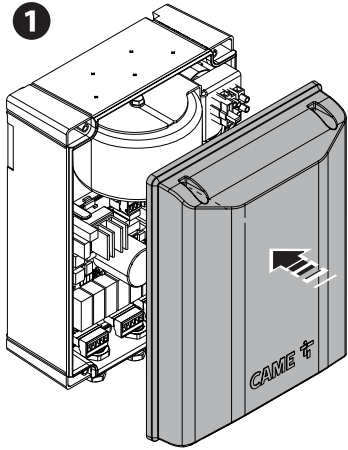



CAME 

CAME.COM

CAME S.P.A.

Via Martiri della Libertà, 15
31030 Dosson di Casier
Treviso - Italy
Tél. (+39) 0422 49 40
Fax (+39) 0422 49 41