

Gebrauchsanweisung
Instructions for use
Fiche d'utilisation

Einbaugehäuse
Installation housing
Boîtier d'encastrement

BEGA LIMBURG BOOM

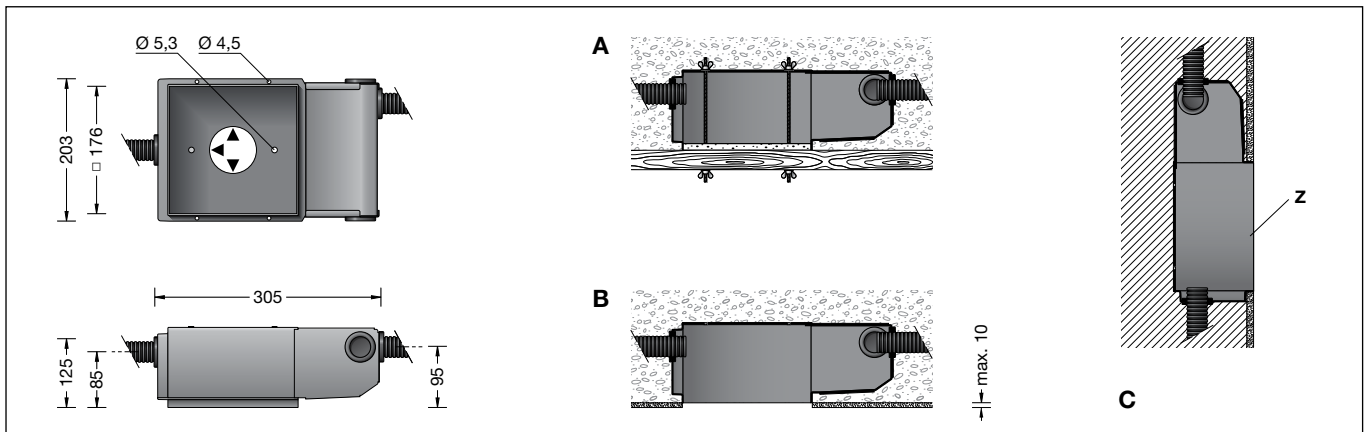

Anwendung

Einbaugehäuse für den Einbau von Leuchten in Decken und Wänden aus Beton oder verputztem Mauerwerk.

10416 Einbaugehäuse mit einer Einbauöffnung 176 x 176 mm

Sicherheit

Der Hersteller übernimmt keine Haftung für Schäden, die durch unsachgemäßen Einsatz oder Montage entstehen. Werden nachträglich Änderungen an dem Ergänzungsteil vorgenommen, so gilt derjenige als Hersteller, der diese Änderungen vornimmt.

Produktbeschreibung

Das Einbaugehäuse besteht aus Aluminium und glasfaserverstärktem Kunststoff
4 Bohrungen \varnothing 4,5 mm
2 Bohrungen \varnothing 5,3 mm und
2 Gewindestangen mit Flügelmutter zur Befestigung an der Verschalung
4 Einführungen für Installationsrohre mit Durchmesser von max. 30 mm
Zentrierplatte aus Styropor mit
2 Befestigungslöchern \varnothing 5 mm zum Einmessen der Position
Gewicht: 1,2 kg

Montage

Einbau in Betondecken (Abb. A)

Montagepunkte auf der Deckenverschalung einmessen. Zentrierplatte **Z** befestigen.

Bei Verwendung der asymmetrischen Deckeinbauleuchte BEGA 6831 ist das Einbaugehäuse so einzusetzen, dass der Anschlussraum gegenüber der anstrahlenden Fläche liegt.

Einbaugehäuse über Zentrierplatte setzen und über die Befestigungsbohrungen und Gewindestangen mit Flügelmutter an der Verschalung befestigen.

Leitungseinführungen entsprechend den verlegten Installationsrohren ausschneiden. Installationsrohre in Einbaugehäuse einführen. Bitte beachten:

Beim bündigen Einbau in Decken aus Beton, welche verputzt werden, darf die Putzstärke max. 10 mm betragen. (Abb. B)

Application

Installation housing for recessed installation of luminaires in ceilings and walls made of concrete or plastered brickwork.

10416 Installation housing with a recess opening 176 x 176 mm

Safety indices

The manufacturer is then discharged from liability when damage is caused by improper use or installation. If any accessory is subsequently modified, the persons responsible for the modification shall be considered as manufacturer.

Product description

The installation housing is made of aluminium and glass fiber reinforced synthetic
4 holes \varnothing 4.5 mm
2 holes \varnothing 5.3 mm and
2 threaded rod with wing screws for fixing at the sheeting
4 cable entries with compression nipple for installation conduits, max \varnothing 30 mm
Centre-plate made of styrofoam with 2 fixing holes \varnothing 5 mm to calibrate the position
Weight: 1.2 kg

Installation

Installation into concrete ceilings (ill. A)

Calibrate the mounting position on the ceiling sheeting. Fix the centre-plate **Z**.

When using asymmetrical recessed ceiling luminaires BEGA 6831 the recess housing must be inserted in such a way that the connection compartment is adverse to the surface to be illuminated.

Place the installation housing on the centre-plate and fix it on the sheeting with the fixing holes and the threaded rods by means of the wing nuts.

Cut out the cable entries according to the installed cable conduits. Lead cable conduits into the installation housing.

Please note:

In case of flush installation in ceilings made of concrete which are plastered, the plaster thickness must be 10 mm maximum. (ill. B)

Utilisation

Boîtier d'encastrement pour l'installation de luminaires au plafond et dans les murs en béton brut ou recouverts d'enduit.

10416 Boîtier d'encastrement avec ouverture 176 x 176 mm

Sécurité

Le fabricant décline toute responsabilité résultant d'une mise en œuvre ou d'une installation inappropriée du produit. Toutes les modifications apportées à cet accessoire se feront sous la responsabilité exclusive de celui qui les effectuera.

Description du produit

Le boîtier d'encastrement est fabriqué en aluminium et matière synthétique renforcée à la fibre de verre
4 trous \varnothing 4,5 mm
2 trous \varnothing 5,3 mm et
2 tiges filetées avec écrou à oreilles pour la fixation sur le coffrage
4 entrées de câble avec nipples d'étanchéité, pour gaines de passage de câble, max. \varnothing 30 mm
Gabarit de centrage en matière synthétique polystyrène avec 2 trous de fixation \varnothing 5 mm pour le marquage du positionnement
Poids: 1,2 kg

Installation

Encastrement dans les plafonds en béton (Fig. A)

Marquer l'emplacement des plafonniers sur le coffrage du plafond.

Fixer le gabarit de centrage **Z**.

En utilisant le plafonnier à encastrement asymétrique BEGA 6831 le boîtier à encastrement doit être installé de façon que le boîtier de raccordement soit situé à l'opposé de la surface à éclairer.

Placer le boîtier d'encastrement sur le gabarit de centrage et fixer avec les écrous à oreilles à travers les trous de fixation et les tiges filetées sur le coffrage.

Découper les entrées de câble en fonction des gaines de passage de câble installées.

Introduire les gaines de passage dans le boîtier d'encastrement.

Attention:

Pour l'encastrement à fleur dans les plafonds en béton recouverts d'enduit, l'épaisseur d'enduit doit être max. 10 mm. (Fig. B)

Einbau in Betonwände (Abb. A)

Montagepunkte auf der Verschalung einmessen. Zentrierplatte **Z** befestigen.

Gebrauchslage des Einbaugeschützes**»Pfeil unten« beachten.**

Einbaugeschütze über Zentrierplatte setzen und über die Befestigungsbohrungen und Gewindestangen mit Flügelmutter an der Verschalung befestigen.

Leitungseinführungen entsprechend den verlegten Installationsrohren ausschneiden. Installationsrohre in Einbaugeschütze einführen.

Bitte beachten:

Beim bündigen Einbau in Wände aus Beton, welche verputzt werden, darf die Putzstärke max. 10 mm betragen. (Abb. B)

Putzbündiger Einbau (Abb. C)

Einführungen entsprechend den verlegten Installationsrohren ausschneiden und Installationsrohre in das Einbaugeschütze führen.

Gebrauchslage des Einbaugeschützes**»Pfeil unten« beachten.**

Die Zentrierplatte **Z** einsetzen.

Sie soll das Einbaugeschütze während der Bauzeit vor Verschmutzung schützen.

Einbaugeschütze in der vorgesehenen Position putzbündig einmauern.

Installation in walls made of concrete (ill. A)

Calibrate the mounting position on the sheeting.

Fix the centre-plate **Z**.

For installation note the position of application »arrow down«.

Place the installation housing on the centre-plate and fix it on the sheeting with the fixing holes and the threaded rods by means of the wing nuts.

Cut out the cable entries according to the installed cable conduits.

Lead cable conduits into the installation housing.

Please note:

In case of flush installation in ceilings made of concrete which are plastered, the plaster thickness must be 10 mm maximum. (ill. B)

Flush mounted installation with plaster**(ill. C)**

Cut out the entries according to the installed cable conduits and lead cable conduits into the installation housing.

For installation note the position of application »arrow down«.

Insert centre-plate **Z**.

During building activity the centre-plate protects the installation housing against soiling.

Brick-in the installation housing flush mounted into the intended position.

Encastrement dans les murs en béton**(Fig. A)**

Marquer l'emplacement des plafonniers sur le coffrage. Fixer le gabarit de centrage **Z**.

Vérifier la position d'utilisation**»flèche en bas«.**

Placer le boîtier d'encastrement sur le gabarit de centrage et fixer avec les écrous à oreilles à travers les trous de fixation et les tiges filetées sur le coffrage.

Découper les entrées de câble en fonction des gaines de passage de câble installées.

Introduire les gaines de passage dans le boîtier d'encastrement.

Attention:

Pour l'encastrement à fleur dans les plafonds en béton recouverts d'enduit, l'épaisseur d'enduit doit être max. 10 mm. (Fig. B)

Encastrement à fleur d'enduit (ill. C)

Découper les entrées en fonction des gaines de passage de câble installées.

Introduire les gaines de passage dans le boîtier d'encastrement.

Vérifier la position d'utilisation**»flèche en bas«.**

Installer le gabarit de centrage **Z**.

Pendant la phase de construction, il protège le boîtier contre les salissures.

Maçonner le boîtier d'encastrement à fleur de l'enduit dans la position prévue.

Ersatzteile

Bezeichnung
Leitungseinführung

Bestellnummer
830757

Spares

Description
Cable entry

Part no
830757

Pièces de rechange

Désignation
Entrée de câble

No de commande
830757