

Lees de volledige handleiding vóór installatie en ingebruikname.

1. BESCHRIJVING

De aanwezigheidsmelder voor plafondmontage werkt volgens de **Passief InfraRoodtechnologie** (PIR) en is geschikt voor **gebruik binnenshuis**. Lichtsturing via bewegingsmelding is nuttig voor kleine en grote kantoorruimten, ontspanningsruimten, kleedkamers en grotere opslagruimten.

De **aanwezigheidsmelder met één kanaal** (350-20054) stuurt **enkel binnenverlichting**. De **aanwezigheidsmelder met twee kanalen** (350-20055) heeft een extra potentiaalvrij relaiscontact om naast binnenverlichting **ook ventilatie** te sturen.

2. INSTALLATIE

2.1. Plaatsing

De aanwezigheidsmelder reageert op beweging en warmte in zijn omgeving.

Installatietips:

- Plaats de aanwezigheidsmelder met de lichtopening naar het invallende licht om de ideale hoeveelheid daglicht te verkrijgen (fig. 1.A).
- Gebruik de openingsafstand van 105 mm als je de aanwezigheidsmelder rechtstreeks op het plafond monteert. De kabelingang moet 45° gedraaid zijn ten opzichte van de bevestigingsgaten (fig. 1.B).
- Als de aanwezigheidsmelder op een inbouwdoos gemonteerd is, gebruik dan de voorziene gaten en stans het grondluis uit (fig. 1.C). Installeer de kabel op een correcte en voorzichtige manier volgens de instructies voor een vaste installatie.
- Installeer de aanwezigheidsmelder niet op plaatsen waar hij wordt blootgesteld aan rechtstreeks zonlicht of in de buurt van warmtebronnen of luchtstromen (zoals airconditioning).
- De aanbevolen montagehoogte is 2,5 tot 3 m.
- Bij plaatsing boven een bureau bevestig je de aanwezigheidsmelder op ongeveer 1 m afstand van de zitplaats. De sensor heeft een optiek met twee detectiezones: een zone voor kleine afstanden (A + B) om kleine lichaamsbewegingen te registreren en een zone voor grotere afstanden (C + D) om lichaamsbewegingen te registreren. Deze combinatie garandeert een uitstekende lichtsturing en een optimale energiebesparing (fig. 2).

Opgelet: *Installeer de aanwezigheidsmelder niet onder spanning. Sluit het toestel pas na volledige installatie aan op de netspanning.*

2.2. Montage

De sensor monteren (fig. 3)

- Plaats de sensor in de klemstrook in de onderste laag van het sokkelgedeelte en monteer de veiligheidsschroef (Poqidriv (PZ) 0/Philips (PH) 1).
- Stel de aanwezigheidsmelder in zoals beschreven in rubriek 3.2.
Je kunt ook het detectiegebied beperken volgens de instructies in rubriek 3.2.4.
- Monteer het deksel van de sensor.

De aanwezigheidsmelder aansluiten (fig. 4 en 5)

- Schakel de stroom volledig uit.
- De stroom van de netspanning wordt geleverd via klemmen L₁ en N.
- Sluit het licht aan via klemmen N en ⊗ (fig. 5.1).
- Sluit een drukknop aan tussen klemmen L en ⁺ als je de aanwezigheidsmelder ook manueel moet kunnen bedienen (fig. 5.2).
- Sluit de aardleiding aan op klem ⊕.

3. WERKING EN INSTELLINGEN**3.1. Werking****3.1.1. Algemeen**

Na aansluiting op de netspanning is de aanwezigheidsmelder na drie tot vijf minuten gebruiksklaar (opwarmtijd). Zodra het toestel gebruiksklaar is, wordt de aangesloten verlichting uitgeschakeld.

3.1.2. Automatisch aanschakelen

De geïntegreerde lichtsensoren meet voortdurend het lichtniveau in de detectiezone en vergelijkt dit niveau met de waarde die je vooraf ingesteld hebt met de LUX-knop. Dankzij de lichtsensoren springt het licht enkel automatisch aan als de melders beweging detecteert binnen het detectiebereik en als het daglichtniveau daalt tot onder de vooraf ingestelde luxwaarde. De verlichting blijft aangeschakeld zolang er beweging gedetecteerd wordt.

De ventilatoruitgang van de tweekanaalsmelder wordt geactiveerd ongeacht het daglichtniveau.

3.1.3. Automatisch uitschakelen

De verlichting schakelt automatisch uit zodra het vooraf ingestelde daglichtniveau bereikt is.

Je gebruikt de TIME-knop om de gewenste uitschakelvertraging in te stellen. Zo blijft de verlichting gedurende de ingestelde vertragingstijd aangeschakeld nadat de laatste beweging gedetecteerd is. Zodra de uitschakelvertraging verlopen is, schakelt de verlichting uit.

Opgelet: De uitschakelvertraging op kanaal 1 moet op minimaal 5 minuten ingesteld zijn om de verhoging van 25% op kanaal 2 te activeren. Bedraagt de uitschakelvertraging op kanaal 1 minder dan 5 minuten, dan schakelen kanaal 1 en kanaal 2 gelijktijdig.

3.1.4. Manueel aan- en uitschakelen

Je kunt de verlichting ook manueel aan- en uitschakelen met een NO-drukknop van 230 Vac, onafhankelijk van het gemeten daglichtniveau.

- **Lang drukken (> 2 s)** op de drukknop **wanneer het licht uitgeschakeld is**, schakelt het **licht aan**. De verlichting blijft ook aangeschakeld. Druk kort (< 2 s) op de drukknop om het licht uit te schakelen. De automatische mode is nu geactiveerd.
- **Kort drukken (< 2 s)** op de drukknop **wanneer het licht automatisch aangeschakeld is**, schakelt het **licht uit**. Na tien seconden wordt de automatische mode opnieuw geactiveerd, zodat je de tijd hebt om het detectiegebied te verlaten.
- **Lang drukken (> 2 s)** op de drukknop **wanneer het licht automatisch aangeschakeld is**, schakelt het **licht permanent uit**. De aanwezigheidsmelder is nu geblokkeerd. Druk kort (< 2 s) op de drukknop om het licht opnieuw aan te schakelen. De automatische mode is nu geactiveerd.

3.2. Instellingen

3.2.1. Algemeen

Bij levering zijn de parameters van de lichtsensoren als volgt ingesteld (fabrieksinstellingen):

sensor mode	automatisch
gevoeligheid	hoog
indicatieled voor beweging	uit

Met **dipswitches 1 en 2** zet je de aanwezigheidsmelder in de gewenste **testmode** en activeer je de **indicatieled voor beweging**.

Om de **gevoeligheid** in te stellen, gebruik je **dipswitches 3 en 4**. Figuur 7 toont hoe je deze dipswitches moet instellen voor de gewenste gevoeligheid van de lichtsensoren (minimaal, laag, hoog, maximaal).

3.2.2. Testmodes

De aanwezigheidsmelder heeft **twee testmodes**: een testmode voor de luxwaarde en een testmode voor de werking van de bewegingsmelder.

a) Testmode voor de luxwaarde: daglichtniveau meten

Zet dipswitches 1 en 2 aan. De verlichting is nu uitgeschakeld.

Draai de LUX-knop langzaam naar rechts (richting maximumwaarde) tot de indicatieled brandt. De luxinstelling is op dit moment gelijk aan het daglichtniveau dat de lichtsensoren meet. Als er voldoende daglicht in de kamer is, draai je de LUX-knop naar links tot de indicatieled uitgeschakeld is. Laat de LUX-knop in deze positie staan.

Als je de LUX-knop naar links draait, schakelt de verlichting uit als er minder daglicht is.

Als je de LUX-knop naar rechts draait, schakelt de verlichting uit als er meer daglicht is.

Zet ten slotte de dipswitches 1 en 2 weer uit.

b) Testmode voor de werking van de bewegingsmelder

Zet dipswitch 1 uit en dipswitch 2 aan. De verlichting wordt gedurende vijf seconden aangeschakeld. De indicatieled voor beweging geeft aan dat de bewegingsmelder geactiveerd is.

Opgelet: *De wandeltest wordt niet beïnvloed door daglicht.*

Zet ten slotte dipswitch 2 weer uit.

3.2.3. Indicatieled voor beweging

Zet dipswitch 1 aan en dipswitch 2 uit om de indicatieled voor beweging te activeren. De indicatieled blijft branden zolang er beweging gedetecteerd wordt.

3.2.4. Detectiegebied

Als de aanwezigheidsmelder gemonteerd is op een hoogte van 2,5 m, detecteert het beweging tot een diameter van 20 m en binnen een zone van 360°. Deze aanwezigheidsmelder heeft een lensgebied met een diameter van 5 m en meer dan 618 velden, wat een optimale waarneming van zelfs de kleinste lichaamsbewegingen garandeert.

Als je in een deel van het detectiegebied geen bewegingsdetectie wilt, dek je de lens van de sensor af met het bijgeleverde afschermmasker. Zo kun je de maximale reikwijdte van 20 m verminderen tot 12 m, 5 m of 3 m. De detectiehoek van 360° kun je verminderen in stappen van 45° (fig. 7).

4. ONDERHOUD

Vuil kan de werking van de aanwezigheidsmelder beïnvloeden. Houd daarom de lens altijd schoon en droog. Gebruik een vochtige doek en water met weinig detergent om de lens te reinigen. Oefen nooit druk uit op de lens tijdens het reinigen. Als de lens of andere onderdelen van de aanwezigheidsmelder defect zijn, moet de aanwezigheidsmelder vervangen worden.

5. PROBLEEMOPLOSSING

Probleem	Oorzaak	Oplossing
De verlichting/ventilator schakelt niet aan.	Interne foutmelding.	Schakel de netspanning ten minste vijf seconden uit en schakel de netspanning vervolgens opnieuw in.
	Defecte lamp/ventilator.	Test of de lamp/ventilator zelf nog werkt.
	Foutieve bedrading.	Controleer de bedrading met het aansluitschema.
	Er is geen voedingsspanning op de sensor.	Controleer of de voedingsspanning op de sensor aanwezig is.
	Foutief ingestelde luxwaarde.	Controleer of de luxwaarde ingesteld is op de gewenste lichtsterkte.
De verlichting/ventilator schakelt niet uit.	Te hoog ingestelde uitschakelvertraging.	Controleer of de uitschakelvertraging niet te hoog ingesteld is (via de TIME-knop).
	De aanwezigheidsmelder detecteert nog beweging.	Verlaat het detectiegebied zodat de aanwezigheidsmelder niet in werking kan treden.
	Schommelingen in de voedingsspanning.	Controleer of de voedingsspanning constant is.
	De aanwezigheidsmelder is onderhevig aan temperatuurschommelingen.	Controleer of de aanwezigheidsmelder niet gericht is op een voorwerp dat temperatuurschommelingen kan veroorzaken, zoals airconditioning of een verwarmingsinstallatie.
Na instelling van de luxwaarde blijft de aanwezigheidsmelder permanent aangeschakeld, ongeacht de instelling.	Interne foutmelding.	Schakel de netspanning ten minste vijf seconden uit en schakel de netspanning vervolgens opnieuw in.

6. TECHNISCHE GEGEVENS

Afmetingen:	59 x 127 mm (HxB)
Voedingsspanning:	230 Vac \pm 10%
Stroomverbruik:	< 1 W (350-20054) < 1,5 W (350-20055)
Relaiscontact kanaal 1 en 2:	NO (max. 10 A), licht- en bewegingsgevoelig
Maximale belasting:	gloeilampen (2300 W) 230V-halogenenlampen (2300 W) alle laagspanningshalogenenlampen (1200 W) fluorescentielampen (niet-gecompenseerd) (1200 VA) spaarlampen (CFL) (350 W) ventilatiemotor (690 VA) ledlampen (350 W)
Maximaal schakelvermogen:	140 μ F
Maximale inschakelstroom:	80 A/20 ms
Detectiehoek:	360°
Montagehoogte:	2,5 – 3 m
Detectiebereik:	cirkel, tot max. 20 m
Lichtgevoeligheid:	10 – 1000 lux
Hysteresis op lichtgevoeligheid:	+ 10%
Uitschakelvertraging kanaal 1:	1 – 30 min
Uitschakelvertraging kanaal 2:	waarde kanaal 1 + 25%
Beschermingsgraad:	IP20
Beschermklasse:	klasse II-toestellen
Omgevingstemperatuur:	-5 – +50°C
Kabeldoorvoer:	2 x 12 mm
Keurmerk:	CE-gemarkeerd conform EN 60669-2-1

7. WAARSCHUWINGEN VOOR INSTALLATIE

- De installatie moet worden uitgevoerd door een erkend installateur en volgens de geldende voorschriften.
- Deze handleiding moet aan de gebruiker worden overhandigd. Het moet bij het dossier van de elektrische installatie worden gevoegd en worden overgedragen aan eventuele nieuwe eigenaars. Bijkomende exemplaren zijn verkrijgbaar via de website of supportdienst van Niko. Op de Niko website is altijd de meest recente handleiding van het product terug te vinden.
- Tijdens de installatie moet rekening gehouden worden met (niet-limitatieve lijst):
 - de geldende wetten, normen en reglementen.
 - de stand van de techniek op het moment van de installatie.
 - deze handleiding die alleen algemene bepalingen vermeldt en moet worden gelezen in het kader van elke specifieke installatie.
 - de regels van goed vakmanschap.



Dit product voldoet aan alle toepasselijke Europese richtlijnen en verordeningen. Indien van toepassing, vind je de EU-verklaring van overeenstemming met betrekking tot dit product op www.niko.eu.

8. NIKO SUPPORT

Heb je twijfel? Of wil je het product omruilen in geval van een eventueel defect? Neem dan contact op met je groothandel of de Niko supportdienst:

- België: +32 3 778 90 80
- Nederland: +31 880 15 96 10

Contactgegevens en meer informatie vind je op www.niko.eu onder de rubriek "Hulp en advies".

9. GARANTIEBEPALINGEN

- De garantietermijn bedraagt vier jaar vanaf leveringsdatum. Als leveringsdatum geldt de factuurdatum van aankoop van het product door de consument. Als er geen factuur voorhanden is, geldt de productiedatum.
- De consument is verplicht Niko schriftelijk te informeren over het gebrek aan overeenstemming, en dit uiterlijk binnen de twee maanden na vaststelling.
- In geval van een gebrek aan overeenstemming heeft de consument enkel recht op een kosteloze herstelling of vervanging van het product, wat door Niko bepaald wordt.
- Niko is niet verantwoordelijk voor een defect of schade als gevolg van een foutieve installatie, oneigenlijk of onachtzaam gebruik, een verkeerde bediening, transformatie van het product, onderhoud in strijd met de onderhoudsvorschriften of een externe oorzaak zoals vochtschade of schade door overspanning.
- De dwingende bepalingen in de nationale wetgeving over de verkoop van consumptiegoederen en de bescherming van consumenten in landen waar Niko rechtstreeks of via zuster- of dochtervennootschappen, filialen, distributeurs, agenten of vaste vertegenwoordigers verkoopt, hebben voorrang op bovenstaande bepalingen.



Dit product mag u niet bij het ongesorteerd afval gooien. Breng uw afgedankt product naar een containerpark of een erkend verzamelpunt. Net als producenten en importeurs speelt ook u een belangrijke rol in de bevordering van sortering, recycling en hergebruik van afgedankte elektrische en elektronische apparatuur. Om de ophaling en verwerking te kunnen financieren, heft de overheid in bepaalde gevallen een recyclingbijdrage (inbegrepen in de aankoopprijs van dit product).

Veillez lire le mode d'emploi entièrement avant l'installation et la mise en service.

1. DESCRIPTION

Le détecteur de présence pour montage au plafond fonctionne selon la **technologie à infrarouge passif (IRP)** et convient pour une **utilisation à l'intérieur**. La commande de l'éclairage par le biais du détecteur de mouvement est utile pour les petits et grands bureaux, les salles de détente, les vestiaires et les grands locaux de stockage.

Le **détecteur de présence à un canal** (350-20054) commande **uniquement l'éclairage intérieur**. Le **détecteur de présence à deux canaux** (350-20055) possède un contact relais libre de potentiel supplémentaire afin de commander **aussi la ventilation**, en plus de l'éclairage intérieur.

2. INSTALLATION

2.1. Positionnement

Le détecteur de présence réagit au mouvement et à la chaleur qu'il détecte dans son environnement.

Conseils d'installation:

- Installez le détecteur de présence de manière à ce que le passage de la lumière soit orienté vers la lumière entrante et reçoive la quantité idéale de luminosité naturelle (fig. 1.A).
- Si vous montez le détecteur de présence directement sur le plafond, utilisez la distance d'ouverture de 105 mm. L'entrée du câble doit être décalée de 45° par rapport aux trous de fixation (fig. 1.B).
- Si le détecteur de présence est monté sur une boîte d'encastrement, utilisez les trous percés à cet effet et déployez le cache (fig. 1.C). Amenez le câble correctement, selon les consignes de montage pour une installation fixe.
- N'installez pas le détecteur de présence à un endroit où il est exposé à la lumière directe du soleil ni à proximité de sources de chaleur ou de courants d'air (p.ex. un climatiseur).
- La hauteur de montage recommandée est de 2,5 à 3 m.
- Si vous installez le détecteur de présence au-dessus d'un bureau, fixez-le à environ 1 m du siège. Le capteur comporte un dispositif optique à deux zones de détection: une zone pour les petites distances (A + B), dans laquelle les petits mouvements de personnes sont détectés, et une zone pour les grandes distances (C + D), dans laquelle les mouvements de personnes sont détectés. Cette combinaison garantit une excellente commande de l'éclairage tout en permettant de réaliser des économies d'énergie optimales (fig. 2).

Attention: *N'installez pas le détecteur de présence sous tension. Ne raccordez l'appareil à la tension réseau qu'après installation complète.*

2.2. Montage

Montage du capteur (fig. 3)

- Placez le capteur dans le bornier, dans la partie inférieure du socle, et fixez la vis de sûreté (Pozidriv (PZ) 0/Phillips (PH) 1).
- Réglez le détecteur de présence selon les indications données à la rubrique 3.2.
Vous pouvez limiter la zone de détection selon les instructions données à la rubrique 3.2.4.
- Montez le cache du capteur.

Raccordement du détecteur de présence (fig. 4 et 5)

- Coupez le courant complètement.
Le raccordement de la tension réseau se fait aux bornes L₁ et N.
- Raccordez l'éclairage aux bornes N et ⊗ (fig. 5.1).
Si vous devez programmer le détecteur de présence manuellement aussi, raccordez un bouton-poussoir entre les bornes L et 'A (fig. 5.2).
- Raccordez la terre à la borne ⊕.

3. FONCTIONNEMENT ET RÉGLAGES**3.1. Fonctionnement****3.1.1. Généralités**

Le détecteur de présence est prêt à être utilisé trois à cinq minutes après avoir été connecté à tension réseau (temps de mise en route). L'éclairage raccordé s'éteint dès que l'appareil est prêt à être utilisé.

3.1.2. Allumage automatique

Le capteur de lumière intégré mesure en permanence le niveau lumineux dans la zone de détection et le compare avec la valeur que vous avez programmée à l'aide du bouton LUX. Grâce au capteur de lumière, l'éclairage ne s'allume automatiquement que si le détecteur détecte un mouvement dans la portée de détection et si le niveau de luminosité naturelle se situe sous la valeur LUX programmée. L'éclairage reste allumé tant qu'un mouvement est détecté.

La sortie ventilateur du détecteur à deux canaux est activée quelle que soit le niveau de luminosité naturelle.

3.1.3. Extinction automatique

L'éclairage s'éteint automatiquement dès que le niveau de luminosité naturelle programmé est atteint.

Utilisez le bouton TIME pour régler la temporisation de déconnexion souhaitée. L'éclairage restera ainsi allumé pendant la durée de déconnexion réglée après que le dernier mouvement a été détecté. Dès que la temporisation de déconnexion est écoulée, l'éclairage s'éteint.

Attention: La temporisation de déconnexion du canal 1 doit être réglée à au moins 5 minutes afin d'activer l'augmentation de 25% du canal 2. Si la temporisation de déconnexion du canal 1 est inférieure à 5 minutes, le canal 1 et le canal 2 seront activés en même temps.

3.1.4. Allumage et extinction manuels

Vous pouvez aussi allumer et éteindre l'éclairage manuellement au moyen d'un bouton-poussoir NO de 230 Vac, indépendamment du niveau de luminosité naturelle mesuré.

- **Pour allumer l'éclairage alors qu'il était éteint**, exercez une **pression longue** (> 2 s) sur le bouton-poussoir. L'éclairage restera allumé. Pour éteindre l'éclairage, appuyez brièvement (< 2 s) sur le bouton-poussoir. Le mode automatique est alors activé.
- **Pour éteindre l'éclairage alors qu'il s'était allumé automatiquement**, exercez une **pression brève** (< 2 s) sur le bouton-poussoir. Après dix secondes, le mode automatique sera réactivé, de sorte que vous avez le temps de quitter la zone de détection.
- **Pour éteindre l'éclairage de manière permanente alors qu'il s'était allumé automatiquement**, exercez une **pression longue** (> 2 s) sur le bouton-poussoir. Le détecteur de présence est alors bloqué. Pour allumer à nouveau l'éclairage, appuyez brièvement (< 2 s) sur le bouton-poussoir. Le mode automatique est alors activé.

3.2. Réglages

3.2.1. Généralités

Par défaut, les paramètres du capteur de lumière sont réglés comme suit (réglages d'usine):

mode du capteur	automatique
sensibilité	élevée
LED d'indication du mouvement	désactivée

Les **DIP switches 1 et 2** vous permettent de placer le détecteur de présence en **mode de test** de votre choix et d'activer la **LED d'indication du mouvement**.

Pour régler la **sensibilité**, utilisez les **DIP switches 3 et 4**. La figure 7 montre comment vous devez régler ces DIP switches en fonction de la sensibilité souhaitée du capteur de lumière (minimale, faible, élevée, maximale).

3.2.2. Modes de test

Le détecteur de présence possède **deux modes de test**: un mode de test pour la luminosité et un mode de test pour le fonctionnement du détecteur de mouvement.

a) Mode de test pour la luminosité: mesure du niveau de luminosité naturelle

Activez les DIP switches 1 et 2. L'éclairage est alors éteint.

Tournez le bouton LUX lentement vers la droite (vers la valeur maximale), jusqu'à ce que la LED d'indication s'allume. À ce moment, la valeur réglée de la luminosité est égale au niveau de luminosité naturelle mesuré par le capteur de lumière. Si la luminosité naturelle de la pièce est suffisante, tournez le bouton LUX vers la gauche, jusqu'à ce que la LED d'indication s'éteigne. Laissez le bouton LUX dans cette position.

Si vous tournez le bouton LUX vers la gauche, l'éclairage s'éteindra lorsque la luminosité naturelle sera plus faible. Si vous tournez le bouton LUX vers la droite, l'éclairage s'éteindra lorsque la luminosité naturelle sera plus élevée.

Pour terminer, désactivez les DIP switches 1 et 2.

b) Mode de test pour le fonctionnement du détecteur de mouvement

Désactivez le DIP switch 1 et activez le DIP switch 2. L'éclairage s'allume pendant cinq secondes. La LED d'indication du mouvement indique que le détecteur de mouvement est activé.

Attention: *Le test de mouvement n'est pas influencé par la lumière naturelle.*

Pour terminer, désactivez le DIP switch 2.

3.2.3. LED d'indication du mouvement

Activez le DIP switch 1 et désactivez le DIP switch 2 afin d'activer la LED d'indication du mouvement. La LED d'indication reste allumée tant qu'un mouvement est détecté.

3.2.4. Zone de détection

Si le détecteur de présence est monté à une hauteur de 2,5 m, il détecte les mouvements sur une surface d'un diamètre de 20 m et dans un rayon de 360°. Ce détecteur de présence comporte en son centre un dispositif à lentilles couvrant une zone d'un diamètre de 5 m et plus de 618 champs, ce qui assure une détection optimale des moindres mouvements de personnes. Si vous ne souhaitez pas que les mouvements soient détectés dans une partie de la zone de détection, couvrez la lentille du capteur à l'aide du masque d'obturation fourni. Vous pouvez réduire la portée maximale de 20 m à 12 m, 5 m ou 3 m. En outre, vous pouvez réduire l'angle de détection de 360° par paliers de 45° (fig. 7).

4. ENTRETIEN

La saleté peut influencer le fonctionnement du détecteur de présence. Par conséquent, veillez à ce que la lentille soit toujours propre et sèche. Pour nettoyer la lentille, utilisez un chiffon humide et de l'eau additionnée d'un peu de détergent. N'exercez jamais de pression sur la lentille en la nettoyant. Si la lentille ou d'autres pièces du détecteur de présence sont défectueuses, le détecteur de présence doit être remplacé.

5. RÉOLUTION DES PROBLÈMES

Problème	Cause	Solution
L'éclairage ne s'allume pas/le ventilateur ne se met pas en marche.	Erreur interne.	Coupez la tension réseau pendant au moins cinq secondes, puis réactivez-la.
	Lampe/ventilateur défectueux.	Vérifiez le fonctionnement propre de la lampe/du ventilateur.
	Erreur de câblage.	Comparez le câblage avec le schéma de raccordement.
	Il n'y a pas de tension d'alimentation sur le capteur.	Vérifiez si le capteur est sous tension.
L'éclairage ne s'éteint pas/le ventilateur ne s'arrête pas.	Erreur de réglage de la luminosité.	Vérifiez si la luminosité réglée correspond à la luminosité souhaitée.
	La temporisation de déconnexion réglée est trop longue.	Vérifiez si la temporisation de déconnexion réglée n'est pas trop longue (bouton TIME).
	Le détecteur de présence détecte encore un mouvement.	Quittez la zone de détection afin que le détecteur de présence ne puisse plus être activé.
	Variations de tension d'alimentation.	Vérifiez si la tension d'alimentation est constante.
Une fois la luminosité réglée, le détecteur de présence ne cesse pas de s'activer, quelle que soit la valeur réglée.	Le détecteur de présence est soumis à des variations de température.	Vérifiez si le détecteur de présence n'est pas orienté vers un objet qui pourrait provoquer des variations de température, p.ex. un climatiseur ou un radiateur.
Une fois la luminosité réglée, le détecteur de présence ne cesse pas de s'activer, quelle que soit la valeur réglée.	Erreur interne.	Coupez la tension réseau pendant au moins cinq secondes, puis réactivez-la.

6. CARACTÉRISTIQUES TECHNIQUES

Dimensions:	59 x 127 mm (HxL)
Tension d'alimentation:	230 Vac \pm 10%
Consommation de courant:	< 1 W (350-20054) < 1,5 W (350-20055)
Contact relais canal 1 et 2:	NO (max. 10 A), sensible à la lumière et au mouvement
Charge maximale:	lampes à incandescence (2300 W) lampes halogènes 230 V (2300 W) toutes les lampes halogènes basse tension (1200 VA) lampes fluorescentes (non compensées) (1200 VA) lampes à économie d'énergie (CFLi) (350 W) moteur du ventilateur (690 VA) lampes à LED 230 V (350 W)
Capacité de commutation maximale:	140 μ F
Courant d'allumage maximal:	80 A/20 ms
Angle de détection:	360°
Hauteur de montage:	2,5 – 3 m
Portée de détection:	en cercle, jusqu'à 20 m
Sensibilité à la lumière:	10 – 1000 lux
Hystérésis sur la sensibilité à la lumière:	+ 10%
Temporisation de déconnexion canal 1:	1 – 30 min
Temporisation de déconnexion canal 2:	valeur du canal 1 + 25%
Degré de protection:	IP20
Classe de protection:	appareils de classe II
Température ambiante:	-5 – 50°C
Opercule de câble:	2 x 12 mm
Agrément:	marquage CE, conforme à la norme EN 60669-2-1

7. MISES EN GARDE CONCERNANT L'INSTALLATION

- L'installation doit être effectuée par un installateur agréé et dans le respect des prescriptions en vigueur.
- Ce mode d'emploi doit être remis à l'utilisateur. Il doit être joint au dossier de l'installation électrique et être remis aux nouveaux propriétaires éventuels. Des exemplaires supplémentaires peuvent être obtenus sur le site web ou auprès du service support de Niko.
- Il y a lieu de tenir compte des points suivants pendant l'installation (liste non limitative):
 - les lois, les normes et les réglementations en vigueur.
 - l'état de la technique au moment de l'installation.
 - ce mode d'emploi qui stipule uniquement des dispositions générales et doit être lu dans le cadre de toute installation spécifique.
 - les règles de l'art.



Ce produit est conforme à l'ensemble des directives et règlements européens applicables. Le cas échéant, vous trouverez la déclaration UE de conformité relative à ce produit sur le site www.niko.eu.

8. SUPPORT DE NIKO

En cas de doute ou si vous voulez échanger le produit en cas de défaut éventuel, veuillez prendre contact avec votre grossiste ou avec le service support de Niko:

- Belgique: +32 3 778 90 80
- France: +33 820 20 66 25

Vous trouverez les coordonnées et de plus amples informations sur le site www.niko.eu, sous la rubrique "Aide et conseils".

9. DISPOSITIONS DE GARANTIE

- Le délai de garantie est de quatre ans à partir de la date de livraison. La date de la facture d'achat par le consommateur est considérée comme la date de livraison. En l'absence de facture, la date de fabrication est valable.
- Le consommateur est tenu de prévenir Niko par écrit de tout défaut de conformité, dans un délai maximum de deux mois après constatation.
- En cas de défaut de conformité, le consommateur peut uniquement prétendre à la réparation gratuite ou au remplacement gratuit du produit, selon l'avis de Niko.
- Niko ne peut être tenu pour responsable d'un défaut ou de dégâts résultant d'une installation fautive, d'une utilisation impropre ou négligente, d'une commande erronée, d'une transformation du produit, d'un entretien contraire aux consignes d'entretien ou d'une cause externe telle que de l'humidité ou une surtension.
- Les dispositions contraignantes de la législation nationale ayant trait à la vente de biens de consommation et à la protection des consommateurs des différents pays où Niko procède à la vente directe ou par l'intermédiaire d'entreprises sœurs, de filiales, de succursales, de distributeurs, d'agents ou de représentants fixes, prévalent sur les dispositions susmentionnées.



Ce produit ne peut pas être jeté avec les déchets non triés. Apportez vos équipements obsolètes électriques et électroniques à un point de collecte agréé. Tout comme les producteurs et importateurs, vous jouez un rôle important dans le triage, le recyclage et la réutilisation des appareils électriques et électroniques. Afin de pouvoir financer la collecte et le traitement écologique, les autorités imposent dans certains cas une cotisation de recyclage (comprise dans le prix d'achat de ce produit).



EMBALLAGES
CARTONS ET PAPIER
À TRIER

Handbuch vor Montage und Inbetriebnahme vollständig durchlesen.

1. BESCHREIBUNG

Der Präsenzmelder für die Deckenmontage arbeitet nach dem Prinzip der **Passiv-Infrarot-Technologie** (PIR) und ist somit für eine **Verwendung in Innenräumen** geeignet. Eine über Bewegungsmelder aktivierte Lichtsteuerung ist äußerst nützlich für die Verwendung in kleine und große Büroräume, Ruheräume, Umkleidekabinen und größere Lagerräume.

Der **1-Kanal-Präsenzmelder** (350-20054) dient **ausschließlich** zur Ansteuerung von **Innenraumbelichtung**. Der **2-Kanal-Präsenzmelder** (350-20055) hingegen verfügt über einen zusätzlichen potentialfreien Relaiskontakt, mit dem neben der Innenraumbelichtung **auch** eine **Lüftung** angesteuert werden kann.

2. INSTALLATION

2.1. Montageort

Der Präsenzmelder reagiert auf in seiner Umgebung vorkommende Bewegungen und Wärmequellen.

Installationstipps:

- Montieren Sie den Präsenzmelder mit der Lichteintrittsöffnung in Richtung des einfallenden Tageslichts, um so die ideale Menge an Tageslicht einzufangen (Abb. 1.A).
- Verwenden Sie bei direkter Deckenmontage des Präsenzmelders einen Lochabstand von 105 mm. Die Kabeleinführung muss um 45° gegenüber den Befestigungslöchern gedreht sein (Abb. 1.B).
- Benutzen Sie bei Montage des Präsenzmelders auf einer Deckendose die dafür vorgesehenen Löcher und stanzen Sie die Bodenplatte frei (Abb. 1.C). Verlegen Sie die Zuleitung gemäß den Installationsvorschriften für feste Leitungsmontage und gehen Sie dabei äußerst vorsichtig und korrekt vor.
- Sie dürfen den Präsenzmelder nicht im Bereich von direkter Sonneneinstrahlung oder in der Nähe von Wärmequellen oder Luftströmungen (wie etwa eine Klimaanlage) montieren.
- Die empfohlene Montagehöhe beträgt zwischen 2,5 und 3 m.
- Bei Montage des Präsenzmelders oberhalb eines Schreibtisches müssen Sie ca. 1 m Abstand zum Sitzplatz einhalten. Der Sensor verfügt über eine Optik mit zwei Erfassungsbereichen: einem Nahbereich (A + B) zur Erfassung von nur geringen Bewegungen wärmeabstrahlender Körper und einem Fernbereich (C + D). Diese Kombination bietet eine hervorragend Beleuchtungssteuerung und gewährleistet gleichzeitig eine optimale Energieeinsparung (Abb. 2).

Achtung: *Präsenzmelder niemals unter Spannung installieren. Schließen Sie das Gerät erst nach vollständiger Installation an die Netzspannung an.*

2.2. Montage

Sensor montieren (Abb. 3)

- Montieren Sie den Sensor in der unteren Klemmenreihe des Socketteils und sichern Sie ihn mit der Sicherungsschraube (Pozidriv (PZ) 0/Philips (PH) 1).
- Stellen Sie den Präsenzmelder nach den in Abschnitt 3.2. aufgeführten Anweisungen ein.
Sie können den Erfassungsbereich auch nach den in Abschnitt 3.2.4. aufgeführten Anweisungen einschränken.
- Montieren Sie die Sensorabdeckung.

Präsenzmelder anschließen (Abb. 4 und 5)

- Schalten Sie die Versorgungsspannung vollständig aus.
Die Versorgung mit Netzspannung erfolgt über die Klemmen L₁ und N.
- Schließen Sie die Beleuchtung an die Klemmen N und ⊗ an (Abb. 5.1).
Schließen Sie zwischen die Klemmen L und ↗ einen zusätzlichen Tastschalter an, wenn Sie den Präsenzmelder auch manuell ansteuern wollen (Abb. 5.2).
- Schließen Sie die Erdungsleitung an Klemme ⊕ an.

3. FUNKTION UND EINSTELLUNGEN**3.1. Funktion****3.1.1. Allgemein**

Nach Anschluss an der Netzspannung ist der Präsenzmelder nach drei bis fünf Minuten betriebsbereit (Aufwärmzeit). Sobald das Gerät betriebsbereit ist, wird die angeschlossene Beleuchtung ausgeschaltet.

3.1.2. Automatisches Einschalten

Der integrierte Lichtsensor misst ständig die Lichtstärke des Erfassungsbereichs und vergleicht die gemessene Ist-Lichtstärke mit der von Ihnen über den LUX-Regler vorab eingestellten Soll-Lichtstärke. Dank des Lichtsensors wird das Licht nur dann bei einer vom Sensor innerhalb des Erfassungsbereichs registrierten Bewegung automatisch eingeschaltet, wenn die Lichtstärke des Tageslichts bis unter den vorab eingestellten Lux-Wert absinkt. Die Beleuchtung bleibt solange eingeschaltet wie eine Bewegung erfasst wird.

Der Ventilatorausgang des 2-Kanal-Präsenzmelders wird unabhängig von der Tageslichtstärke angesteuert.

3.1.3. Automatisches Ausschalten

Die Beleuchtung schaltet automatisch aus, sobald die vorab eingestellte Tageslichtstärke erreicht wurde.

Mit dem TIME-Regler stellen Sie die gewünschte Ausschaltverzögerung ein, nach der die Beleuchtung während der eingestellten Verzögerungszeit nach Erfassen des letzten Bewegungsvorgangs eingeschaltet bleibt. Sobald die Ausschaltverzögerung verstrichen ist, schaltet die Beleuchtung aus.

Achtung: Die Ausschaltverzögerung von Kanal 1 muss auf mindestens 5 Minuten eingestellt sein, um die Erhöhung um 25% von Kanal 2 zu aktivieren. Beträgt die Ausschaltverzögerung von Kanal 1 weniger als 5 Minuten, schalten Kanal 1 und Kanal 2 gleichzeitig.

3.1.4. Manuelles Ein- und Ausschalten

Sie können die Beleuchtung auch manuell und unabhängig von der gemessenen Tageslichtstärke mittels eines Schliebertasters (230 Vac) ein- und ausschalten.

- Taster **lange betätigen** (> 2 s): **bei ausgeschalteter Beleuchtung, um die Beleuchtung einzuschalten** und eingeschaltet zu lassen. Zum Ausschalten der Beleuchtung: Taster nur kurz betätigen (< 2 s). Danach ist wieder der Automatikmodus aktiviert.
- Taster **kurz betätigen** (< 2 s): **bei automatisch eingeschalteter Beleuchtung, um die Beleuchtung auszuschalten**. Der Automatikmodus wird nach 10 Sekunden wieder erneut aktiviert. Während dieser Zeit können Sie den Erfassungsbereich verlassen.
- Taster **lange betätigen** (> 2 s): **bei automatisch eingeschalteter Beleuchtung, um die Beleuchtung dauerhaft auszuschalten**. Der Präsenzmelder ist nun gesperrt. Zum erneuten Einschalten der Beleuchtung: Taster nur kurz betätigen (< 2 s). Danach ist wieder der Automatikmodus aktiviert.

3.2. Einstellungen

3.2.1. Allgemein

Bei Lieferung sind die Parameter des Lichtsensors wie folgt eingestellt (Werkseinstellungen):

Sensormodus	Automatikmodus
Empfindlichkeit	hoch
Anzeige-LED für Bewegungserfassung	aus

Mit den **DIP-Schaltern 1 und 2** stellen Sie für den Präsenzmelder den gewünschten **Testmodus** ein und aktivieren Sie die **Anzeige-LED für Bewegungserfassung**.

DIP-Schalter 3 und 4 dienen zur Einstellung der **Empfindlichkeit**. Abbildung 7 stellt dar, wie Sie anhand der DIP-Schalter die gewünschte Empfindlichkeit des Lichtsensors (Mindestwert, niedrig, hoch, Maximalwert) einstellen.

3.2.2. Testmodi

Der Präsenzmelder besitzt **zwei Testmodi**: einen Testmodus zur Überprüfung des Lux-Werts und einen Testmodus zur Funktionsüberprüfung des Bewegungsmelders.

a) Testmodus für Lux-Wert: Tageslichtstärke messen

Stellen Sie die DIP-Schalter 1 und 2 auf ON. Die Beleuchtung ist jetzt ausgeschaltet.

Drehen Sie den LUX-Regler langsam nach rechts (in Richtung Maximalwert), bis die Anzeige-LED leuchtet. Die Lux-Einstellung entspricht jetzt der vom Lichtsensor gemessenen Tageslichtstärke. Wenn im Raum ausreichend Tageslicht vorhanden ist, dann drehen Sie jetzt den LUX-Regler nach links, bis die Anzeige-LED ausgeschaltet ist. Lassen Sie den LUX-Regler in dieser Position.

Wenn Sie den LUX-Regler nach links drehen, dann schaltet die Beleuchtung aus, wenn weniger Tageslicht vorhanden ist. Wenn Sie den LUX-Regler hingegen nach rechts drehen, dann schaltet die Beleuchtung aus, wenn mehr Tageslicht vorhanden ist.

Stellen Sie abschließend die DIP-Schalter 1 und 2 wieder auf OFF.

b) Testmodus zur Funktionsüberprüfung des Bewegungsmelders

Stellen Sie DIP-Schalter 1 auf OFF und DIP-Schalter 2 auf ON. Die Beleuchtung wird für fünf Sekunden lang eingeschaltet. Die Anzeige-LED für Bewegungserfassung zeigt an, dass der Bewegungsmelder aktiviert ist.

Achtung: *Der Funktionstest wird nicht durch Tageslicht beeinflusst.*

Stellen Sie abschließend DIP-Schalter 2 wieder auf OFF.

3.2.3. Anzeige-LED für Bewegungserfassung

Stellen Sie zum Aktivieren der Anzeige-LED für Bewegungserfassung DIP-Schalter 1 auf ON und DIP-Schalter 2 auf OFF. Die Anzeige-LED bleibt solange eingeschaltet, wie eine Bewegung erfasst wird.

3.2.4. Erfassungsbereich

Ist der Präsenzmelder auf einer Höhe von 2,5 m montiert, dann erfasst er Bewegungen in einem Umkreis von 20 m und innerhalb einer Zone von 360°. Dieser Präsenzmelder besitzt einen Linsenbereich eines Durchmessers von 5 m und mehr als 618 Messfelder, wodurch selbst kleinste Bewegungen erfasst werden.

Wenn Sie in einem bestimmten Abschnitt des Erfassungsbereiches keine Bewegungserfassung wünschen, können Sie die Sensorlinse mit der mitgelieferten Abdeckmaske abdecken. Sie können dadurch die maximale Reichweite von 20 m auf 12 m, 5 m oder 3 m verringern. Den Erfassungswinkel von 360° können Sie in Schritten zu je 45° verringern (Abb. 7).

4. PFLEGE

Schmutz beeinträchtigt die Funktion des Präsenzmelders. Halten Sie deswegen immer die Linse sauber und trocken. Benutzen Sie für die Linsenreinigung ein feuchtes Tuch mit Wasser und nur wenig Reinigungsmittel. Üben Sie beim Reinigen niemals Druck auf die Linse aus. Sind Linse oder andere Komponenten des Präsenzmelders defekt, dann müssen Sie den Präsenzmelder austauschen.

5. STÖRUNGSABHILFE

Problem	Ursache	Lösung
Beleuchtung/Ventilator schaltet nicht ein.	Interne Fehlermeldung.	Schalten Sie für mindestens fünf Sekunden die Netzspannung aus und anschließend wieder ein.
	Defekte Lampe/defekter Ventilator.	Überprüfen Sie Lampe bzw. Ventilator auf Funktion.
	Fehlerhafte Verdrahtung.	Überprüfen Sie, ob die Verdrahtung dem Anschlussplan entspricht.
	Der Sensor wird nicht mit Versorgungsspannung versorgt.	Überprüfen Sie, ob am Sensor die Versorgungsspannung anliegt.
Beleuchtung/Ventilator schaltet nicht aus.	Fehlerhaft eingestellter Lux-Wert.	Überprüfen Sie, ob der Lux-Wert auf die gewünschte Lichtstärke eingestellt ist.
	Ausschaltverzögerung wurde zu hoch eingestellt.	Überprüfen Sie über den TIME-Regler, ob die Ausschaltverzögerung zu hoch eingestellt ist.
	Der Präsenzmelder erfasst noch Bewegungen.	Verlassen Sie den Erfassungsbereich so, dass der Präsenzmelder nicht anspricht.
	Unstabile Versorgungsspannung.	Überprüfen Sie, ob eine konstante Versorgung mit Spannung stattfindet.
Nach Einstellen des Lux-Werts bleibt der Präsenzmelder unabhängig von der Einstellung dauerhaft eingeschaltet.	Der Präsenzmelder unterliegt Temperaturschwankungen.	Überprüfen Sie, ob der Präsenzmelder nicht auf ein Gerät gerichtet ist, das Temperaturschwankungen verursachen kann, wie etwa eine Klimaanlage oder Heizung.
	Interne Fehlermeldung.	Schalten Sie für mindestens fünf Sekunden die Netzspannung aus und anschließend wieder ein.

6. TECHNISCHE DATEN

Abmessungen:	59 x 127 mm (HxB)
Versorgungsspannung:	230 Vac \pm 10%
Leistungsaufnahme:	< 1 W (350-20054) < 1,5 W (350-20055)
Relaiskontakt Kanal 1 und 2:	Schließer (max. 10 A), licht- und bewegungsempfindlich
Maximale Belastung:	Glühlampen (2300 W) 230 V-Halogenlampen (2300 W) alle Niederspannungs-Halogenlampen (1200 VA) Leuchtstofflampen (unkompensiert) (1200 VA) Energiesparlampen (CFLi) (350 W) Ventilatormotor (690 VA) LED-Lampen 230 V (350 W)
Maximal schaltbare Kapazität:	140 μ F
Maximaler Einschaltspitzenstrom:	80 A/20 ms
Erfassungswinkel:	360°
Montagehöhe:	2,5 – 3 m
Erfassungsbereich:	kreisförmig, bis max. 20 m
Lichtempfindlichkeit:	10 – 1000 Lux
Lichtempfindlichkeitshysterese:	+ 10%
Ausschaltverzögerung Kanal 1:	1 – 30 min
Ausschaltverzögerung Kanal 2:	Wert von Kanal 1 plus 25%
Schutzart:	IP20
Schutzklasse:	Gerätekategorie II
Umgebungstemperatur:	-5 – 50°C
Leitungsdurchführung:	2 x 12 mm
Prüfzeichen:	CE-Kennzeichnung gemäß EN 60669-2-1

7. WARNHINWEISE FÜR DIE INSTALLATION

- Die Installation darf ausschließlich von einer Elektrofachkraft unter Berücksichtigung der geltenden Vorschriften ausgeführt werden.
- Diese Gebrauchsanleitung muss dem Benutzer ausgehändigt werden. Die Gebrauchsanleitung ist den Unterlagen der elektrischen Anlage beizufügen und muss auch eventuellen neuen Besitzern ausgehändigt werden. Zusätzliche Exemplare erhalten Sie über die Internetseiten von Niko oder über den Kundendienst von Niko.
- Beachten und berücksichtigen Sie bei der Installation unter anderem folgende Punkte:
 - die gültigen Gesetze, Normen und Richtlinien.
 - den Stand der Technik zum Zeitpunkt der Installation.
 - die in dieser Gebrauchsanleitung aufgeführten Anweisungen, wobei diese Gebrauchsanleitung nur allgemein gültige Bestimmungen enthält, die für jede Anlage spezifisch angewendet werden müssen.
 - die allgemein anerkannten Regeln fachmännischer Arbeit.



Dieses Produkt erfüllt alle anwendbaren europäischen Richtlinien und Verordnungen. Die für dieses Produkt zutreffende EU-Konformitätserklärung erhalten Sie gegebenenfalls unter www.niko.eu.

8. NIKO UNTERSTÜTZUNG

Bei Zweifel oder falls Sie bei einem eventuellen Defekt des Produkts noch Fragen bezüglich des Umtausches haben, dann nehmen Sie bitte Kontakt auf mit dem Kundendienst von Niko (Belgien: +32 3 778 90 80) oder wenden Sie sich an Ihren Großhändler. Kontaktdaten und weitere Informationen erhalten Sie im Internet unter www.niko.eu in der Rubrik "Unterstützung und Beratung".

9. GARANTIEBEDINGUNGEN

- Der Garantiezeitraum beträgt vier Jahre ab Lieferdatum. Als Lieferdatum gilt das Rechnungsdatum zum Zeitpunkt des Kaufs durch den Endverbraucher. Falls keine Rechnung mehr vorhanden ist, gilt das Produktionsdatum.
- Der Endverbraucher ist verpflichtet, Niko schriftlich über einen Produktmangel innerhalb von zwei Monaten nach dessen Feststellung zu informieren.
- Im Falle eines Mangels hat der Endverbraucher nur Recht auf kostenlose Reparatur oder Ersatz des Produkts. Eine Entscheidung darüber obliegt allein Niko.
- Niko ist nicht für Mängel oder Schäden verantwortlich, die durch fehlerhafte Installation, nicht bestimmungsgemäßen oder unsachgemäßen Gebrauch, durch falsche Bedienung, Anpassen/Ändern des Produktes, infolge von unsachgemäßer Wartung entgegen den Wartungsvorschriften oder die sich aus äußeren Umständen, wie beispielsweise infolge Feuchtigkeit oder Überspannung, ergeben.
- Zwingende Vorschriften der nationalen Gesetzgebung bezüglich des Verkaufs von Konsumgütern und zum Verbraucherschutz haben vor den obigen Bestimmungen Vorrang in den Ländern, in denen Niko direkt oder über seine Neben- oder Tochtergesellschaften, Filialen, Vertriebsstellen, Agenten oder über feste Vertreter verkauft.



Dieses Produkt darf nicht mit dem normalen Haus- bzw. Restmüll entsorgt werden. Das zu entsorgende Gerät muss zu einer Mülldeponie oder einer Sondermüllsammelstelle gebracht werden. Neben den Herstellern und Importeuren haben auch Sie als Verbraucher eine Verantwortung bei der Mülltrennung, dem Recycling und der Wiederverwertung von elektrischen und elektronischen Geräten die entsorgt werden sollen. Um die Entsorgung und Verarbeitung finanzieren zu können, hat die Regierung in bestimmten Fällen einen

Recycling-Beitrag festgelegt, der im Kaufpreis dieses Produktes enthalten ist.

Read the complete user manual before carrying out the installation and activating the system.

1. DESCRIPTION

The presence detector for ceiling mounting uses **Passive Infrared Technology (PIR)** and is suitable for **indoor use**. Lighting control through motion detection is useful for small and large offices, rest rooms, changing rooms and larger storage areas.

The **1-channel presence detector** (350-20054) controls **only interior lighting**. The **2-channel presence detector** (350-20055) has an additional potential-free relay contact to control interior lighting **as well as ventilation**.

2. INSTALLATION

2.1. Positioning

The presence detector reacts to motion and heat in its environment.

Installation tips:

- Position the presence detector with the light opening towards the incident light to obtain the ideal amount of daylight (fig. 1.A).
- Use the opening distance of 105 mm when the presence detector is mounted directly on the ceiling. The cable entry should be rotated 45° relative to the mounting holes (fig. 1.B).
- If the presence detector is fitted to a flush-mounting box, use the provided holes and punch out the base cap (fig. 1.C). Carefully and correctly install the cable according to the instructions for a fixed installation.
- Do not install the presence detector in locations where it is exposed to direct sunlight or near heat sources or air currents (such as air conditioning).
- The recommended mounting height is 2.5 to 3 m.
- When placed over a desk, install the presence detector approximately 1 m from the seating area. The sensor has an optics with two detection zones: a zone for small distances (A + B) to record small body movements and a zone for larger distances (C + D) to record general body movements. This combination ensures excellent lighting control and optimal energy savings (fig. 2).

Attention: *Disconnect all power before installing the presence detector. Do not connect the device to the mains voltage until installation is completed.*

2.2. Mounting

Mounting the sensor (fig. 3)

- Insert the sensor into the terminal strip in the bottom layer of the base portion and install the safety screw (Poqidriv (PZ) 0/Phillips (PH) 1).
- Adjust the presence detector settings as described in section 3.2.
The detection area can also be limited as described in section 3.2.4.
- Install the cover on the sensor.

Connecting the presence detector (fig. 4 and 5)

- Switch off the mains supply.
Power is supplied from the mains via terminals L₁ and N.
- Connect the lighting via terminals N and ⊗ (fig. 5.1).
Connect a push button between terminals L and /^h if manual operation of the presence detector is also desired (fig. 5.2).
- Connect the ground wire to terminal ⊕.

3. OPERATION AND SETTINGS**3.1. Operation****3.1.1. General**

The presence detector is ready to use three to five minutes after connecting to the mains voltage (warm-up time). The connected lighting will be switched off as soon as the device is ready to use.

3.1.2. Automatic ON

The integrated light sensor continuously measures the light level in the detection zone and compares this level with the preset value specified using the LUX key. The light sensor automatically switches the lighting on only when the detector detects motion within the detection range and when the daylight level drops below the preset lux value. The lighting remains on as long as motion is detected.

The ventilation output of the 2-channel detector is activated, regardless of the daylight level.

3.1.3. Automatic OFF

The lighting automatically switches off when the preset daylight level is reached.

The TIME key is used to set the switch-off delay as desired. The lighting will remain on for the specified delay time after the last motion is detected. Once the switch-off delay has expired, the lighting will switch off.

Attention: *The switch-off delay on channel 1 must be set to at least 5 minutes to ensure that the 25% increase on channel 2 will be activated. If the switch-off delay on channel 1 is less than 5 minutes, channels 1 and 2 will be switched at the same time.*

3.1.4. Manual ON/OFF

The lighting can also be manually switched on and off by pressing the 230 Vac NO push button, regardless of the measured daylight level.

- **A long press** (> 2 s) on the push button **with the lighting switched off, will switch the lighting on.** The lighting will remain on. A short press (< 2 s) on the push button will switch the lighting off. The automatic mode is now activated.
- **A short press** (< 2 s) on the push button **with the lighting automatically switched on,** will switch the **lighting off.** The automatic mode is reactivated after ten seconds to allow time to leave the detection area.
- **A long press** (> 2 s) on the push button **with the lighting automatically switched on,** will switch the **lighting off permanently.** The presence detector is now disabled. Press the push button briefly (< 2 s) to switch the lighting on again. The automatic mode is now activated.

3.2. Settings

3.2.1. General

At delivery, the light sensor parameters are set as follows (factory settings):

sensor mode	automatic
sensitivity	high
LED motion indicator	off

Use **DIP switches 1 and 2** to set the presence detector to the desired **test mode** and activate the **LED motion indicator**. To set the **sensitivity**, use **DIP switches 3 and 4**. Figure 7 shows how to set the DIP switches for the desired sensitivity of the light sensor (minimum, low, high, maximum).

3.2.2. Test modes

The presence detector has **two test modes**: a test mode for the lux value and a test mode for the motion detector operation.

- a) **Test mode for the lux value:** measuring the daylight level
Set DIP switches 1 and 2 to ON. The lighting is now switched off.

Slowly turn the LUX key clockwise (towards maximum) until the LED indicator illuminates. The lux setting is then equal to the daylight level the light sensor is measuring. If there is sufficient daylight in the room, turn the LUX key counterclockwise until the LED indicator switches off. Leave the LUX key in this position.

If the LUX key is turned counterclockwise, the lighting switches off when there is less daylight.
If the LUX key is turned clockwise, the lighting switches off when there is more daylight.

Finally, reset DIP switches 1 and 2 to OFF.

- b) **Test mode for the motion detector operation**
Set DIP switch 1 to OFF and DIP switch 2 to ON. The lighting is switched on for five seconds. The LED motion indicator indicates that the motion detector is activated.

Attention: *The walking is not affected by daylight.*

Finally, reset DIP switch 2 to OFF.

3.2.3. LED motion indicator

Set DIP switch 1 to ON and DIP switch 2 to OFF to activate the LED motion indicator. The LED indicator remains illuminated as long as motion is detected.

3.2.4. Detection range

If the presence detector is mounted at a height of 2.5 m, it detects movement within a diameter of 20 m in a 360° zone. This presence detector has a lens area with a diameter of 5 m and more than 618 fields, which guarantees optimal registration of even the smallest body movements.

If a section of the detection area is to be excluded from detecting any motion, cover the sensor lens using the cover cap supplied. This allows the maximum range to be reduced from 20 m to 12 m, 5 m or 3 m. The detection angle of 360° can be decreased in steps of 45° (fig. 7).

4. MAINTENANCE

Dirt may prevent the presence detector from functioning properly. Therefore, always keep the lens clean and dry. Use a damp cloth and water with some detergent to clean the lens. Never exert pressure to wipe the lens clean. The presence detector should be replaced if the lens or other parts of the presence detector are defective.

5. TROUBLESHOOTING

Problem	Cause	Solution
The lighting/ventilator does not switch on.	Internal error.	Switch the mains power off for at least five seconds and then switch it back on.
	Defective lamp/ventilator.	Test whether the lamp/ventilator itself is still working.
	Incorrect wiring.	Check the wiring against the wiring diagram.
	There is no power supply voltage on the sensor.	Check whether there is power supply voltage on the sensor.
	Incorrectly set lux value.	Ensure the lux value is set to the desired light intensity.
The lighting/ventilator does not switch off.	Switch-off delay set too long.	Ensure the switch-off delay is not set too long (using the TIME key).
	The presence detector is still detecting movement.	Leave the detection zone to prevent to presence detector from re-activating.
	Power supply voltage fluctuations.	Ensure the power supply voltage is constant.
	The presence detector is subject to temperature fluctuations.	Ensure the presence detector is not pointed towards an object that may cause temperature fluctuations, such as air conditioning or a heating installation.
After setting the lux value, the presence detector remains permanently on, regardless of the setting.	Internal error.	Switch the mains power off for at least five seconds and then switch it back on.

6. TECHNICAL DATA

Dimensions:	59 x 127 mm (HxW)
Power supply voltage:	230 Vac \pm 10%
Power consumption:	< 1 W (350-20054) < 1.5 W (350-20055)
Relay contact channel 1 and 2:	NO (max. 10 A), light- and motion-sensitive
Maximum load:	incandescent lamps (2300 W) 230 V halogen lamps (2300 W) all low-voltage halogen lamps (1200 VA) fluorescent lamps (non-compensated) (1200 VA) economy lamps (CFLi) (350 W) ventilation motor (690 VA) led lamps 230 V (350 W)
Maximum switching capacity:	140 μ F
Maximum inrush current:	80 A/20 ms
Detection angle:	360°
Mounting height:	2.5 – 3 m
Detection range:	circle, up to max. 20 m
Light sensitivity:	10 – 1000 lux
Hysteresis on light sensitivity:	+ 10%
Switch-off delay channel 1:	1 – 30 min
Switch-off delay channel 2:	channel 1 value + 25%
Protection degree:	IP20
Protection class:	class II devices
Ambient temperature:	-5 – 50°C
Cable inlet:	2 x 12 mm
Quality mark:	CE marked in compliance with EN 60669-2-1

7. WARNINGS REGARDING INSTALLATION

- The installation should be carried out by a registered installer and in compliance with the statutory regulations.
- This user manual should be presented to the user. It should be included in the electrical installation file, and it should be passed on to any new owners. Additional copies are available on the Niko website or via the Niko support service.
- During installation, the following should be taken into account (non-exhaustive list):
 - the statutory laws, standards and regulations.
 - the technology currently available at the time of installation.
 - this user manual, which only states general regulations and should therefore be read within the scope of each specific installation.
 - the rules of proper workmanship.



This product complies with all of the relevant European guidelines and regulations. If applicable, you can find the EU declaration of conformity regarding this product at www.niko.eu.

8. NIKO SUPPORT

In case of doubt or for the specific exchange procedure in case of a possible defect, contact the Niko support service in Belgium at +32 3 778 90 80 or your wholesaler/installer. Contact details and more information can be found at www.niko.eu under the "Help and advice" section.

9. GUARANTEE PROVISIONS

- The period of guarantee is four years from the date of delivery. The delivery date is the invoice date of purchase of the product by the consumer. If there is no invoice, the date of production applies.
- The consumer is obliged to inform Niko in writing about the non-conformity, within two months after stating the defect.
- In case of a non-conformity, the consumer only has the right to a product repair or replacement free of charge, which shall be decided by Niko.
- Niko shall not be held liable for a defect or damage resulting from incorrect installation, improper or careless use, incorrect operation, transformation of the product, maintenance that does not adhere to the maintenance instructions or an external cause, such as damage due to moisture or overvoltage.
- The compulsory regulations of the national legislation concerning the sale of consumer goods and the protection of the consumer in the countries where Niko sells, directly or via sister companies, subsidiaries, chain stores, distributors, agents or permanent sales representatives, take priority over the above-mentioned rules and regulations.



Do not dump this product with the unsorted waste. Bring it to a recognised waste collection point. Together with producers and importers, you have an important role to play in the advancement of sorting, recycling and reusing discarded electrical and electronic appliances. In order to finance the waste collection and processing, the government levies a recycling contribution in some cases (included in the purchase price of this product).

Pred inštaláciou a spustením systému si prečítajte celý návod.

1. OPIS

Detektor prítomnosti pre montáž na strop používa **pasívnu infračervenú technológiu** (PIR) a je vhodný na **použitie v interiéri**. Ovládanie osvetlenia pomocou detekcie pohybu je užitočné pre malé a veľké kancelárie, toalety, šatne a veľké skladovacie priestory.

1-kanálový **detektor prítomnosti** (350-20054) ovláda **len interiérové osvetlenie**. 2-kanálový **detektor prítomnosti** (350-20055) má dodatočný bezpotenciálový relé kontakt na ovládanie ventilácie a osvetlenia **v interiéri**.

2. MONTÁŽ

2.1. Polohovanie

Detektor prítomnosti reaguje na pohyb a teplo vo svojom okolí.

Tipy pre montáž:

- Umiestnite detektor prítomnosti tak, aby otvor na svetlo bol nasmerovaný na dopadajúce svetlo a mohol získať ideálne množstvo denného svetla (obr. 1.A).
- Keď je detektor prítomnosti namontovaný priamo na stenu, použite osovú vzdialenosť 105 mm. Káblový vstup by mal byť otočený o 45° vzhľadom na montážne otvory (obr. 1.B).
- Ak je detektor prítomnosti namontovaný v zapustenej montážnej krabici, tak použite pripravené otvory a vytlačte ochranný kryt (obr. 1.C). Opatrne a správne namontujte kábel podľa pokynov pre trvalú inštaláciu.
- Neinštalujte detektor prítomnosti na miesta, kde je vystavený priamemu slnečnému žiareniu alebo v blízkosti zdrojov tepla alebo vzdušných prúdov (ako napr. klimatizácií).
- Odporúčaná montážna výška je 2,5 až 3 m.
- Ak je nainštalovaný nad stolom, vzdialenosť medzi detektorom prítomnosti a miesto na sedenie by mala byť asi 1 meter. Snímač má optiku s dvomi oblasťami snímania: oblasť na malé vzdialenosti (A + B), ktorá zaznamenáva malé pohyby tela a oblasť na veľké vzdialenosti (C + D), ktorá zaznamenáva celkový pohyb tela. Táto kombinácia zaisťuje vynikajúce ovládanie osvetlenia a optimálne šetrenie energiou (obr. 2).

Upozornenie: *Pred inštaláciou detektora prítomnosti odpojte všetky napájacie zdroje. Nepripájajte zariadenie k napájacemu zdroju pokiaľ, nie je inštalácia ukončená.*

2.2. Inštalácia

Montáž snímača (obr. 3)

- Zasuňte snímač do svorkovnice v spodnej časti prístrojového spodku a nainštalujte bezpečnostnú skrutku (Pozdrív (PZ) 0/Philips (PH) 1).
- Upravte nastavenia detektora prítomnosti tak, ako sú opísané v odseku 3.2.
Snímanú oblasť môžete zmenšiť podľa postupu opísaného v odseku 3.2.4.
- Nainštalujte kryt na snímač.

Pripojenie detektora prítomnosti (obr. 4 a 5)

- Najprv odpojte napájanie zo siete.

Napájanie zo siete zabezpečujú svorky L₁ a N.

- Pripojte osvetlenie prostredníctvom svoriek N a ⊗ (obr. 5.1).

V prípade, že je požadovaná aj manuálna prevádzka detektora prítomnosti, pripojte medzi svorky L a $\frac{1}{2}$ tlačidlo (obr. 5.2).

- Na svorku pripojte uzemňujúci vodič ⊕.

3. PREVÁDZKA A NASTAVENIE**3.1. Prevádzka****3.1.1. Všeobecné**

Detektor prítomnosti je pripravený na použitie od troch do piatich minút po pripojení k napájaciemu zdroju (doba zahrievania). Pripojené osvetlenie bude vypnuté vo chvíli, keď je zariadenie pripravené na použitie.

3.1.2. Automatické zapnutie

Integrovaný svetelný snímač priebežne meria intenzitu svetla v snímanej oblasti a porovnáva ju s prednastavenou hodnotou, ktorá sa určuje pomocou tlačidla LUX. Svetelný snímač svetlo zapne automaticky iba v prípade, ak detektor zachytí v snímanej oblasti pohyb a ak je intenzita denného osvetlenia nižšia ako prednastavená hodnota. Svetlo zostáva zapnuté pokiaľ snímač zaznamenáva pohyb.

Výstup ventilácie 2-kanalového detektora sa aktivuje bez ohľadu na intenzitu denného svetla.

3.1.3. Automatické vypnutie

Osvetlenie sa automaticky vypne po dosiahnutí prednastavenej úrovne denného svetla.

Tlačidlo TIME (časovač) slúži na nastavenie oneskorenia vypnutia podľa vašich predstáv. Po zaznamenaní posledného pohybu zostane osvetlenie zapnuté po dobu oneskorenia vypnutia. Po uplynutí času oneskorenia vypnutia sa osvetlenie vypne.

Upozornenie: *Oneskorenie vypnutia na kanáli 1 musí byť nastavené aspoň na 5 minút, aby ste zabezpečili, že na kanály 2 bude aktivované 25 navýšenie. Ak je oneskorenie vypnutia na kanáli 1 menšia ako 5 minút, kanáli 1 a 2 sa budú spínať v rovnakú dobu.*

3.1.4. Manuálne ZAP/VYP

Osvetlenie môžete taktiež manuálne zapnúť alebo vypnúť stlačením 230 Vac NO tlačidla bez ohľadu na nameranú intenzitu denného svetla.

- **Dlhým stlačením** (> 2 s) tlačidla **zapnete** predtým **vypnuté osvetlenie**. Osvetlenie zostane zapnuté. Krátkym stlačením (< 2 s) tlačidla vypnete osvetlenie. Teraz je aktívovaný automatický režim.
- **Krátkym stlačením** (< 2 s) tlačidla **pri automaticky zapnutom osvetlení**, vypnete **osvetlenie**. Automatický režim sa opäť zapne po desiatich sekundách, aby ste mali čas opustiť snímanú oblasť.
- **Dlhým stlačením** (> 2 s) tlačidla **pri automaticky zapnutom osvetlení**, natrvalo vypnete **osvetlenie**. Snímač prítomnosti je teraz deaktivovaný. Krátko stlačte tlačidlo (< 2 s), aby ste osvetlenie znovu zapli. Teraz je aktívovaný automatický režim.

3.2. Nastavenia

3.2.1. Všeobecné

Pri dodaní sú parametre svetelného snímača nastavené nasledovne (továrenské nastavenie):

režim snímača	automaticky
Citlivosť	vyšoká
LED kontrolka indikujúca pohyb	vyp.

Použite **DIP prepínače 1 a 2** na nastavenie požadovaného **testovacieho režimu v detektore prítomnosti** a na zapnutie **LED kontroliek indikujúcich pohyb**.

Na nastavenie **citlivosti** použite **DIP prepínače 3 a 4**. Obrázok 7 znázorňuje ako nastaviť DIP prepínače na požadovanú citlivosť svetelného snímača (minimálna, nízka, vysoká alebo maximálna).

3.2.2. Testovacie režimy

Detektor prítomnosti **má dva testovacie režimy**: testovací režim pre hodnotu luxov a testovací režim pre skontrolovanie fungovania detektora pohybu.

a) Testovací režim pre hodnotu luxov: meranie intenzity denného svetla

Nastavte DIP prepínače 1 a 2 na ON (ZAP). Osvetlenie je teraz vypnuté.

Pomaly otáčajte tlačidlom LUX v smere hodinových ručičiek (smerom k maximu), až kým sa LED kontrolka nerozsvieti. Nastavenie luxov sa vtedy bude rovnáť úrovni denného svetla, ktorú nameral svetelný snímač. Ak je v miestnosti dostatočné množstvo denného svetla, otáčajte tlačidlom LUX v protismere hodinových ručičiek, až kým LED kontrolka nezhasne. Nechajte tlačidlo LUX v tejto polohe.

Ak ste tlačidlom LUX otáčali v protismere hodinových ručičiek, osvetlenie sa vypne, keď v miestnosti bude menej denného svetla.

Ak ste tlačidlom LUX otáčali v smere hodinových ručičiek, osvetlenie sa vypne, keď v miestnosti bude viac denného svetla.

Na záver resetujte DIP prepínače 1 a 2 na OFF (VYP).

b) Testovací režim pre prevádzku detektora pohybu

Nastavte DIP prepínač 1 na OFF a DIP prepínač 2 na ON. Osvetlenie sa zapne na 5 sekúnd. LED kontrolka pre pohyb indikuje, že detektor pohybu je aktívny.

Upozornenie: *Test chodenia nie je ovplyvnený denným svetlom.*

Na záver resetujte DIP prepínač 2 na OFF (VYP).

3.3.2. LED kontrolka indikujúca pohyb

Nastavte DIP prepínač 1 na ON a DIP prepínač 2 na OFF, aby ste aktivovali LED kontrolku indikujúcu pohyb. LED kontrolka bude svietiť pokiaľ je zaznamenaný pohyb.

4.3.2. Snímaná oblasť

Ak je snímač prítomnosti namontovaný vo výške 2,5 m, bude zaznamenať pohyb v 360° oblasti s priemerom 20 m. Tento

detektor prítomnosti má špeciálne optické šošovky s priemerom 5 m a vyše 618 poliami, ktoré zaručujú optimálne snímanie aj tých najnepatnejších pohybov tela.

Ak chcete vylúčiť detekciu akéhokoľvek pohybu v časti snímanej oblasti, prekryte šošovku snímača pomocou dodávanej clony. Toto umožňuje zmenšiť maximálny rozsah z 20 m na 12 m, 5 m alebo 3 m. Takisto môžete zmenšiť 360° detekčný uhol vždy po 45° (obr. 7).

4. ÚDRŽBA

Správnemu fungovaniu detektora prítomnosti môže brániť špina. Preto udržiavajte šošovky čisté a suché. Na čistenie šošovky používajte vlhkú handričku a vodu s trochu saponátom. Pri čistení šošovky nikdy na ňu netlačte. Ak sú šošovka alebo iné časti detektora prítomnosti chybné, je potrebné detektor prítomnosti vymeniť.

5. ODSTRANOVANIE PROBLÉMOV

Problém	Príčina	Riešenie
Osvetlenie/ventilátor sa nezapne.	Vnúťorná chyba.	Aspoň na 5 minút vypnite sieťové napájanie a potom ho znovu zapnite.
	Chybná žiarovka/ventilátor.	Otestujte, či žiarovka/ventilátor fungujú.
	Nesprávne zapojenie.	Skontrolujte kabeľáž podľa schémy zapojenia.
	Na snímači nie je žiadne napätie zo zdroja napájania.	Skontrolujte, či je na snímači napätie zo zdroja napájania.
	Nesprávne nastavená hodnota luxov.	Uistite sa, že hodnota luxov je nastavená na požadovanú intenzitu osvetlenia.
Osvetlenie/ventilátor sa nevy pne.	Oneskorenie vypnutia je príliš dlhé.	Uistite sa, že oneskorenie vypnutia nie je prídlhé (pomocou tlačidla TIME).
	Detektor prítomnosti stále registruje pohyb.	Odíďte zo snímanej oblasti, aby ste zabránili opätovnému aktivovaniu detektora prítomnosti.
	Kolísanie napätia zo zdroja napájania.	Uistite sa, že napätie zo zdroja napájania je konštantné.
	Detektor prítomnosti ovplyvňujú výkyvy teplot.	Uistite sa, že detektor prítomnosti nie je nasmerovaný na žiaden objekt, ktorý môže spôsobovať výkyvy teplôt, ako napr. klimatizácia alebo kúrenie.
Po nastavení hodnoty luxov zostane detektor prítomnosti zapnutý bez ohľadu na nastavenia.	Vnúťorná chyba.	Aspoň na 5 minút vypnite sieťové napájanie a potom ho znovu zapnite.

6. TECHNICKÉ ÚDAJE

Rožmery:	59 x 127 mm (VxŠ)
Sieťové napätie:	230 Vac \pm 10%
Spotreba elektrickej energie:	< 1 W (350-20054) < 1,5 W (350-20055)
Relé kontakt kanálu 1 a 2:	NO (max. 10 A), citlivý na svetlo a pohyb
Maximálna záťaž:	žiarovky (2300 W) 230 V halogénové žiarovky (2300 W) všetky nízkonapäťové halogénové žiarovky (1200 VA) žiarivky (nekompenzované) (1200 VA) úsporné žiarivky (CFLi) (350 W) motor ventilácie (690 VA) LED žiarovky 230 V (350 W)
Maximálna kapacitná záťaž:	140 uF
Maximálny nárazový prúd:	80 A/20 ms
Detekčný uhol:	360°
Montážna výška:	2,5 až 3 m
Snímaná oblasť:	kruhovitá, do max. 20 m
Svetelná citlivosť:	10 – 1000 lux
Hysteréza svetelnej citlivosti:	+ 10%
Oneskorenie vypnutia kanála 1:	1 – 30 min
Oneskorenie vypnutia kanála 2:	Kanál 1 hodnota + 25%
Stupeň ochrany:	IP20
Stupeň ochrany:	zariadenia triedy II
Okolité teplota:	-5 – 50°C
káblový prívod	2 x 12 mm.
Značka kvality:	označenie CE v súlade s EN 60669-2-1

7. PRÁVNE UPOZORNENIA

- Inštaláciu musí vykonať kvalifikovaný odborník v súlade s platnými predpismi.
- Tento návod musí byť odovzdaný užívateľovi. Musí byť súčasťou dokumentácie o elektrickej inštalácii a musí byť odovzdaný každému novému užívateľovi. Ďalšie kópie návodu sú dostupné na web stránke Niko alebo cez služby zákazníkom. Najnovší návod na inštaláciu tohto výrobku je k dispozícii na internetových stránkach Niko.
- Počas inštalácie je potrebné brať do úvahy nasledovné (neobmedzuje sa iba na nasledovný zoznam):
 - aktuálne zákony, normy a vyhlášky.
 - aktuálny stav technológie v čase inštalácie.
 - tento návod, ktorý obsahuje iba všeobecné pravidlá, je potrebné použiť s ohľadom na špecifiká každej inštalácie.
 - pravidlá správnej inštalácie.



Tento výrobok spĺňa všetky relevantné Európske predpisy a nariadenia. V prípade potreby nájdete príslušné EÚ vyhlásenie o zhode na www.niko.eu.

8. NIKO TECHNICKÁ PODPORA

Ak máte otázky, obráťte sa na zastúpenie firmy Niko (Slovenská republika: +421 2 63 825 155) alebo váš veľkoobchod. Ďalšie informácie a kontakty nájdete na stránke www.niko.eu v sekcii "Pomoc a podpora".

9. ZÁRUČNÉ PODMIENKY

- Záručná doba je štyri roky od dátumu dodávky. Za dátum dodávky sa považuje dátum fakturácie alebo vydania iného daňového dokladu zákazníkovi. Ak takýto doklad nie je k dispozícii, platí dátum výroby.
- Zákazník je povinný písomnou formou informovať Niko o poruche do dvoch mesiacov od jej objavenia.
- V prípade poruchy výrobku má zákazník nárok na bezplatnú opravu alebo výmenu (na základe posúdenia firmy Niko).
- Niko nenesie zodpovednosť za poruchu alebo poškodenie spôsobené nesprávnou inštaláciou, nesprávnym alebo nedbalým použitím, prepravou výrobku, nesprávnou údržbou, alebo vonkajšími vplyvmi ako sú zvýšená vlhkosť či prepätie.
- Záväznú zákony národnej legislatívy, týkajúce sa predaja tovaru a ochrany zákazníka platné v krajinách, kde sa predávajú výrobky Niko, priamo alebo cez sesterské či dcérske spoločnosti, reťazce, distribútorov, agentov alebo stálych predajných zástupcov, sú nadriadené vyššie uvedeným pravidlám a nariadeniam.



Vyradený výrobok nevhadzujte do netriedeného odpadu. Prineste ho do oficiálnej zberne odpadu. Spoločne s výrobcami a importérmi máte dôležitú úlohu v rozvoji triedenia, recyklácie a opätovného použitia vyradených elektrických a elektronických prístrojov.

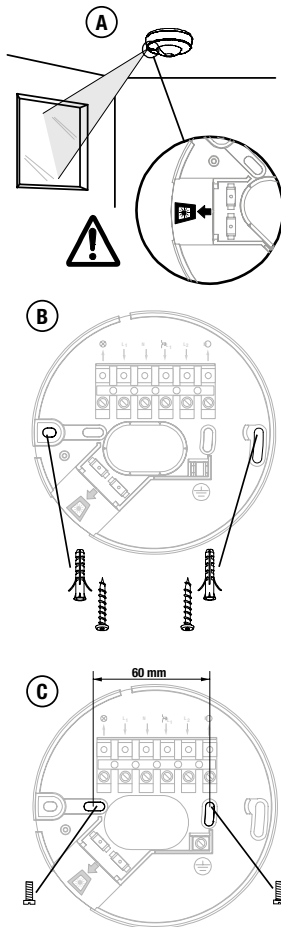
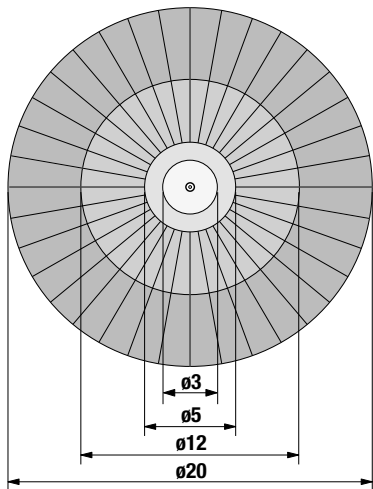
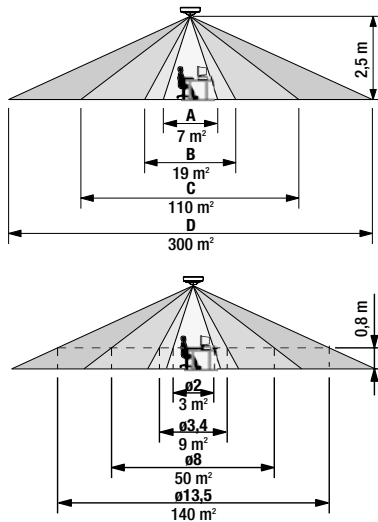

Fig./Abb./ Obr 1

Bovenaanzicht
 Vue de dessus
 Draufsicht
 Top view
 Pohľad zhora



Zijaanzicht
 Vue de côté
 Seitenansicht
 Side view
 Pohľad z boku



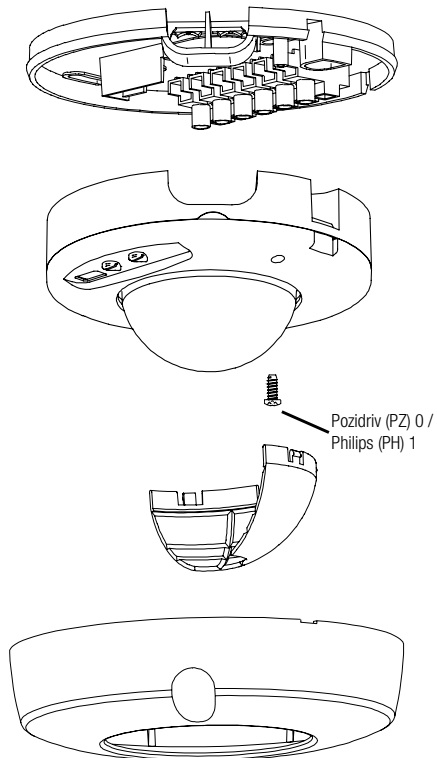

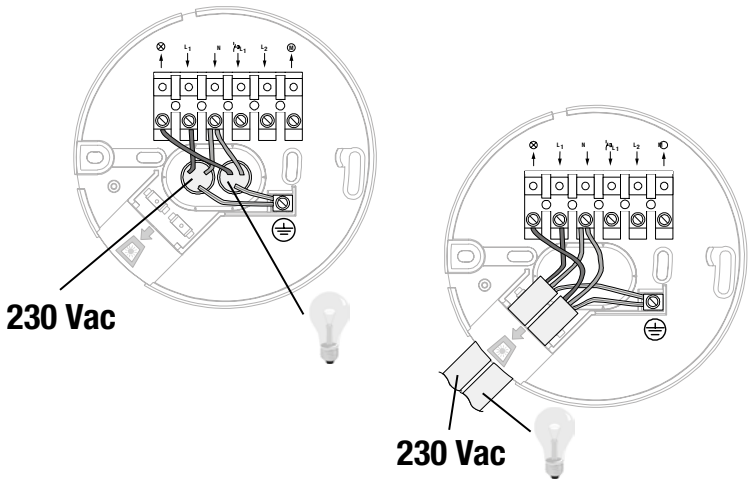

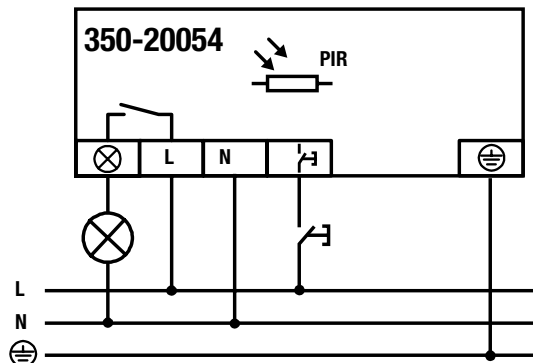
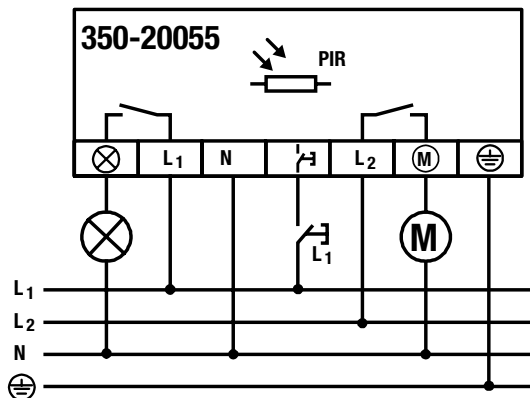

Fig./Abb./ Obr 5.1



Opgelet: L₁ en ⌋ dezelfde fase

Note: L₁ and ⌋ same phase

Remarque: L₁ et ⌋ même phase

Achtung: L₁ und ⌋ liegen an gleicher Phase an

Fig./Abb./ Obr 5.2

Fabrieksinstellingen
Réglages d'usine
Werkseinstellungen
Factory settings

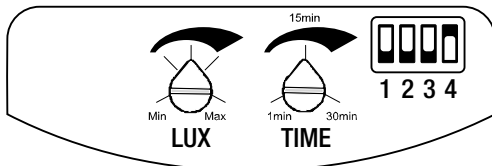

1 2 3 4



A) Testmode luxwaarde
Mode test luminosité
Testmodus Lux-Wert
Test mode lux value



B) Testmode bewegingsmelder
Mode test détecteur de mouvement
Testmodus Bewegungsmelder
Test mode motion detector



C) Led aan
LED allumée
LED ein
LED on



D) minimaal
minimal
Mindestwert
minimum



D) laag
faible
niedrig
low



D) hoog
élevé
hoch
high



D) maximaal
maximal
Maximalwert
maximum

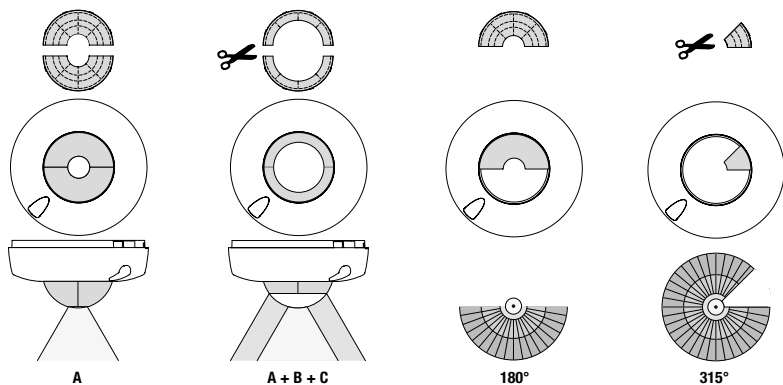

Fig./Abb./ Obr 7



sa **Niko** nv

Industriepark West 40, BE-9100 Sint-Niklaas, Belgium — tel. +32 3 778 90 00 — fax +32 3 777 71 20 — support@Niko.be — www.niko.be

PM350-20054R18051