

DAIKIN

MANUEL D'INSTALLATION ET D'UTILISATION

Kit optionnel de nettoyage automatique

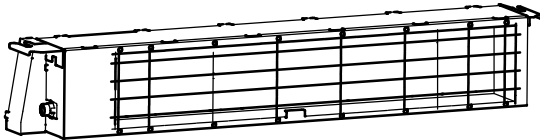

BAE20A62
BAE20A82
BAE20A102

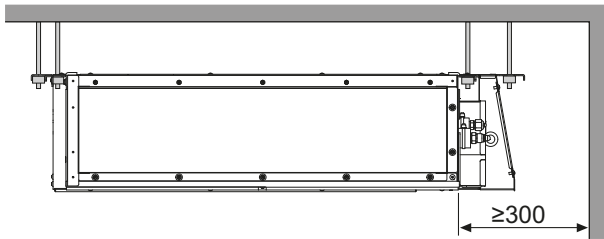

1

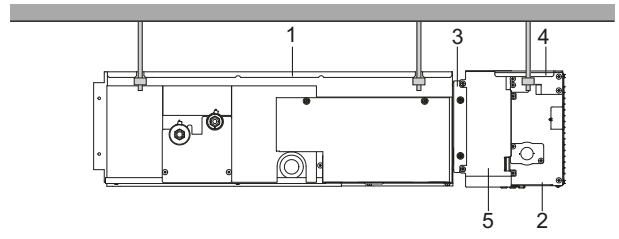

2

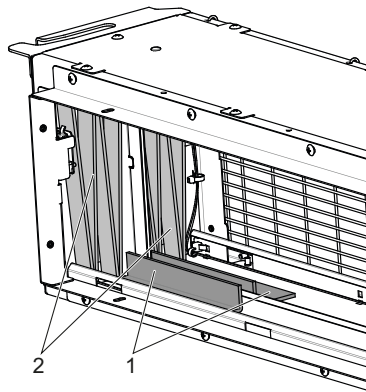

3

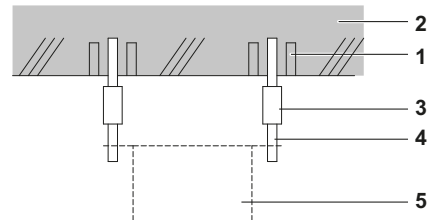

4

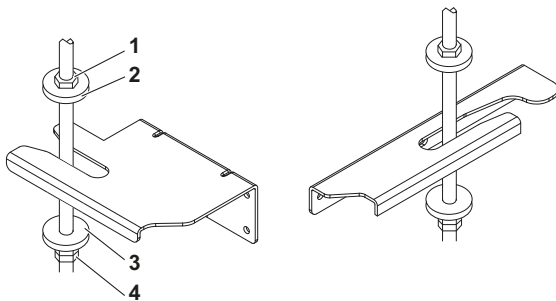

5

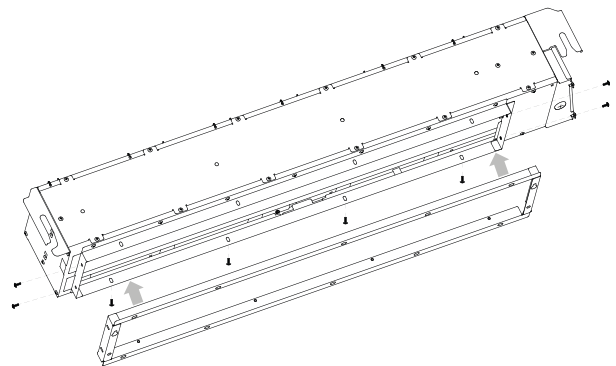

6

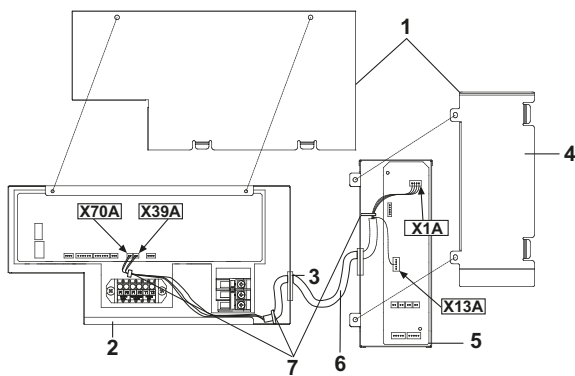

7

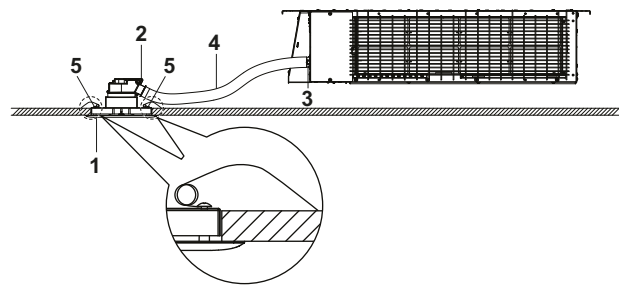

8

Table des matières

	<u>Page</u>
Précautions.....	1
POUR L'INSTALLATEUR	1
Sélection du site d'installation.....	2
Préparations avant installation	2
Installation du kit optionnel de nettoyage automatique.....	3
Travaux de câblage électrique	4
Test de fonctionnement	4
Entretien	5
Schéma de câblage.....	6
POUR L'UTILISATEUR	7
Réglage du nettoyage automatique du filtre.....	8
Calendrier et horloge	9
Réglage actuel.....	10
Récupération de poussière du réservoir à poussière	10
Récupération de poussière à l'aide d'un aspirateur.....	11
Dépannage	12
Service après-vente.....	13
Consignes pour la mise au rebut.....	13



LISEZ ATTENTIVEMENT CES INSTRUCTIONS AVANT L'INSTALLATION. CONSERVEZ CE MANUEL À PROXIMITÉ POUR UNE UTILISATION ULTÉRIEURE.

UNE INSTALLATION OU UNE FIXATION INCORRECTE DE L'ÉQUIPEMENT OU DES ACCESSOIRES PEUT PROVOQUER UNE ÉLECTROCUTION, UN COURT-CIRCUIT, DES FUITES, UN INCENDIE OU ENDOMMAGER L'ÉQUIPEMENT. N'UTILISEZ QUE LES ACCESSOIRES FABRIQUÉS PAR DAIKIN, QUI SONT SPÉCIFIQUEMENT CONÇUS POUR ÊTRE UTILISÉS AVEC CET ÉQUIPEMENT ET POUR ÊTRE INSTALLÉS PAR UN PROFESSIONNEL.

EN CAS DE DOUTE QUANT AUX PROCÉDURES D'INSTALLATION OU D'UTILISATION, PRENEZ TOUJOURS CONTACT AVEC UN DISTRIBUTEUR DAIKIN POUR TOUT CONSEIL ET INFORMATION.

Le texte anglais correspond aux instructions d'origine. Les autres langues sont les traductions des instructions d'origine.

Précautions



L'installation doit être assurée par un technicien agréé.

Le choix des matériaux et de l'installation doit être conforme aux réglementations nationales et internationales applicables.

- Ne pas installer ou faire fonctionner l'unité dans les endroits décrits ci-dessous.
 - Pièces contenant de l'huile minérale ou saturées de vapeur d'huile.
 - Là où des gaz volatiles inflammables tels que du diluant ou de l'essence sont utilisés.

- Lieu où l'air contient des niveaux élevés de sel, comme près de l'océan et où la tension varie énormément (par exemple, dans les usines).
- Espaces réservés aux fumeurs
- Pièces dans lesquelles des matières collantes sont souvent générées (par exemple, les salons de coiffure).

- Ne pas installer d'accessoires directement sur le boîtier. Le perçage de trous dans le boîtier pourrait endommager les fils électriques et provoquer un incendie.
- Cet appareil peut être utilisé par des enfants âgés de 8 ans et plus, ainsi que par des personnes dont les capacités physiques, sensorielles ou mentales sont réduites ou des personnes dénuées d'expérience ou de connaissance, s'ils sont surveillés ou ont reçu des consignes quant à l'utilisation sécurisée de l'appareil et comprennent le risque lié à celle-ci. Les enfants ne doivent pas jouer avec l'appareil. Le nettoyage et la maintenance ne doivent pas être effectués par des enfants sans surveillance.
- Cet appareil est conçu pour être utilisé par des utilisateurs expérimentés ou formés, dans des ateliers, dans l'industrie légère et dans les exploitations agricoles, ou par des non spécialistes, dans un cadre commercial ou domestique.
- Le niveau de pression acoustique est inférieur à 70 dB(A).





POUR L'INSTALLATEUR

AVANT INSTALLATION

- Ne déballez pas l'unité avant d'avoir atteint le site d'installation. Lors du déballage de l'unité ou lors du déplacement de l'unité déballée, veillez à soulever l'unité en la saisissant par la chaise pendante sans exercer aucune pression sur les autres pièces.
- Reportez-vous au manuel d'installation de l'unité intérieure pour les éléments non décrits dans ce manuel.

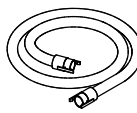
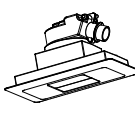
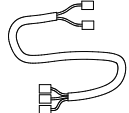
Accessoires

Vérifiez que les accessoires suivants sont inclus avec l'unité. Les accessoires sont rangés à l'intérieur de l'unité.

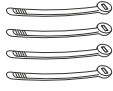
 Rondelle de la chaise pendante 4 pièces	 Flexible d'aspiration	 Panneau de décoration	 Faisceau de fils
 Vis pour brides de conduite	 Manuel d'installation et d'utilisation	 Vis pour bride inférieure	 4 attache-câbles

Accessoires en option

- Reportez-vous aux catalogues et à la documentation technique pour sélectionner une télécommande appropriée.
- Cette option n'est pas prévue pour une aspiration par le bas.
- Utilisez uniquement les accessoires, les équipements en option et les pièces détachées fabriqués ou approuvés par Daikin.

Veillez prêter une attention particulière aux points ci-dessous pendant la construction et les vérifier après avoir terminé l'installation

Cochez la case ✓ une fois l'élément vérifié	
<input type="checkbox"/>	L'unité intérieure est-elle fixée correctement? Les unités peuvent tomber, provoquant des vibrations ou du bruit.
<input type="checkbox"/>	Le câblage est-il correct? L'unité peut mal fonctionner ou les composants peuvent brûler.
<input type="checkbox"/>	Les sorties ou entrées d'air de l'unité intérieure ou extérieure sont-elles bloquées? Cela peut entraîner un rafraîchissement ou un chauffage insuffisant.
<input type="checkbox"/>	Les accessoires, les cartons et les rubans adhésifs ont-ils été retirés de l'intérieur de l'unité? Cela peut entraîner un dysfonctionnement de l'unité.

Remarques pour l'installateur

- Lisez attentivement ce manuel pour assurer une installation correcte. Veillez à donner des instructions aux clients sur le fonctionnement correct du système, en faisant référence au manuel d'utilisation joint.

Sélection du site d'installation

(Voir figure 1 et figure 2)

- Sélectionnez un site d'installation qui répond aux conditions suivantes et qui obtient l'approbation du client.
 - Où rien ne bloque le débit d'air.
 - Où il existe un espace nécessaire pour la maintenance et l'entretien.
 - Où il n'y a pas de risque de fuite de gaz inflammable.
 - L'équipement n'est pas destiné à une utilisation dans une atmosphère potentiellement explosive.
 - Lors de l'installation du kit télécommande sans fil, la distance entre la télécommande sans fil et l'unité intérieure peut être plus courte si des témoins fluorescents à démarrage électrique sont présents dans la pièce. Le kit optionnel doit être installé aussi loin que possible des témoins fluorescents.
- Veillez à installer un écran de protection du côté de l'aspiration d'air.
La protection doit se conformer aux réglementations nationales et européennes adéquates.
- Utilisez des boulons de suspension pour l'installation. Vérifiez si le plafond est suffisamment solide pour résister au poids de l'unité intérieure et du kit en option. En cas de risques, le plafond doit être renforcé avant d'installer l'unité.

- Unité intérieure
- Kit optionnel de nettoyage automatique
- Raccord à brides
- Attaches
- Coffret électrique

Préparations avant installation

- Retirez tous les accessoires et les cartons accessibles (reportez-vous à la figure 3 — article 1) de l'intérieur de l'unité.

Pour l'installation, choisissez une des possibilités énumérées ci-dessous.

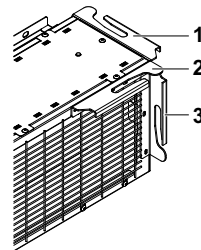

- 1 Attaches installées en usine
- 2 Installation frontale – retirez temporairement le filet de protection avant l'installation.
- 3 Installation latérale

1 Attaches installées en usine

Modèle	A	B
BAE20A62	830	840
BAE20A82	1030	1040
BAE20A102	1230	1240

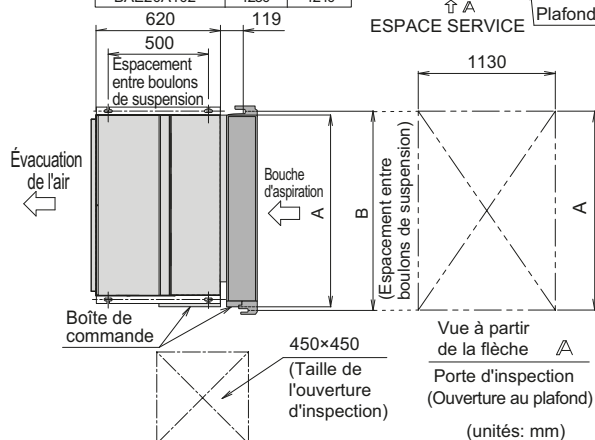

Pour un différent type d'installation, les attaches fixées en usine doivent être repositionnées par un installateur agréé.

- 1 Retirez 3 vis.
- 2 Modifiez la position de l'attache.
- 3 Réinstallez les 3 vis. (2 vis en cas d'installation latérale)

REMARQUE L'attache du côté du coffret électrique ne peut pas être changée.

■ Relation de l'unité par rapport à la position des boulons de suspension.

- Installez l'ouverture d'inspection côté boîtier de commande, là où la maintenance et l'inspection du boîtier de commande sont plus simples. Installez également l'ouverture d'inspection dans la partie inférieure de l'unité.

■ Veillez à ce qu'il y ait un accès facile au filtre par le bas.

■ Installez les boulons de suspension.

- (Utilisez des boulons de suspension W3/8 à M10.) Utilisez une tige filetée creuse, une fiche affaissée et un ancrage affaissé pour les plafonds existants, et une fiche affaissée, un ancrage affaissé ou une autre pièce à usiner sur place pour renforcer le plafond, afin qu'il supporte le poids de l'unité. (Reportez-vous à la figure 4.)

- 1 Ancrage
- 2 Dalle du plafond
- 3 Écrou long ou tendeur à lanterne
- 4 Boulon de suspension
- 5 Kit optionnel de nettoyage automatique

- Toutes les pièces susmentionnées sont à fournir.

Installation des boulons de suspension

Utilisez le carton fourni avec l'unité afin de déterminer la position correcte des boulons.

- 1 Coupez le carton selon les instructions imprimées.

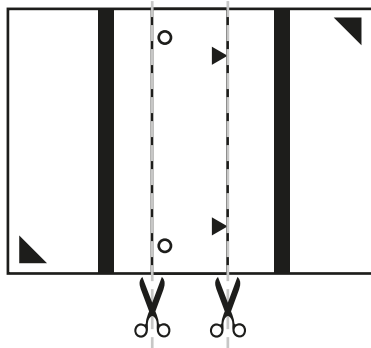

- 2 Placez la partie coupée du carton à côté de l'unité de conduit déjà installée.
Positionnez le bord du carton en fonction de la ligne parallèle pointillée.
- 3 Positionnez les triangles imprimés sur le carton en fonction du bord du boîtier (lignes pointillées).

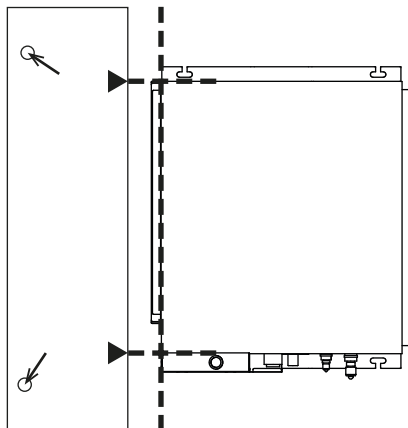

- 4 Marquez la position des trous pour les boulons de suspension.

Installation du kit optionnel de nettoyage automatique

- 1 Retirez une bride de l'option et installez-la sur le côté aspiration de l'unité intérieure.

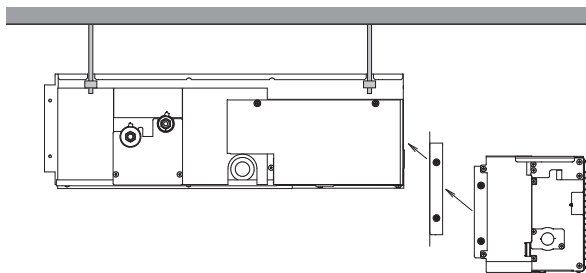

- Pour la bride, utilisez les vis du sac d'accessoires (vis à tête hexagonale).
 - La deuxième bride doit rester sur le kit optionnel.
- 2 Retirez de manière permanente les 4 vis qui maintiennent les deux chariots. (Les vis ne sont utilisées qu'à des fins de transport.)

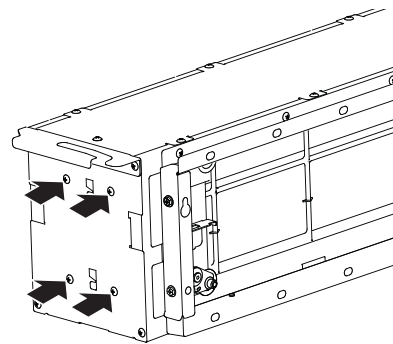

- 1 Filet de protection

- 3 Retirez le carton en dessous des deux chariots. (Reportez-vous à la figure 3 — article 1.)

- 4 Installez le kit optionnel de manière temporaire.

- Déplacez le kit optionnel vers l'unité intérieure à partir du bas afin de fixer ensemble les brides.
- Fixez la chaise pendante au boulon de suspension. Veillez à la fixer fermement en utilisant un écrou et une rondelle au niveau des parties supérieure et inférieure de la chaise pendante. (Voir figure 5)

- 1 Écrou (à fournir)
- 2 Rondelle de la chaise pendante (accessoires)
- 3 Serrez (double écrou)

- 5 Vérifiez que l'unité est mise à niveau sur le plan horizontal.

- 6 Serrez l'écrou du haut.

- 7 Vissez les deux brides ensemble à partir des côtés et du bas. Utilisez les vis à tête arrondie (accessoires). (Reportez-vous à la figure 6.)

- 8 Raccordez le kit optionnel de nettoyage automatique sur l'unité intérieure à l'aide d'un faisceau de fils (accessoires) selon la figure 7 et selon le chapitre "Travaux de câblage électrique".

- 9 Mettez l'alimentation de l'unité intérieure SOUS tension afin que les chariots puissent s'initialiser et se placer en position de stationnement (attendez que les chariots se trouvent du côté du coffret électrique = position de stationnement).

- 10 Retirez temporairement le filet de protection en desserrant toutes les vis (le nombre de vis varie en fonction des dimensions du boîtier) sur le côté inférieur.

- 11 Retirez les cartons qui étaient recouvert initialement par les deux chariots — côté opposé du coffret électrique. (Reportez-vous à la figure 3 — article 2.)

- 12 Insérez le filtre à air selon le chapitre "Nettoyage manuel du filtre"

- Retirez la plaque de fixation du filtre et insérez le filtre à air dans l'unité.
- Les bandes de tissu attachées au filtre devront l'être par la partie inférieure.
- Réinstallez la plaque de fixation.

- 13 Réinstallez le filet de protection.

Effectuez le test de fonctionnement du nettoyage automatique selon le chapitre "Test de fonctionnement"

REMARQUE Le filtre ne peut être inséré dans l'unité à moins que les chariots ne se trouvent en position de stationnement.

Installation du panneau de décoration

Reportez-vous à l'illustration 8

- 1 Panneau de décoration
- 2 Orifice de raccordement sur le panneau de décoration
- 3 Orifice de raccordement sur le kit optionnel de nettoyage automatique
- 4 Flexible
- 5 Ressort

- 1 Attachez le flexible du jeu d'accessoires à l'orifice de raccordement sur le kit optionnel de nettoyage automatique. La seconde extrémité du flexible devra être attachée à l'assemblage du panneau de décoration.
- 2 Sélectionnez la position correcte dans le plafond pour le panneau de décoration en tenant compte de la longueur du flexible.
- 3 Faites un trou dans le faux plafond. (Longueur 104×183 mm)
- 4 Débranchez le flexible du panneau de décoration.
- 5 Fixez le panneau de décoration au plafond à l'aide des ressorts.
- 6 Attachez à nouveau le flexible à l'orifice du panneau de décoration.

Travaux de câblage électrique

Instructions générales

- Tous les câblages sur place et les éléments doivent être installés par un technicien qualifié et satisfaire aux réglementations nationales et européennes appropriées.
- Respectez le "Schéma de câblage" fixé au corps de l'unité pour raccorder l'unité intérieure et le kit optionnel de nettoyage automatique.
- Tous les câbles qui entrent dans l'unité doivent être fixés par des attache-câbles (accessoire).
- Si le câble d'alimentation est endommagé, il doit être remplacé par le fabricant, son agent de service ou des personnes qualifiées afin d'éviter tout danger.

Mode de raccordement des câbles

Retirez les couvercles du coffret électrique de la façon illustrée dans la figure 7, et raccordez l'unité intérieure et l'unité optionnelle à l'aide du faisceau de fils (jeu d'accessoires)

- 1 Couvercle du coffret électrique
- 2 Entrée pour le câblage basse tension du coffret électrique
- 3 Entrée pour le câblage haute tension du coffret électrique
- 4 Schéma de câblage du kit optionnel
- 5 Coffret électrique du kit optionnel
- 6 Faisceau de fils (jeu d'accessoires)
- 7 Point de fixation

- Branchez tous les connecteurs selon la figure 7.
- Veillez à ce que tous les connecteurs soient raccordés fermement.
- Le faisceau de fils doit être fixé à l'aide des attache-câbles (jeu d'accessoires). Utilisez le point de fixation indiqué dans la figure 7.
- Lors de la mise en place du couvercle du coffret électrique, veillez à ne pincer aucun fil.

- Veillez à ce que tout câblage qui pénètre les unités possède cette forme, ce qui empêche l'eau de s'écouler à l'intérieur.

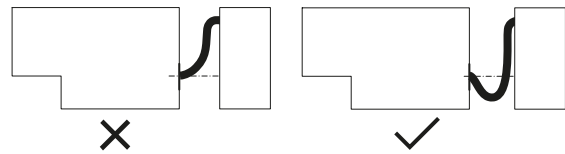

- Une fois tous les raccordements de câblage effectués, comblez les ouvertures dans les orifices destinés au câblage sur le boîtier à l'aide de mastic ou de matériau d'isolation de manière à ce que les petits animaux ou la saleté ne puissent pas pénétrer dans l'unité depuis l'extérieur et occasionner des courts-circuits au niveau du boîtier de commande.

REMARQUE En cas d'association du kit optionnel de nettoyage automatique avec l'unité intérieure FXDQ-A2/P2, contactez votre distributeur Daikin afin d'obtenir le faisceau de fils BAE20WH pour établir une connexion correcte entre l'unité intérieure et le kit optionnel de nettoyage automatique.

TEST DE FONCTIONNEMENT

Effectuez le test de fonctionnement du kit optionnel de nettoyage automatique une fois le test de fonctionnement de l'unité intérieure terminé.

Le test de fonctionnement du kit optionnel de nettoyage automatique n'est pas possible pendant le fonctionnement de l'unité intérieure.

- **Vérifiez que les couvercles du coffret électrique de l'unité intérieure, de l'unité extérieure et du kit optionnel de nettoyage automatique, sont respectivement fermés**
- **Mettez l'alimentation de l'unité intérieure sous tension**
 - Le kit optionnel de nettoyage automatique effectuera l'initialisation (au cas où les chariots ne se trouvent pas en position de stationnement) qui peut durer jusqu'à 5 minutes.
- **Effectuez le test de fonctionnement du nettoyage automatique**
 - Confirmez l'opération de nettoyage du filtre à l'aide de la télécommande.

Méthode de test de fonctionnement à l'aide de la télécommande

- 1 Arrêtez le fonctionnement de l'unité intérieure.
- 2 Appuyez sur le bouton Annuler et maintenez-le enfoncé pendant au moins 4 secondes pendant que le rétroéclairage est allumé. Le menu des réglages locaux s'affiche.
- 3 Sélectionnez **Test nettoy auto filtre** dans le menu des réglages locaux et appuyez sur le bouton Menu/Entrer.
- 4 "🏠" s'affiche sur l'écran de base. L'affichage disparaîtra lorsque le test de fonctionnement est terminé. Le temps de test de fonctionnement nécessaire est d'approximativement 5 à 10 minutes (en fonction des dimensions du boîtier).

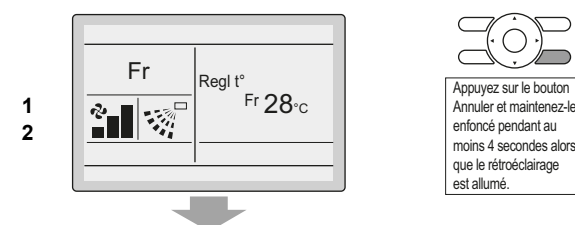

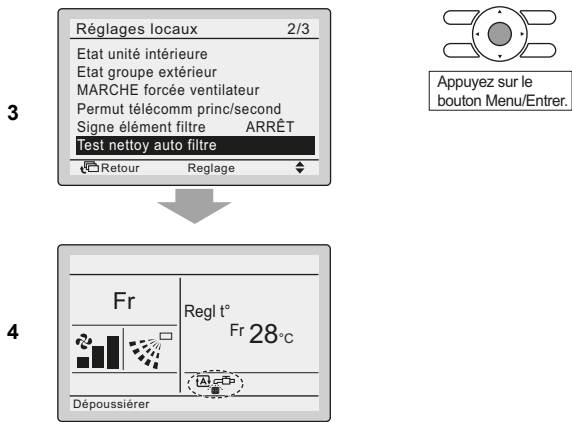

- 3 Nettoyer le filtre à air.
Utilisez un aspirateur (A) ou lavez le filtre à air à l'eau (B).

(A) Utilisation d'un aspirateur

(B) Lavage à l'eau

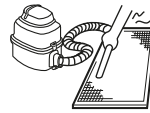

Lorsque le filtre à air est très encrassé, utilisez une brosse douce et du détergent neutre.
Essuyer l'eau et faire sécher à l'ombre.

- 4 Réinsérez le filtre propre, fixez-le à l'aide de la plaque de fixation et remettez la vis.

Rétroéclairage pour écran à cristaux liquides

Le rétroéclairage s'allume pendant environ 30 secondes lorsque vous appuyez sur n'importe quel bouton.

Éléments à tester lors du test de fonctionnement

Cochez la case ✓ une fois l'élément vérifié	Éléments à vérifier
<input type="checkbox"/>	Les deux chariots se déplacent-ils?
<input type="checkbox"/>	N'y a-t-il pas de bruit anormal?
<input type="checkbox"/>	Les deux chariots bougent-ils simultanément?
<input type="checkbox"/>	Les deux chariots vont-ils jusqu'à l'extrémité du boîtier?
<input type="checkbox"/>	Les deux chariots sont-ils retournés à la position de départ?

Nettoyage de l'intérieur

- 1 Retirez le filet de protection.
- 2 Nettoyez l'intérieur du boîtier à l'aide d'un aspirateur ou d'un chiffon humide.
- 3 Effectuez un test de fonctionnement.
- 4 Utilisez un aspirateur pour retirer la saleté restante du réservoir à poussière.
Lorsque le chariot se déplace, appuyez le flexible de l'aspirateur contre la sortie du réservoir à poussière pendant au moins 30 secondes.

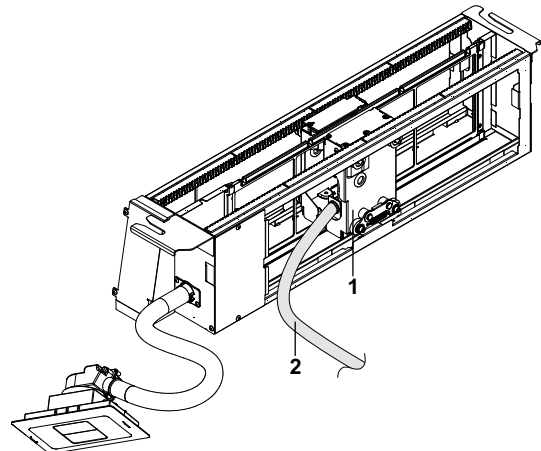

- 1 Unité à brosse avec réservoir à poussière
2 Flexible d'aspirateur

ENTRETIEN

La fréquence d'entretien du kit optionnel de nettoyage automatique est de 1 an.



Attention

- Les points suivants devront être effectués pendant la maintenance.
- Seul du personnel qualifié est autorisé à assurer la maintenance.
- Avant d'accéder aux dispositifs de raccordement, tous les circuits d'alimentation doivent être mis hors circuit.

Nettoyage manuel du filtre

Si la poussière devient impossible à nettoyer, changez le filtre à air. (Le filtre à air de rechange est une pièce détachée.)

- 1 Retirez une vis et faites glisser la plaque de fixation vers le côté où se trouve un coffret électrique.

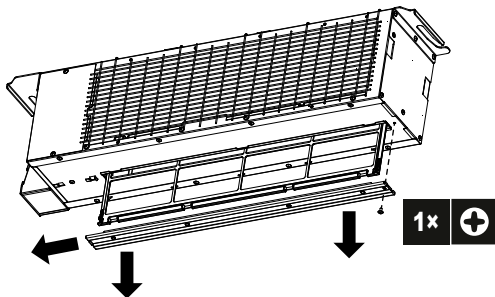















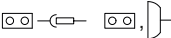

1 Plaque de fixation

- 2 Démontez le filtre à air.

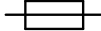
SCHÉMA DE CÂBLAGE

Légendes du schéma de câblage unifié

Pour les pièces appliquées et la numérotation, reportez-vous à l'autocollant du schéma de câblage fourni avec l'unité. Les pièces sont numérotées par ordre croissant et les numéros sont représentés dans la vue d'ensemble ci-dessous par le symbole **** dans la référence.

	: DISJONCTEUR		: TERRE DE PROTECTION
	: CONNEXION		: TERRE DE PROTECTION (VIS)
	: CONNECTEUR		: REDRESSEUR
	: TERRE		: CONNECTEUR DU RELAIS
	: CÂBLAGE SUR SITE		: CONNECTEUR DE COURT-CIRCUIT
	: FUSIBLE		: BORNE
	: UNITÉ INTÉRIEURE		: BARRETTE DE RACCORDEMENT
	: UNITÉ EXTÉRIEURE		: ATTACHE-CÂBLE

BLK : NOIR	GRN : VERT	PNK : ROSE	WHT : BLANC
BLU : BLEU	GRY : GRIS	PRP, PPL : MAUVE	YLW : JAUNE
BRN : MARRON	ORG : ORANGE	RED : ROUGE	

A*P	: CARTE DE CIRCUIT IMPRIMÉ	PS	: ALIMENTATION DE COMMUTATION
BS*	: BOUTON-POUSSOIR MARCHE/ARRÊT, COMMUTATEUR DE FONCTIONNEMENT	PTC*	: PTC DE LA THERMISTANCE
BZ, H*O	: SONNERIE	Q*	: TRANSISTOR BIPOLAIRE À GRILLE ISOLÉE (IGBT)
C*	: CONDENSATEUR	Q*DI	: DISJONCTEUR DE PROTECTION CONTRE LES FUITES À LA TERRE
AC*, CN*, E*, HA*, HE, HL*, HN*, HR*, MR*_A, MR*_B, S*, U, V, W, X*A	: CONNEXION, CONNECTEUR	Q*L	: PROTECTION CONTRE LA SURCHARGE
D*, V*D	: DIODE	Q*M	: THERMORUPTEUR
DB*	: PONT DE DIODES	R*	: RÉSISTANCE
DS*	: MICROCOMMUTATEUR	R*T	: THERMISTANCE
E*H	: CHAUFFAGE	RC	: RÉCEPTEUR
F*U, FU* (POUR LES CARACTÉRISTIQUES, REPOURTEZ-VOUS À LA CCI À L'INTÉRIEUR DE L'UNITÉ)	: FUSIBLE	S*C	: CONTACT DE FIN DE COURSE
FG*	: CONNECTEUR (MISE À LA TERRE DU BÂTI)	S*L	: INTERRUPTEUR À FLOTTEUR
H*	: FAISCEAU	S*NPH	: CAPTEUR DE PRESSION (HAUTE)
H*P, LED*, V*L	: VOYANT TÉMOIN, DIODE ÉLECTROLUMINESCENTE	S*NPL	: CAPTEUR DE PRESSION (BASSE)
HAP	: DIODE ÉLECTROLUMINESCENTE (MONITEUR DE SERVICE VERT)	S*PH, HPS*	: COMMUTATEUR DE PRESSION (HAUTE)
HIGH VOLTAGE	: HAUTE TENSION	S*PL	: COMMUTATEUR DE PRESSION (BASSE)
IES	: CAPTEUR INTELLIGENT EYE	S*T	: THERMOSTAT
IPM*	: MODULE D'ALIMENTATION INTELLIGENT	S*W, SW*	: COMMUTATEUR DE FONCTIONNEMENT
K*R, KCR, KFR, KHuR	: RELAIS MAGNÉTIQUE	SA*	: PARASURTENSEUR
L	: SOUS TENSION	SR*, WLU	: RÉCEPTEUR DE SIGNAL
L*	: SERPENTIN	SS*	: SÉLECTEUR
L*R	: RÉACTEUR	SHEET METAL	: PLAQUE DE LA BARRETTE DE RACCORDEMENT
M*	: MOTEUR PAS-À-PAS	T*R	: TRANSFORMATEUR
M*C	: MOTEUR DU COMPRESSEUR	TC, TRC	: ÉMETTEUR
M*F	: MOTEUR DU VENTILATEUR	V*, R*V	: VARISTANCE
M*P	: FUSIBLE DE LA POMPE D'ÉVACUATION	V*R	: PONT DE DIODES
M*S	: MOTEUR DE VOLET PIVOTANT	WRC	: TÉLÉCOMMANDE SANS FIL
MR*, MRCW*, MRM*, MRN*	: RELAIS MAGNÉTIQUE	X*	: BORNE
N	: NEUTRE	X*M	: BARRETTE DE RACCORDEMENT (BLOC)
n = *	: NOMBRE DE PASSAGE DANS LE TORE MAGNÉTIQUE	Y*E	: BOBINE DE LA VANNE D'EXPANSION ÉLECTRONIQUE
PAM	: MODULATION D'IMPULSIONS EN AMPLITUDE	Y*R, Y*S	: BOBINE DE L'ÉLECTROVANNE D'INVERSION
PCB*	: CARTE DE CIRCUIT IMPRIMÉ	Z*C	: TORE MAGNÉTIQUE
PM*	: MODULE D'ALIMENTATION	ZF, Z*F	: FILTRE ANTIPARASITE

POUR L'UTILISATEUR

NOMS ET FONCTIONS

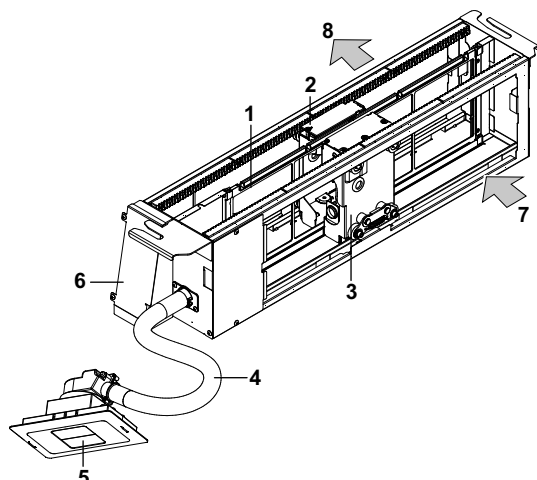

- 1 Filtre
- 2 Unité cylindre
- 3 Unité à brosse avec un réservoir à poussière
- 4 Flexible
- 5 Panneau de décoration
- 6 Coffret électrique
- 7 Aspiration
- 8 Sortie

- L'illustration présente le kit optionnel de nettoyage automatique avec une plaque supérieure transparente.

Les fonctions autres que les articles de fonctionnement de base (c'est-à-dire MARCHE/ARRÊT, sélecteur du mode de fonctionnement, commande de la vitesse des ventilateurs et réglages de température) sont réglées depuis l'écran des menus.

REMARQUE



- N'installez pas la télécommande là où elle risque d'être exposée directement à la lumière du soleil. Cela risque d'entraîner une décoloration ou une panne de l'écran.
- Ne tirez pas ou ne tordez pas le cordon de la télécommande. Sinon, la télécommande peut afficher une erreur.
- N'appuyez pas sur les boutons des télécommandes avec des objets pointus. Cela risque d'entraîner des dommages ou des indications erronées.

Indicateur

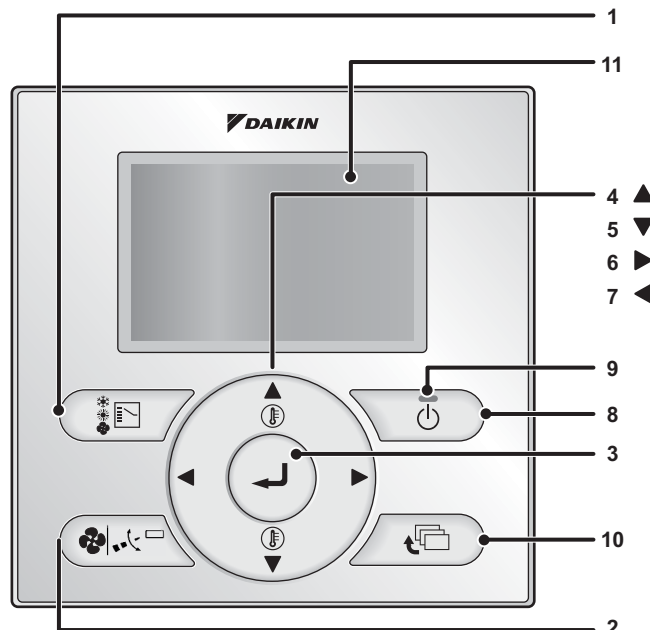

- 1 **Bouton de sélection du mode de fonctionnement**
 - Appuyez sur ce bouton pour sélectionner votre mode de fonctionnement préféré. (Les modes disponibles varient avec les modèles connectés.)
- 2 **Bouton de vitesse de ventilation**
 - Permet d'afficher l'écran de réglage du volume d'air. (Les vitesses du ventilateur disponibles varient avec le modèle raccordé.) Pour plus de détails, reportez-vous au manuel d'utilisation du contrôleur.
- 3 **Bouton Menu/Entrer**
 - Ce bouton est utilisé pour indiquer le menu principal.
 - Ce bouton est utilisé pour entrer l'article de réglage sélectionné.
- 4 **Bouton Haut ▲**
 - Ce bouton est utilisé pour augmenter le réglage de la température.
 - Les articles suivants sont mis en surbrillance sur le côté supérieur. Les articles en surbrillance défilent continuellement lorsque le bouton est maintenu enfoncé.)
 - Ce bouton est utilisé pour changer l'article sélectionné.
- 5 **Bouton Bas ▼**
 - Ce bouton est utilisé pour diminuer le réglage de la température.
 - Les articles suivants sont mis en surbrillance sur le côté inférieur. (Les articles en surbrillance défilent continuellement lorsque le bouton est maintenu enfoncé.)
 - Ce bouton est utilisé pour changer l'article sélectionné.
- 6 **Bouton Droite ►**
 - Ce bouton est utilisé pour mettre les articles du côté droit en surbrillance.
 - Chaque écran défile vers la droite.
 - Les réglages de Hors de maison sont validés en maintenant ce bouton enfoncé pendant au moins quatre secondes.
- 7 **Bouton Gauche ◀**
 - Ce bouton est utilisé pour mettre les articles du côté gauche en surbrillance.
 - Chaque écran défile vers la gauche.
 - Les réglages de Hors de maison sont validés en maintenant ce bouton enfoncé pendant au moins quatre secondes.
- 8 **Touche MARCHE/ARRÊT**
 - Appuyez sur ce bouton pour faire démarrer le système.
 - Appuyez de nouveau sur ce bouton pour arrêter le système.
- 9 **Témoin de fonctionnement (vert)**
 - Ce témoin est allumé pendant le fonctionnement.
 - Il clignote lorsqu'une erreur se produit.
- 10 **Bouton Annuler**
 - Ce bouton est utilisé pour retourner à l'écran précédent.
- 11 **Écran à cristaux liquides (avec rétroéclairage)**
 - Le rétroéclairage s'allume pendant environ 30 secondes en appuyant sur n'importe lequel des boutons de fonctionnement. Opérez les boutons, à l'exception du bouton MARCHE/ARRÊT, alors que le rétroéclairage est allumé.
 - Si deux télécommandes sont utilisées pour commander une unité intérieure simple, le rétro-éclairage de la télécommande opérée plus tôt que l'autre s'allume. (Les rétroéclairages des deux télécommandes ne s'allumeront pas simultanément.)

Écran à cristaux liquides

- Il y a deux types d'affichages, c'est-à-dire des affichages standard et détaillé.
L'affichage standard est réglé par défaut.
- Allez à l'affichage détaillé, sélectionnez l'affichage détaillé dans le menu principal.
Pour plus de détails, reportez-vous au manuel de fonctionnement fourni avec la télécommande câblée.
- Chacun des écrans suivants explique l'état de l'écran à cristaux liquides relatif à la fonction de nettoyage automatique du filtre.
Concernant les contenus des écrans à cristaux liquides lorsque le produit ne se trouve pas en fonctionnement de nettoyage automatique du filtre, reportez-vous au manuel d'utilisation fourni avec la télécommande câblée.

Affichage standard

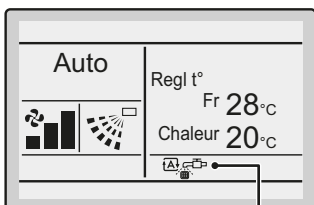

1. Affichage du "nettoyage"

Affichage détaillé

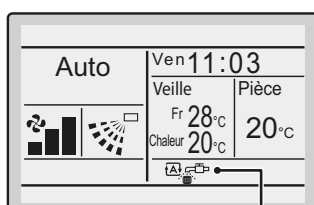

1. Affichage du "nettoyage"

1 Affichage du "nettoyage"

Affiché pendant que le produit effectue le nettoyage automatique du filtre.

Récupérez la poussière du réservoir à poussière.
(Reportez-vous à la page 10.)

2 Message

Le message suivant apparaît:

"Erreur: appuyer bouton menu."

"Avertissement: appuyez sur le bouton de menu."

- S'affiche si une erreur ou un avertissement sont détectés. (Reportez-vous à la page 13.)

"Réglage horloge depuis menu"

- S'affiche pour vous informer que l'horloge a besoin d'être réglée.
(Reportez-vous à la page 9.)

- Le produit ne démarrera pas le nettoyage automatique du filtre à la période spécifiée à moins que les réglages ne soient faits.

RÉGLAGE DU NETTOYAGE AUTOMATIQUE DU FILTRE

Ce produit effectue un nettoyage automatique du filtre une fois par semaine en tant que réglage par défaut défini en usine.

Le nettoyage automatique s'effectue lorsque l'unité n'est pas en fonctionnement et que l'heure spécifiée est arrivée. Uniquement en tant que protection, la fonction de nettoyage peut forcer l'unité à arrêter une opération et à effectuer un cycle de nettoyage.

Par exemple, si un climatiseur s'exécute pendant un certain temps après l'apparition du signe de nettoyage du réservoir à poussière.

REMARQUE ■ Les réglages d'horloge corrects sont nécessaires.



- Le produit effectuera le nettoyage automatique du filtre de 12:00 à 15:00 (en tant que réglage par défaut) si la période pour le nettoyage automatique du filtre n'est pas spécifiée.
- Le produit effectuera le nettoyage automatique du filtre à une heure non prévue si les réglages de l'horloge ne sont pas faits.

Méthode de spécification de l'heure de démarrage

Méthode de fonctionnement

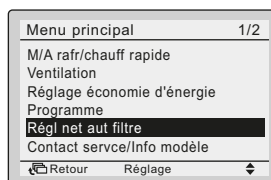

1

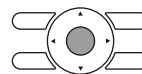
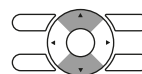

- Affichez l'écran du menu principal.

- Appuyez sur ▼▲ pour sélectionner le **Régl net aut filtre** sur l'écran du menu principal et appuyez sur le bouton Menu/Entrer.

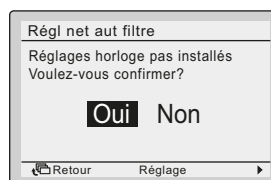

2

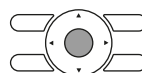
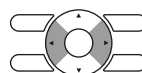

- Si l'horloge n'a pas été réglée, un écran comme celui montré à gauche apparaît.

Appuyez sur les boutons ◀▶ pour sélectionner **Oui** et appuyez sur le bouton Menu/Entrer.

Réglez l'année, le mois, le jour et l'heure en cours.

(Reportez-vous à "Calendrier et horloge" à la page 9.)

* Le réglage de l'horloge est nécessaire pour régler l'heure de démarrage du nettoyage automatique du filtre.



3

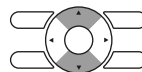

- La période changera lorsque les boutons ▼▲ sont appuyés à l'écran du réglage de l'horloge pour le nettoyage automatique du filtre.

00:00-03:00, 03:00-06:00, 06:00-09:00, 09:00-12:00,

12:00-15:00, 15:00-18:00, 18:00-21:00, 21:00-00:00

Sélectionnez la période souhaitée parmi celles qui sont affichées.

- Appuyez sur le bouton Menu/Entrer.

L'écran de confirmation de réglage apparaît.

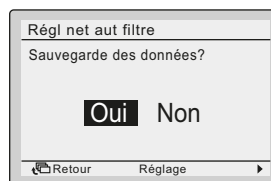

4

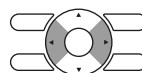

- Appuyez sur le bouton ◀▶ pour sélectionner **Oui** sur l'écran de confirmation des réglages.

Appuyez sur le bouton Menu/Entrer pour régler le nettoyage automatique du filtre et pour retourner à l'écran de base.

REMARQUE

La fonction de nettoyage automatique du filtre dure environ 5 à 10 minutes. Cela dépend des dimensions du boîtier. En cas d'environnement très poussiéreux, le cycle de nettoyage prend entre 10 et 20 minutes.

L'exécution de la fonction de nettoyage, toujours pendant la plage horaire programmée de 3 heures, démarrera dès que possible en tenant compte des conditions suivantes:

- pendant la première heure, la fonction de nettoyage sera uniquement exécutée si l'unité n'est pas en train de fonctionner;
- pendant la deuxième et troisième heure, la condition est la même que pendant la première heure ou que pendant que l'unité se trouve en thermostat ARRÊT.

L'unité tentera d'effectuer la fonction de nettoyage pendant la plage horaire programmée suivante de 3 heures dans le cas où elle n'aurait pas été exécutée.

Si l'unité, en cas de VRV, n'a pas pu effectuer la fonction de nettoyage après l'écoulement de 2 plages horaires programmées consécutives de 3 heures, le code d'erreur AH09 s'affiche sur la télécommande (reportez-vous à la "REMARQUE" à la page 8). Le code d'erreur reste affiché tant que la fonction n'est pas terminée, mais l'unité peut fonctionner normalement à tout moment.

Les unités Sky Air n'affichent pas ce code d'erreur.

Nettoyage automatique du filtre

Le produit dispose des trois modes de fonctionnement suivants. Chacun de ces modes peut être défini pour le nettoyage automatique du filtre.

Régl mode	Description	Réglage de l'horloge	Disponibilité pour spécifier l'heure de démarrage du nettoyage automatique du filtre
Fonctionnement du temporisateur programmé	Effectue le nettoyage automatique du filtre pendant la période spécifiée sélectionnée parmi 8 périodes.	✓	✓
Fonctionnement de 12:00 à 15:00	Effectue le nettoyage automatique du filtre pendant la période de temps définie en usine (de 12:00 à 15:00).	✓	✗
Fonctionnement de contrôle automatique	Effectue le nettoyage automatique du filtre selon la référence de contrôle.	✗	✗ ou ✓

Préparation

- Pour spécifier une période pour le nettoyage automatique du filtre, évitez autant que possible de sélectionner les périodes de temps lors desquelles le produit se trouve en fonctionnement de climatisation.

Si la période pour le nettoyage automatique du filtre et celle pour le fonctionnement de climatisation du produit se chevauchent, le produit pourrait forcer l'arrêt de la climatisation et démarrer le nettoyage automatique du filtre.

- Si le message "**Réglage horloge depuis menu**" apparaît, effectuez à nouveau les réglages de l'horloge de manière à ce que le nettoyage automatique du filtre s'effectue pendant la période spécifiée.

REMARQUE



- Le produit sera réglé sur le mode de fonctionnement de contrôle automatique à moins que les réglages de l'horloge ne soient effectués à nouveau si l'horloge est remise à zéro pour une certaine raison (par exemple, le produit est dépourvu d'alimentation pendant 48 heures ou plus).

- Le produit risque de générer un petit bruit au moment où la poussière est raclée au moyen de la brosse.

CALENDRIER ET HORLOGE

Réglage de l'horloge

Méthode de fonctionnement



1 Ecran de base

- Appuyez sur le bouton Menu/Entrer.

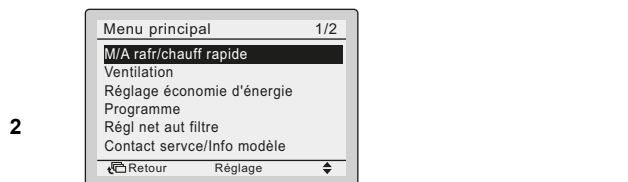

2 Ecran du menu principal

- L'écran du menu principal apparaît.

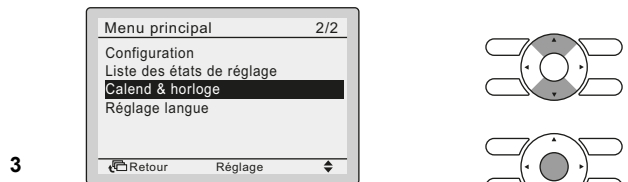

3

- Appuyez sur ▼▲ pour sélectionner **Calend & horloge** sur l'écran du menu principal. Appuyez sur le bouton Menu/Entrer pour afficher l'écran du réglage de l'horloge.



4

- Sélectionnez "Année" à l'aide des boutons ◀▶. Entrez l'année avec les boutons ▼▲. Maintenez le bouton enfoncé pour faire changer le nombre continuellement.



5

- Sélectionnez "Mois" à l'aide des boutons ◀▶. Entrez le jour à l'aide des boutons ▼▲. Maintenez le bouton enfoncé pour faire changer le nombre continuellement.

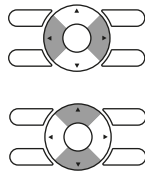

6

- Sélectionnez "Jour" à l'aide des boutons ◀▶.
- Entrez le jour à l'aide des boutons ▼▲.
- Maintenez le bouton enfoncé pour faire changer le nombre continuellement.
- Les jours de la semaine changent automatiquement.

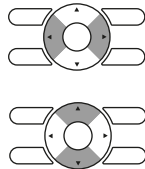

7

- Sélectionnez "Heure" à l'aide des boutons ◀▶.
- Entrez l'heure à l'aide des boutons ▼▲.
- Maintenez le bouton enfoncé pour faire changer le nombre continuellement.

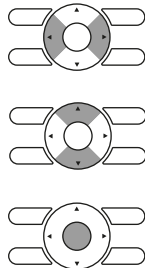

8

- Sélectionnez "Minute" à l'aide des boutons ◀▶.
- Entrez la minute à l'aide des boutons ▼▲.
- Maintenez le bouton enfoncé pour faire changer le nombre continuellement.
- Appuyez sur le bouton Menu/Entrer.
- L'écran de confirmation des réglages apparaît.

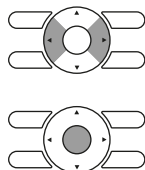
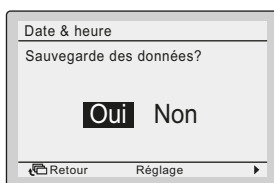

9

- Appuyez sur le bouton ◀▶ pour sélectionner **Oui** sur l'écran de confirmation des réglages.
- Appuyez sur le bouton Menu/Entrer pour régler l'horloge et pour retourner à l'écran de base.

Pendant que les réglages de nettoyage automatique du filtre sont effectués, l'affichage retournera à l'écran pour spécifier une période pour le nettoyage automatique du filtre. (Reportez-vous à la page 8.)

RÉGLAGE ACTUEL

Réglage des réglages actuels

Méthode de fonctionnement

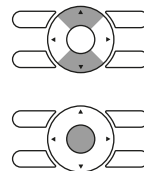
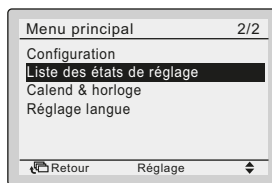

1

- Affichez l'écran du menu principal. (Reportez-vous à la page 8.)
- Appuyez sur les boutons ▼▲ pour sélectionner **Liste des états de réglage** sur l'écran du menu principal et appuyez sur le bouton Menu/Entrer.

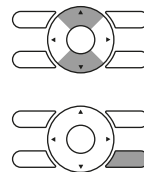
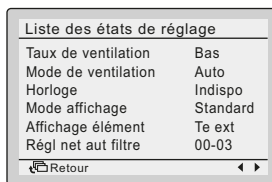

2

- Une liste montrant l'état de réglage en cours apparaît.
- Appuyez sur les boutons ◀▶ pour passer à l'article suivant.
- Appuyez sur le bouton Annuler pour retourner à l'écran du menu principal.

Les articles affichés peuvent différer en fonction du modèle.

Seuls les articles pouvant être réglés sont affichés.

Reportez-vous aux réglages de "Régl net aut filtre" pour les conditions de réglage actuelles du nettoyage automatique du filtre.

Exemple: une période de 12:00 à 15:00 est réglée pour le nettoyage automatique du filtre.

Régl net aut filtre 12-15

RÉCUPÉRATION DE POUSSIÈRE DU RÉSERVOIR À POUSSIÈRE

Affichage du signe de récupération de poussière

Le signe de récupération de poussière du réservoir à poussière apparaîtra en temps utile.

Récupérez immédiatement la poussière lorsque le signe est confirmé.

* Le signe de récupération de poussière apparaîtra 1 mois plus tard (réglage d'usine).

Vous pouvez sélectionner des intervalles plus courts si le produit est utilisé dans des endroits particulièrement poussiéreux. Les intervalles peuvent être réglés sur: aucune indication, 672 h, 168 h et 24 h.

REMARQUE



- Contactez votre installateur Daikin pour modifier l'intervalle d'apparition du signe de récupération de poussière réglé en usine.

Lieu d'affichage		Signe de récupération 1	Signe de récupération 2	Signe de récupération 3
Télécommande	Écran à cristaux liquides	Le signe apparaît	Le signe apparaît	"AH-05" (signe d'erreur) apparaît
	Témoin de fonctionnement	S'allume	Clignote	Clignote



AVERTISSEMENT

Si le signe de récupération de poussière est réglé sur "aucune indication" par l'installateur Daikin, la télécommande ne fournira aucun rappel pour la récupération de la poussière*. Dans ce cas, la poussière devrait être récupérée régulièrement.

*Uniquement applicable dans le cas d'une combinaison du kit en option de nettoyage automatique avec l'unité intérieure FXDQ15~63A3/P3 et FDXM25~60F3(9).

REMARQUE ■ Récupérez la poussière dans le réservoir lorsque



le signe apparaît.

Si la poussière n'est pas retirée, l'unité peut mal fonctionner.

RÉCUPÉRATION DE POUSSIÈRE À L'AIDE D'UN ASPIRATEUR

- Aspirez la poussière dans le réservoir à poussière une fois la confirmation du signe de récupération de poussière terminée.

REMARQUE ■ La récupération de poussière à l'aide d'un aspirateur n'est pas possible pendant le nettoyage automatique du filtre. Veillez à ce que "▲▲▲" ne s'affiche pas sur l'écran de la télécommande avant la récupération de poussière.



- Raccordez le tuyau et l'attache de raccordement fournis afin de correspondre au tuyau d'aspirateur. Insérez le tuyau et l'attache de raccordement dans le tuyau d'aspirateur.

REMARQUE Le tuyau de raccordement peut être acheté séparément en tant qu'option BAEVACEP. Il n'est pas livré avec le kit optionnel de nettoyage automatique.

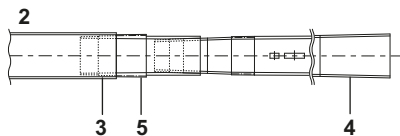
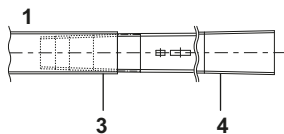

- Tuyau d'aspirateur avec un diamètre intérieur de 32 à 38 mm de diamètre
- Tuyau d'aspirateur avec un diamètre intérieur de 38 à 42 mm de diamètre
- Tuyau d'aspirateur
- Tuyau de raccordement
- Fixation

Lors du rangement du tuyau de raccordement, utilisez la bande de fermeture auto-agrippante fournie et effectuez la procédure suivante.

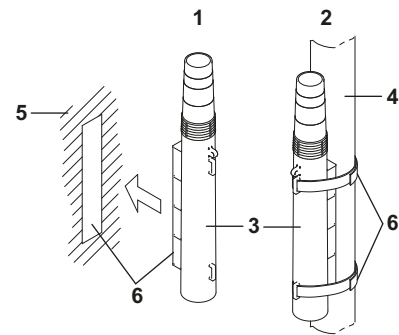

- Exemple 1
- Exemple 2
- Tuyau de raccordement
- Flexible ou tuyau d'aspirateur
- Surface plate dans le lieu de stockage
- Bandes de fermeture auto-agrippante

Exemple 1

- Découpez le papier protecteur du ruban adhésif double-face à l'arrière de la bande de fermeture, et collez la bande de fermeture sur une surface plate dans le lieu de stockage.
- Appuyez la bande de fermeture du tuyau de raccordement sur la bande de fermeture collée à l'étape 1.

Exemple 2

Enveloppez les fermetures auto-agrippantes sur le tuyau de raccordement autour d'un flexible ou d'un tuyau d'aspirateur pour ranger le tuyau de raccordement.

REMARQUE ■ L'attache ne peut pas être raccordée à un tuyau d'aspirateur sans une extrémité avant arrondie (par exemple, un aspirateur-balai ou un aspirateur à main) ou à un tuyau possédant un trou à mi-chemin qui cause une fuite d'air. Consultez votre distributeur Daikin si l'attache ne peut pas être raccordée à votre aspirateur.



- Utilisez un aspirateur avec une puissance d'aspiration minimale de 300 W.
- N'utilisez pas d'aspirateur rempli de poussière et à faible puissance d'aspiration.

* L'utilisation de l'aspirateur ci-dessus risque d'entraîner une panne de récupération de poussière.

- Insérez l'extrémité avant du tuyau de raccordement dans l'entrée de récupération de poussière de la grille d'aspiration juste en dessous. Emmanchez ensuite l'extrémité avant dans l'entrée d'air interne jusqu'à ce que l'extrémité avant soit enclenchée.

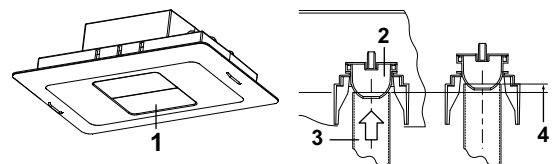

- Entrée de récupération de poussière
- Bouche d'aspiration
- Tuyau de raccordement
- Dépasse d'environ 10 mm

- Tout en maintenant l'extrémité avant du tuyau de raccordement en contact rapproché, mettez l'aspirateur sous tension avec la puissance d'aspiration réglée sur le maximum. Aspirez la poussière pendant au moins 10 secondes. Pendant que vous aspirez la poussière, éloignez et rapprochez le flexible plusieurs fois.

Remise à zéro du signe de récupération de poussière

Méthode de fonctionnement

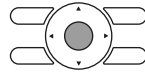
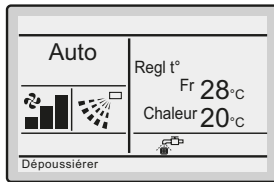

1

- Lorsqu'il est temps de récupérer la poussière du réservoir à poussière, le signe de récupération "  apparaît de manière alternée sur la partie inférieure de l'écran de base.
- Dans une telle situation, appuyez sur le bouton Menu/Entrer sur l'écran de base.

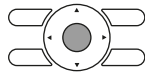
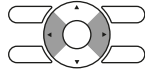
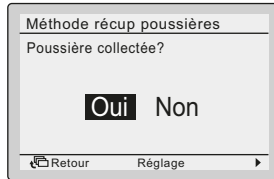

2

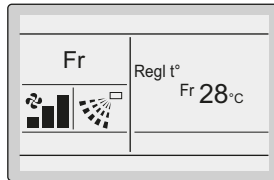

- Après avoir aspiré la poussière dans le réservoir à poussière, appuyez sur les boutons ◀▶ à l'écran de confirmation de la récupération et sélectionnez **Oui**.
- Appuyez sur le bouton Menu/Entrer pour réinitialiser le signe de récupération de poussière.

DÉPANNAGE

Les symptômes suivants ne sont pas des signes de dysfonctionnement.

Symptôme	Cause probable	
Un léger cliquetis est généré.	"  " s'affiche ou l'indicateur sur le panneau clignote en vert (*).	Le son d'entraînement des chariots.
Un bruit ardent est généré.		Le son d'entraînement de la brosse.
Le fonctionnement de climatisation du produit s'arrête temporairement.	Le réservoir à poussière est plein, et le nettoyage automatique du filtre n'est pas disponible.	

* Le réglage d'usine ne permettra pas à l'indicateur de clignoter en vert.

Points à vérifier avant de faire appel à un dépanneur.

Symptôme	Cause probable	Solution
De la poussière colle au filtre à air (de la poussière tombe).	Une grande quantité de poussière se trouve temporairement dans la pièce en raison du nettoyage de la pièce.	Arrêtez le fonctionnement du climatiseur jusqu'à ce que le nettoyage de la pièce soit fini. Le cas échéant, nettoyez le filtre à air.
	Le réservoir à poussière est plein.	Aspirez la poussière. (Reportez-vous à la page 11.)
L'affichage "AH" apparaît à l'écran de la télécommande et le témoin de fonctionnement clignote.	Le réservoir à poussière est plein.	Aspirez la poussière et confirmez sur la télécommande. (Reportez-vous à la page 12.)

Symptôme	Cause probable	Solution
Le signe de récupération de poussière apparaît juste après avoir aspiré la poussière.	Vérifiez l'intervalle de nettoyage du réservoir à poussière.	Définissez le délai de votre choix.
Le produit ne fonctionne pas selon les réglages de la temporisation.	Les réglages de la télécommande sont-ils erronés?	Effectuez à nouveau les réglages de la télécommande.
Le code d'erreur AH-14 s'affichera à l'écran de la télécommande.	Un ou deux des chariots ne sont pas arrivés d'un côté ou de l'autre dans la limite temporaire de 300 secondes.	Vérifiez que les 4 vis qui maintiennent les chariots et le carton du bas et de l'arrière des chariots ont été enlevés. Arrêtez l'opération de nettoyage, mettez l'alimentation de l'unité intérieure hors tension, attendez 10 secondes. Mettez l'unité intérieure sous tension et vérifiez qu'il n'y ait pas d'objets qui empêchent le chariot d'atteindre l'interrupteur de limite.

Si le produit n'est toujours pas en bon état après vérification des points ci-dessus, contactez votre distributeur Daikin. Le client ne doit pas tenter de réparer le produit.

Contactez votre Daikin dans les cas suivants



- Lorsque le climatiseur présente un mauvais fonctionnement (émission d'une odeur de brûlé par exemple), arrêtez le climatiseur et mettez l'alimentation électrique hors circuit. Poursuivre le fonctionnement dans ces circonstances peut entraîner une panne, des décharges électriques ou un incendie.

Symptôme	Mesures à prendre avant de faire appel à un dépanneur
Le fusible saute ou les dispositifs de sécurité tels que le disjoncteur du circuit électrique et le disjoncteur de fuite de terre se déclenchent souvent.	Ne mettez pas le produit en MARCHÉ.
Le fonctionnement des boutons de la télécommande est imprécis.	Mettez le produit à l'ARRÊT.
Il y a d'autres dysfonctionnements ou erreurs.	Arrêtez le fonctionnement du produit.
Un des messages suivants clignotera sur l'écran de base de la télécommande. "Erreur: appuyer bouton menu." * L'indicateur de fonctionnement se met à clignoter. "Avertissement: appuyez sur le bouton de menu." * L'indicateur de fonctionnement ne clignote pas.	Vérifiez les codes de dysfonctionnement. (voir ci-dessous)

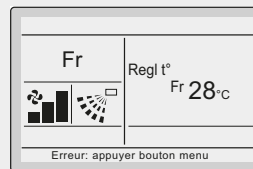

Affichage des codes d'erreur

Méthode de fonctionnement

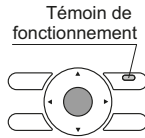
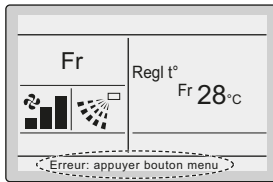

- 1 ■ Si une erreur se produit, l'un des articles suivants clignote sur l'écran de base.

"Erreur: appuyer bouton menu."

* L'indicateur de fonctionnement se met à clignoter.

"Avertissement: appuyez sur le bouton de menu."

* L'indicateur de fonctionnement ne clignote pas.

- Appuyez sur le bouton Menu/Entrer.

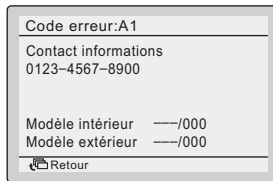

2

- Le code d'erreur clignote et l'adresse du contact et le nom du modèle apparaissent.
■ Avisez votre revendeur Daikin du code d'erreur et du nom du modèle.

SERVICE APRÈS-VENTE



- **Ne démontez pas, ne modifiez pas ou ne réparez pas l'unité.**

Cela peut entraîner des décharges électriques ou un incendie.

Consultez votre revendeur Daikin.

- **Ne transférez pas ou ne réinstallez pas vous-même.**

Une mauvaise installation peut entraîner des décharges électriques ou un incendie.

Consultez votre revendeur Daikin.

- **Faites attention au feu en cas de fuite de réfrigérant.**

Une fuite de fluide frigorigène peut être la cause d'un mauvais fonctionnement du climatiseur (s'il ne génère pas d'air frais ou chaud, par exemple). Contactez votre revendeur Daikin pour obtenir de l'aide. Le réfrigérant contenu dans le climatiseur est sûr et normalement, il ne fuit pas. Toutefois, en cas de fuite, tout contact avec un brûleur, un chauffage ou une cuisinière peut entraîner la génération de gaz toxiques. Cessez d'utiliser le climatiseur jusqu'à ce qu'une personne qualifiée ait confirmé que la fuite a été réparée.

Avisez le réparateur des articles suivants

- Nom du modèle
- Date d'installation
- Conditions de la panne: Aussi précisément que possible.
- Vos adresse, nom et numéro de téléphone

Période de stockage des pièces détachées de performance

Les pièces détachées de performance sont des composants nécessaires pour le maintien du fonctionnement du produit.

Daikin disposera d'un stock de pièces détachées de performance pour le climatiseur pendant neuf ans après l'arrêt de la production du climatiseur.

Normes brutes pour la fréquence de maintenance de pièces

Nom de pièce principale	Période de vérification
Filtre	1 an

REMARQUE



- Ce tableau montre les pièces principales. Pour plus d'informations, reportez-vous au contrat d'inspection de maintenance.
- La fréquence de remplacement dépend de la condition du filtre pendant la maintenance annuelle. Si la poussière devient impossible à nettoyer, remplacez le filtre.
- Une vérification régulière est requise, en fonction de l'environnement d'installation.

Pour plus de détails, contactez votre distributeur Daikin. En outre, la remise à neuf ou le nettoyage interne du produit par des réparateurs autres que ceux agréés par Daikin risquent de ne pas entrer dans le cadre de la garantie sur le produit de Daikin.

Demande de renseignements

Contactez votre revendeur Daikin concernant les services après-vente.

CONSIGNES POUR LA MISE AU REBUT



Pour les piles, un symbole chimique peut également être présent sous le symbole. Ce symbole signifie que la pile contient une dose de métaux lourds supérieure à une certaine concentration. Le symbole chimique qui peut apparaître est le suivant:

- Pb: plomb (>0,004%)

N'essayez pas de démonter vous-même le système: le démontage du système ainsi que le traitement du réfrigérant, de l'huile et d'autres composants doivent être effectués par un installateur qualifié, en accord avec les réglementations locales et nationales en vigueur.

Les unités et piles usagées doivent être traitées dans des installations spécialisées de dépannage, réutilisation ou recyclage.

En vous assurant que cet appareil est éliminé correctement, vous contribuez à éviter les conséquences potentiellement néfastes sur l'environnement et la santé.

Veillez contacter votre installateur ou les autorités locales pour plus d'informations.

DAIKIN INDUSTRIES CZECH REPUBLIC s.r.o.

U Nové Hospody 1/1155, 301 00 Plzeň Skvrňany, Czech Republic

DAIKIN EUROPE N.V.

Zandvoordestraat 300, B-8400 Oostende, Belgium

Copyright 2017 Daikin