

PROT-M12 MS-PA-CHAIN - Vis de fermeture



1430899

<https://www.phoenixcontact.com/fr/produits/1430899>

Veillez tenir compte du fait que les données affichées dans ce document PDF proviennent de notre catalogue en ligne. Vous trouverez les données complètes dans la documentation utilisateur. Nos conditions générales d'utilisation des téléchargements sont applicables.

Cache de protection M12 avec bande de fixation pour lignes de capteurs, pour connecteurs femelles M12 non affectés



Données commerciales

Référence	1430899
Conditionnement	5 Unité(s)
Commande minimum	5 Unité(s)
Clé de vente	BF1ZAX
Product key	BF1ZAX
Page catalogue	Page 55 (C-2-2019)
GTIN	4046356332835
Poids par pièce (emballage compris)	4,1 g
Poids par pièce (hors emballage)	4,1 g
Numéro du tarif douanier	39269097
Pays d'origine	DE

PROT-M12 MS-PA-CHAIN - Vis de fermeture

1430899

<https://www.phoenixcontact.com/fr/produits/1430899>

Caractéristiques techniques

Remarques

Généralités	Ne convient pas aux connecteurs femelles M12 avec détrompage K, L ou M
-------------	------------------------------------------------------------------------

Propriétés du produit

Type de produit	Cache de protection
Type de filetage	M12

Dimensions

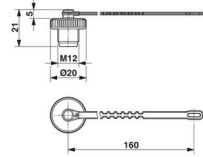
Dessin coté	
Diamètre	20 mm

Indications sur les matériaux

Matériau	PUR
Classe d'inflammabilité selon UL 94	V0
Matériau du joint	NBR
Matériau du raccordement vissé	PA 6.6

Conditions environnementales et de durée de vie

Conditions ambiantes

Indice de protection	IP65
	IP67
Température ambiante (fonctionnement)	-25 °C ... 85 °C

PROT-M12 MS-PA-CHAIN - Vis de fermeture

1430899

<https://www.phoenixcontact.com/fr/produits/1430899>

Dessins

Dessin coté

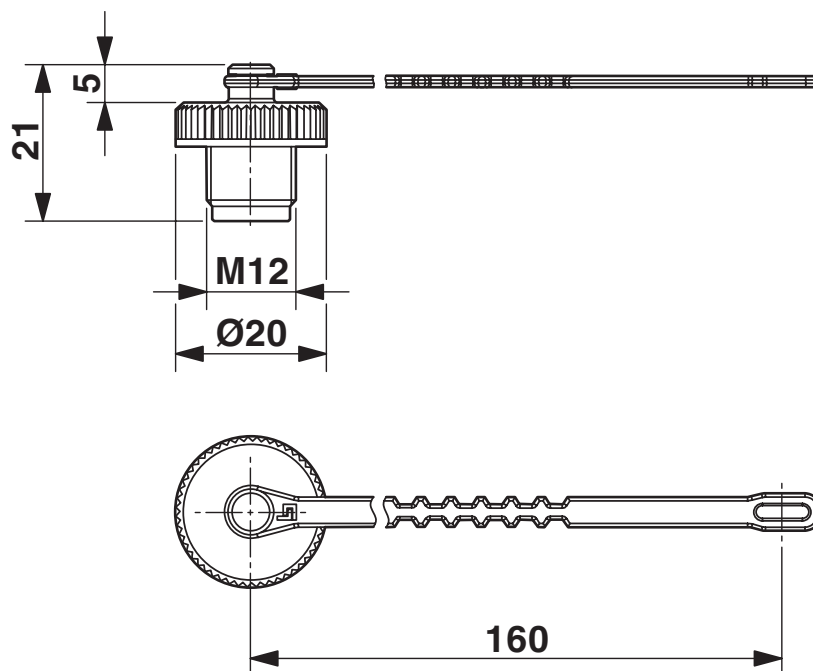

Dessin coté

1430899

<https://www.phoenixcontact.com/fr/produits/1430899>

Classifications

ECLASS

ECLASS-11.0	23111190
ECLASS-12.0	23111190
ECLASS-13.0	23111190

ETIM

ETIM 9.0	EC000032
----------	----------

UNSPSC

UNSPSC 21.0	31261500
-------------	----------

PROT-M12 MS-PA-CHAIN - Vis de fermeture



1430899

<https://www.phoenixcontact.com/fr/produits/1430899>

Conformité environnementale

China RoHS	Période d'utilisation conforme : illimitée = EFUP-e
	Aucune substance dangereuse dépassant les valeurs seuils ;

Phoenix Contact 2024 © - Tous droits réservés
<https://www.phoenixcontact.com>

PHOENIX CONTACT SAS
52 Boulevard de Beaubourg Emerainville
77436 Marne La Vallée Cedex 2 France
+33 (0) 1 60 17 98 98
documentation@phoenixcontact.fr