

COTES ET PRÉCONISATION D'INSTALLATION (en mm)

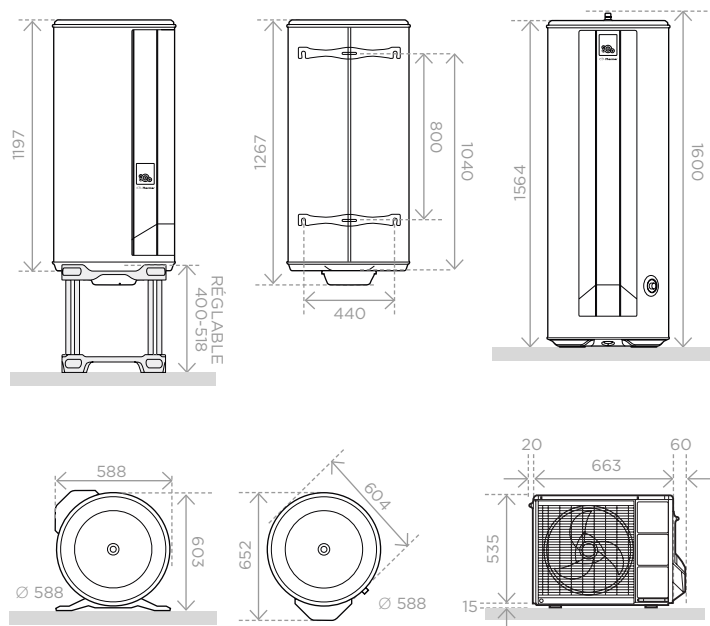

INSTALLATION

Installation dans une pièce chauffée



$L_{\text{ALLER}} = L_{\text{RETOUR}}$ jusqu'à 15 m maxisans ajout de fluide.

Au delà de 15 m, $L_{\text{ALLER}} = L_{\text{RETOUR}}$ jusqu'à 20 m maxi avec ajout de fluide frigorigène.

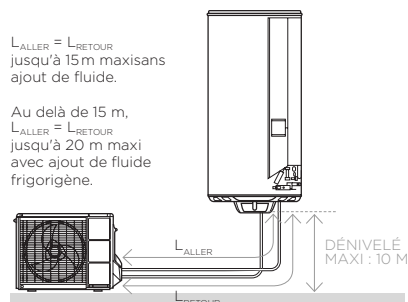

CUVE ÉLÉMENTS ÉLECTRIQUE 5 ANS GARANTIE
POMPE À CHALEUR 2 ANS GARANTIE

BALLONS AÉROMAX SPLIT 2

Capacité (L)	Nombre de personnes	Puissance résistance (W)	COP à 7°C ⁽¹⁾	Rendement énergétique	V40 ^{td} (L) ⁽²⁾	Temps de chauffe	Ø (mm)	Hauteur (mm)	Poids à vide (kg)	Référence	Classe énergétique
Mural 200 L	4	1800	3,09 (Profil L)	117%	317	2h57	588	1267	55	296 515	A+
Stable 270 L	5 et +	1800	3,24 (Profil XL)	127%	428	4h27	588	1600	66	296 514	A+

UNITÉ EXTÉRIEURE AÉROMAX SPLIT 2

Désignation	Puissance maximale absorbée (W)	Fluide frigorigène	Niveau sonore dB(A)		Dimensions LxHxP	Poids à vide (kg)	Référence	Classe énergétique
			Pression acoustique à 2m en champ libre	Puissance acoustique ⁽³⁾				
Unité extérieure	1100	R410A	41 dB(A)	58 dB(A)	743x535x330	26	232 399	A+

DANS LA LIMITE DES STOCKS DISPONIBLES

BALLONS AÉROMAX SPLIT 1

Capacité (L)	Nombre de personnes	Puissance résistance (W)	COP à 7°C ⁽¹⁾	Rendement énergétique	V40 ^{td} (L) ⁽²⁾	Temps de chauffe	Ø (mm)	Hauteur (mm)	Poids à vide (kg)	Référence	Classe énergétique
Mural 200 L	4	1800	2,76 (Profil L)	115%	303	5h26	530	1557	56	296 505	A
Stable 300 L	5 et +	1800	2,92 (Profil XL)	118%	456	7h59	588	1765	78	296 504	A

UNITÉ EXTÉRIEURE AÉROMAX SPLIT 1

Désignation	Puissance maximale absorbée (W)	Fluide Frigorigène	Niveau sonore (dB)		Dimensions LxHxP	Poids à vide (kg)	Référence	Classe énergétique
			Pression Acoustique à 2m en champ libre	Pression Acoustique ⁽³⁾				
Unité extérieure	1000	R 134A	41 dB(A)	59 dB(A)	800x525x286	35	232 397	A

(1) Certifié selon la norme EN 16147 à 7°C d'air. (2) V40 en mode thermodynamique seul selon le référentiel Promotelec. (3) Testé en chambre réverbérante selon la norme ISO 3741 selon les préconisations de la CE concernant l'ERP. (4) Prix publics conseillés HT au 01/03/2017, hors pose. Tout installateur est libre de fixer ses prix. Écoparticipation : 5,00€ HT. - (5) Écoparticipation : 6,67€ HT.

MISE EN SERVICE + 1 AN DE GARANTIE ET DÉPANNAGE (+ d'infos p.154)

Désignation	Installation Aéromax Split 1	Installation Aéromax Split 2	Référence
Sans complément de charge	Liaisons frigorifiques ≤5m	Liaisons frigorifiques ≤15m	880 877
Avec complément de charge	Liaisons frigorifiques >5m	Liaisons frigorifiques >15m	083 028

ACCESSOIRES

Désignation	Longueur (m)	Référence
1 Liaison frigorifique 3/8 - 1/4	5	232 309
	7	232 310
	10	232 311
	25	232 315
2 Support mural équerre pour unité extérieure		232 313
3 Support sol réglable (x4) pour unité extérieure		232 307
4 Support sol PVC (x2) pour unité extérieure		232 305
Sachet de 4 bouchons pour support sol PVC		232 306
Support sol en caoutchouc noir pour unité extérieure		232 314
5 Trépied universel pour VM		900 353
6 Trépied Aéromax Split 1 VM 200 (limite de stock)		232 298



(6) Prix publics conseillés HT au 01/03/2017, hors pose. Tout installateur est libre de fixer ses prix.