



Lighting Components International
 LCI - 2 rue René Schickelé - 67000 Strasbourg - France
 Tél. : +33 (0)3 88 24 18 05 - Fax : +33 (0)3 88 36 74 58
 contact@lci-lighting.com - www.lci-lighting.com

1775040 Contrôleur RGB+CW-WW ZIGBEE



Attention : lire toutes les instructions avant l'installation. Il est primordial de respecter les délais indiqués dans les différentes procédures.

Schéma technique

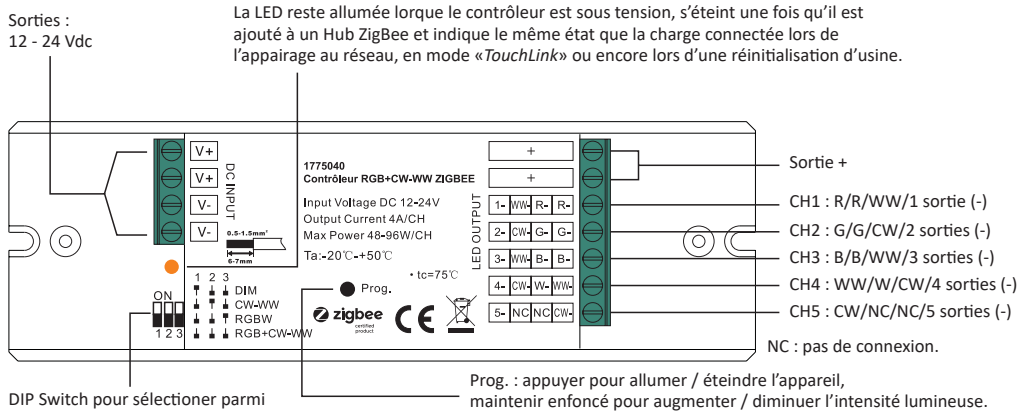

DIP Switch pour sélectionner parmi 4 modes : DIM, CW-WW, RGBW ou RGB + CW-WW.
 Mode par défaut : RGB+CW-WW.

- En mode RGBW, le canal W ne peut être activé que par la commande de contrôle de la température de couleur (RGBW sera reconnu en tant que RGB+CW-WW par le ZigBee). Le contrôle de la température de couleur mélange les canaux RGB comme un canal blanc et effectue le réglage des couleurs avec le blanc du quatrième canal. Une fois le canal blanc activé, sa luminosité sera contrôlée en même temps que les canaux RGB.
- En mode RGB+CW-WW, les canaux RGB et les canaux blancs réglables sont contrôlés séparément. Ils ne peuvent pas être activés et contrôlés simultanément.

Caractéristiques

Tension d'entrée	Courant de sortie	Puissance de sortie	Remarque	Dimensions (L x l x h)	Température ambiante (Ta)	Température du boîtier (Tc)
12-24Vdc	4A/CH	48-98W/CH	Tension constante	145 x 46,5 x 16 mm	-20 °C à +50 °C	+75 °C

- Contrôleur 4 en 1 universel basé sur le protocole ZigBee 3.0
- 4 modes : DIM, CW-WW, RGBW, RGB + CW-WW sélectionnables par DIP Switch
- Permet de contrôler l'allumage, l'extinction, l'intensité lumineuse, la température de couleur ou les couleurs des lampes connectées.
- Peut être appairé à une télécommande ZigBee via le mode «TouchLink»
- Prend en charge le mode «Trouver et appairer [...]» pour appairer une télécommande ZigBee
- Prend en charge le ZigBee «Green Power» et peut appairer jusqu'à 20 télécommandes «Green Power»
- Compatible avec les télécommandes ZigBee universelles
- Compatible avec les passerelles ZigBee universelles et les Hubs
- Indice de protection IP20

Sécurité et avertissements

- NE PAS installer l'appareil lorsqu'il est sous tension
- NE PAS exposer l'appareil à l'humidité

Opérations

- Câbler en suivant le schéma de câblage. Éteindre et allumer l'appareil une fois le mode sélectionné pour que ce dernier soit pris en compte.
- Cet appareil ZigBee est un récepteur sans fil radio qui communique avec divers systèmes ZigBee compatibles.

A. Appairage au réseau ZigBee via un coordinateur ou un Hub

- Supprimer l'appareil de tout autre réseau ZigBee auquel il aurait déjà été associé sinon, l'appairage échouera. Se reporter à la partie «Réinitialisation manuelle d'usine».
- Depuis votre coordinateur ZigBee ou votre Hub, choisir d'ajouter une lumière et suivre les indications pour appairer l'appareil.
- Remettre l'appareil sous tension pour le mettre en mode appairage réseau (la lumière connectée clignote 2 fois lentement). Le mode appairage réseau expire après 15 secondes. Après ces 15 secondes, l'appareil bascule en mode «TouchLink». Si l'appairage a échoué, il faut répéter l'opération.

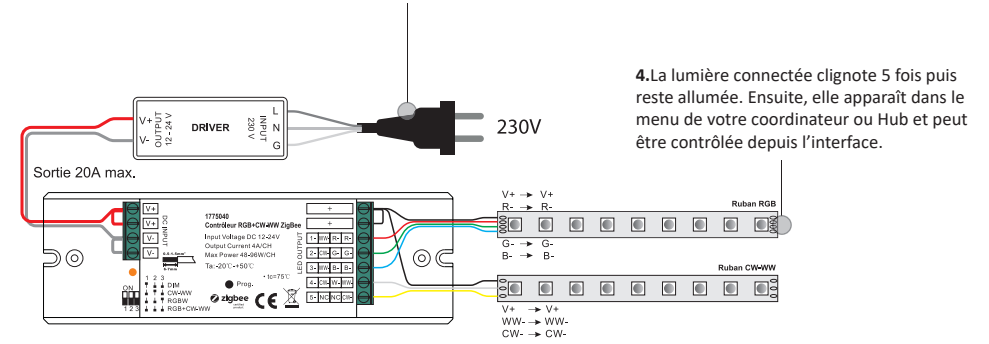

B. Appairage à une télécommande ZigBee via le mode «TouchLink»

- Méthode 1 :** Appuyer 4 fois sur le bouton «Prog.» ou rallumer l'appareil 4 fois pour démarrer l'appairage par «TouchLink» quelle que soit la situation. Le mode «TouchLink» expire après 180 secondes. Si l'appairage a échoué, il faut répéter l'opération.
- Méthode 2 :** Rallumer l'appareil. Si l'appareil n'a pas encore été ajouté au réseau ZigBee, le mode «TouchLink» démarre au bout de 15 secondes et expire après 165 secondes. Si l'appareil a déjà été ajouté au réseau ZigBee, le mode «TouchLink» démarre immédiatement et expire après 180 secondes. Si l'appairage a échoué, il faut répéter l'opération.

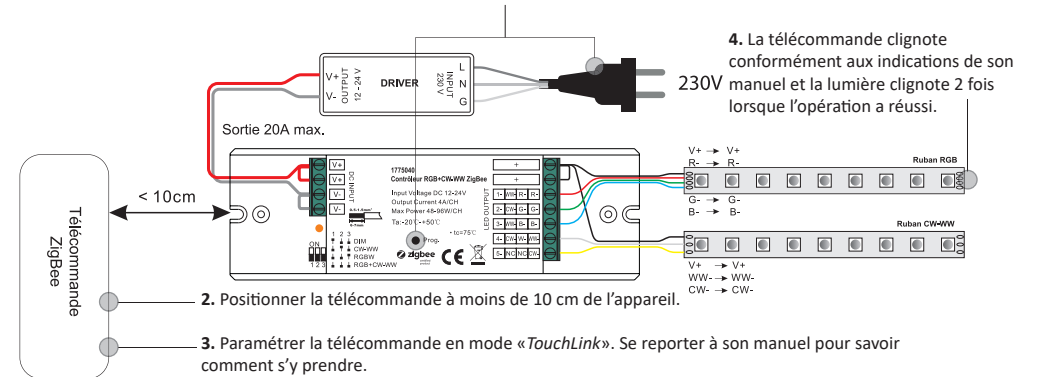

Remarques :

- Mode «TouchLink» quand aucun appareil n'est associé à un réseau ZigBee : chaque appareil ne peut être appairé qu'à une télécommande.
- Mode «TouchLink» quand les appareils ont d'abord été ajoutés au réseau ZigBee : chaque appareil peut être appairé à 30 télécommandes maximum.
- En utilisant la Hue Bridge ou la console Amazon Echo Plus, il faut d'abord ajouter les appareils au réseau ZigBee puis les appairer via le mode «TouchLink».
- Après l'appairage par «TouchLink», l'appareil peut être contrôlé par les télécommandes associées.

C. Supprimer la liaison au réseau ZigBee depuis l'interface du coordinateur ou du Hub

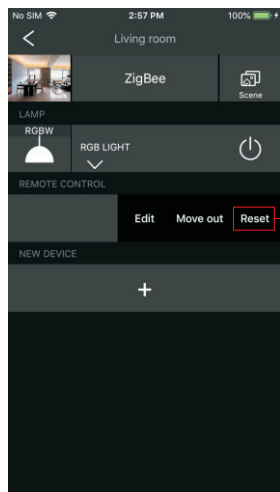

Depuis l'interface du coordinateur ou du Hub, choisir de supprimer ou de réinitialiser l'appareil. Lorsque la manœuvre a réussi, le témoin lumineux clignote 3 fois.

D. Réinitialisation manuelle d'usine

1. Appuyer 5 fois de suite sur le bouton «Prog.» ou rallumer l'appareil 5 fois de suite si le bouton «Prog.» n'est pas accessible.

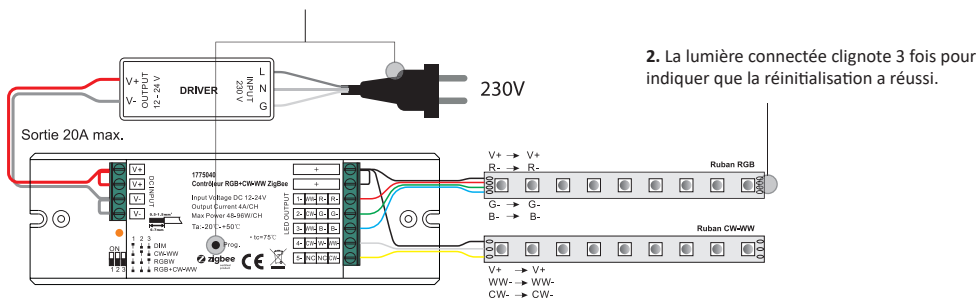

Remarques :

- 1) Si l'appareil est déjà en paramètres d'usine, il n'y a aucune indication pour confirmer la réussite de la réinitialisation.
- 2) Tous les paramètres seront supprimés après la réinitialisation de l'appareil ou sa suppression du réseau ZigBee.

E. Réinitialisation d'usine via une télécommande ZigBee (bouton «Reset»)

Remarque : s'assurer que l'appareil et la télécommande sont déjà appairés au même réseau et à aucun autre.

1. Remettre l'appareil sous tension pour démarrer le mode «TouchLink». Le mode «TouchLink» expire après 180 secondes. Si la réinitialisation a échoué, il faut répéter l'opération.

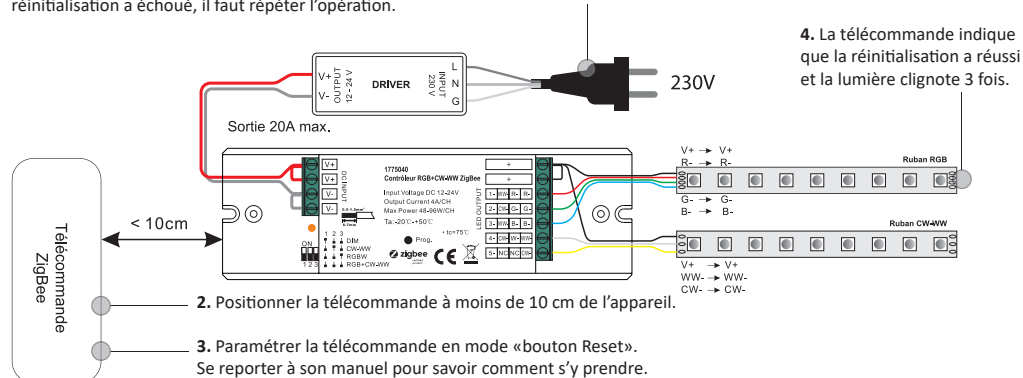

F. Trouver et appairer

Remarque : s'assurer que l'appareil et la télécommande sont appairés au même coordinateur ou Hub.

1. Appuyer 3 fois sur le bouton «Prog.» ou rallumer l'appareil 3 fois de suite pour démarrer le mode «Trouver et appairer [...]». La lumière associée clignote lentement lors de la recherche. Le mode s'arrête automatiquement après 180 secondes. Répéter l'opération si elle a échoué.

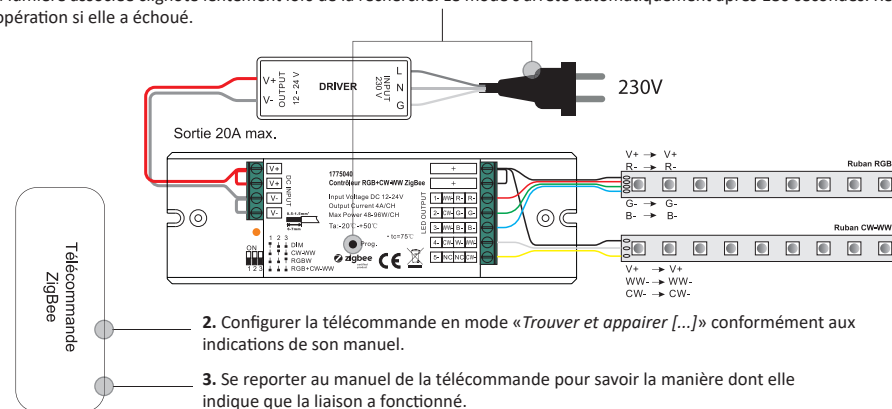

G. Configurer un réseau ZigBee et y ajouter d'autres appareils (aucun coordinateur requis)

1. Appuyer 4 fois sur le bouton «Prog.» ou rallumer l'appareil 4 fois de suite pour lui permettre de configurer un réseau et ainsi de détecter et d'ajouter d'autres appareils. La lumière connectée clignote 2 fois sous ce mode. Le mode s'arrête automatiquement après 180 secondes. Répéter l'opération si elle a échoué.

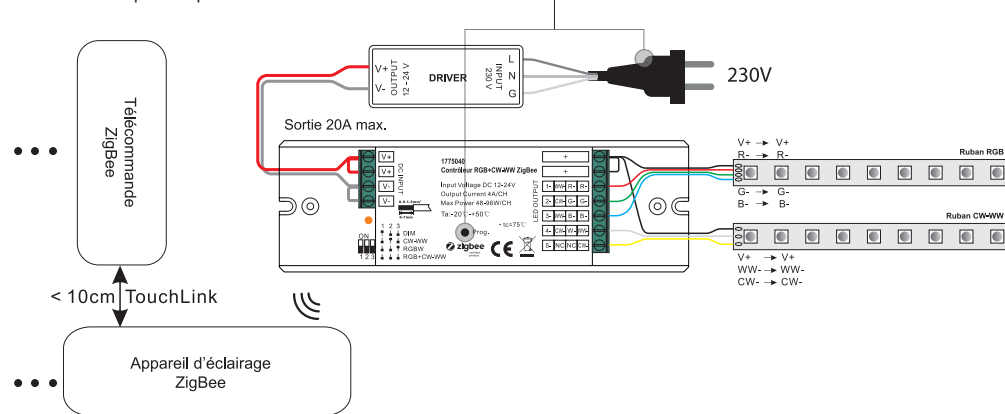

2. Configurer un autre appareil ou une autre télécommande en mode «Appairage au réseau ZigBee» et l'ajouter au réseau. Se reporter aux manuels des produits pour savoir comment s'y prendre.
3. Il est possible d'appairer davantage d'appareils au réseau. Se reporter au manuel de chaque appareil pour savoir comment s'y prendre.
4. Appairer les appareils aux télécommandes ajoutées via le mode «TouchLink» afin que les appareils puissent être pilotés par télécommande. Se reporter au manuel de chaque produit pour savoir comment s'y prendre.

Remarques :

- 1) Chaque appareil ajouté peut être appairé et contrôlé par 30 télécommandes différentes.
- 2) Chaque télécommande ajoutée peut contrôler jusqu'à 30 appareils différents.

Les clusters ZigBee pris en charge par cette télécommande sont les suivants :

Clusters d'entrée

- 0x0000 : Basique
- 0x0003 : Identifier
- 0x0004 : Groupes
- 0x0005 : Scènes
- 0x0006 : ON/OFF
- 0x0008 : Contrôle du niveau
- 0x0300 : Contrôle de la couleur
- 0x0b05 : Diagnostiques

Clusters de sortie

- 0x0019 : OTA

I. OTA (over the air)

L'appareil prend en charge la mise à jour du micrologiciel via OTA et acquiert automatiquement un nouveau micrologiciel auprès du coordinateur ou du Hub toutes les 10 minutes.

J. Dimensions du produit

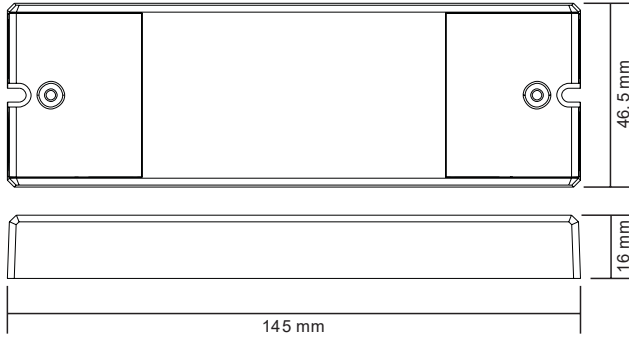

K. Schémas de câblage

1) RGB+CW-WW

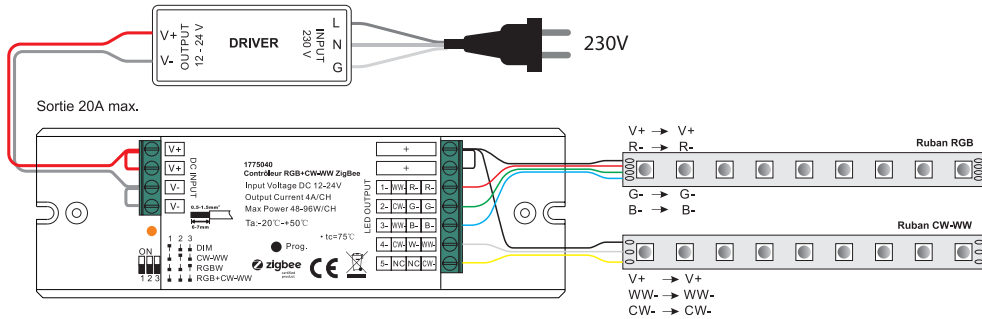

2) RGBW

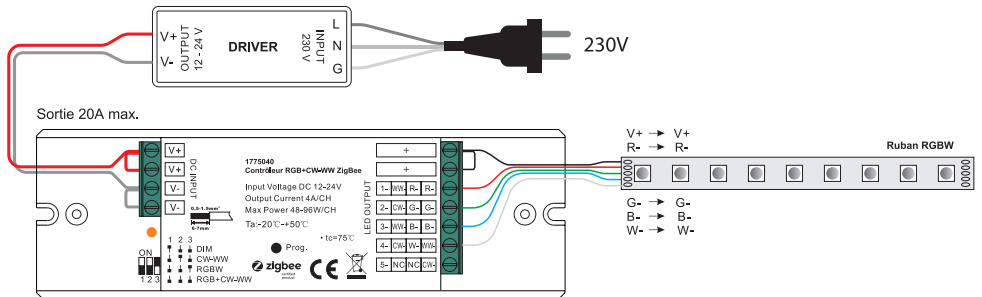

3) CW-WW

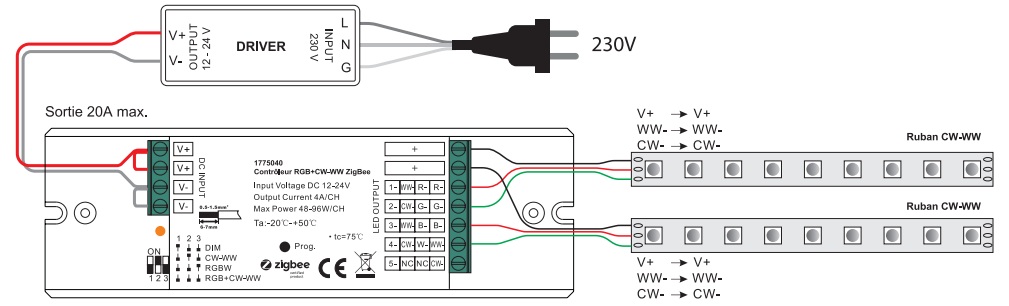

4) DIM

