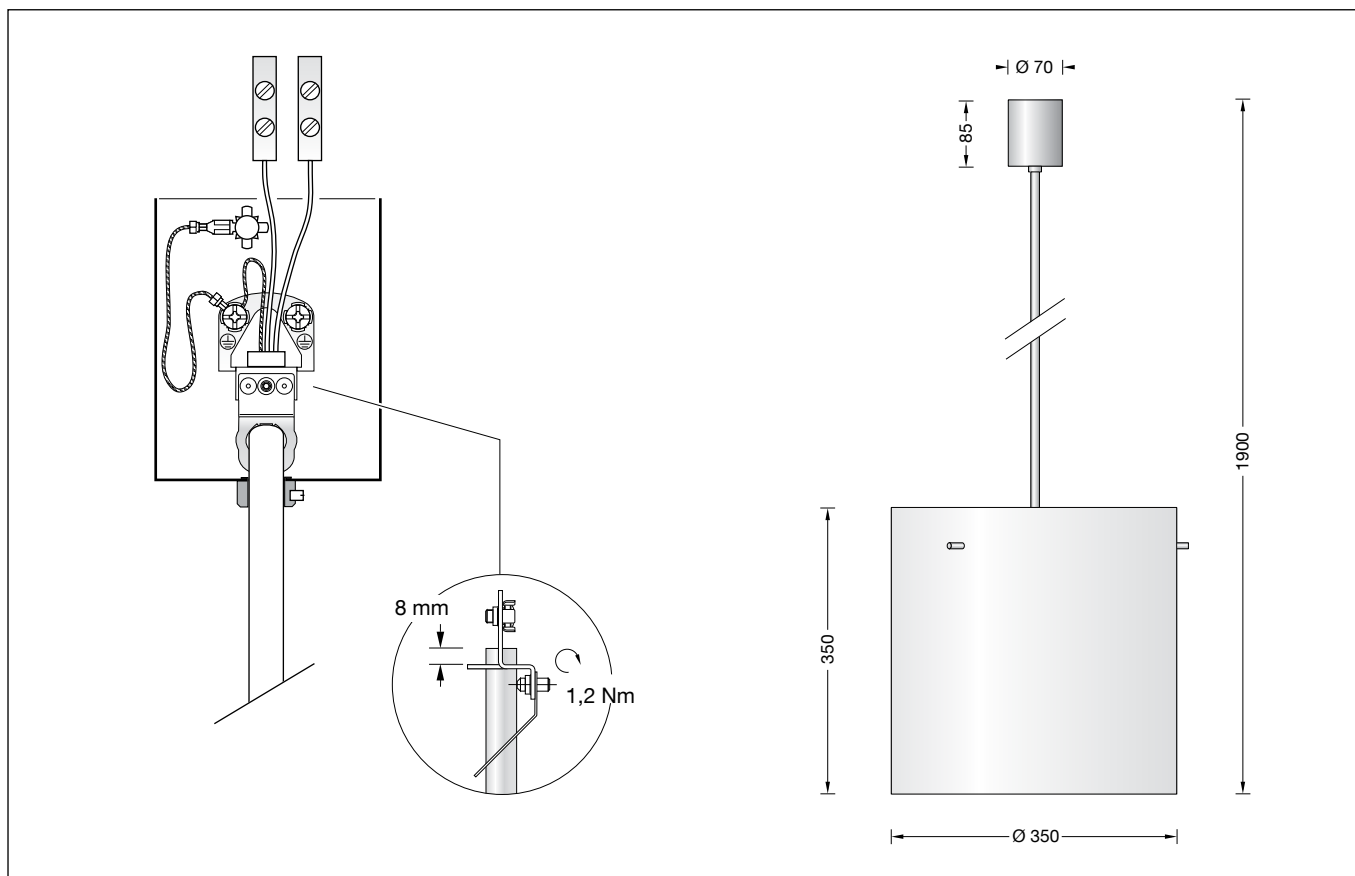

Gebrauchsanweisung
Instructions for use
Fiche d'utilisation

Pendelleuchte
Pendant luminaire
Suspension

56 380

**Anwendung**

Pendelleuchte für freistrahlenes und gleichmäßiges Licht mit mundgeblasenem Opalglas, seidenmatt.
Mit Metallgehäuse und Pendelrohr.

Application

Pendant luminaire for free-radiating and uniform light with hand-blown opal glass, satin matt.
With metal housing and rod.

Utilisation

Suspension à répartition de lumière diffuse et uniforme avec verre opale soufflé à la bouche, satiné mat. Avec armature métallique et tige.

Leuchtmittel

Leuchte mit Sockel E 27
Lampenleistung max. 4 x 100 W

Lamp

Luminaire with lampholder E 27
Lamp wattage max. 4 x 100 W

Lampe

Luminaire avec douille E 27
Puissance de lampe max. 4 x 100 W

4 Hochvolt-Halogenlampe QA 55 · E 27

4 High voltage tungsten halogen lamp QA 55 · E 27

4 Lampe halogène tension réseau QA 55 · E 27

Osram: Halogen Eco Classic A 77 W 1340 lm
Philips: Eco Classic A 70 WOsram: Halogen Eco Classic A 77 W 1340 lm
Philips: Eco Classic A 70 WOsram: Halogen Eco Classic A 77 W 1340 lm
Philips: Eco Classic A 70 W

Bitte beachten Sie die Betriebshinweise der Lampenhersteller.

Please note the lamp manufacturers' operating instructions.

Veuillez respecter les instructions des fabricants de lampes.

Produktbeschreibung

Leuchtgehäuse, Rohrpendel und Baldachin aus Edelstahl
Mundgeblasenes Opalglas, seidenmatt
Durchmesser Rohrpendel 13 mm
Gesamtlänge der Leuchte ~1900 mm
Anschlussklemmen 2,5[□]
Schutzleiteranschluss
Fassung E 27
Schutzklasse I
CE – Konformitätszeichen
Gewicht: 6,5 kg

Product description

Luminaire housing, rod suspension and canopy made of stainless steel
Hand-blown opal glass, satin matt
Diameter of rod 13 mm
Overall length of luminaire ~1900 mm
Connecting terminals 2.5[□]
Earth conductor connection
Lampholder E 27
Safety class I
CE – Conformity mark
Weight: 6.5 kg

Description du produit

Armature, tige de suspension et cache-piton en acier inoxydable
Verre opale soufflé à la bouche, satiné mat
Tige de diamètre 13 mm
Longueur totale du luminaire ~1900 mm
Bornier 2,5[□]
Raccordement de mise à la terre
Douille E 27
Classe de protection I
CE – Sigle de conformité
Poids: 6,5 kg

Sicherheit

Für die Installation und für den Betrieb dieser Leuchte sind die nationalen Sicherheitsvorschriften zu beachten. Der Hersteller übernimmt keine Haftung für Schäden, die durch unsachgemäßen Einsatz oder Montage entstehen. Werden nachträglich Änderungen an der Leuchte vorgenommen, so gilt derjenige als Hersteller, der diese Änderungen vornimmt.

Montage

Netzanschlussleitung bis zur Decke absetzen. Anschlussklemmen von Anschlussleitung der Leuchte lösen. Leitung durch das Rohrpendel schieben. Rohrpendel in Leuchtgehäuse einschrauben und seitliche Stellschraube festziehen. Seitliche Stellschraube am Baldachin lösen und Baldachin nach unten schieben. Klemmen an Anschlussleitung der Leuchte montieren sowie Schutzleiter der Leuchte an belegten Schutzleiteranschluss am Aufhänger montieren - siehe Skizze -. Leuchtenaufhänger in Deckenhaken einhängen. Schutzleiterverbindung (Netzanschluss) an unbelegten Schutzleiteranschluss herstellen. Netzanschluss an Klemmen vornehmen. Baldachin fest an die Decke schieben und mit seitlicher Stellschraube befestigen. Lampe einsetzen. Glas mittels Glashaltestangen am Leuchtgehäuse befestigen.

Kürzung des Pendelrohrs

Das Konstruktionsprinzip erlaubt eine bauseitige, einfache Kürzung des Pendelrohrs auf das gewünschte Maß.

Anlage spannungsfrei schalten.
Glas entfernen.
Baldachin lösen, elektrischen Anschluss unterbrechen und Pendel aus dem Deckenhaken aushängen.
Anschlussklemmen entfernen.
Rohrpendel aus Leuchtgehäuse herauserschrauben und Leitung aus dem Rohr ziehen.
Stellschraube von Aufhänger lösen und durch Druck auf die untere Lasche des Aufhängers vom Pendelrohr abnehmen.
Pendelrohr auf die gewünschte Länge kürzen.
Aufhänger wieder auf das Pendelrohr stecken.
Stellschraube des Aufhängers fest anziehen (1,2 Nm).
Leitung durch das Leuchtgehäuse führen.
Pendelrohr in Leuchtgehäuse einschrauben und die seitliche Stellschraube anziehen.
Anschlussklemmen anbringen.
Leuchte in Deckenhaken einhängen und Anschluss an der Decke vornehmen.
Baldachin an die Decke schieben und mit Stellschraube befestigen.

Lampenwechsel · Wartung

Anlage spannungsfrei schalten.
Glas von Leuchtgehäuse lösen.
Glas und Leuchte reinigen.
Nur lösungsmittelfreie Reinigungsmittel verwenden.
Lampe wechseln.
Glas auf Leuchtgehäuse befestigen.

Ersatzteile

Fassung	630337
Glasschirm	96051
Glashaltestange	G12087
Baldachin	G68248

Safety indices

The installation and operation of this luminaire are subject to national safety regulations. If damage is caused by improper use or installation, the manufacturer is released from any liability. If the luminaire will subsequently be modified, the person responsible for the modification will be considered as manufacturer.

Installation

Strip mains supply cable up to the ceiling. Remove terminals from luminaire cable and lead it through the pendant rod. Screw rod into luminaire housing and tighten it with the lateral set screw. Loosen lateral set screw of the canopy and pull canopy down. Re-install terminals to the luminaire wires and connect earth wire of the luminaire to the attached earth terminal of the hanger - see drawing -. Mount rod with hanger into the ceiling hook. Make earth connection to the unattached earth terminal of the hanger and proceed electrical connection to the terminals. Press canopy against the ceiling and fix it by tightening the lateral set screw. Insert the lamp. Mount glass to luminaire housing by means of the glass holding bolts.

Shortening of the rod

The constructional principle is to allow for an easy on-site shortening of the rod to a desired length.

Disconnect electrical installation.
Remove the glass.
Loosen the canopy, disconnect wires from the terminals and take of the luminaire from the ceiling.
Remove the terminals.
Unscrew rod from luminaire housing and pull cable out of the rod.
Loosen the set screw of the hanger and remove hanger from the rod by pressing the lower strip of the hanger.
Cut rod to the desired length.
Slip hanger onto the rod.
Tighten hanger with set screw properly (1,2 Nm).
Lead cable through the pendant rod.
Screw rod into the luminaire housing and secure it by tightening the lateral set screw.
Install the terminals.
Suspend luminaire from the ceiling and make electrical connection.
Lift canopy up to the ceiling and fix it by tightening the lateral set screw.

Relamping · Maintenance

Disconnect the electrical installation.
Take off the glass.
Clean glass and luminaire housing.
Use only solvent-free cleansers.
Change the lamp.
Fix glass to luminaire housing.

Spares

Lampholder	630337
Glass shade	96051
Glass holding bolt	G12087
Canopy	G68248

Sécurité

Pour l'installation et l'utilisation de ce luminaire, respecter les normes de sécurité nationales. Le fabricant décline toute responsabilité résultant d'une mise en œuvre ou d'une installation inappropriée du produit. Toutes les modifications apportées au luminaire se feront sous la responsabilité exclusive de celui les effectuera.

Installation

Enlever la gaine jusqu'au niveau du plafond. Enlever les bornes des fils de raccordement du luminaire. Introduire le câble dans la tige de suspension, visser la tige dans l'armature et le fixer avec la vis de blocage. Desserrer la vis de blocage du cache piton et le tirer vers le bas. Re-fixer les bornes des fils de raccordement et fixer la mise à la terre du luminaire au bornier attaché du crochet selon le schéma de principe au verso. Accrocher le luminaire au plafond. Procéder à la mise à la terre à la borne libre de l'attache et faire la connexion de l'alimentation réseau aux bornes électriques. Pousser le cache-piton au plafond et serrer la vis de blocage. Poser la lampe. Fixer le verre avec les tiges de fixation.

Raccourcir la tige de suspension

Le principe de construction permet un raccourcissement très simple de la tige de suspension.

Débrancher l'installation.
Enlever le verre.
Desserrer la vis de blocage du cache piton et le tirer vers le bas. Débrancher l'alimentation électrique et décrocher la tige de suspension. Enlever les borniers.
Dévisser la tige de suspension de l'armature et tirer le câble de la tige.
Desserrer la vis de blocage du suspendeur et l'ôter de la tige par pression de l'étrier inférieur du suspendeur.
Couper le tige de suspension à la longueur désirée.
Attacher le suspendeur sur la tige.
Serrer la vis de blocage (1,2Nm).
Introduire le câble dans la tige.
Visser le tige à l'armature du luminaire et serrer le vis latérale.
Monter les borniers.
Fixer le luminaire au plafond et procéder au raccordement électrique.
Pousser le cache piton au plafond et serrer la vis de blocage.

Changement de lampe · Entretien

Débrancher l'installation du réseau.
Enlever le verre.
Nettoyer le verre et l'armature en n'utilisant que des produits d'entretien ne contenant pas de solvant.
Changer la lampe.
Remettre le verre sur l'armature.

Pièces de rechange

Douille	630337
Abat-jour	96051
Tige de fixation	G12087
Cache-piton	G68248