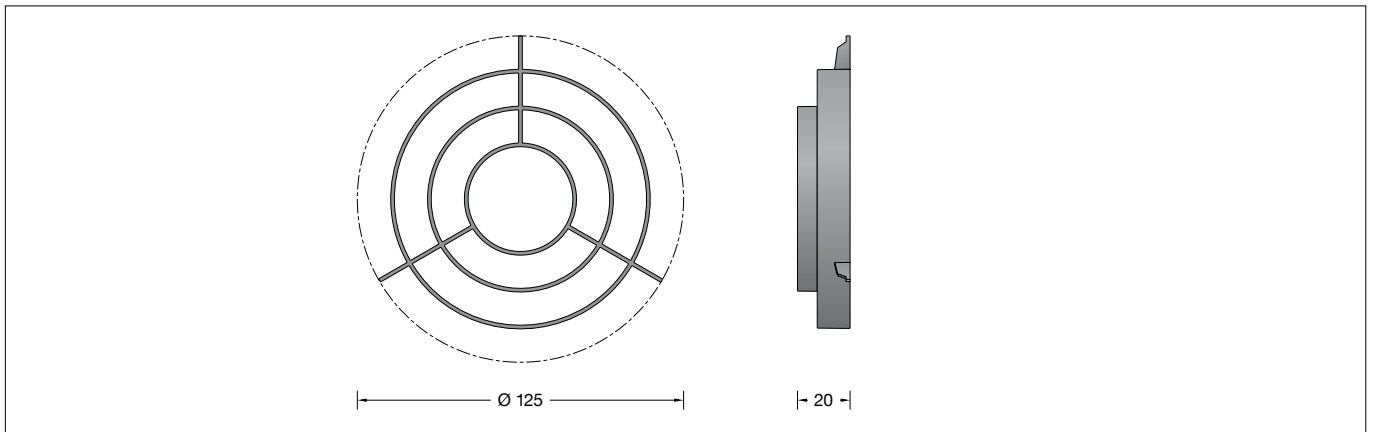

BEGA**71 119**

Raster
 Louvre
 Grille de défilement

**Gebrauchsanweisung****Anwendung**

Das innenliegende Raster verhindert den seitlichen Einblick bis 45° aus allen Richtungen.

Passend zu Leistungsscheinwerfer:

84 209 · 84 216 · 84 662

Eine kombinierte Verwendung von Raster und Streuscheibe ist nicht möglich.

Passend zu Bodeneinbauscheinwerfer:

84 789 · 84 800 · 84 899

Produktbeschreibung

Raster innenliegend
 aus Kunststoff
 Farbe schwarz
 CE – Konformitätszeichen
 Gewicht: 0,05 kg

Sicherheit

Der Hersteller übernimmt keine Haftung für Schäden, die durch unsachgemäßen Einsatz oder Montage entstehen.
 Werden nachträglich Änderungen an dem Ergänzungsteil vorgenommen, so gilt derjenige als Hersteller, der diese Änderungen vornimmt.

Instructions for use**Application**

The internal louvre prevents a lateral glare from all directions up to 45°.

Suitable for performance floodlight:

84 209 · 84 216 · 84 662

It is not possible to use a combination of louvre and diffuser disk.

Suitable for in-ground floodlight:

84 789 · 84 800 · 84 899

Product description

Inside louvre made of polyamide
 Colour black
 CE – Conformity mark
 Weight: 0.05 kg

Safety indices

The manufacturer is then discharged from liability when damage is caused by improper use or installation.
 If any accessory is subsequently modified, the persons responsible for the modification shall be considered as manufacturer.

Fiche d'utilisation**Utilisation**

La grille de défilement installée derrière le verre empêche le contact visuel latéral jusqu'à 45° quelque soit la direction.

Pour projecteur puissant :

84 209 · 84 216 · 84 662

L'utilisation simultanée d'une grille et d'une lentille n'est pas possible.

Pour projecteur à encastrer :

84 789 · 84 800 · 84 899

Description du produit

Grille de défilement intérieure en matière synthétique
 Couleur noire
 CE – Sigle de conformité
 Poids: 0,05 kg

Sécurité

Le fabricant décline toute responsabilité résultant d'une mise en œuvre ou d'une installation inappropriée du produit.
 Toutes les modifications apportées à cet accessoire se feront sous la responsabilité exclusive de celui qui les effectuera.

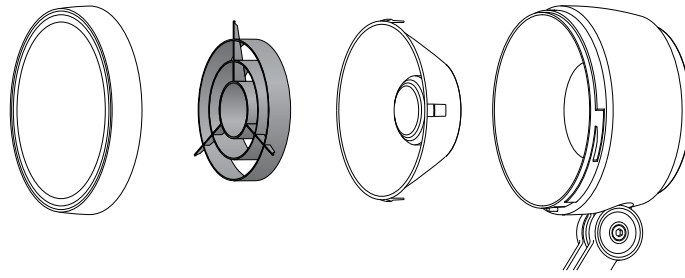

Montage Leistungsscheinwerfer

84 209 · 84 216 · 84 662

Scheinwerfer öffnen:

Verriegelungsstift (Innensechskant SW 2,5) auf der Rückseite im Leuchtengehäuse lösen.

Abschlussring mit Sicherheitsglas und Reflektor durch Linksdrehung abnehmen.

Reflektor an einer der vier Haltefedern lösen und aus dem Abschlussring herausziehen.

Eine ggf. eingesetzte Streuscheibe muss bei Verwendung des Rasters entfernt werden.

Raster in die Aussparungen des Abschlussrings einlegen. Reflektor einsetzen.

Abschlussring mit Glas und Reflektor so auf das Scheinwerfergehäuse aufsetzen,

dass die Kerben im Abschlussring und Leuchtengehäuse übereinander liegen.

Abschlussring rechtsherum bis zum Anschlag aufdrehen. Verriegelungsstift einschrauben.

Installation performance floodlight

84 209 · 84 216 · 84 662

Open the floodlight:

Undo locking pin (hexagon socket head wrench size 2.5 mm) on the back side of the floodlight housing.

Remove the trim ring along with the safety glass and reflector by twisting it counter-clockwise.

Loosen the reflector at one of the four retaining springs and pull out the trim ring.

Any diffuser disk inserted must be removed when using the louvre.

Place the louvres into the recesses of the trim ring. Insert the reflector.

Place trim ring with glass and reflector on the floodlight housing in such a way that the notches in the trim ring and floodlight housing align on top to each other.

Twist on the trim ring clockwise as far as the stop. Tighten locking pin.

Installation projecteur puissant

84 209 · 84 216 · 84 662

Ouvrir le projecteur :

Desserrer la tige de verrouillage (vis à six pans creux SW 2,5) en arrière dans le boîtier du luminaire.

Retirer l'anneau de finition avec le verre et le réflecteur en tournant vers la gauche.

Retirer le réflecteur de l'anneau de finition en appuyant légèrement sur un de quatre pattes de maintien.

Une lentille installée dans le luminaire doit être retirée pour pouvoir utiliser une grille.

Insérer la grille dans les encoches de l'anneau de finition. Reposer le réflecteur.

Placer l'anneau de finition avec le verre et le réflecteur sur le corps du projecteur en veillant que les encoches de l'anneau et le boîtier du luminaire se superposent.

Fixer l'anneau de finition en tournant vers la droite jusqu'à la butée.

Serrer la tige de verrouillage.

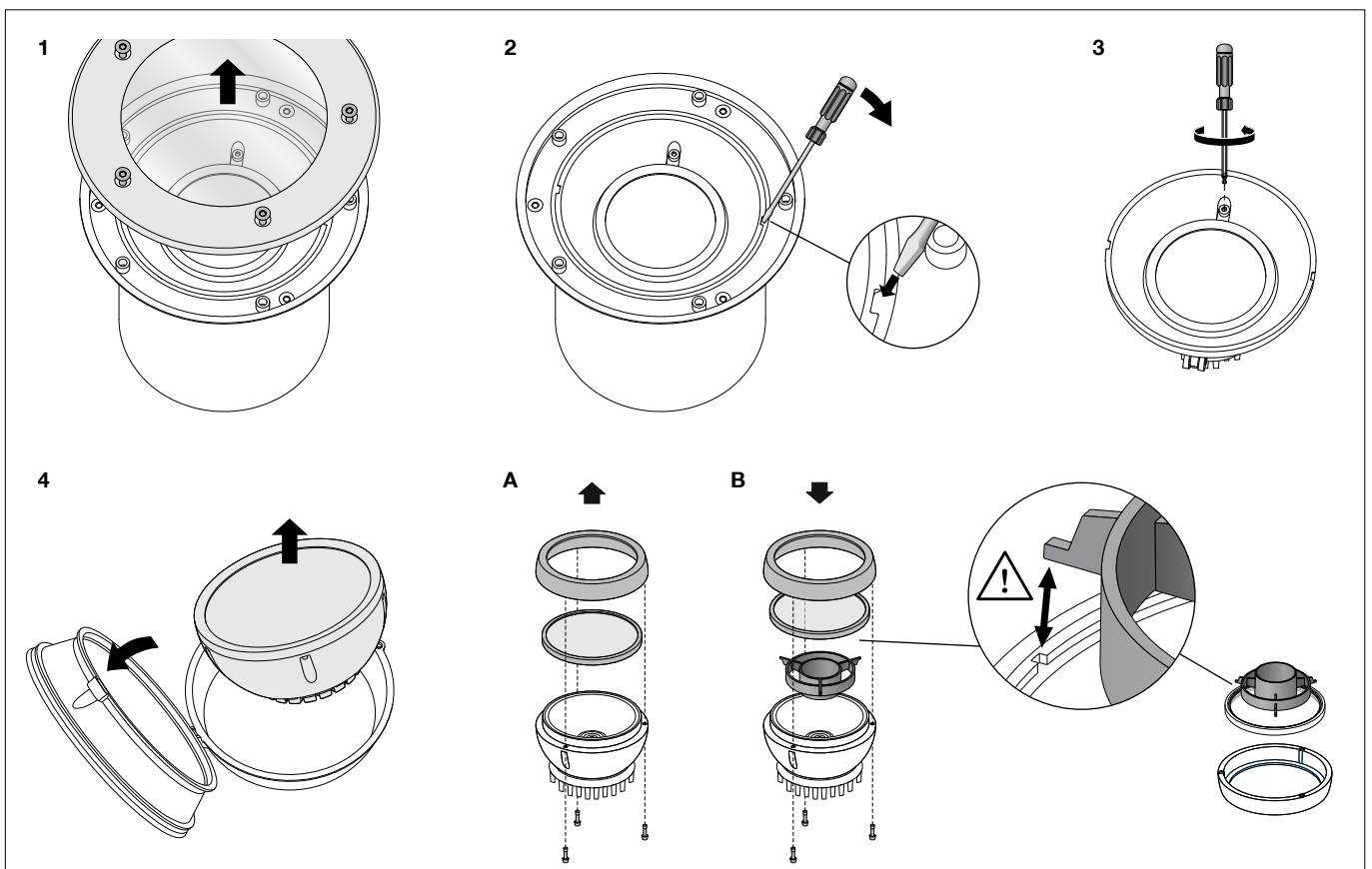

Bodeneinbauschwerer 84 789 · 84 800

Senkschrauben lösen.
 Abdeckring und Glas mit Dichtung abheben.
 Zum Einbau des Rasters die Verstelleinrichtung aus dem Leuchtgehäuse entnehmen.
 Hierzu einen kleinen Schraubendreher in die seitliche Öffnung der schwarzen Ronde führen und die Verstelleinrichtung vorsichtig heraushebeln.
 Steckerteil der LED-Anschlussleitung am Netzteil abziehen.

Innensechskantschraube (SW 3) in der schwarzen Ronde lösen und das Kugelgehäuse entnehmen.

Zum Öffnen des Kugelgehäuses die drei Zylinderschrauben (Torxantrieb T10) lösen und Glashaltering mit Glas und Dichtung abheben.
 Raster so auf das Glas auflegen, dass die drei außenliegenden Stege des Rasters in den drei Aussparungen der Glasdichtung liegen (siehe Skizze Abb. B).

Kugelgehäuse auf den Glashaltering aufsetzen und Zylinderschrauben gleichmäßig fest anziehen.

Die Montage erfolgt in umgekehrter Reihenfolge.

Steckerteil der LED-Anschlussleitung am Netzteil einstecken.

Verstelleinrichtung in das Leuchtgehäuse einsetzen und andrücken.

Innensechskantschraube lösen und Neigungswinkel und Ausstrahlrichtung der LED einstellen. Innensechskantschraube anziehen.

Glas mit Dichtung mit der abgestuften Seite nach oben in das Leuchtgehäuse einlegen.
 Auf richtigen Sitz der Dichtung achten.
 Abdeckring auf Glasstufe aufsetzen und Schrauben über Kreuz gleichmäßig fest anziehen.

Anzugsdrehmoment = 5 Nm.

In-ground floodlights 84 789 · 84 800

Loosen the countersunk screws.
 Lift out the trim ring and glass with gasket.
 To install the louvre, remove the internal adjusting device from the luminaire housing.
 Insert a small screwdriver into the opening on the side of the black round blank and carefully lever out the adjusting device.
 Disconnect the plug part of the LED connecting cable on the power supply unit.

Unscrew the hexagon socket screw (wrench size 3 mm) inside the black round blank and remove the ball housing.

To open the ball housing, loosen the three cylinder screws (Torx driver T10) and lift off the lens retaining ring together with the lens and gasket.

Place the louvre on the lens so that the three outer stays of the louvre fit into the three recesses of the glass gasket (see diagram Fig. B).

Position the ball housing on the lens retaining ring and tighten the cylinder screws evenly.
 Install in reverse order.

Connect the plug part of the LED connecting cable on the power supply unit.

Insert the adjusting device into the luminaire housing and press it down.

Undo hexagon socket screw and adjust tilt angle and beam direction of the LED.

Tighten hexagon socket screw.

Place glass with gasket with stepped side upturned into the luminaire housing.
 Make sure that gasket is positioned correctly.
 Place cover ring onto the glass step and tighten screws crosswise.
 Torque = 5 Nm.

Projecteurs encastrés dans le sol 84 789 · 84 800

Desserrer les vis à tête fraisée.
 Soulever l'anneau de finition et le verre avec le joint.

Pour encastrer la grille, retirer le dispositif de réglage du boîtier du luminaire.
 Pour ce faire, passer un petit tournevis dans l'ouverture latérale de la rondelle noire et extraire avec précaution le dispositif de réglage.
 Sur le bloc d'alimentation, retirer la fiche du câble de raccordement LED.

Desserrer la vis à six pans creux (SW 3) dans la rondelle noire et retirer le boîtier sphérique.

Pour ouvrir le boîtier sphérique, desserrer les trois vis cylindriques (couple de serrage T10) et soulever l'anneau de retenue du verre avec le verre et le joint.

Placer la grille sur le verre de sorte que les trois tiges extérieures de la grille se trouvent dans les trois évidements du joint du verre (voir schéma fig. B).

Placer le boîtier sphérique sur l'anneau de retenue du verre et serrer fermement et régulièrement les vis cylindriques.

Pour l'installation, suivre les étapes en sens inverse.

Brancher la fiche du câble de raccordement LED au bloc d'alimentation.

Insérer le dispositif de réglage dans le boîtier du luminaire et appuyer.

Desserrer la vis à six pans creux. Régler l'angle d'inclinaison et orienter la direction de diffusion du LED. Serrer la vis à six pans creux.

Installer le verre avec le joint avec l'épaulement du verre positionné vers le haut sur le boîtier du luminaire. Veiller au bon emplacement du joint.
 Poser l'anneau de fermeture sur l'épaulement du verre et serrer en croix et fermement les vis.
 Moment de serrage = 5 Nm.

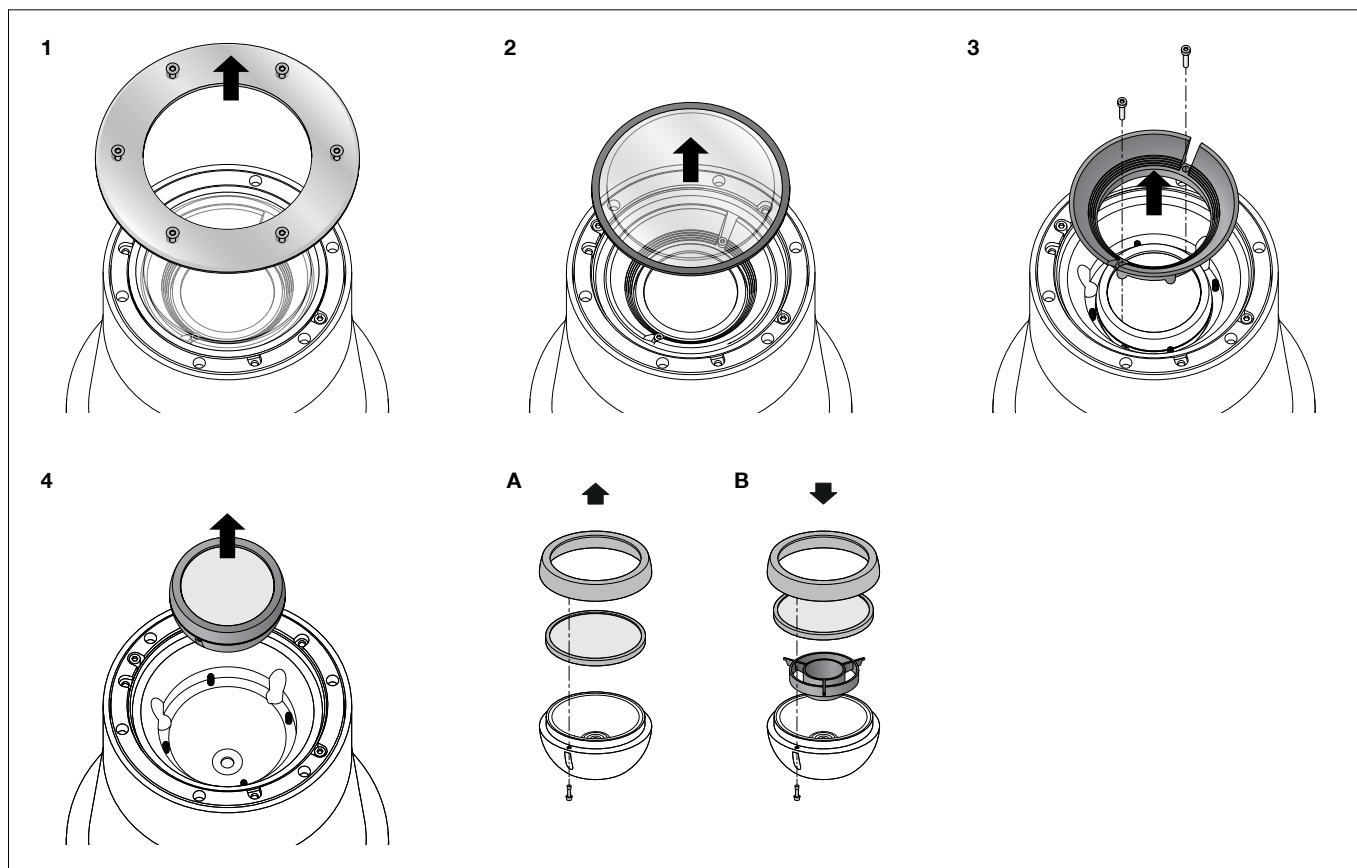

Bodeneinbauscheinwerfer 84 899

Senkschrauben lösen und Edelstahlring abheben.

Glas und Dichtung herausnehmen.

Innensechskantschrauben (SW 3) lösen und den Klemmring entnehmen.

Das Kugelgehäuse anheben und den Verriegelungsstift (Innensechskant SW 2,5) auf der Rückseite lösen. Glashaltering mit Glas und Dichtung durch Linksdrehung abnehmen. Den Dichtring zwischen Glas und Reflektor entfernen.

Raster in den Reflektor einsetzen. Glas auf dem Raster positionieren und den Glashaltering so auf dem Kugelgehäuse aufsetzen, dass die Kerben im Glashaltering und Kugelgehäuse übereinander liegen.

Glhaltering rechtsherum bis zum Anschlag aufdrehen. Verriegelungsstift einschrauben. LED-Anschlussleitung vom Kugelgehäuse in das Einbaugehäuse zurückführen.

Klemmring einlegen, beide Innensechskantschrauben leicht anziehen und Einstellung der Ausstrahlrichtung vornehmen. Innensechskantschrauben gleichmäßig fest anziehen.

Glasdichtung mit der breiten Seite nach oben um das Glas legen. Glas (abgestufte Seite nach oben) in das Leuchtgehäuse einsetzen und fest eindrücken. Dabei auf den richtigen Sitz der Dichtung achten.

Edelstahlring auf Glasstufe und Kunststoffring auflegen und die Schrauben über Kreuz gleichmäßig fest anziehen.

Anzugsdrehmoment = 6,5 Nm.

In-ground floodlights 84 899

Remove the countersunk screws and lift out the stainless steel ring.

Remove the glass and the gaskets.

Unscrew the hexagon socket screws (wrench size 3 mm) and remove the clamping ring.

Lift the ball housing and unscrew the locking pin (hexagon socket screw wrench size 2.5 mm) on the back. Remove the glass retaining ring along with the glass and gasket by twisting it anti-clockwise.

Remove the gasket ring between the glass and reflector.

Insert the louvre into the reflector. Position the glass on the louvre and place the glass retaining ring on the ball housing in such a way that the notches in the glass retaining ring and ball housing sit on top of one other.

Twist on the glass retaining ring clockwise as far as the stop. Screw in the locking pin.

Guide the LED connecting cable from the ball housing back into the installation housing.

Insert the clamping ring, slightly tighten both hexagon socket screws and adjust the beam direction.

Tighten the hexagon socket screws evenly. Place the glass gasket around the glass with the wider side facing up. Insert the glass (with the stepped side facing up) into the luminaire housing and press down hard. Make sure the gasket is properly positioned.

Place the stainless-steel ring onto the glass step and ring made of synthetic material, and tighten the screws firmly crosswise.

Torque = 6.5 Nm.

Projecteurs encastrés dans le sol 84 899

Desserrer les vis à tête fraisée et retirer l'anneau en acier inoxydable.

Retirer le verre et le joint.

Desserrer les vis à six pans creux (SW 3) et retirer l'anneau de blocage.

Soulever le boîtier sphérique et desserrer la goupille de verrouillage (hexagonale SW 2,5) sur l'arrière. Retirer l'anneau de retenue du verre avec le verre et le joint en tournant vers la gauche.

Retirer le joint entre le verre et le réflecteur.

Insérer la grille dans le réflecteur. Positionner le verre sur la grille et placer l'anneau de retenue du verre sur le boîtier sphérique de sorte que les encoches de l'anneau de retenue du verre et du boîtier sphérique se superposent.

Fixer l'anneau de retenue du verre en le tournant vers la droite jusqu'en butée. Visser la goupille de verrouillage.

Faire passer le câble de raccordement LED du boîtier sphérique dans le boîtier d'encastrement.

Insérer l'anneau de blocage, serrer légèrement les deux vis à six pans creux et procéder au réglage de l'orientation du faisceau. Serrer fort et uniformément les vis à six pans creux.

Placer le joint du verre autour du verre, avec le côté le plus large vers le haut. Placer le verre dans le boîtier du luminaire (côté étagé vers le haut) et presser fermement. Veiller au bon emplacement du joint.

Positionner l'anneau en acier inoxydable sur le rebord étagé du verre et l'anneau en matière synthétique, et serrer fort et uniformément les vis en croix.

Moment de serrage = 6,5 Nm.