



Notice de montage

COMÈTE

4500 - 5300 - 6200 - 8200 - 11000



1. AVERTISSEMENTS

En cas d'inobservation de cette notice, le fabricant ne peut être considéré comme responsable des dommages subis par les personnes ou les biens. La notice décrit comment installer, utiliser et entretenir correctement l'appareil. Son respect permet d'en garantir l'efficacité et la longévité. Ne pas utiliser cet appareil pour un usage différent de celui pour lequel il est destiné.

Après déballage, s'assurer qu'il est en bon état. Si non, s'adresser au revendeur pour toute intervention.

L'utilisation d'un appareil électrique implique le respect des règles fondamentales suivantes :

- ne pas toucher l'appareil avec une partie du corps humide ou mouillée (mains, pieds, etc.),
- cet appareil n'est pas prévu pour être utilisé par des personnes (y compris les enfants) dont les capacités physiques, sensorielles ou mentales sont réduites ou des personnes dénuées d'expérience ou de connaissance, sauf si elles ont pu bénéficier, par l'intermédiaire d'une personne responsable de leur sécurité, d'une surveillance ou d'instructions préalables concernant l'utilisation de l'appareil. Il convient de surveiller les enfants pour s'assurer qu'ils ne jouent pas avec l'appareil,
- ne raccorder l'appareil au réseau que si ce dernier correspond aux caractéristiques inscrites sur la plaque signalétique,
- avant d'effectuer toute opération sur l'appareil, couper l'alimentation électrique et s'assurer qu'elle ne peut pas être rétablie accidentellement,

Si le câble d'alimentation est endommagé, il doit être remplacé par le fabricant, son SAV ou des personnes de qualification similaire afin d'éviter un danger.



En cas d'installation de l'appareil dans un lieu froid, s'assurer que tous les raccords / gaines sont isolés. Les piquages des gaines doivent être bouchés lors du stockage et de l'installation pour éviter la formation de condensation dans l'appareil.

2. DESCRIPTION

2.1 Généralités

Caissons d'extractions en régulation pression évolutive (par paliers discrets de pression constante) permettant d'optimiser les consommations énergétiques et à pression constante.

La vitesse du moteur est modulée afin de garantir un point de fonctionnement.

Carte électronique avec affichage de la lecture des informations et paramétrage.

2.2 Spécifications techniques

- Alimentation : monophasé 230 V - 50 Hz - IP 34
- Interrupteur de proximité omnipolaire cadencassable
- Dépressostat de sécurité taré à 80Pa intégré
- Température maximale en fonctionnement normal : 40°C
- Capteur de débit et de pressions intégrés



Non compatible sous régime neutre en régime IT.

Prévoir une protection assurant une coupure unipolaire ou bipolaire en catégorie de surtension, type disjoncteur sectionneur de calibre figurant dans le tableau ci-contre.

Un disjoncteur différentiel de 30 mA type A-300 mA, de préférence à haute immunité, doit être installé en amont de l'installation.

Prévoir une protection assurant une coupure unipolaire ou bipolaire en catégorie de surtension, type disjoncteur sectionneur de calibre figurant dans le tableau ci-dessous :

	Puis. Max (W)	Intensité Max (A)	Protection (A)	Poids (kg)
COMETE 4500	1022	6,8	10	78
COMETE 5300	1005	6,6		87
COMETE 6200	1045	7,3		108
COMETE 8200	1962	12,2	16	125
COMETE 11000	3105	19	20	150

2.3 Dimensions / plans (en mm)

Taille	A	B	C	D	E	F	G	H	I Ø8,5	J Ø8,5	X1	X2	Ø Piquage	Ø Piquage Rejet
4500	950.4	791	710	381	949	65.5	482	223.5	916.4	785	213	620	2x400	630
5300	973.5	885	788.6	420.5	1043	65.5	483.6	223.5	939.5	879	236	610	2x400	630
6200	1051.5	989	875.6	464	1147	74	535.9	248.5	1017.5	983	262	606	2x450	630
8400	1103.9	989	875.6	464	1147	73.5	588.1	273.5	1070	983	262	758	2x500	800
11000	1203.6	1078	962.6	507.5	1236	77.5	646	303.5	1170	1072	295	764	2x560	800

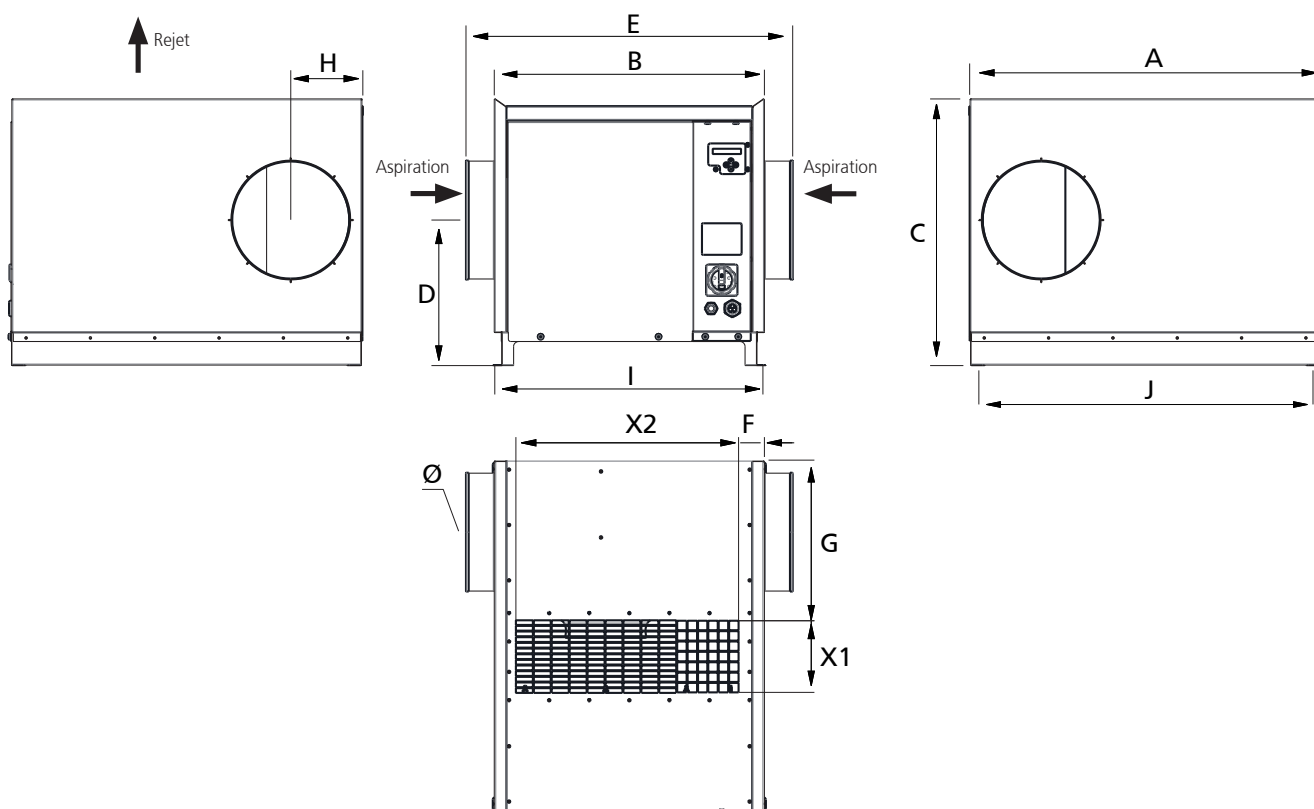

3. INSTALLATION / MONTAGE DU PRODUIT

Ce caisson ne peut fonctionner que rejet vers le haut. Son installation peut être effectuée à l'intérieur ou à l'extérieur. L'utilisation de plots anti-vibratile est recommandée. Si le caisson est installé en extérieur, ATLANTIC préconise d'orienter le capot d'accès moteur en direction du nord ou de l'est.

1. Caisson en combles ou installation en VMC inversée

Raccorder le rejet de l'appareil à l'extérieur à l'aide d'un piquage plat de type PP (voir catalogue) et d'un conduit. Le rejet doit faire l'objet d'un dimensionnement tenant compte de la longueur, du diamètre et du débit d'air pour une installation conforme au bon fonctionnement du caisson.

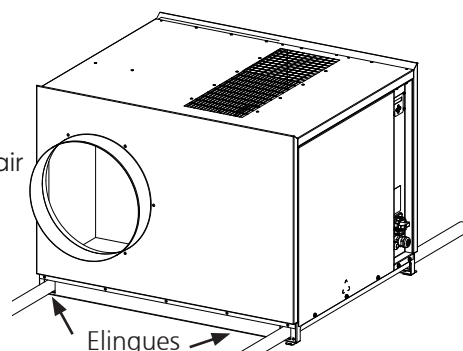

2. Caisson en terrasse

Pour installer le caisson en terrasse, installer des élingues dans les trous prévus à cet effet : voir schéma ci-contre.

Il est conseillé de fixer le caisson au sol et de munir l'appareil d'une visière pare-pluie type VPP (voir catalogue). La visière pare-pluie sera montée sur l'appareil à l'aide des vis fournies.

Dans le cas de rejet gainé, le raccordement du piquage circulaire doit être étanche au niveau des vis de fixation. L'étanchéité optimale est obtenue avec la mise en place de mastic d'étanchéité avant vissage dans le perçage et l'ajout d'une bande de mastic en couverture des vis :

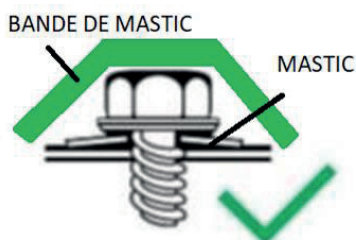

Le rejet doit faire l'objet d'un dimensionnement tenant compte du diamètre et du débit d'air pour une installation conforme au bon fonctionnement du caisson. Dans le cas de rejet gainé, le raccordement du piquage circulaire doit être étanche au niveau des vis de fixation. Installer du mastic d'étanchéité avant vissage dans le perçage et ajouter une bande de mastic en couverture des vis.

4. RACCORDEMENT ÉLECTRIQUE



AVANT TOUTE OPÉRATION, DÉCONNECTER L'APPAREIL DU RÉSEAU ET S'ASSURER QUE L'ALIMENTATION NE PEUT PAS ÊTRE RÉTABLIE ACCIDENTELLEMENT.

Ce matériel doit être installé par des professionnels. L'installation doit répondre à la norme NF C 15-100. L'accès aux compartiments destinés au câblage et réglage sont réservés à une personne habilitée ayant la connaissance des dangers qu'elle encoure, et particulièrement des dangers électriques. Même après coupure de l'interrupteur de proximité, certains câbles ou composants peuvent présenter une tension dangereuse (câbles d'alimentation, condensateur...).

Raccorder le produit avec un câble double isolation de type 3G 2.5 mm² minimum.

Pour accéder au bornier de raccordement électrique, dévisser les 3 vis situées en bas de la porte d'accès, puis tirer la porte et la faire glisser vers le bas.



Application de 2 raccordements indépendants et permanent à la Terre de protection :

- Le raccordement à la Terre de protection est obligatoire avant toute mise sous tension.
- Un disjoncteur différentiel de 30 mA type A-300 mA, de préférence à haute immunité, doit être installé en amont de l'installation.

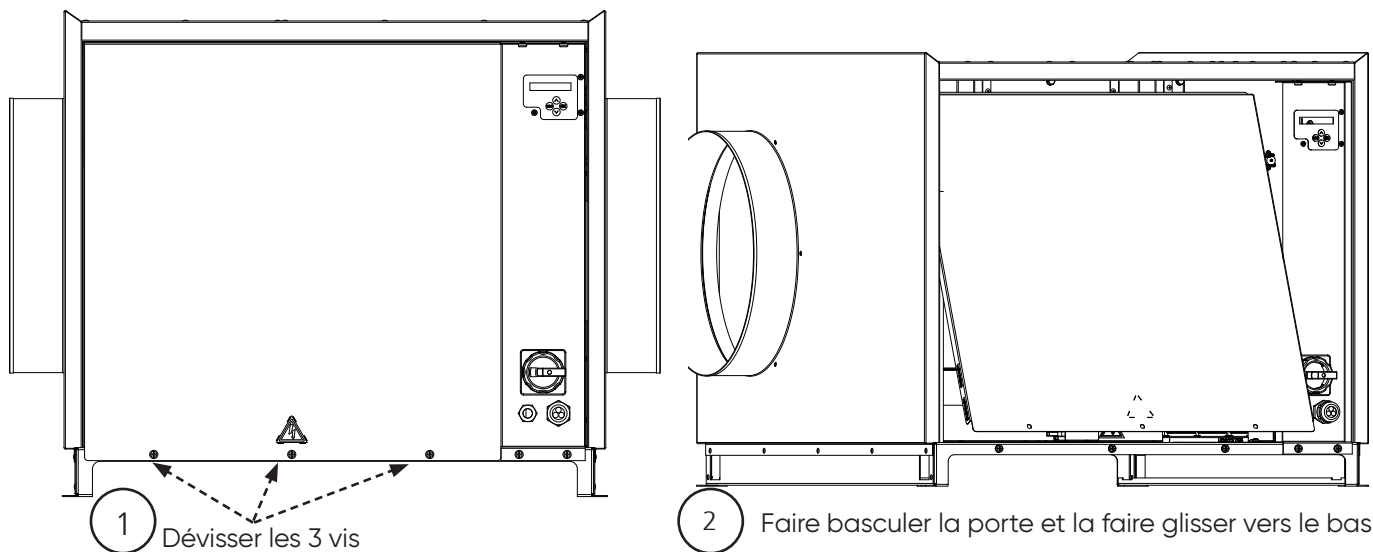

Câblage alimentation et dépressostat de sécurité

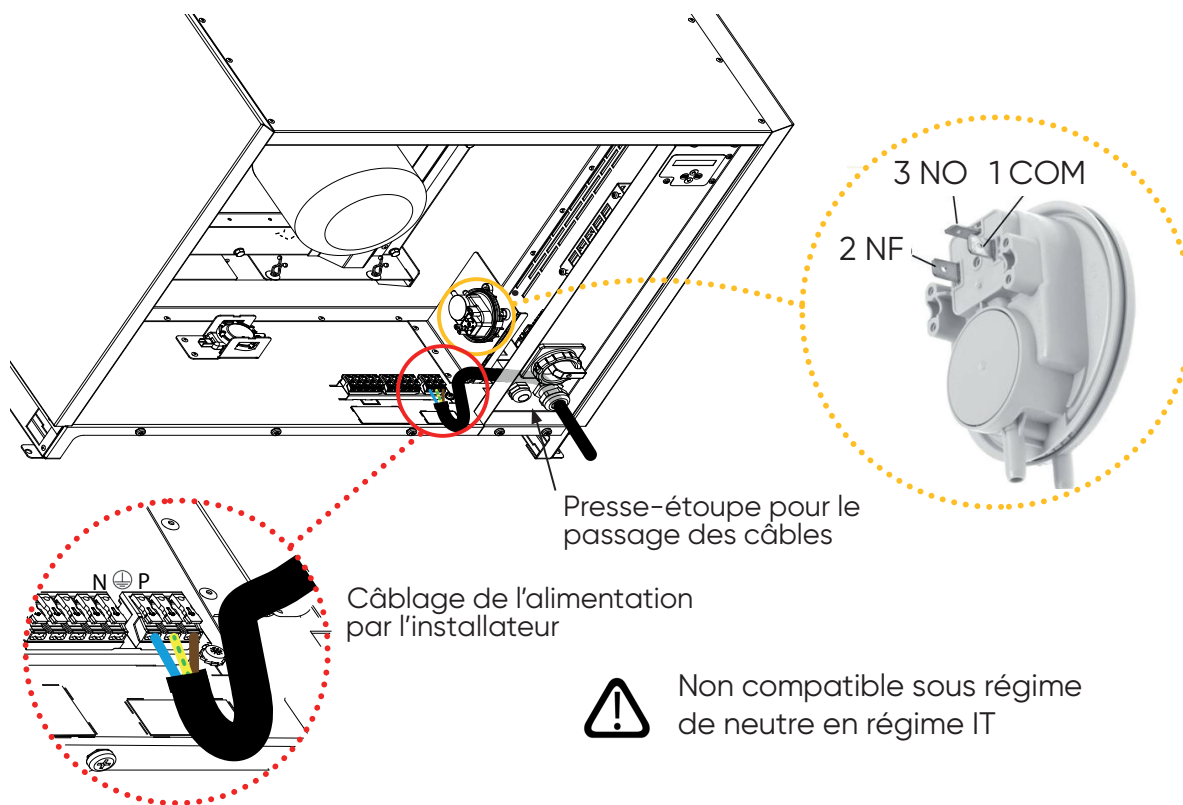

Contacts du dépressostat de sécurité (pouvoir de coupure 3,5A / 250V).

Les cosses sont fournies (en attente sur le dépressostat de sécurité.)

- 1: Commun
- 2: Contact normalement fermé NF
- 3: Contact normalement ouvert NO

SCHEMA TYPE

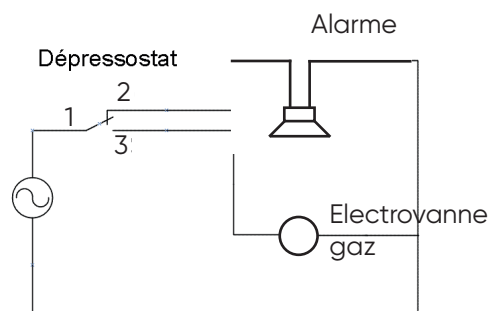

5. RÉGLAGES

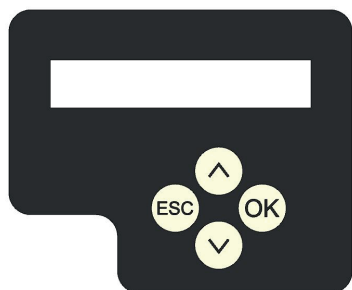

HAUT

Retour en arrière, Sortie menu

Validation, Entrée menu

BAS

Arborescence des menus et des paramétrages à effectuer

À la première mise sous tension, vous avez accès à l'arborescence complète de l'IHM. Pour accéder au choix de la régulation et effectuer les paramétrages, veuillez vous reporter à l'arborescence complète ci-dessous. Après 30 minutes sans action de votre part, l'accès à l'arborescence est verrouillé. Pour apporter des modifications et affiner les réglages, déverrouiller en renseignant le code PIN 0123.

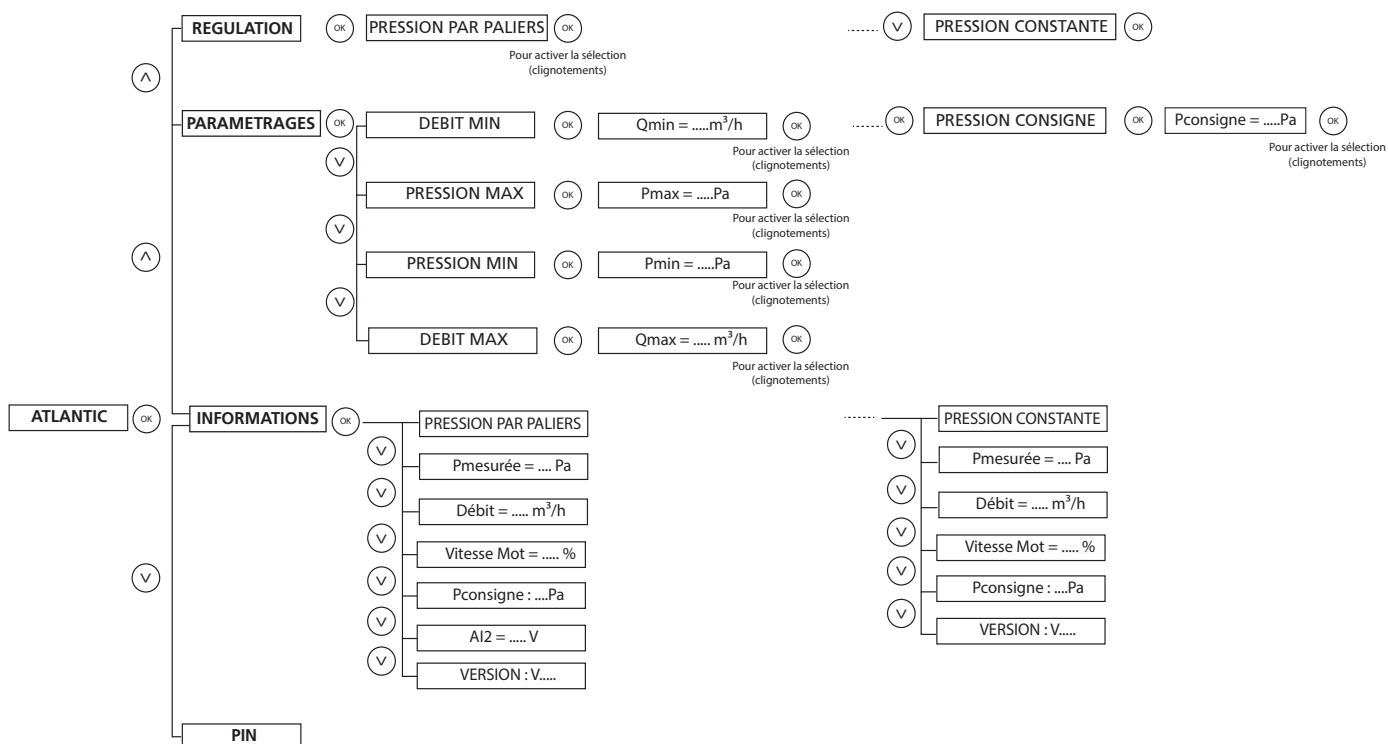

Verrouillage automatique au bout de 30 minutes après les réglages.

6. ENTRETIEN



TOUJOURS TRAVAILLER HORS TENSION.

Dépoussiérer la turbine et les composants avec un pinceau sec une fois par an.

L'accès à la turbine se fait par démontage du bloc moteur :

- 1 Déconnecter les câbles du moteur et dévisser les 8 vis.
- 2 Retirer le bloc moteur

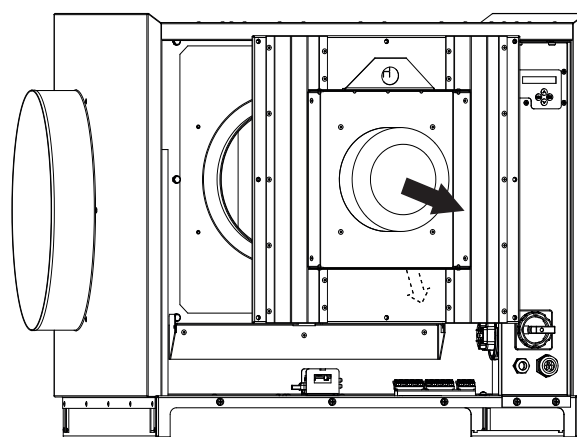
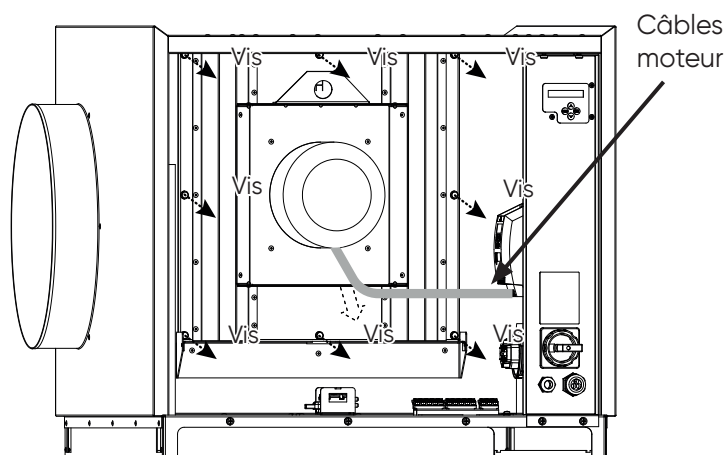

- 3 Nettoyer la turbine avec un pinceau sec.

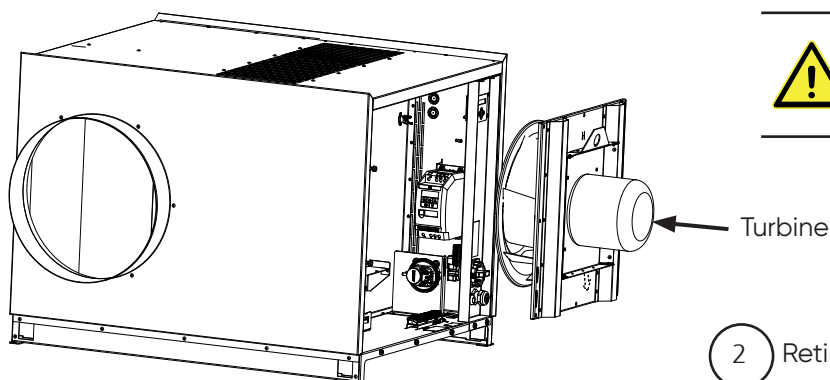

**ATTENTION LORS DE LA
MANUTENTION DE L'ENSEMBLE
MOTEUR + TURBINE : LOURD**

- 2 Retirer le panneau de commande
- 3 Démontez la grille de protection du filtre et le changer

Entretien du filtre du variateur de vitesse :

Changer une fois par an le filtre, disponible en pièce détachée sur le site : atlantic.platforme-services.com
Pour le remontage, procéder en sens inverse.

- 1 Retirer la porte d'accès

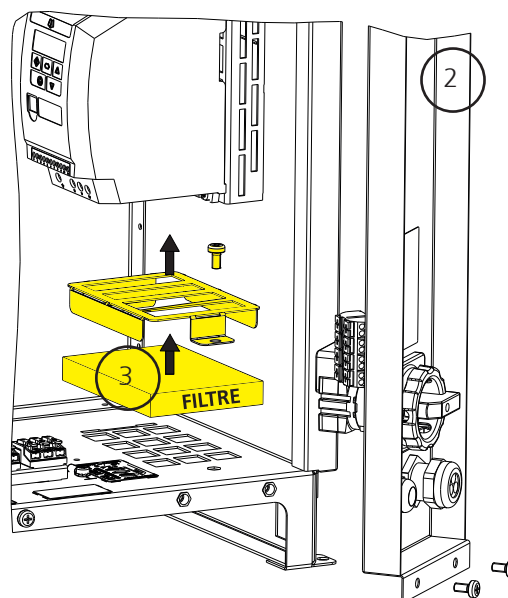
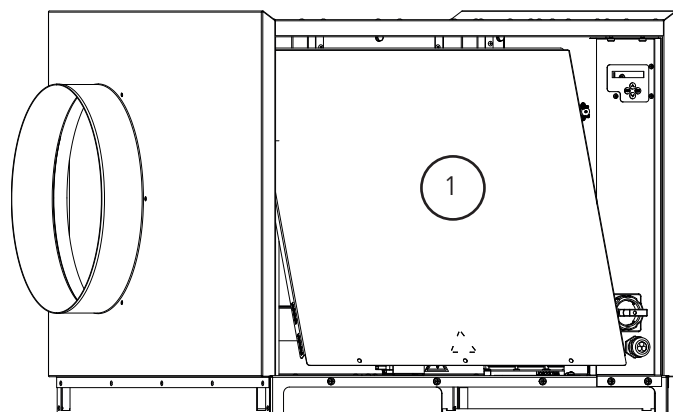

7. PANNES ET DÉFAUTS

PANNES	CONTRÔLE	
Plus d'affichage sur la régulation en façade et ventilateur à l'arrêt	Vérifier la présence de 230 Vac sur l'interrupteur de proximité	
	SI OK	Vérifier la présence de 12 Vcc sur les bornes de l'afficheur (1) entre GND et +12Vcc
	SI OK	AFFICHEUR (1) HS - A REMPLACER
	SI KO	ALIMENTATION 12Vcc HS - A REMPLACER
Le variateur de fréquence est éteint, ventilateur à l'arrêt, afficheur allumé	Vérifier la présence de 230 Vac sur l'interrupteur de proximité	
	SI OK	Vérifier la présence de 230 Vac sur le variateur de fréquence
	SI OK	VARIATEUR DE FREQUENCE HS - A REMPLACER
Indication de débit sur l'affichage de la régulation en façade à 0 m3/h et Pression OK	Vérifier l'alimentation 12 Vcc du capteur de pression (3) entre les fils rouge et noir	
	SI KO	Vérifier la connectique sur le capteur de pression (3) et le bornier
	SI OK	Vérifier le signal 0 - 10 Vcc entre les fils noir et jaune
	SI KO	CAPTEUR DE PRESSION (3) HS - A REMPLACER - OU TUYAUX BOUCHES
	SI OK	ENTREE AFFICHEUR (1) HS - A REMPLACER
Indication de pression sur l'affichage de la régulation en façade à 0 Pa et débit affiché max	Vérifier que le tube de pression soit branché sur la tétine du capteur de pression (3) de l'afficheur (1)	
	SI OK	Vérifier que le tube de pression ne soit pas bouché
	SI OK	CAPTEUR DE PRESSION (3) DE L'AFFICHAGE (1) DE LA RÉGULATION HS - A REMPLACER
Indication de pression sur l'affichage de la régulation en façade à 0 Pa et débit affiché à 0 m3/h et vitesse moteur à 100 % et variateur de fréquence indique 0	Vérifier signal 0-10 Vcc à l'entrée du variateur ou sortie afficheur	
	SI OK	ENTREE VARIATEUR HS - A REMPLACER
	SI KO	SORTIE AFFICHEUR (1) HS - A REMPLACER - OU PAS DE CONTINUITÉ SUR LES FILS JAUNE OU NOIR
Indication de pression sur l'affichage de la régulation en façade à 0 Pa et débit affiché à 0 m3/h et vitesse moteur à 100 % et variateur de fréquence clignote et indication erronée	Vérifier le câblage des phases moteur sur le variateur	
	SI OK	SORTIE PUISSANCE MOTEUR HS OU MOTEUR HS - A REMPLACER
Indication de pression sur l'affichage de la régulation en façade à 0 Pa et débit affiché à 0 m3/h et vitesse moteur à 100 % et variateur de fréquence indique «h 0-1»	Vérifier si une phase moteur n'est pas débranchée sous le variateur	
	SI OK	MOTEUR HS (une phase coupé) OU UNE SORTIE VARIATEUR HS - A REMPLACER
Ventilateur tourne trop fort et la vitesse moteur est proche de 100 % et à dû mal à atteindre la consigne de pression	Vérifier le sens de rotation du moteur (sens anti-horaire en regardant à l'arrière du moteur)	
	SI OK	Vérifier les fuites réseaux aérauliques ou si l'installation est bien terminée.

Vérification des branchements pneumatiques

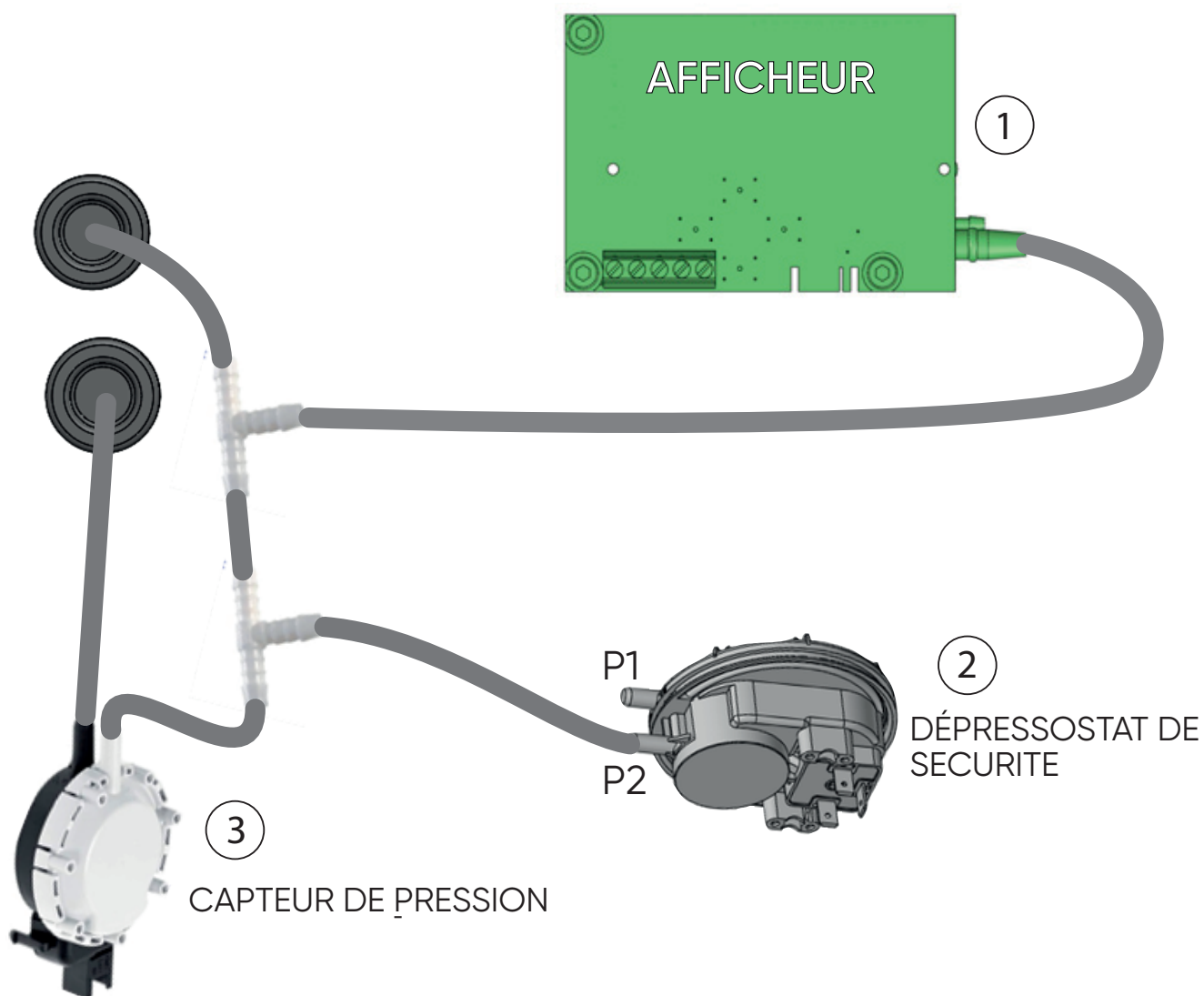

8. RÉOLUTION DES PROBLÈMES

Défaut	N°	Description	Explications
no-FLt	00	Pas de défaut	/
DI-b	01	Sur intensité sur le circuit de freinage	Vérifier le branchement et l'état de la résistance de freinage externe
P-dEF	02	Surcharge de la résistance de freinage	Le variateur a déclenché pour éviter d'endommager la résistance de freinage
E-tr iP	03	Surintensité en sortie	Surintensité instantanée en sortie. Charge excessive sur le moteur.
SC-ObS	04	Surcharge Thermique du Moteur (I2t)	Variateur disjoncté en surintensité, après avoir assuré >100 % de la valeur dans P1-08 pendant un certain temps pour éviter d'endommager le moteur
DL-br	05	Etage de sortie en défaut	Vérifier si le moteur ou les câbles sont en court-circuit

O-I	06	Surtension du BUSS DC	Vérifier la tension d'alimentation et vérifier qu'elle soit dans l'échelle autorisée. Si le défaut se produit à la décélération ou à l'arrêt, augmenter le temps de décélération en P-04 ou installer une résistance de freinage adaptée et active le freinage externe en P-34
I_t-trP	07	Sous-tension du BUSS DC	Se produit généralement lorsque l'alimentation principale est coupée. Si le défaut se produit pendant la marche, vérifier la tension d'alimentation, et toutes les connexions, fusibles, contacteurs etc.
PS-trP	08	Sur-température du refroidisseur	Vérifier la température ambiante S'assurer que le ventilateur de refroidissement fonctionne S'assurer que l'espace autour du variateur est respecté, et que le débit d'air depuis et vers le variateur n'est pas restreint et que l'entrée et la sortie d'air n'est pas obstruée
O-volt	09	Sous-température	Ce défaut survient lorsque la température ambiante est <-10°C. Tant que la température ne devient pas supérieure à -10°C le variateur ne démarre pas.
U-volt	10	Les paramètres par défaut ont été chargés	Presser la touche STOP, le variateur est maintenant prêt à être configuré pour l'application.
O-t	11	Défaut externe	Un déclenchement pour Défaut externe est demandé sur l'entrée digitale 3. Le contact normalement Fermé a été ouvert. Si une thermistance moteur est connectée, vérifier que le moteur ne soit pas trop chaud
U-t	12	Perte de communication Optibus	Vérifier la communication entre le variateur et les appareils externes. Vérifier que chaque appareil sur le réseau possède une adresse unique
FLt-dc	13	Ondulations sur le BUSS DC trop importantes	Vérifier la présence et l'équilibre des phases d'alimentation
P-LOSS	14	Perte de phase en entrée	1 des phases a été déconnectée ou perdue. Vérifier la présence et l'équilibre des phases d'alimentation.
h O-I	15	Surintensité instantanée en sortie	Vérifier si le moteur ou les câbles sont en court-circuit
th-FLt	16	Thermistance du refroidisseur interne en défaut.	Contacteur Esco transmissions SA
dAtA-F	17	Erreur mémoire interne (IO)	Les paramètres n'ont pas été enregistrés. Les paramètres par défaut ont été chargés à la place. Presser la touche STOP puis réessayer Si le problème persiste contacter Esco Transmissions SA.
4-20 F	18	Signal 4-20mA perdu	Le signal sur l'entrée analogique est <3mA. Vérifier le signal et le câblage.
dAtA-E	19	Erreur mémoire interne (DSP)	Les paramètres n'ont pas été enregistrés. Les paramètres par défaut ont été chargés à la place. Presser la touche STOP puis réessayer Si le problème persiste contacter Esco Transmissions SA.
F-Plc	21	Sur-température PTC Moteur	La sonde PTC contactée au moteur a mis le variateur en défaut
FAr-F	22	Erreur Ventilateur de refroidissement (IP66 seulement)	Vérifier son état, et le remplacer si nécessaire
O-hEAt	23	Température ambiante trop haute	La température ambiante trop haute, vérifier que le flux d'air de refroidissement soit suffisant

AtF-01	40	Echec Auto-Tuning	Les paramètres Moteur mesurés par l'Auto-Tuning sont erronés. Vérifier la bonne connexion et la continuité du moteur et des câbles Vérifier la présence et l'équilibre des phases de sortie Moteur.
AtF-02	41		
AtF-03	42		
AtF-04	43		
AtF-05	44		
SC-F01	50	Défaut de communication Modbus	Aucune trame de données Modbus n'a été reçue pendant le temps imparti par le chien de garde réglable en P-36 Index 3. Vérifier que le maître / Automate fonctionne correctement. Vérifier les câbles de connexion. Augmenter la valeur en P-36 Index 3 à un niveau convenable.
SC-F02	51	Défaut de communication CANopen	Aucune trame de données CANopen n'a été reçue pendant le temps imparti par le chien de garde réglable en P-36 Index 3. Vérifier que le maître / Automate fonctionne correctement. Vérifier les câbles de connexion. Augmenter la valeur en P-36 Index 3 à un niveau convenable.

9. GARANTIE

Cet appareil est garanti deux ans à compter de la date d'achat contre tous défauts de fabrication. Dans ce cadre, ATLANTIC Climatisation et Ventilation assure l'échange ou la fourniture des pièces reconnues défectueuses après expertise par son service après vente. En aucun cas, la garantie ne peut couvrir les frais annexes, qu'il s'agisse de main d'œuvre, déplacement ou indemnité de quelque nature qu'elle soit. La garantie ne couvre pas les dommages dus à une installation non conforme à la présente notice, une utilisation impropre ou une tentative de réparation par du personnel non qualifié. En cas de problème, merci de vous adresser à votre installateur ou, à défaut, à votre revendeur.

10. PROTECTION DE L'ENVIRONNEMENT

ATLANTIC a accordé une attention particulière à ces produits pour qu'ils soient entièrement démontables : ainsi, on peut récupérer et recycler les matériaux ou éléments fonctionnels en fin de vie d'un produit. Les matériaux d'emballages sont également entièrement recyclable, attestant de notre engagement pour réduire l'impact environnemental de nos produits.

Traitement des appareils électriques ou électroniques en fin de vie (applicable dans les pays de l'union européenne et les autres pays disposant de systèmes de collecte sélective) Ce logo indique que ce produit ne doit pas être traité avec les déchets ménagers. Il doit être remis à un point de collecte approprié pour le recyclage des équipements électriques et électroniques. Pour toute information supplémentaire au sujet du recyclage de ce produit, vous pouvez contacter votre municipalité, votre déchetterie ou le magasin où vous avez acheté le produit.



Cachet de l'installateur :