

## Fonction Use

This equipment has been designed to permit safe earthing and short-circuiting of railway systems with lateral current rail. It allows the earthing of the lateral current rail when this one is switch off.

When the equipment is installed according instruction for use, it can lead to the earth a short-circuiting current of 85 kA during 30 ms providing in this way the draining of the fault current and the safety of the persons.

### BEFORE EACH USE,

**IMPERATIVELY CHECK THE ABSENCE OF VOLTAGE**

## Operating Instructions

1. The operator stand up between the running rails and install the contact block on the nearest rail of the current rail (1).
2. Pull up the system by the handle (2) until the magnetized contact block has been fixed on the current rail (3).
3. Turn the knob in order to firmly fix (10 N.m) the earthing system (4).

## Characteristics

- Foldable handle in IEC 60855 32 mm foam filled tube  
Approx: lenght: 600 mm
- Adjustable frame in 45 mm insulated polyester glass fibre tube
- IEC 61230 5.3 extra flexible braided multi-strand copper cables -  
Section 95 mm<sup>2</sup> - with transparent silicon sheath resistants to temperature variations (-40°C to +70°C)
- Aluminium contact block for running rail with guiding magnet and brass plate
- Aluminium contact block for current rail with guiding magnet and brass plate
- Knob for frame adjustment and running rail tightening
- Icc = 85 kA/30 ms
- Total dimensions in neutral position:
  - length: 900 mm,
  - wide: 300 mm,
  - height: 125 mm.
- Weight: 10 kg.

# MT-300

FRANÇAIS

ENGLISH

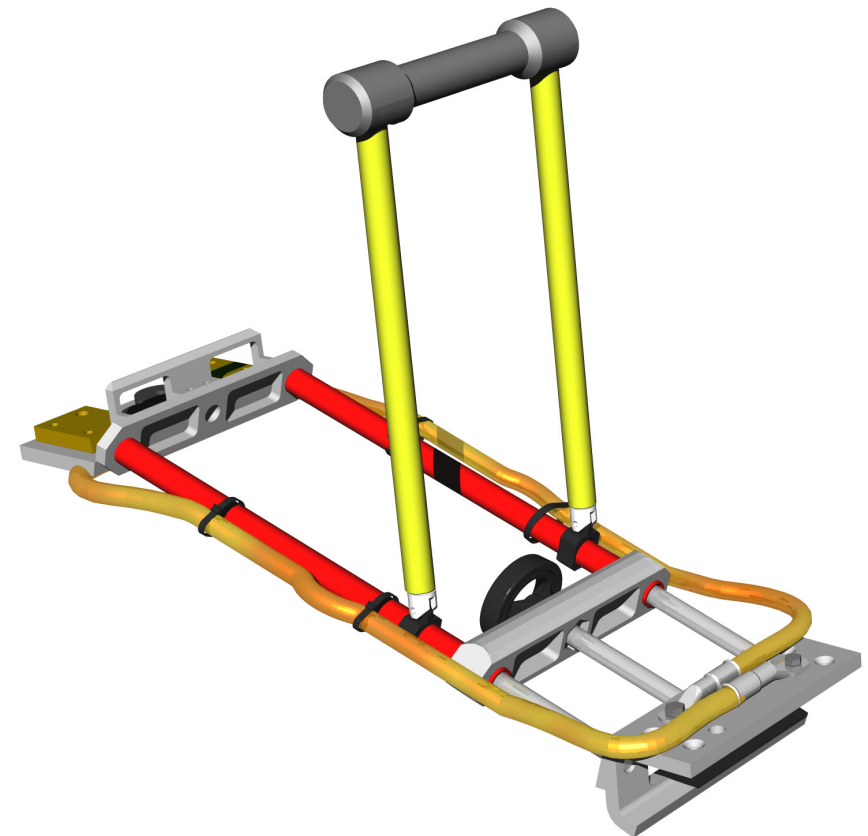

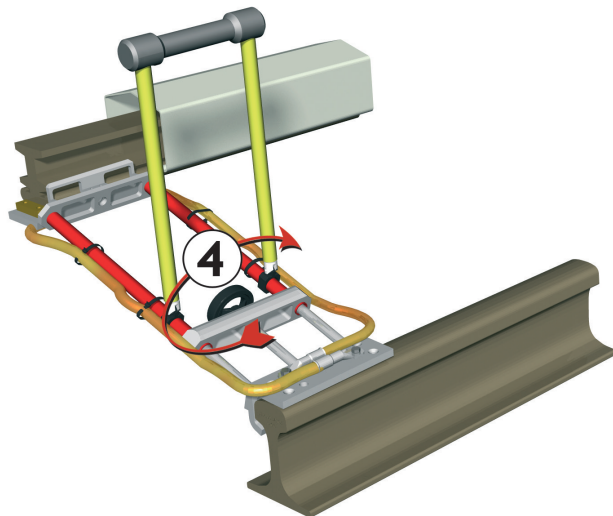
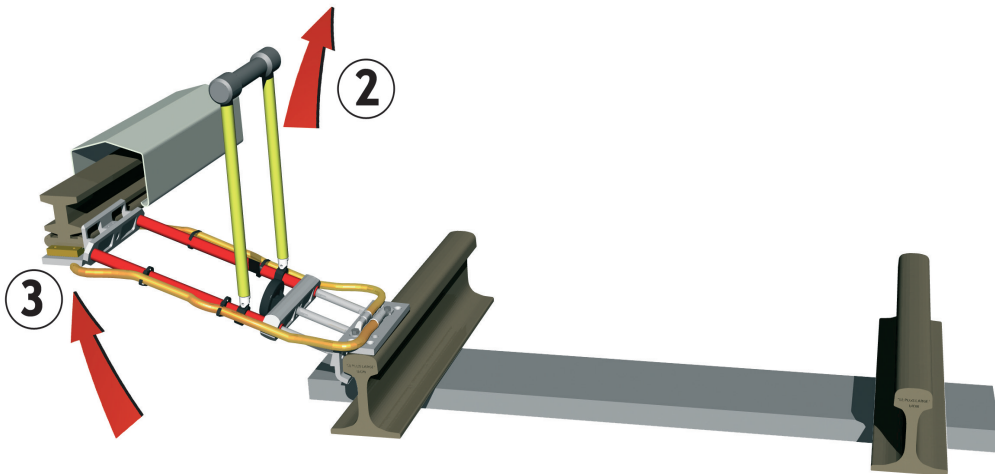
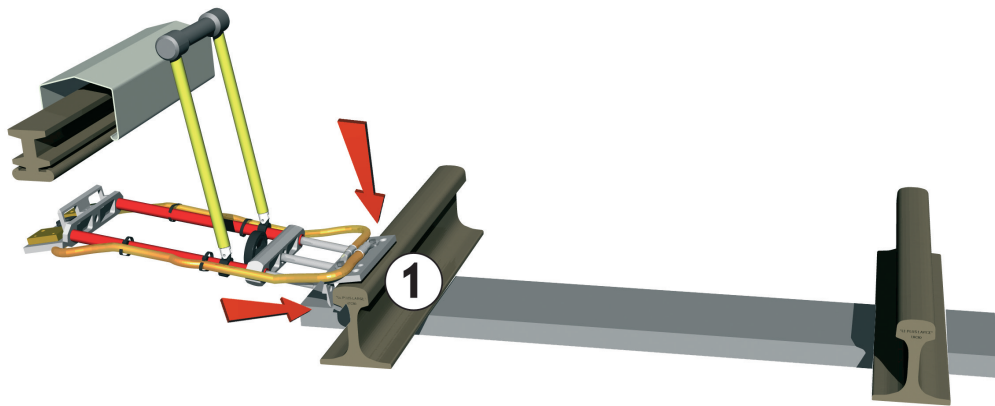

## Fonction

Cet équipement a été conçu pour permettre une mise à la terre et en court-circuit des chemins de fer avec alimentation par le 3ème rail. Il permet une mise à la terre du rail d'alimentation lorsqu'il est hors tension.

Une fois l'équipement mis en place selon les instructions d'utilisation, il peut écouler à la terre un courant de court-circuit d'une valeur de 85 kA pendant 30 ms assurant ainsi l'évacuation du courant de défaut et la sécurité des personnes.



**AVANT CHAQUE MISE EN PLACE, EFFECTUER IMPERATIVEMENT UNE VERIFICATION D'ABSENCE DE TENSION**

## Instructions d'utilisation

1. L'opérateur se place entre les 2 rails de roulement et pose le sabot inférieur sur le rail du roulement le plus proche du 3ème rail (alimentation) (1).
2. Lever l'appareil en tirant sur le levier (2) jusqu'à ce que le sabot aimanté vienne se fixer sur le rail d'alimentation (3).
3. Tourner la molette pour serrer la vis (10 N.m) pour verrouiller correctement le système (4).

## Caractéristiques

- Poignée pliante avec tubes composite CEI 60-855 Ø 32 mm  
Longueur approximative : 600 mm
- Cadre ajustable en tube polyester fibre de verre isolé Ø 45 mm
- Câbles (section 95 mm<sup>2</sup>) extra-souples toronnés en cuivre multi-brins CEI 61230 5.3 sous gaine silicone transparente, températures d'utilisation : -40°C à +70°C
- Sabot de contact en aluminium pour rail de roulement avec patins laitons et aimant de guidage
- Sabot de contact en aluminium pour rail d'alimentation avec patins laitons et aimant de guidage
- Molette de verrouillage du système
- Icc = 85 kA/30 ms
- Dimensions total en position repos :
  - longueur : 900 mm,
  - largeur : 300 mm,
  - hauteur : 125 mm.
- Poids : 10 kg.