

BEGA**31 415**

Wandleuchte »Brügge«
Wall luminaire »Brügge«
Applique »Brügge«

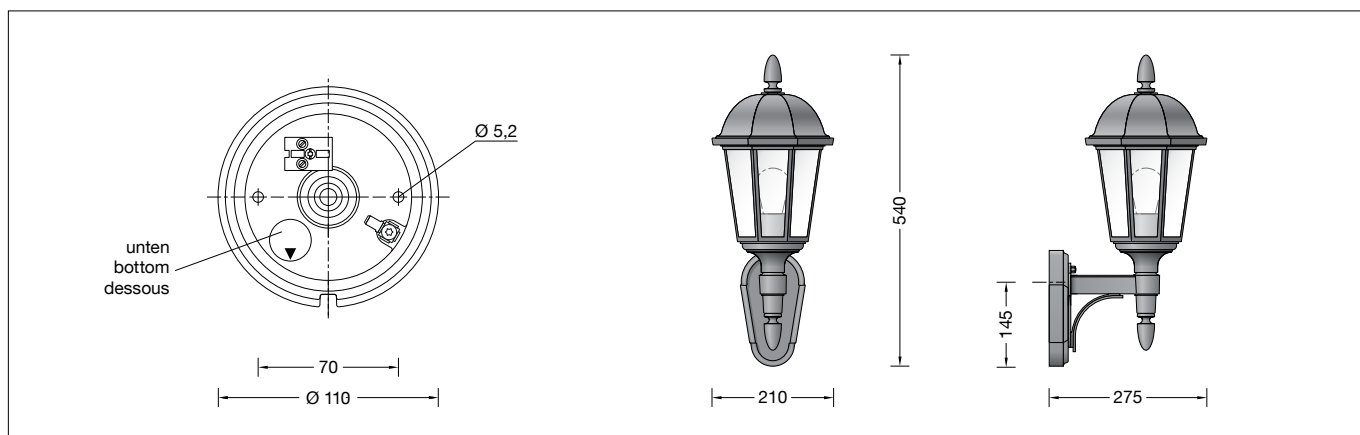

Gebrauchsanweisung

Anwendung

Wandleuchte für viele Beleuchtungsaufgaben an oder in Gebäuden.
Das mundgeblasene Kristallblasenglas dieser Leuchte ist durch eine sehr lebendige Oberfläche gekennzeichnet.
Dadurch wird das Licht in viele Richtungen gelenkt.

Produktbeschreibung

Leuchte besteht aus Aluminiumguss und Edelstahl
Beschichtungstechnologie BEGA Unidure®
Kristallblasenglas
2 Befestigungsbohrungen ø 5,2 mm
Abstand 70 mm
1 Leitungseinführung für Netzanschlussleitung bis ø 10,5 mm
Anschlussklemme 2,5[□]
mit Steckvorrichtung
Schutzleiteranschluss
Fassung E 27
Schutzklasse I
Schutzart IP 44
Schutz gegen Eindringen fester Fremdkörper ≥ 1 mm und Spritzwasser
Schlagfestigkeit IK02
Schutz gegen mechanische Schläge < 0,2 Joule
 – Sicherheitszeichen
CE – Konformitätszeichen
Gewicht: 3,4 kg

Sicherheit

Für die Installation und für den Betrieb dieser Leuchte sind die nationalen Sicherheitsvorschriften zu beachten.
Die Montage und Inbetriebnahme darf nur durch eine Elektrofachkraft erfolgen.
Der Hersteller übernimmt keine Haftung für Schäden, die durch unsachgemäßen Einsatz oder Montage entstehen.
Werden nachträglich Änderungen an der Leuchte vorgenommen, so gilt derjenige als Hersteller, der diese Änderungen vornimmt.

Instructions for use

Application

Wall luminaire for many lighting tasks on or in buildings.
The hand-blown crystal bubble glass of this luminaire is distinguished by the very lively surface.
Thus the light is distributed in many directions.

Product description

Luminaire made of aluminium alloy and stainless steel
BEGA Unidure® coating technology
Crystal bubble glass
2 mounting holes ø 5.2 mm
Distance apart 70 mm
1 cable entry for mains supply cable up to ø 10,5 mm
Connecting terminal 2.5[□]
with plug connection
Earth conductor connection
Lamp holder E 27
Safety class I
Protection class IP 44
Protected against granular foreign bodies ≥ 1 mm and splash water
Impact strength IK02
Protection against mechanical impacts < 0.2 joule
 – Safety mark
CE – Conformity mark
Weight: 3.4 kg

Safety

The installation and operation of this luminaire are subject to national safety regulations.
Installation and commissioning may only be carried out by a qualified electrician.
The manufacturer accepts no liability for damage caused by improper use or installation.
If subsequent modifications are made to the luminaire, the person responsible for these modifications shall be considered the manufacturer.

Fiche d'utilisation

Utilisation

Applique pour de nombreuses applications d'éclairage autour ou dans les bâtiments.
Le verre clair bullé soufflé à la bouche de ce luminaire est très attrayant et diffuse la lumière dans toutes les directions.

Description du produit

Luminaire fabriqué en fonderie d'aluminium et acier inoxydable
Technologie de revêtement BEGA Unidure®
Verre clair bullé
2 trous de fixation ø 5,2 mm
Entraxe 70 mm
1 entrée de câble pour câble de raccordement jusqu'à ø 10,5 mm
Bornier 2,5[□] avec connecteur embrochable
Raccordement de mise à la terre
Douille E 27
Classe de protection I
Degré de protection IP 44
Protection contre les corps solides ≥ 1 mm et les projections d'eau
Résistance aux chocs mécaniques IK02
Protection contre les chocs mécaniques < 0,2 joules
 – Sigle de sécurité
CE – Sigle de conformité
Poids: 3,4 kg

Sécurité

Pour l'installation et l'utilisation de ce luminaire, respecter les normes de sécurité nationales.
L'installation et la mise en service ne doivent être effectuées que par un électricien agréé.
Le fabricant décline toute responsabilité pour tout dommage résultant d'une mise en œuvre ou d'une installation inappropriée du produit.
Si des modifications sont apportées ultérieurement au luminaire, l'intervenant sera considéré comme étant le fabricant.

Leuchtmittel

Leuchte mit Sockel E 27
Lampenleistung max. 7 W

Für diese Leuchte empfehlen wir folgende
BEGA LED-Leuchtmittel:

13509 LED 7 W · 805 lm · 2700 K
13547 LED 7 W · 805 lm · 2700 K
dimmbar

13583 LED 7 W · 805 lm · 3000 K
13585 LED 7 W · 805 lm · 3000 K
dimmbar

13511 LED 8 W · 1055 lm · 2700 K
13562 LED 12 W · 1520 lm · 2700 K
13563 LED 12 W · 1520 lm · 2700 K
dimmbar

13587 LED 8 W · 1055 lm · 3000 K
13589 LED 12 W · 1520 lm · 3000 K
13591 LED 12 W · 1520 lm · 3000 K
dimmbar

Ausführliche technische und lichttechnische
Daten zu den Leuchtmitteln entnehmen Sie
bitte den Datenblättern auf unserer Website.

Montage

Schraube am Wandarm lösen.
Montageplatte aus Wandarm herausnehmen.
Netzanschlussleitung durch die
Leitungseinführung der Montageplatte führen.
Gebrauchslage der Montageplatte "Pfeil unten"
beachten.
Montageplatte mit beiliegendem oder
anderem geeigneten Befestigungsmaterial am
Montagegrund befestigen.
Dabei unbedingt beiliegende Dichtungen
verwenden.
Schutzleiterverbindung herstellen und
elektrischen Anschluss vornehmen.
Schutzleiterverbindung zwischen Wandarm und
Montageplatte herstellen.
Steckverbindung bis zum Anschlag eindrücken.
Wandarm auf Montageplatte setzen, ausrichten
und mit Schraube festsetzen.
Lampe einsetzen.
Bei Einsatz einer Kompakt-Leuchtstofflampe
kann die äußere Kerzenhülse nach oben
verschoben werden, um den Lampensockel
vollständig abzudecken.
Leuchtenoberteil über die Lampe auf den
Wandarm setzen.
Schrauben fest anziehen.

Lampenwechsel · Wartung

Anlage spannungsfrei schalten.
Leuchte öffnen und reinigen.
Nur lösungsmittelfreie Reinigungsmittel
verwenden. Lampe auswechseln.
Leuchte schließen.
Für Reinigungsarbeiten dürfen keine
Hochdruckreiniger verwendet werden.

Lamp

Luminaire with lampholder E 27
Lamp output max. 7 W

For this luminaire we recommend the following
BEGA LED lamps:

13509 LED 7 W · 805 lm · 2700 K
13547 LED 7 W · 805 lm · 2700 K
dimmbable

13583 LED 7 W · 805 lm · 3000 K
13585 LED 7 W · 805 lm · 3000 K
dimmbable

13511 LED 8 W · 1055 lm · 2700 K
13562 LED 12 W · 1520 lm · 2700 K
13563 LED 12 W · 1520 lm · 2700 K
dimmbable

13587 LED 8 W · 1055 lm · 3000 K
13589 LED 12 W · 1520 lm · 3000 K
13591 LED 12 W · 1520 lm · 3000 K
dimmbable

Detailed technical and lighting data for the
lamps can be found in the data sheets on our
website.

Installation

Undo screw at wall bracket.
Remove mounting plate from wall bracket.
Lead mains supply cable through the cable
entry of the mounting plate.
Note the position of application of the mounting
plate "arrow down".
Fix mounting plate with enclosed or any other
suitable fixing material onto the mounting
surface.
It is absolutely essential to use the enclosed
gaskets.
Make earth conductor connection and electrical
connection.
Make earth conductor connection between wall
bracket and mounting plate.
Push plug into coupler up to the stop.
Place wall bracket onto mounting plate, adjust
and fix with screw.
Insert lamp.
In case a compact fluorescent lamp is used
the outer lampholder sleeve can be shifted
upwards to cover the lamp base completely.
Slide luminaire top over lamp and place on wall
bracket.
Tighten screws firmly.

Relamping · Maintenance

Disconnect the electrical installation.
Open the luminaire and clean.
Use only solvent-free cleansers.
Change the lamp. Close the luminaire.
When cleaning please do not use high pressure
cleansers.

Source lumineuse

Luminaire avec culot E 27
Puissance de lampe max. 7 W

Pour ces luminaires nous conseillons les
sources lumineuses LED BEGA suivantes :

13509 LED 7 W · 805 lm · 2700 K
13547 LED 7 W · 805 lm · 2700 K
pour variation

13583 LED 7 W · 805 lm · 3000 K
13585 LED 7 W · 805 lm · 3000 K
pour variation

13511 LED 8 W · 1055 lm · 2700 K
13562 LED 12 W · 1520 lm · 2700 K
13563 LED 12 W · 1520 lm · 2700 K
pour variation

13587 LED 8 W · 1055 lm · 3000 K
13589 LED 12 W · 1520 lm · 3000 K
13591 LED 12 W · 1520 lm · 3000 K
pour variation

Les données photométriques détaillées de
toutes les lampes figurent dans les descriptifs
techniques sur notre site.

Installation

Desserrer la vis au bras du luminaire.
Retirer la contre-plaque du bras.
Introduire le câble d'alimentation à travers
l'entrée de câble de la contre-plaque.
Vérifier la position d'utilisation de la contre-
plaque »flèche en bas«.
Fixer la contre-plaque sur le support de
montage à l'aide du matériel de fixation fourni
ou tout autre matériel de fixation approprié.
Utiliser dans tous les cas les joints fournis.
Mettre à la terre et procéder au raccordement
électrique.
Relier le fil de terre entre le bras du luminaire et
la contre-plaque.
Enfoncer la fiche dans le connecteur
embrochable jusqu'à la butée.
Poser le bras du luminaire sur la contre-plaque,
ajuster et fixer avec la vis.
Installer la lampe.
Si on utilise une lampe fluorescente compacte
le cache lampe extérieur peut être repoussé
vers le haut pour couvrir complètement le socle
de la lampe.
Poser la partie supérieure du luminaire sur la
lampe et le bras. Serrer fermement les vis.

Changement de lampe · Maintenance

Travailler hors tension.
Ouvrir le luminaire et le nettoyer.
N'utiliser que des produits d'entretien ne
contenant pas de solvant.
Changer la lampe. Fermer le luminaire.
Lors des travaux de nettoyage ne pas
utiliser de nettoyeur haute pression.

Ersatzteile

Ersatzglas	11 002 613.3
LED-Leuchtmittel 3000K	13 584
Fassung	63 000 187

Spares

Spare glass	11 002 613.3
LED lamp 3000K	13 584
Lampholder	63 000 187

Pièces de rechange

Verre de rechange	11 002 613.3
Lampe LED 3000K	13 584
Douille	63 000 187