

# Juhend adapteri paigaldamiseks ja kasutamiseks

Linksys SPA2102



## Oluline teave: loe enne adapteri paigaldamist!

Adapter muudab sinu lauatelefonit internetitefoniks. Siis saad kasutada mugavaid internetitelefoni võimalusi nagu kõne ootelepanek, suunamine ja konverentskõne.

Adapteri paigaldamine on lihtne – järgi vaid siniseid juhiseid. Hoia juhend alles, sest siit leiad ka hea ja selge ülevaate, mida telefoniga pärast adapteri ühendamist teha saab ja kuidas seda kasutada.

## Komplekt sisaldab

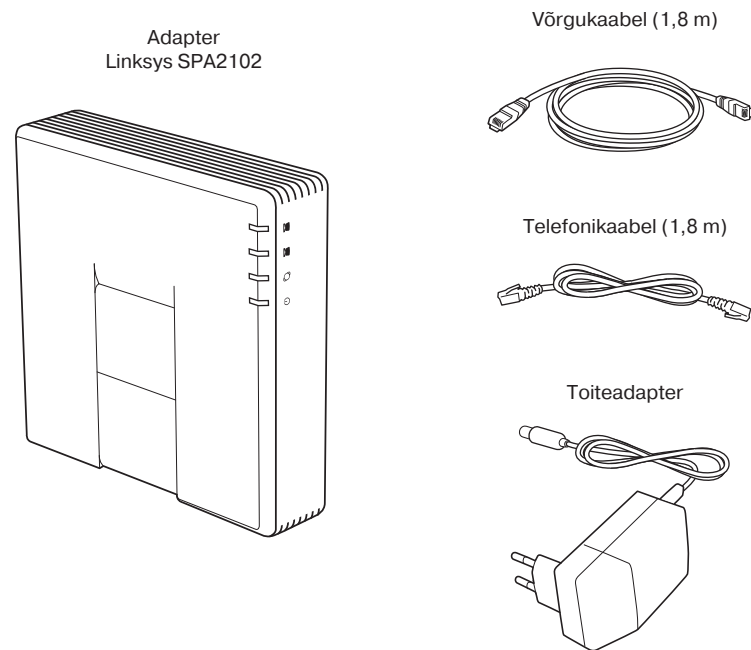

## Adapteri ühendamine

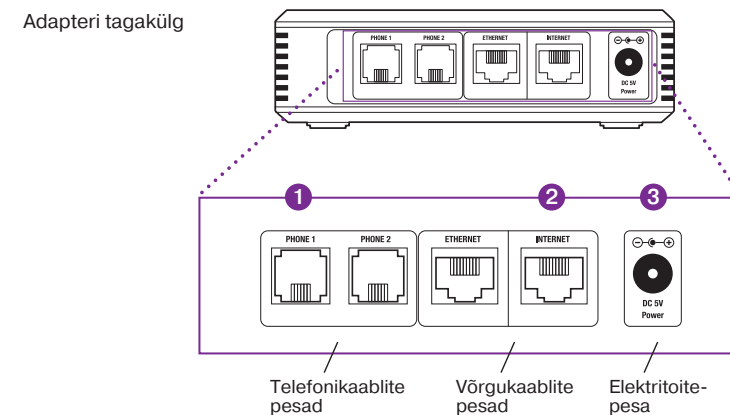

- 1 Telefonikaabli ühendamine**  
Ühenda telefonikaabli üks ots telefoniga ja teine ots adapteri pesasse **PHONE 1**.
- 2 Võrgukaabli ühendamine**  
Ühenda võrgukaabli üks ots adapteri pesasse **INTERNET** ja teine ots seinal asuvasse internetiühenduse pesasse või ruuteri kollasesse pesasse.
- 3 Toite ühendamine**  
Ühenda toiteadapter adapteri tagaküljel asuvasse pesasse **POWER** ja seejärel vooluvõrku.

**Adapter seadistab end automaatselt**  
Kui oled kõik kaablid ühendanud ja adapteri vooluvõrku lüütanud, hakkab adapter end automaatselt seadistama. Kõik indikaatorlambid vilguvad adapteri esiküljel u 30 sekundit. Kui seadistus õnnestus, põlevad roheliselt indikaatorlambid **PHONE 1**, **INTERNET** ja **POWER**.

## Adapteriga ühendatud telefoni kasutusvõimalused

<b>Numbri valimise kiirendamine</b>	Numbri valimise kiirendamiseks vajuta pärast viimase numbril sisestamist telefoniklahvi #.
<b>Kõne ootelepanek</b>	Vajuta telefoni R-klahvi või korra kõne katkestamise klahvi. Kõne jätkamiseks vajuta uuesti R-klahvi või kõne katkestamise klahvi.
<b>Oma numbril näitamise keelamine algava kõne ajaks</b>	Vali numbril ette kood *31*, näiteks *31*1234567. Kõne vastuvõtja ei näe sinu telefoninumbrit.
<b>Kõnede suunamine</b>	<p><b>Kõigi kõnede ennetav suunamine</b> Vali *21* ja number, kuhu kõned suunduvad, näiteks *21*1234567. Suunamise tühistamiseks vali #21.</p> <p><b>Suunamine, kui number ei vasta</b> Kõned, millele sa ei vasta 20 sekundi jooksul, suunatakse teisele numbrile. Vali *61* ja number, näiteks *61*1234567. Suunamise tühistamiseks vali #61.</p> <p><b>Suunamine, kui number on kinni</b> Kui sinu telefon on kõnega hõivatud, suunatakse uued kõned teisele numbrile. Vali *67* ja number, näiteks *67*1234567. Suunamise tühistamiseks vali #67.</p>
<b>Konverentskõne (kuni 3 osapoolt)</b>	<ul style="list-style-type: none"> <li>Vajuta telefoni R-klahvi või korra kõne katkestamise klahvi, et panna käimasolev kõne ootele.</li> <li>Kui kuuled kutsetooni, vali kolmanda osapoolse number. Kui number on kinni või ei vasta, vajuta taas R-klahvi või korra kõne katkestamise klahvi, et taastada käimasolev kõne.</li> <li>Kui kolmas osapool vastab kõnele, vajuta uuesti R-klahvi ja kohe seejärel nr 3 klahvi. Nüüd on kõik osapooled ühendatud.</li> <li>Kui soovid konverentsist väljuda, aseta toru hargile. Teised osapooled jäävad omavahel ühendatuks.</li> </ul>
<b>Kõne edasisuunamine aktiivse kõne ajal (ainult äriklientidel)</b>	<ul style="list-style-type: none"> <li>Vajuta telefoni R-klahvi või korra kõne katkestamise klahvi, et panna käimasolev kõne ootele.</li> <li>Kui kuuled kutsetooni, vali number, kuhu soovid kõnet suunata. Kui number on kinni või ei vasta, vajuta taas R-klahvi või korra kõne katkestamise klahvi, et taastada käimasolev kõne.</li> <li>Kui teine number vastab, aseta toru hargile ja kaks kõnet ühendatakse omavahel.</li> </ul>

**Lisainfo ja tagasiside**  
Abi saamiseks ja tagasiside jagamiseks võid alati meie poole pöörduda.

Vali endale mugavaim viis:

- Kodulehelt [www.elion.ee/abi](http://www.elion.ee/abi) leiad lähemat teavet kõigi Elioni teenuste kohta.
- Telefonil 606 9966 (erakliendid) või 606 9922 (ärikliendid) saad abi tehnilistes küsimustes.
- Tehnilise abi telefonidel saad tellida ka põhjalikuma tehnilise nõustamise, mis on tasuta.

Vaata Elioni teenuste kasutamist tutvustavaid videoid nutiTV-s või internetilehel [www.elion.ee](http://www.elion.ee).

# Инструкция по установке и пользованию адаптером

Linksys SPA2102



## Важная информация: ознакомьтесь до установки адаптера!

Адаптер преобразует Ваш настольный телефон в интернет-телефон. Вы сможете пользоваться замечательными возможностями интернет-телефона, такими как перевод в режим ожидания, переадресация и конференц-связь.

Установка адаптера проста – достаточно только следовать данным здесь указаниям. Сохраните инструкцию, тогда у Вас будет хороший и простой для понимания обзор того, что можно делать и как пользоваться телефоном после установки адаптера.

## комплект содержит

Адаптер Linksys SPA2102

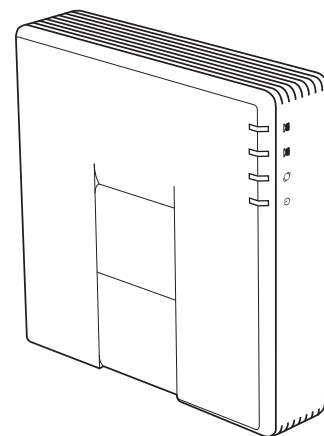

Сетевой кабель (1,8 м)



Телефонный кабель (1,8 м)



Адаптер питания

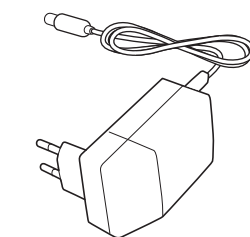

## Подключение адаптера

Задняя стенка адаптера

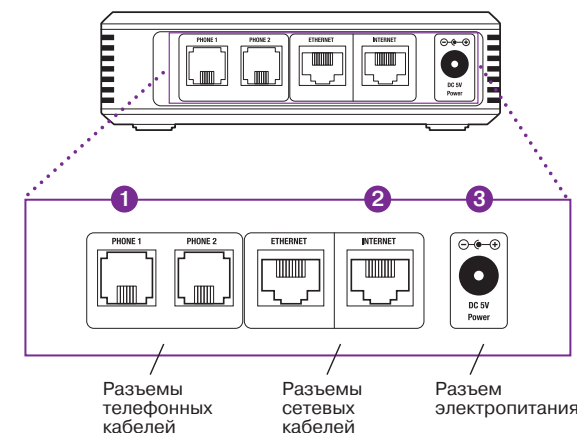

- 1 Подключение телефонного кабеля**  
Включите один конец телефонного кабеля в телефон, а другой – в разъем **PHONE 1** адаптера.
- 2 Подключение сетевого кабеля**  
Включите один конец сетевого кабеля в разъем **INTERNET** адаптера, а другой – в находящийся на задней стенке разъем интернет-соединения или в желтый разъем роутера.
- 3 Подключение питания**  
Соедините адаптер питания с разъемом **POWER** на задней стенке адаптера и затем включите его в электросеть.

### Адаптер настраивается автоматически

Когда все кабели подсоединены, и адаптер включен в электросеть, он автоматически начинает настраиваться. Все индикаторы на передней стенке адаптера замигают примерно на 30 секунд. Если настройка прошла успешно, будут гореть зеленые индикаторы **PHONE 1**, **INTERNET** и **POWER**.

## Возможности использования телефона, подключенного к адаптеру

<b>Ускорение набора номера</b>	Чтобы ускорить набор, нажмите после последнего введенного номера кнопку #.
<b>Перевод разговора в режим ожидания</b>	Нажмите на телефоне кнопку R или ненадолго кнопку прерывания разговора. Для продолжения разговора снова нажмите кнопку R или кнопку прерывания разговора.
<b>Запрет показа своего номера до начала разговора</b>	Наберите перед номером код *31*, например *31*1234567. Ваш номер не будет виден тому, кому Вы звоните.
<b>Переадресация звонков</b>	<p><b>Предварительная переадресация всех звонков</b> Наберите *21* и номер, куда перенаправляются звонки, например *21*1234567. Для отмены переадресации наберите #21.</p> <p><b>Переадресация, если номер не отвечает</b> Звонки, на которые Вы не ответили в течение 20 секунд, перенаправляются на другой номер. Наберите *61* и номер, например *61*1234567. Для отмены переадресации наберите #61.</p> <p><b>Переадресация, если номер занят</b> Если Вы в данный момент разговариваете по телефону, новые входящие звонки перенаправляются на другой номер. Наберите *67* и номер, например *67*1234567. Для отмены переадресации наберите #67.</p>
<b>Конференц-связь (до 3 участников)</b>	<ul style="list-style-type: none"> <li>Нажмите на телефоне кнопку R или ненадолго кнопку прерывания разговора, чтобы перевести разговор в режим ожидания.</li> <li>Когда услышите тон вызова, наберите номер третьего участника. Если номер занят или не отвечает, снова нажмите кнопку R или ненадолго кнопку прерывания разговора, чтобы продолжить прерванный разговор.</li> <li>Если третий участник ответил, снова нажмите кнопку R и сразу за этим кнопку с цифрой 3. Теперь все участники соединены.</li> <li>Если Вы желаете выйти из конференции, положите трубку. Другие участники останутся соединенными между собой.</li> </ul>
<b>Переадресация разговора во время активного разговора (только для бизнес-клиентов)</b>	<ul style="list-style-type: none"> <li>Нажмите на телефоне кнопку R или ненадолго кнопку прерывания разговора, чтобы перевести разговор в режим ожидания.</li> <li>Когда услышите тон вызова, наберите номер, на который желаете перенаправить разговор. Если номер занят или не отвечает, снова нажмите кнопку R или ненадолго кнопку прерывания разговора, чтобы продолжить прерванный разговор.</li> <li>Если другой номер ответил, положите трубку, и два собеседника соединятся между собой.</li> </ul>

## Дополнительная информация и обратная связь

Вы всегда можете обратиться к нам за помощью или предоставить нам обратную связь.

Выберите наиболее удобный для Вас способ:

- На сайте Elion на [www.elion.ee/abi](http://www.elion.ee/abi) Вы найдете подробную информацию обо всех услугах Elion.
- По телефону 606 9966 (для частных клиентов) или 606 9922 (для бизнес-клиентов) Вы можете обратиться за помощью по техническим вопросам.
- По телефону службы техподдержки Вы можете заказать и более подробную, платную, консультацию по техническим вопросам.

Ознакомьтесь с видеоматериалами, которые рассказывают, как пользоваться услугами Elion, в смартТВ или на сайте [Elion www.elion.ee](http://www.elion.ee).