

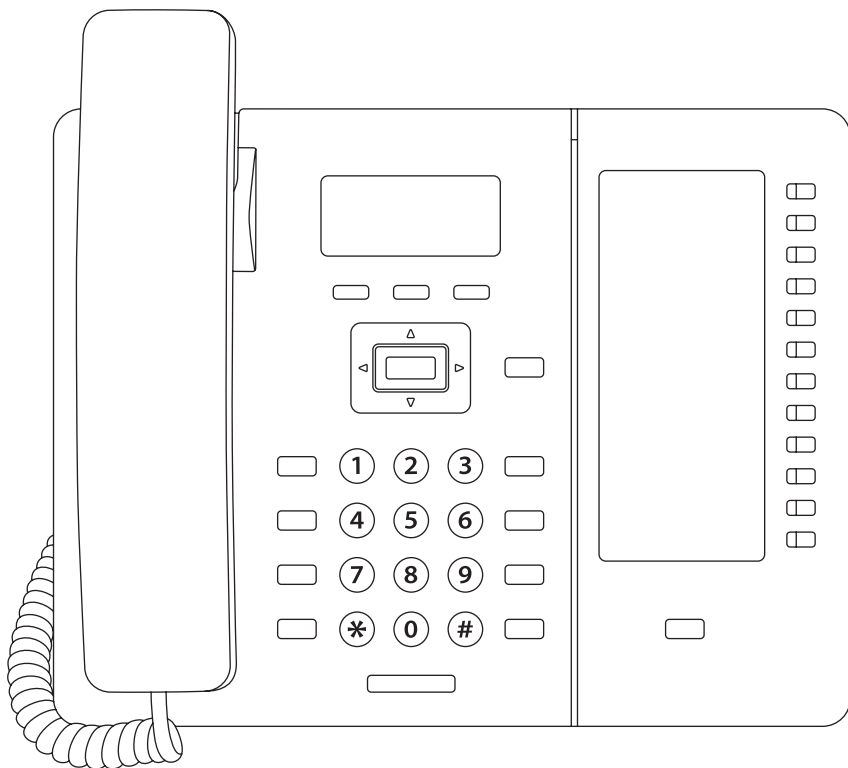

# НЕ ТОЛЬКО ДЛЯ ЗВОНКОВ

Телефон  
Panasonic  
KX-HDV230



# ИНСТРУКЦИЯ ПО УСТАНОВКЕ ТЕЛЕФОНА

## В КОМПЛЕКТ ВХОДИТ:

Телефон

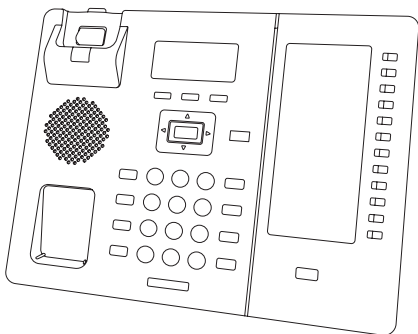

Телефонная трубка

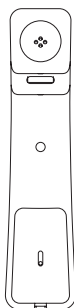

Шнур для трубки

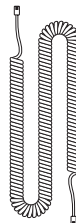

Подставка

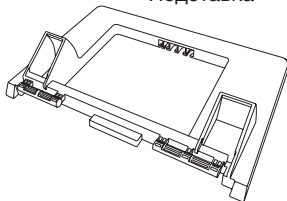

Адаптер для настенного монтажа

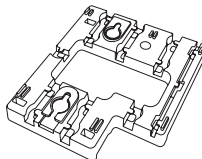

## УСТАНОВКА И РЕГУЛИРОВКА ПОДСТАВКИ

1

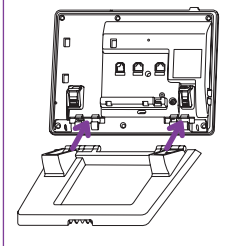

2

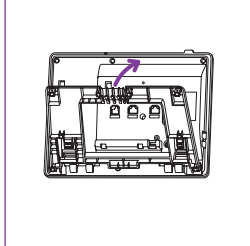

3

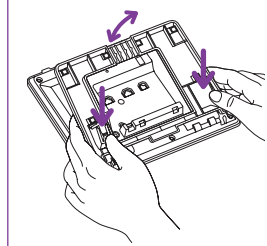

- 1 Вставьте подставку в разъемы на устройстве.
- 2 Поворачивайте подставку по направлению стрелки, пока она не зафиксируется.
- 3 Обеими руками нажмите на фиксаторы в направлении стрелки, наклоните и сдвиньте подставку до фиксации в нужном положении.

# ПОДКЛЮЧЕНИЕ ТЕЛЕФОНА

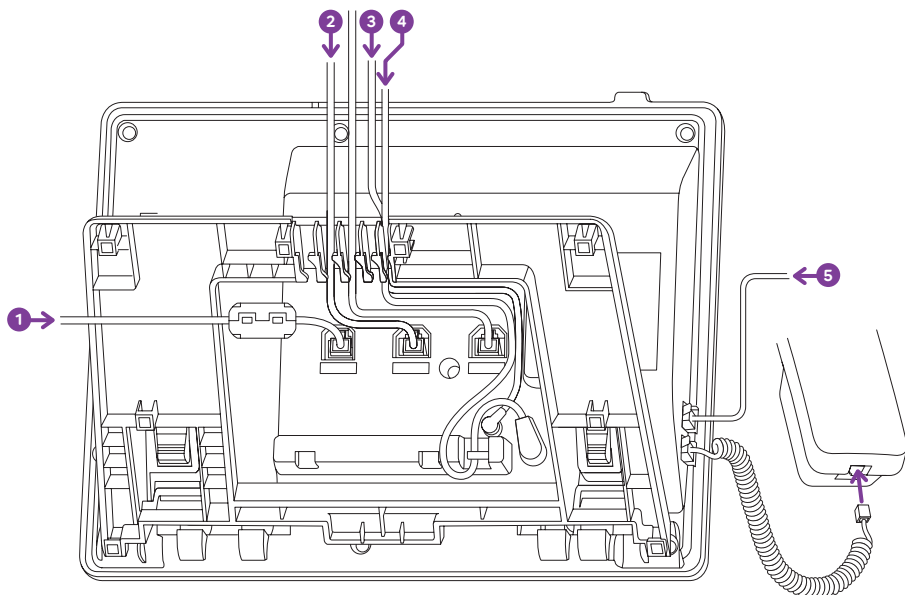

Подключите к устройству сетевой кабель, шнур телефонной трубки и адаптер переменного тока (опционально).

- 1 Кабель DSS (для подключения дополнительной консоли KX-HDV20)
- 2 Концентратор PoE
- 3 Адаптер переменного тока (опционально)
- 4 Гарнитура EHS (опционально)
- 5 Мультимедийная гарнитура (опционально)

## Подключение через сетевой адаптер

Данное изделие соответствует стандарту IEEE 802.3af Power-over-Ethernet (PoE). Если Ваша сеть связи поддерживает PoE, данное изделие может получать электропитание из сети связи через кабель Ethernet. В этом случае адаптер переменного тока не требуется. Если же Ваша сеть связи не поддерживает PoE, Вам нужно подключить к аппарату адаптер переменного тока.

## Подключение к компьютеру

Порт компьютера не поддерживает PoE для подключения устройств.

## БЛОКИРОВКА РЫЧАГА ТРУБКИ

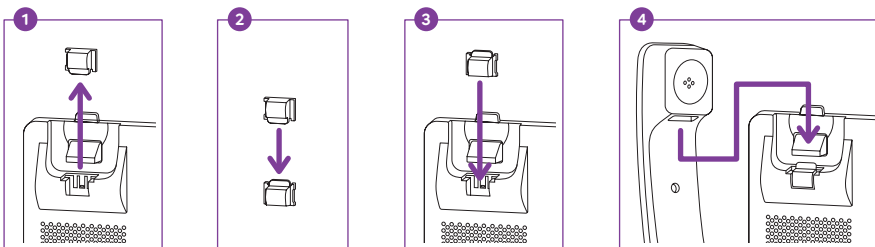

- 1 Удалите рычаг трубки из его гнезда.
- 2 Поверните его на 180 градусов.
- 3 Вставьте рычаг обратно в гнездо.
- 4 Теперь кончик рычага выступает за край гнезда, надежно удерживая трубку на месте.

## НАСТЕННЫЙ МОНТАЖ ТЕЛЕФОНА

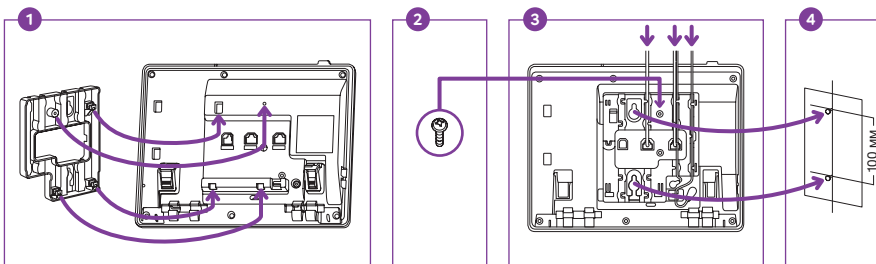

- 1 Вставьте лапки адаптера для настенного монтажа в соответствующие отверстия в основании, а затем сдвиньте его в направлении стрелки до щелчка.
- 2 Прикрепите адаптер для настенного монтажа к подставке с помощью малого винта.
- 3 Подключите адаптер переменного тока, телефонную трубку, а также, по мере надобности, сетевые и соединительные кабели.
- 4 Вверните в стену большие винты и закрепите устройство на стене.

# КРАТКИЙ ОБЗОР ТЕЛЕФОНА

- 1** **ENTER** Кнопка ввода  
для подтверждения выбора.
- 2** ЖК-дисплей
- 3** Программируемые кнопки  
Кнопки **A** / **B** / **C** используются для выбора элементов, отображаемых в нижней строке экрана.
- 4** Клавиша навигации  
Клавиша навигации состоит из четырех кнопок направления. Кнопки со стрелками служат для перемещения курсора при выборе функций. При нажатии кнопок в режиме ожидания выполняются следующие функции:
  - ◀** Вывод на экран журнала входящих вызовов.
  - ▶** Вход в телефонную книгу.
- 5** **CANCEL** Кнопка отмены  
Для отмены выбора.
- 6** Индикатор звонка / ожидающего сообщения / пропущенного вызова  
Индикатор мигает при входящем вызове либо при наличии непрочитанного сообщения или пропущенного вызова.
- 7** Программируемые кнопки  
**01** – **12** Для выполнения назначенной функции.
- 8** Рычаг телефонной трубки  
Удерживает трубку в устойчивом положении, если устройство закреплено на стене.
- 9** Гнездо для гарнитуры
- 10** **✉** Сообщение  
Для доступа к голосовой почте.
- 11** **📞** Повторный набор  
Повторный набор последнего набранного номера.
- 12** **📞** Гарнитура  
Используется для работы в режиме гарнитуры.
- 13** **📞** / **📞** Беззвучный и автоматический режимы  
Для ответа на входящий вызов в режиме громкой связи либо отключения звука микрофона или трубки во время разговора.
- 14** **📶** Громкость  
Для регулировки громкости входящего звонка или голоса абонента.
- 15** **⏸** / **📞** Режим ожидания  
Для перевода вызова в режим ожидания во время разговора. В режиме ожидания используется для возврата удерживаемого вызова, если таковой имеется.
- 16** Микрофон  
Для разговора в режиме громкой связи.
- 17** **📞** Динамик  
Для работы в режиме громкой связи.
- 18** **📞** / **📞** Переадресация вызова  
Для переадресации вызова другому абоненту.
- 19** **📞** Режим конференции  
Для установления многостороннего разговора.
- 20** **▶** Кнопка перелистывания страниц  
Для переключения между страницами программируемых кнопок на дополнительном экране. На дополнительном экране имеется 2 страницы по 12 программируемых кнопок.
- 21** Дополнительный экран

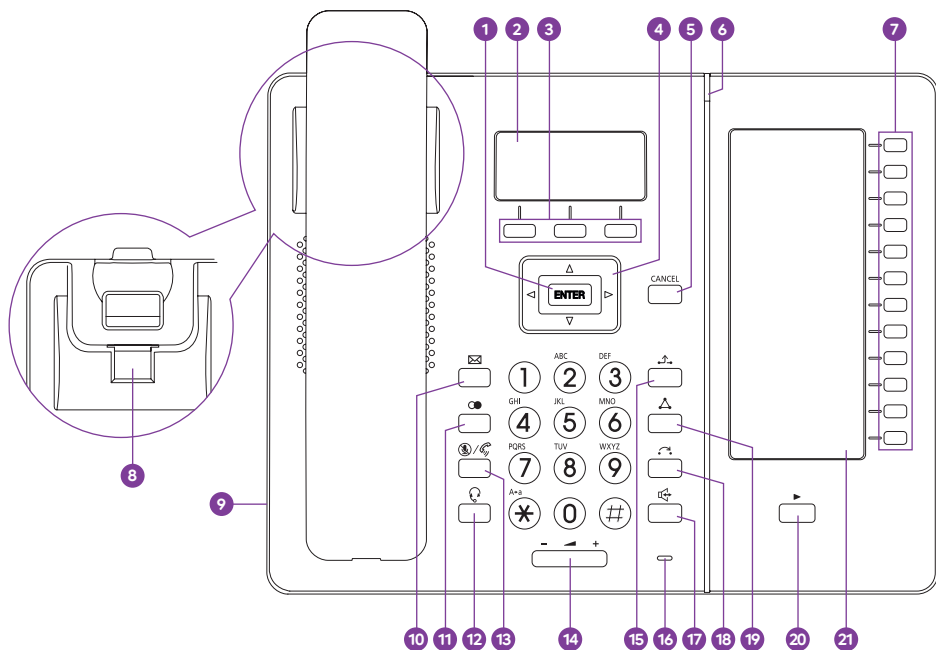

## ГЛАВНЫЙ ЭКРАН

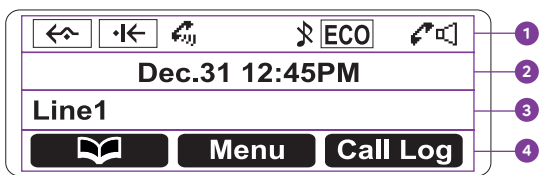

### 1 Пиктограммы

	Переадресация вызова
	Не беспокоить
	Автоответчик
	Беззвучный режим
	Экономный режим
	Пользование во время разговора трубкой и динамиком
	Пользование во время разговора гарнитурой и трубкой
	Переключение страниц дисплея в режиме ожидания









### 2 Дата и время

3 Пропущенный звонок, новое сообщение или отображение имени/номера. Название линии отображается в режиме ожидания. Если на телефоне настроена только одна линия, в других режимах ее название не отображается.

### 4 Программируемые кнопки

# ДОПОЛНИТЕЛЬНЫЙ ЭКРАН

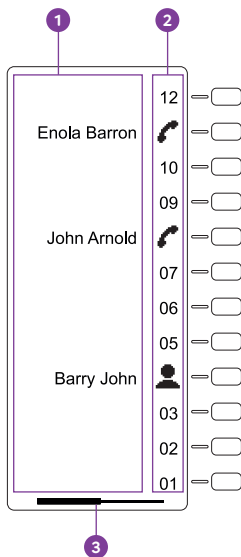

## 1 Пиктограммы

	Быстрый набор
	Линия
	Состояние линии
	BLF (кнопка статуса)
	ACD – автоматическое распределение звонков (вход / выход)
	Мобильное рабочее место
	Режим конференции
	Телефонная книга
	Журнал звонков
	Параллельный звонок
	Прекращение
	Прием адресованного звонка
	Переадресация вызова
	Перевод звонка
	Слепой перевод звонка
	Парковка вызова
	Возврат вызова с парковки



## 2 Название функции

## 3 Информация о странице

	Отображение 1-й страницы
	Отображение 2-й страницы

# ДОПОЛНИТЕЛЬНАЯ ИНФОРМАЦИЯ И ОБРАТНАЯ СВЯЗЬ

Вы всегда можете обратиться к нам для получения помощи и представления отзыва.

Выберите наиболее подходящий для Вас способ:

- На странице [telia.ee/abi](http://telia.ee/abi) Вы найдете информацию обо всех наших услугах
- Позвонив по номеру 123 (частный клиент) или 1551 (бизнес-клиент), Вы получите помощь в технических вопросах
- По номерам телефона службы технической поддержки Вы также сможете заказать более основательное техническое консультирование. Услуга платная