

SAMSUNG

KASUTUSJUHEND

SM-R930
SM-R935F
SM-R940
SM-R945F
SM-R950
SM-R955F
SM-R960
SM-R965F

Sisukord

Alustamine

6 Teave seadme Galaxy Watch6 / Galaxy Watch6 Classic kohta

7 Seadme paigutus ja funktsioonid

7 Kell

13 Juhtmevaba laadur

13 Aku laadimine

13 Juhtmevaba laadimine

14 Aku laadimine toite juhtmeta jagamise kaudu

15 Aku laadimise näpunäited ja ettevaatusabinõud

17 Energiasäästurežiimi kasutamine

17 Kella kandmine

17 Rihma kinnitamine ja eemaldamine

19 Kella randmele panemine

19 Nõuandeid ja hoiatusi rihma kohta

20 Kella kandmine täpsete mõõtmistulemuste saamiseks

22 Kella sisse- ja väljalülitamine

23 Kella telefoniga ühendamine

23 Galaxy Wearable rakenduse installimine

23 Kella ühendamine telefoniga Bluetoothi abil

25 Kaugühendus

25 Kontode lisamine kella

26 Ekraani kontrollimine

26 Ääris

27 Puuteekraan

28 Ekraani osad

29 Ekraani sisse- ja väljalülitamine

30 Ekraani vahetamine

30 Rakenduste ekraan

32 Lukustusekraan

32 Kell

32 Kella ekraan

32 Kella numbrilaua muutmine

34 Funktsiooni Always On Display sisselülitamine

34 Ainult kella režiimi sisselülitamine

35 Teavitused

35 Teavituste paneel

36 Sissetulevate teavituste kontrollimine

36 Sissetulevate teavituste jaoks rakenduste valimine

37 Kiirpaneel

40 Teksti sisestamine

40 Klaviatuuri paigutus

41 Klaviatuuri lisafunktsioonid

Rakendused ja funktsioonid

42 Rakenduste installimine ja haldamine

- 42 Play pood
- 42 Rakenduste haldamine

43 Sõnumid

45 Telefon

- 45 Sissejuhatus
- 45 Helistamine
- 47 Valikud kõnede ajal
- 47 Sissetulevad kõned

48 Kontaktid

49 Samsung Health

- 49 Sissejuhatus
- 50 Igapäevane tegevus
- 51 Sammud
- 52 Treening
- 63 Toit
- 64 Magamine
- 67 Süd. löög.
- 69 Stress
- 71 Keha koostis
- 74 Tsükli jälgimine
- 75 Vesi
- 76 Vere hapnikutase
- 78 Koos
- 79 Seaded

80 Samsung Health Monitor

- 80 Sissejuhatus
- 80 Ettevaatusabinõud vererõhu mõõtmisel ja EKG tegemisel
- 84 Vererõhu mõõtmise alustamine
- 86 EKG mõõtmise alustamine

88 GPS

89 Muusika

- 89 Sissejuhatus
- 89 Muusika kasutamine
- 89 Kella salvestatud helifailide haldamine

90 Meediumi kontrollid

- 90 Sissejuhatus
- 90 Muusikaesitaja juhtimine
- 91 Videositaja juhtimine

92 Reminder

93 Kalender

93 Bixby

94 Ilm

94 Märkuannet

95 Maailmakell

95 Taimer

96 Stopper

96 Galerii

- 96 Sissejuhatus
- 96 Piltide kella edastamine
- 97 Galerii kasutamine
- 97 Piltide vaatamine
- 98 Kella numbrilaua kohandamine
- 98 Piltide kustutamine

98	Leia minu telefon	118	Aku ja seadme hooldus
99	Leia minu kell	119	Rakendused
100	Hädaabitaotluse saatmine	119	Üldine
100	Sissejuhatus	120	Juurdepääs
100	Meditšiiniteabe sisestamine	120	Tarkvara värskendus
100	Oma hädaolukorra jagamine	121	Kella teave
101	Hädaabi taotlemine		
102	Kukkudes viga saades hädaabi taotlemine		
103	Asukohateabe jagamise lõpetamine		
104	Helisalvesti	122	Sissejuhatus
105	Kalkulaator	123	Kellad
105	Kompass	124	Rakenduste ekraan
105	Buds Controller	125	Paanid
106	Kaamera kontrolleri	125	Kiirpaneel
106	Samsung Global Goals	126	Kella seaded
107	SmartThings	126	Sissejuhatus
107	Google rakendused	126	Samsung Account
108	Seaded	126	Režiimid
108	Sissejuhatus	126	Teavitused
108	Samsung Account	127	Helid ja värinad
108	Ühendused	127	Ekraan
112	Režiimid	127	Health
113	Teavitused	127	Ohutus ja hädaolukord
113	Helid ja värinad	128	Kontod ja varundamine
114	Ekraan	128	Täpsemad funktsioonid
114	Health	129	Aku ja seadme hooldus
115	Turv. ja privaatsus	129	Rakendused
115	Asukoht	129	Sisu haldamine
116	Ohutus ja hädaolukord	130	Mobiilsidepaketid (SM-R935F, SM-R945F, SM-R955F, SM-R965F)
116	Kontod ja varundamine	130	Üldine
117	Google	130	Juurdepääs
117	Täpsemad funktsioonid	131	Kella tarkvara värskendus
		131	Kella teave

Galaxy Wearable rakendus

131 Leia minu kell

131 Pood

Kasutusmärkused

132 Seadme kasutamisega seotud ettevaatusabinõud

134 Märkused pakendi ja tarvikute kohta

135 Seadme vee- ja tolmu kindluse säilitamine

137 Ülekuumenemise ettevaatusabinõud

137 Kella puhastamine ja haldamine

138 Olge ettevaatlik, kui olete kella materjalide suhtes allergiline

Lisa

139 Tõrkeotsing

143 Aku eemaldamine

Alustamine

Teave seadme Galaxy Watch6 / Galaxy Watch6 Classic kohta

Seade Galaxy Watch6 / Galaxy Watch6 Classic (edaspidi kell) on nutikell, mis võimaldab analüüsida enda treeningut, hallata tervist ning kasutada mitmeid mugavaid rakendusi telefonikõnede tegemiseks ja muusika esitamiseks. Saate äärist kasutades erinevaid funktsioone sirvida või ekraanil toksates funktsioone käivitada, samuti saate endale meelepäraseks muuta ka kella numbrilauda.

Saate kasutada oma kella pärast seda, kui olete selle oma telefoniga ühendanud.

Seadme paigutus ja funktsioonid

Kell

► Galaxy Watch6:

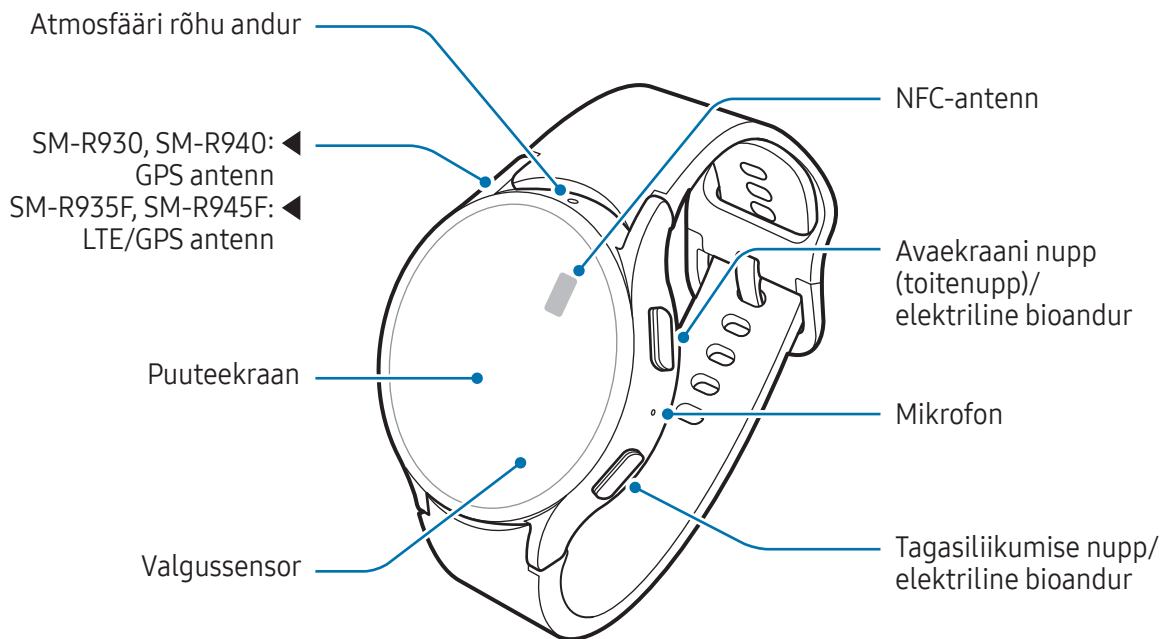
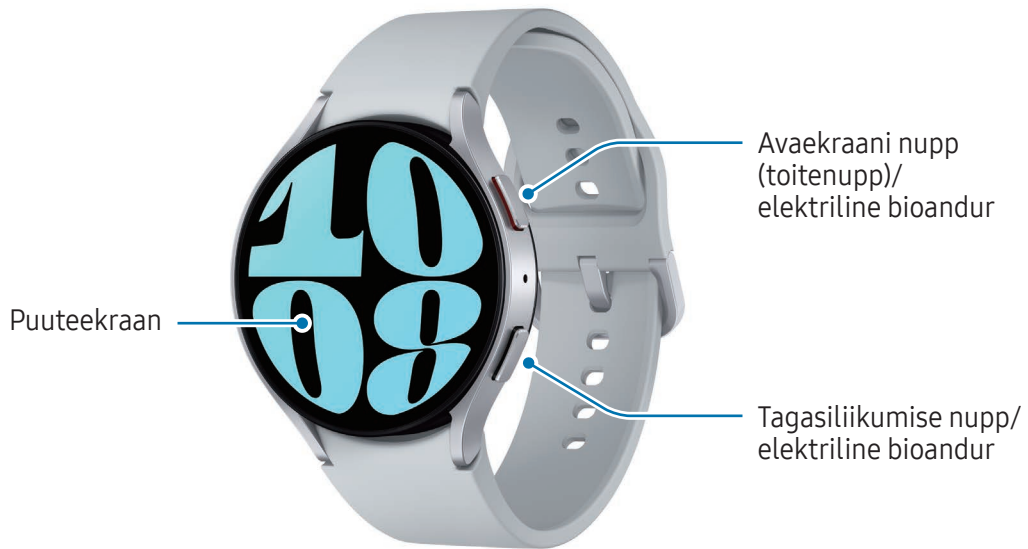

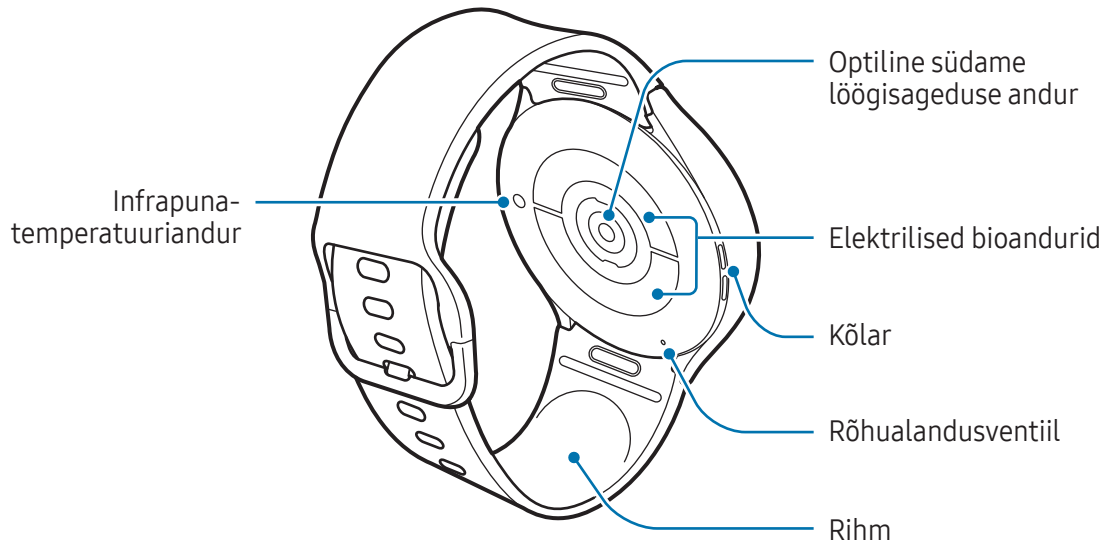
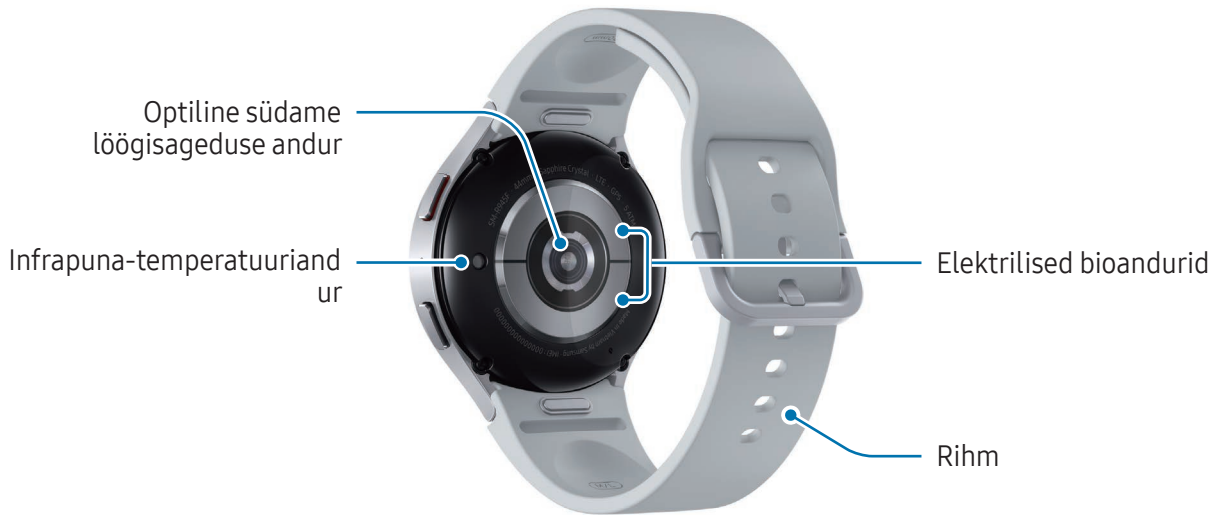

► Galaxy Watch6 Classic:

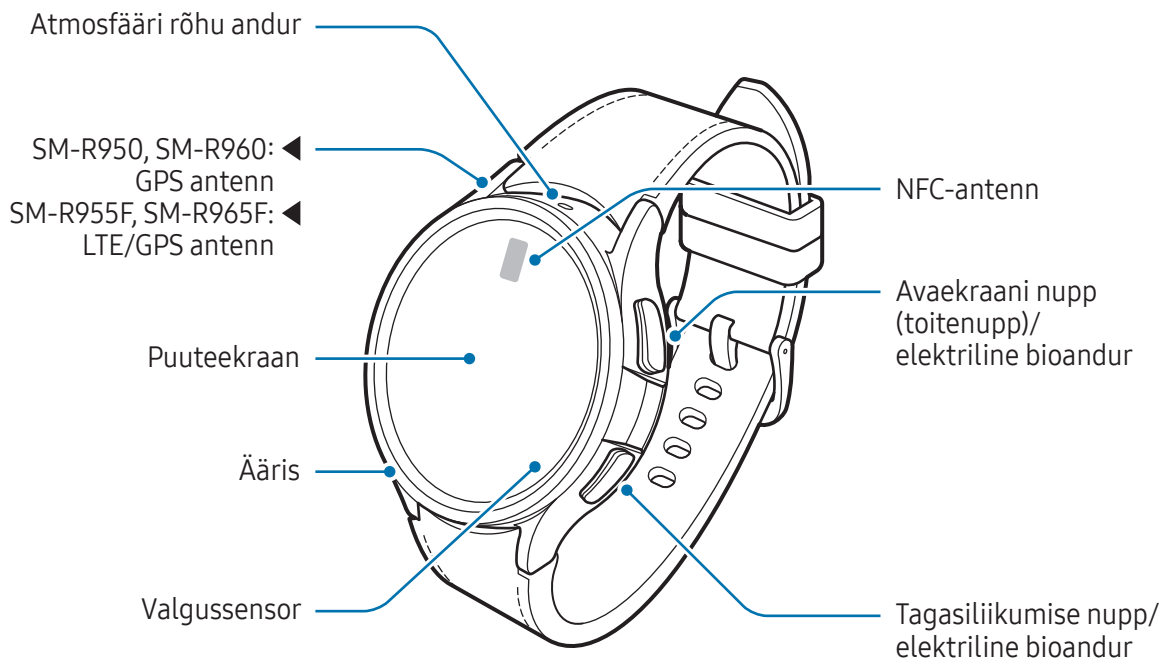

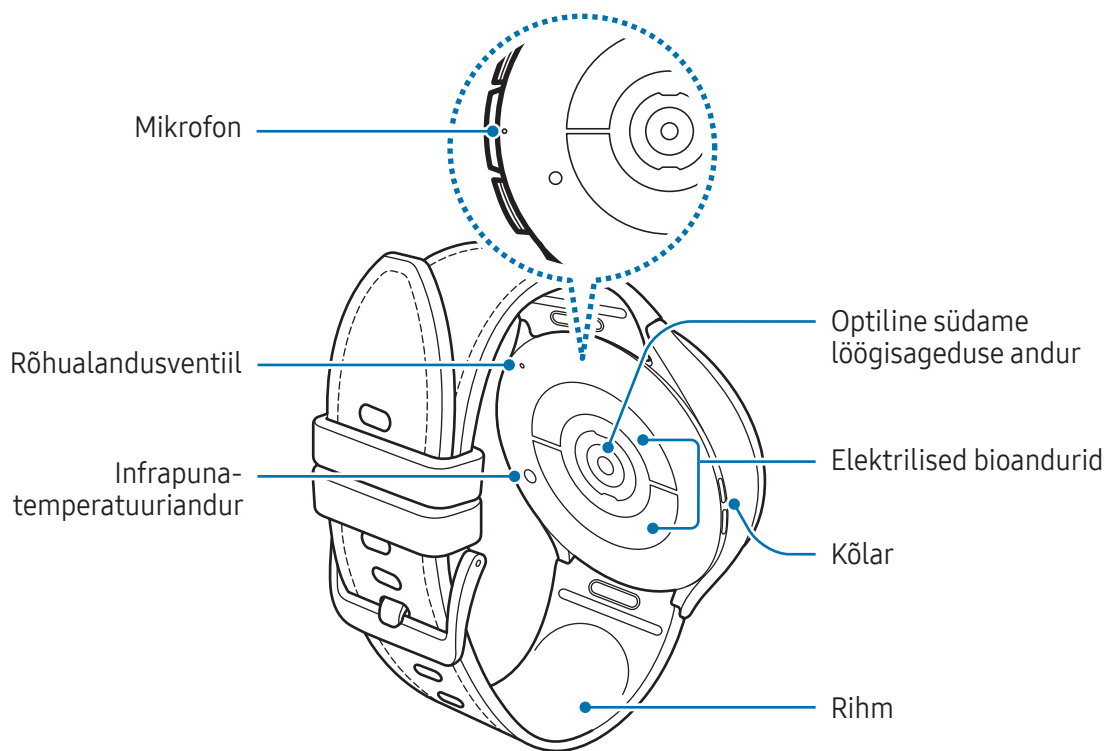



- Et seade toimiks tavapäraselt, kasutage seadet kohas, kus magnetvälja häire puudub.
- Teie seade ja mõningad tarvikud (müüakse eraldi) sisaldavad magneteid. Hoidke see eemal krediitkaartidest, siirdatud meditsiiniseadmetest ja muudest seadmetest, mida magnetid mõjutada võivad. Kui tegemist on meditsiiniseadmetega, hoidke oma seade neist vähemalt 15 cm kaugusel. Lõpetage oma seadme kasutamine, kui kahtlustate, et see võib teie meditsiiniseadme toimimist häirida, ja pidage nõu oma arsti või meditsiiniseadme valmistajaga.
- Kui teie südames on meditsiiniline siirik, ärge pange oma seadet taskusse, mis asub teie siiratud seadme läheduses (näiteks rinnataskusse või jaki sisetaskusse).
- Hoidke ohutut kaugust magnetitest mõjutatud objektide ning seadme ja mõnede magneteid sisaldavate tarvikute (müüakse eraldi) vahel. Seadmes olevad magnetid võivad kahjustada või kasutuskõlbmatuks muuta selliseid esemeid nagu pangakaardid, hoiuraamatud, sissepääsukaardid, pardapääsmed ja parkimiskaardid.



- Kõlareid kasutades, näiteks meediafaile esitades, ärge pange kella oma kõrvade lähedale.
- Veenduge, et rihma hoitakse puhtana. Kokkupuude saasteainetega nagu tolm ja värv võivad põhjustada rihmale plekke, mida ei ole võimalik täielikult eemaldada.
- Ärge sisestage kella välistesse avadesse teravaid esemeid. Sisemised osad ning veevastupidavuse funktsioon võivad kahjustuda.
- Kui kasutate kella katkise klaaskorpusega, võib tekkida vigastuse oht. Kasutage kella ainult pärast seda, kui see on Samsungi teeninduskeskuses või volitatud teeninduskeskuses ära parandatud.
- Kui mikrofoni või kõlarisse pääsevad tolm või võõrmaterjalid, võib kella heli vaikseks muutuda või teatud funktsioonid ei pruugi toimida. Kui üritate tolmu või võõrmaterjale terava esemega eemaldada, võib kell kahjustuda ja selle välimus kannatada saada.



- Ühendusprobleemid ja aku tühjenemine võivad tekkida järgnevates olukordades:
 - kui kinnitate kella antenni lähedusse metalli sisaldava kleebise;
 - metallrihma kasutamisel;
 - kui katate teatud funktsioonide, nagu helistamine või mobiilne andmeside, kasutamise ajal kella antenni oma kätega või mõne muu esemega.
- Kui rõhualandusventiil on kaetud tarvikuga, näiteks kleebisega, võib kõnede või meediaesituse ajal kostuda soovimatuid helisid.
- Ärge katke valgussensori ala tarvikute, näiteks kleebiste või kattega. See hoiab ära sensori talitlushäired.
- Veenduge, et kella mikrofoni ees ei oleks takistusi, kui te sellesse räägite.
- Rõhualandusventiil tagab, et kella siseosad ja andurid töötavad õigesti ka siis, kui kasutate kella keskkonnas, kus atmosfäärirõhk muutub.
- Selles kasutusjuhendis olevad pildid kujutavad seadet Galaxy Watch6 Classic.

Nupud

Nupp	Funktsioon
Avaekraani nupp	<ul style="list-style-type: none"> • Kui kell on välja lülitatud, vajutage ja hoidke all, et seda sisse lülitada. • Kui ekraan on väljalülitatud, vajutage ekraani sisselülitamiseks. • Bixbyga vestluse alustamiseks vajutage ja hoidke all. Lisateavet leiate jaotisest Bixby kasutamine. • Vajutage kaks korda või vajutage ja hoidke all, et seadistatud rakendust või funktsiooni avada. (⚙️ (Seaded) → Täpsemad funktsioonid → Kohanda nuppe) • Vajutage ükskõik millisel muul kuval olles kella ekraani avamiseks.
Tagasiliikumise nupp	<ul style="list-style-type: none"> • Kui ekraan on väljalülitatud, vajutage ekraani sisselülitamiseks. • Vajutage, et seadistatud funktsiooni käivitada. (⚙️ (Seaded) → Täpsemad funktsioonid → Kohanda nuppe)
Avaekraani nupp + tagasiliikumise nupp	<ul style="list-style-type: none"> • Vajutage korraga, et ekraanitõmmist jäädvustada. • Vajutage ja hoidke korraga all, et kell välja lülitada.

Juhtmevaba laadur

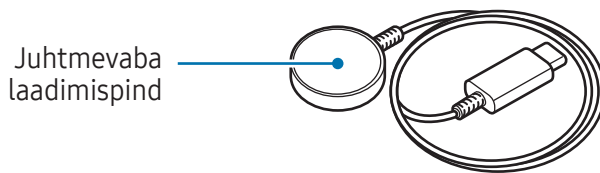

- !** Ärge laske juhtmevabal laaduril veega kokku puutuda, kuna juhtmevaba laaduri veekindluse sertifikaat ei ole sama, mis teie kellal.

Aku laadimine

Laadige aku enne kella esmakordset kasutamist või kui seda pole pikemat aega kasutatud.

Juhtmevaba laadimine

- 1 Ühendage juhtmevaba laadur USB-toiteadapteriga.
- 2 Asetage kell juhtmevaba laaduri peale nii, et kella tagumise külje keskkohht jääb juhtmevaba laaduri keskele. Juhtmevaba laadimine ei pruugi lisatarviku või kate tüübist olenevalt sujuvalt toimida. Ühtlaseks juhtmevabaks laadimiseks on soovitatav kate või lisatarvik kellast eraldada.

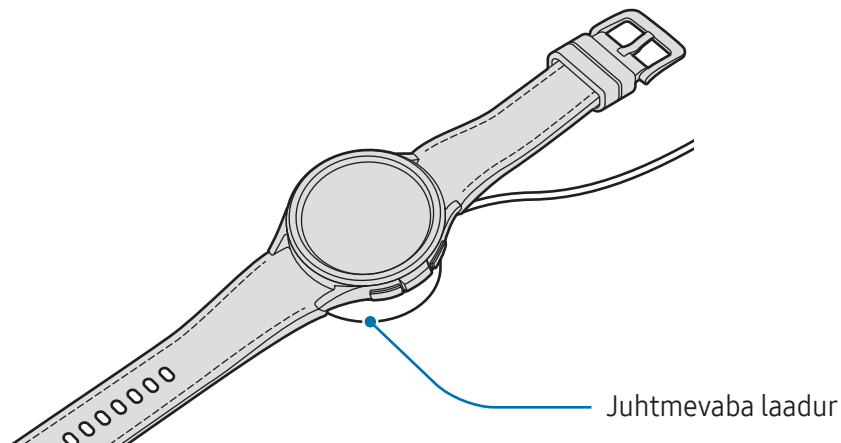

- 3 Pärast aku täielikku laadimist eemaldage kell juhtmevabalt laadurilt.

Laadimisoleku kontrollimine

Saate laadimisolekut juhtmevaba laadimise ajal ekraanilt kontrollida. Kui laadimisolekut ekraanil ei kuvata, toksake rakenduste ekraanil  (**Seaded**) → **Ekraan** ja seejärel toksake lülitit **Laadimise andmete kuvamine**, et see sisse lülitada.

Kui laadite kella ajal, mil see on välja lülitatud, vajutage mistahes nupule, et ekraanil laadimisolekut näha.

Aku laadimine toite juhtmeta jagamise kaudu

Saate laadida kella sellise seadme akuga, mis toimib nagu juhtmevaba laadimispadi. Võimalik on laadida oma kella isegi sel ajal, kui laete seadet, mis toimib nagu juhtmevaba laadimispadid. Sõltuvalt kasutatavatest tarvikutest või kattest ei pruugi toite juhtmeta jagamise funktsioon korrektselt töötada. Enne selle funktsiooni kasutamist on soovitatav juhtmevaba laadimispadjana toimivalt seadmelt ja teie kellalt kõik katted eemaldada.

- 1 Lülitage toite juhtmeta jagamine juhtmevaba laadimispadjana toimivas seadmes sisse ja asetage kella tagumise külje keskoht juhtmevaba laadimispadjana toimiva seadme tagaküljele.

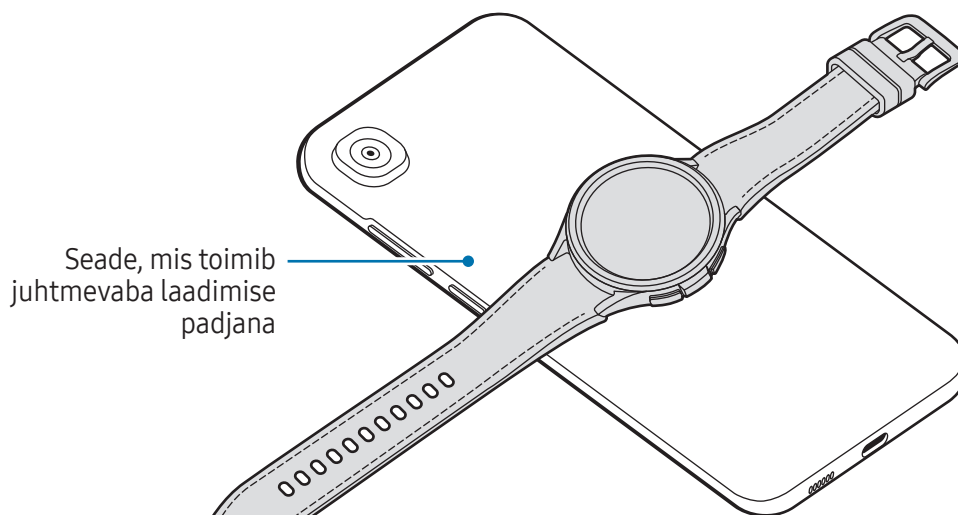

2 Pärast täielikku laadimist eemaldage kell juhtmevaba laadimispadjana toimivalt seadmelt.

 Ärge kasutage toitejagamise ajal kõrvaklappe ega Bluetoothi peakomplekti. See võib läheduses asuvaid seadmeid mõjutada.



- Juhtmevaba laadimise mähise asukoht võib sõltuvalt seadme mudelist erineda. Kohendage seda seadet või kella, et need üksteisega korrektselt ühenduks.
- Mõned funktsioonid, mis töötavad kella kandes, ei pruugi toitejagamise ajal saadaval olla.
- Korraliku laadimise tagamiseks ärge liigutage ega kasutage laadimise ajal juhtmevaba laadimispadjana toimivat seadet ega kella.
- Toide, mis kella laetakse, võib koguselt olla väiksem kui toite hulk, mida juhtmevaba laadimispadjana toimiv seade sellega jagab.
- Kui te laete kella samal ajal, kui laete juhtmevaba laadimispadjana toimivat seadet, võib sõltuvalt laaduri tüübist laadimise kiirus väheneda või kell ei pruugi korralikult laadida.
- Laadimise kiirus või tõhusus võib sõltuvalt juhtmevaba laadimispadjana toimiva seadme olukorrast või ümbritsevast keskkonnast erineda.
- Kui juhtmevaba laadimispadjana toimiva seadme allesolev akutase langeb teatud tasemest allapoole, lõppeb toitejagamine.

Aku laadimise näpunäited ja ettevaatusabinõud



Kasutage ainult Samsungi heakskiidetud laadurit ja juhett, mis on loodud konkreetselt teie kella jaoks. Sobimatu laadur ja juhe võivad põhjustada tõsisid vigastusi või teie seadme rikkuda.





- Laaduri vale ühendamine võib seadet tõsiselt kahjustada. Ebaõigest kasutamisest tingitud rikked ei ole garantiiga kaetud.
- Kasutage ainult kellaga kaasas olevat juhtmevaba laadurit. Teiste tootjate juhtmevaba laaduriga ei saa kella korralikult laadida.
- Kui laete kella siis, kui juhtmevaba laadur on märg, võib kell kahjustada saada. Enne kella laadimist kuivatage juhtmevaba laadur põhjalikult.



- Energia säästmiseks võtke laadur, kui te seda ei kasuta, pistikupesast välja. Laaduril puudub toitelüliti, seega peate te selle siis, kui te seda ei kasuta, energia säästmiseks pistikupesast välja võtma. Laadur peab laadimise ajal olema elektrikontakti läheduses ja lihtsalt ligipääsetav.
- Kella on sisse ehitatud juhtmevaba laadimise mähis. Saate akut laadida juhtmevaba laadimispadja abil. Juhtmevaba laadimispatja müüakse eraldi. Lisainfot saadaval olevate juhtmevabade laadimispatjade kohta vaadake Samsungi veebisaidilt.
- Laadurit kasutades on soovituslik kasutada heakskiidetud laadurit, mis tagab laadimise toimivuse.
- Kui kella ja juhtmevaba laaduri vahel on võõrkehi, ei pruugi kella laadimine korralikult toimuda. Kontrollige enne laadimist, et neil ei oleks higi, vedelikke ega tolmu.
- Kui aku on täiesti tühi, ei saa kella kohe pärast juhtmevaba laaduri ühendamist sisse lülitada. Laske akul mõni minut laadida, enne kui selle uuesti sisse lülitate.
- Kui kasutate korraga mitmeid rakendusi, võrgurakendusi või rakendusi, mis vajavad ühendust teise seadmega, tühjeneb aku kiiresti. Elektriote kadumise vältimiseks andmeedastuse ajal kasutage neid rakendusi vaid pärast aku täislaadimist.
- Kui ühendate juhtmevaba laaduri mõne muu toiteallikaga (nagu arvuti või mitmiklaadimisjaotur), ei pruugi kell korralikult laadida või see võib väiksema voolutugevuse tõttu aeglasemalt laadida.
- Võite kella laadimise ajal kasutada, aga see võib pikendada aku täislaadimise aega.
- Kui kella toide on samaaegse kasutamise ja laadimise ajal ebaühtlane, ei pruugi puutekraan reageerida. Kui see juhtub, eemaldage kell juhtmevabalt laadurilt.
- Laadimise ajal võib kell kuumeneda. See on normaalne ja ei mõjuta kella eluiga või toimimist. Laske enne kella kandmist sellel mõnda aega maha jahtuda, enne kui seda kasutate. Kui aku muutub tavalisest kuumemaks, võib laadur laadimise lõpetada.
- Kui kell ei lae õigesti, tooge kell ja juhtmevaba laadur Samsungi teeninduskeskusesse või volitatud teeninduskeskusesse.
- Vältige painutatud või kahjustatud juhtmevaba laaduri juhtme kasutamist. Kui juhtmevaba laaduri juhe on kahjustatud, lõpetage selles kasutamine.

Energiasäästurežiimi kasutamine

Lülitage aku kasutusaja pikendamiseks energiasäästurežiim sisse.

Funktsiooni sisselülitamiseks avage kiirpaneel, lohistades ekraani ülaservast allapoole, ja toksake . Teise võimalusena toksake rakenduste ekraanil  (**Seaded**) → **Aku ja seadme hooldus** → **Aku** ja toksake lülitit **Energiasääst**, et see sisse lülitada.

Energiasäästurežiim lülitatakse sisse ja mõned funktsioonid võivad olla piiratud.

 Kui allesolev akutoide langeb allapoole teatud taset, kuvatakse energiasäästuekraan. Toksake **Lül. sisse**, et energiasäästurežiim sisse lülitada. Sellisel juhul lülitatakse energiasäästurežiim automaatselt välja, kui teie kella aku laetus on suurem kui 15%. Kui te aga lülitate energiasäästurežiimi sisse seadete menüüst või kiirpaneelilt, ei lülitata energiasäästurežiimi automaatselt välja, seda isegi juhul, kui teie kella aku laetus ületab 15%.

Kella kandmine

Rihma kinnitamine ja eemaldamine

Enne kella kasutamist kinnitage rihm. Saate kellalt rihma eemaldada ja selle uuega asendada.

 Olge rihmade kinnitamisel või vahetamisel ettevaatlik, et mitte vigastada oma sõrmeküünt.

- 
- Kaasasolev rihm võib sõltuvalt regioonist või mudelist erineda.
 - Kaasasoleva rihma suurus võib sõltuvalt mudelist erineda. Kasutage teie mudeli suurusele vastavat rihma.

- 1 Kinnitage rihtm oma kella külge, vajutades samal ajal tugevalt rihma nuppu.

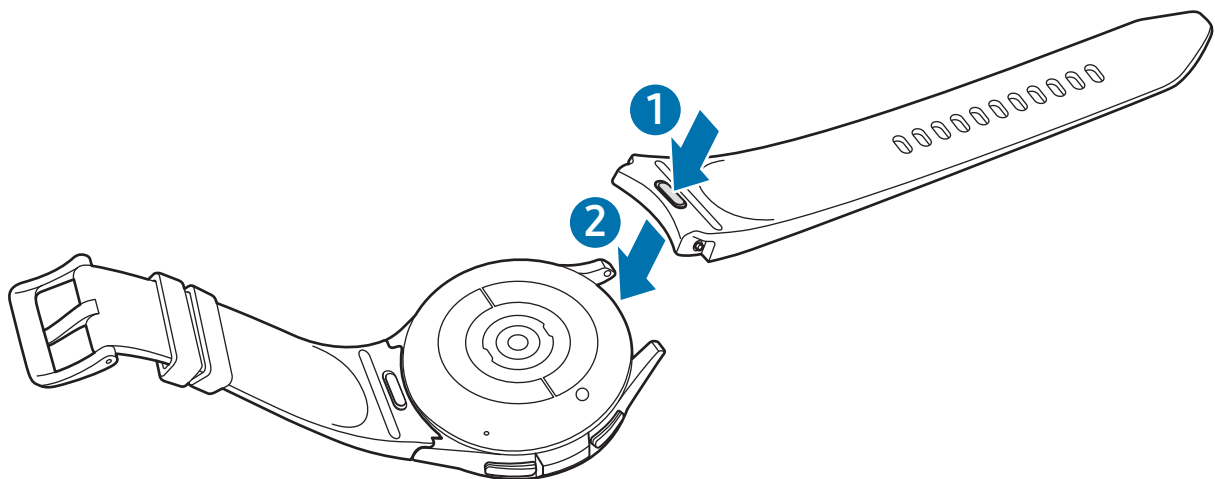

- 2 Tõmmake rihma õrnalt mõlemalt küljelt, et veenduda, et see on tihedalt ühendatud ega ole kellast eraldunud.

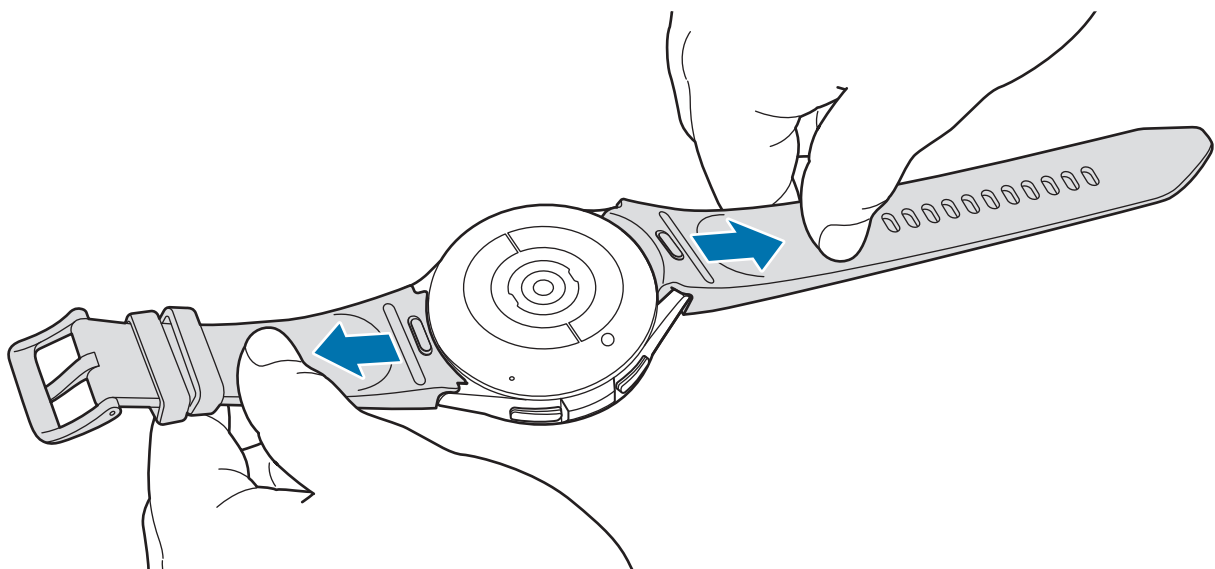

Eemaldage rihtm, vajutades samal ajal rihma nuppu.

Kella randmele panemine

Avage pannel ja asetage kell ümber oma randme. Seadke rihm randmele, pange nõel reguleerimisavasse ja kinnitage pannel, et seda sulgeda. Kui rihm on liiga pingul, kasutage järgmist auku.

 Ärge väänake rihma liigselt. See võib kella kahjustada.



- Oma tervisliku seisundi täpseks mõõtmiseks kandke kella tihkelt oma randme kohal käsivarrel. Lisateavet leiate jaotisest [Kella kandmine täpsete mõõtmistulemuste saamiseks](#).
- Kui teatud materjalid puudutavad kella tagumist külge, võib kell materjali tüübist olenevalt ära tunda, et kannate seda oma randmel.
- Kui teie kella tagaküljel olevad andurid ja teie ranne ei puutu omavahel kokku rohkem kui 10 minuti jooksul, võib teie kell ära tunda, et te ei kanna seda oma randmel.

Nõuandeid ja hoiatusi rihma kohta

- Täpsete mõõtmistulemuste saamiseks peate kandma kella nii, et see teie randmele sobitub. Laske pärast mõõtmist rihm lõdvemaks, et õhk teie nahani pääseks. Soovitatav on kella kanda nii, et see poleks liiga lõdvalt ega pingul ja et see tunduks tavaolukorras mugav.
- Kui kannate kella pikka aega või teete selle kandmise ajal kõrge intensiivsusega trenni, võib teatud tegurite, nagu hõõrdumise, surve või niiskuse tõttu ilmned a nahaärritus. Kui olete kella tükk aega kandnud, eemaldage see mõneks ajaks randmelt, et teie nahk püsiks terve ja ranne saaks puhata.
- Nahaärrituse põhjuseks võib olla allergia, keskkonnamõjurid, muud asjaolud või naha pikaajaline kokkupuude seebi või higiga. Sellisel juhul lõpetage kohe kella kasutamine ja oodake kaks või kolm päeva sümptomite leevenemist. Kui sümptomid püsivad või ägenevad, pidage nõu oma arstiga.
- Veenduge, et nahk oleks enne kella kandmist kuiv. Märja kella pikaajaline kandmine võib teie nahka mõjutada.
- Kui kasutate kella vees, eemaldage nahalt ja kellalt võõrmaterjalid ja kuivatage mõlemad põhjalikult; sel viisil väldite nahaärrituse teket.
- Ärge kasutage vees ühtegi lisatarvikut peale kella.

Kella kandmine täpsete mõõtmistulemuste saamiseks

Täpsete mõõtmistulemuste jaoks kandke kella tihkelt oma randme kohal käsivarrel, jättes ühe sõrme jagu vaba ruumi, nagu on näidatud alloleval joonisel.

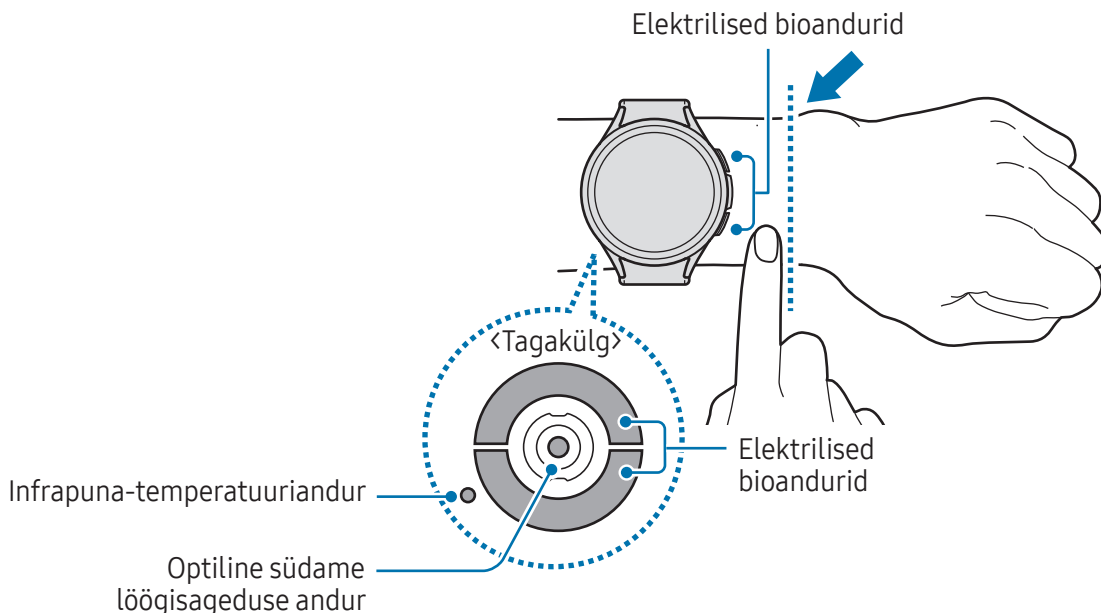

- Kella liiga tugevalt kinnitades võib tekkida nahaärritus ja liiga vabalt kinnitades võib tekkida hõõrumiskahjustus.
- Ärge vaadake otse optilise südame löögisageduse anduri tuledesse. Veenduge, et lapsed ei vaata otse tuledesse. See võib kahjustada teie nägemist.
- Kui kell on puudutamisel kuum, eemaldage see, kuni see jahtub. Naha pikaajaline kokkupuude kella kuuma pinnaga võib põhjustada madalal temperatuuril tekkinud põletushaavu.
- Eemaldage enne oma keha koostise mõõtmist ja EKG tegemist kellast ja rihmast kogu vesi.
- Kui infrapuna-temperatuurianduril on vett, tolmu või plekke, võivad mõõtmistulemused olla ebatäpsed.
- Puhastage infrapuna-temperatuuriandur pehme riidelapi või vatitupsuga.



- Kasutage HR-funktsiooni ainult oma südame löögisageduse mõõtmiseks. Optilise südame löögisageduse anduri täpsus võib sõltuvalt ümbrusest, mõõtmistingimustest ja kasutaja füsioloogilisest seisundist väheneda.
- Kuna teid ümbritsev külm temperatuur võib mõõtmistulemusi mõjutada, püsige talvisel ajal või külma ilmaga oma südame löögisagedust mõõtes soojas.
- Enne mõõtmist suitsetamine või alkoholi tarbimine võib põhjustada teie tavalisest südame löögisagedusest erinevaid tulemusi.
- Südame löögisageduse mõõtmise ajal ärge liigutage, rääkige, haigutage ega hingake sügavalt. See võib põhjustada ebatäpseid südame löögisageduse mõõtmistulemusi.
- Kui teie südame löögisagedus on äärmiselt kõrge või madal, ei pruugi mõõtmistulemus olla täpne.
- Laste südame löögisageduse mõõtmisel ei pruugi mõõtmistulemus täpne olla.
- Kõhnade randmetega kasutajad võivad saada ebatäpseid südame löögisageduse tulemusi, kui kell on lõdvalt kinnitatud, mis on tingitud asjaolust, et valgust peegeldatakse ebaühtlaselt. Sel juhul kandke kella oma käe siseküljel.
- Kui teie südame löögisageduse mõõtmine ei toimi korralikult, kohandage kella optilise südame löögisageduse anduri asendit oma randmel paremale, vasakule, üles või alla või kandke kella oma käe siseküljel, et andur puutuks teie nahaga kokku.
- Kui optiline südame löögisageduse andur või elektrilised bioandurid on mustad, pühkige andurid puhtaks ning proovige uuesti. Kui võõrmaterjalid takistavad valguse ühtlast peegeldumist, ei pruugi mõõtmistulemus täpne olla.
- Tätoveeringud, märgid ja karvad randmel, millel oma kella kannate, võivad optilise südame löögisageduse anduri toimimist mõjutada. Nende tõttu ei pruugi teie kell tuvastada, et seda kannate, ning kella funktsioonid ei pruugi nõuetekohaselt toimida. Seetõttu kandke oma kella randmel, mis kella funktsioonide toimimist ei häiri.
- Mõõtefunktsioonid ei pruugi teatud tegurite tõttu korrapäraselt toimida, näiteks kui valgus optilisest südame löögisageduse andurist on blokeeritud, mis sõltub teie naha heledusest, nahaalusest verevarustusest ja anduri ala puhtusest.
- Täpsete mõõtmistulemuste jaoks kasutage spordirihma Ridge. Mudelist olenevalt võib spordirihm Ridge olla müügil eraldi.

Kella sisse- ja väljalülitamine

-  Kui asute piirkonnas, kus juhtmevabade seadmete kasutamine on piiratud, nagu lennukid ja haiglad, järgige kõiki väljapandud hoiatusi ja volitatud isikute juhiseid.

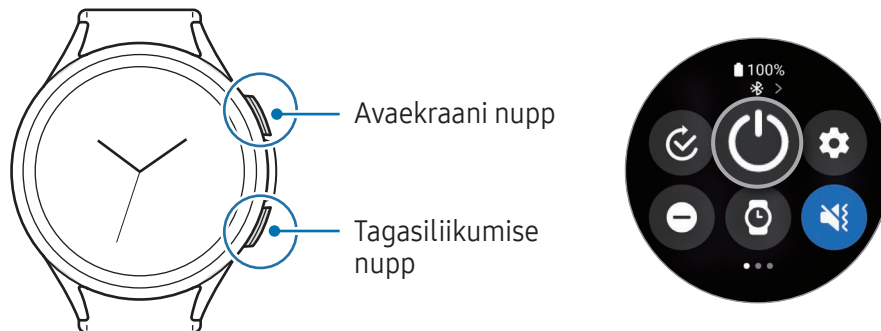





Kella sisselülitamine

Kella sisselülitamiseks vajutage ja hoidke avaekraani nuppu mõni sekund all.

Kella esmakordsel sisselülitamisel või selle lähtestamisel ilmuvad ekraanile juhised rakenduse Galaxy Wearable telefonis avamiseks. Lisateavet leiate jaotisest [Kella telefoniga ühendamine](#).

Kella väljalülitamine

- 1 Vajutage ja hoidke avaekraani nuppu ja tagasiliikumise nuppu samaaegselt all. Teise võimalusena võite avada kiirpaneeli, lohistades ekraani ülaservast allapoole, ja toksata .
- 2 Toksake .

-  Saate kella avaekraani nupu vajutamisel ja allhoidmisel välja lülituma seadistada. Toksake rakenduste ekraanil  (**Seaded**) → **Täpsemad funktsioonid** → **Kohanda nuppe**, toksake **Vajut. ja hoidmine** suvandi **Avaekraani nupp** all ning valige seejärel **Väljalül. menüü**.

Taaskäivitama sundimine

Kui teie kell on hangunud ja ei reageeri, vajutage ja hoidke avaekraani nuppu ja tagasiliikumise nuppu korraga all kauem kui 7 sekundit, et seda taaskäivitada.

Hädaabikõne

Saate teha hädaabikõne.

- 1 Vajutage ja hoidke avaekraani nuppu ja tagasilikumise nuppu samaaegselt all. Teise võimalusena võite avada kiirpaneeli, lohistades ekraani ülaservast allapoole, ja toksata .
- 2 Toksake suvandil **Hädaabikõne**.



Meditiinilise teabe ja hädaabikontaktide haldamiseks avage oma telefonis rakendus **Galaxy Wearable** ja toksake **Kella seaded** → **Ohutus ja hädaolukord**.

Kella telefoniga ühendamine

Galaxy Wearable rakenduse installimine

Kella ühendamiseks telefoniga installige telefoni rakendus Galaxy Wearable.

Olenevalt teie telefonist saate rakenduse Galaxy Wearable alla laadida alljärgnevatest kohtadest.

- Samsungi Android-telefonid: **Galaxy Store, Play pood**
- Muud Android-telefonid: **Play pood**



- See ühildub Android-telefonidega, mis toetavad Google'i mobiilteenuseid.
- Rakendust Galaxy Wearable ei saa installida telefonidesse, mis ei toeta kellaga sünkroonimist. Veenduge, et teie telefon ühildub kellaga.
- Te ei saa oma kella tahvelseadme ega arvutiga ühendada.

Kella ühendamine telefoniga Bluetoothi abil

- 1 Lülitage kell sisse.
- 2 Valige kasutatav keel ja toksake .
- 3 Valige riik või regioon ja toksake **Taaskäiv**. Kell lülitub välja ja seejärel taaskäivitub.
- 4 Libistage sõrmega ekraani alumisest osast ülespoole. Ekraanil kuvatakse juhised rakenduse Galaxy Wearable avamiseks.

5 Avage oma telefonis rakendus **Galaxy Wearable**.

Kui paigaldatud ei ole rakenduse Galaxy Wearable uusimat versiooni, värskendage rakendus Galaxy Wearable uusimale versioonile.

6 Toksake **Jätka**.

7 Valige ekraanil oma kella tüüp.

Kui te ei leia oma kella, toksake **Kas teil on probleeme ühendamisega?**

8 Järgige ühendamise lõpule viimiseks ekraanil kuvatavaid juhiseid.



Ühendamise lõpetamisel toksake **Alusta** ja järgige ekraanil kuvatavaid juhiseid, et saada teavet kella põhiliste juhtimisfunktsioonide kohta.



- Algne seadistusekraan võib piirkonnast sõltuvalt erineda.
- Sõltuvalt teie regioonist, mudelist, telefonist ja tarkvaraversioonist võivad ühendusmeetodid erineda.
- Kell on väiksem kui tavalised nutitelefoniid, seega võib võrgu kvaliteet olla halvem, eriti piirkondades, kus signaal on nõrk või levi halb. Kui Bluetoothi ühendus ei ole saadaval, võib teie mobiilivõrk või internetiühendus olla nõrk või lahti ühendatud.
- Kella pärast lähtestamist või esimest korda nutitelefoniiga ühendamisel võib kella aku andmete, nagu kontaktid, sünkroonimise ajal kiiremini tühjeneda.
- Vastava toega telefonid ja funktsioonid võivad sõltuvalt teie piirkonnast, teenusepakkujust ja seadme tootjast erineda.
- Kui te ei saa kella ja telefoni vahel Bluetooth-ühendust luua, ilmub kella ekraani ülaossa olekuindikaatori  ikoon.

Kella uue telefoniga ühendamine

Saate kella ühendada uue telefoniga, mis kasutab sama Google'i kontot, mis teie eelmine telefon, ilma kella andmeid lähtestamata.

1 Toksake rakenduste ekraanil  (**Seaded**) → **Üldine** → **Teisalda kell uude telefoni** → .

2 Kellaga ühenduse loomiseks avage oma uues telefonis rakendus **Galaxy Wearable**.



Kui soovite pärast kella lähtestamist ühendada oma kella uue telefoniga, toksake rakenduste ekraanil  (**Seaded**) ja toksake **Üldine** → **Lähtesta**.

Kaugühendus

Teie kell ja telefon on ühendatud Bluetoothi kaudu. Saate oma nutitelefoni oma kellaga sünkroonida, kui mõlemad seadmed on omavahel kaugühendatud, isegi kui Bluetooth-ühendus pole saadaval. Kaugühendus kasutab teie mobiilsidevõrku või Wi-Fi.

Kui see funktsioon pole sisse lülitatud, avage oma telefonis rakendus **Galaxy Wearable** ning toksake **Kella seaded** → **Täpsemad funktsioonid** → **Kaugühendus** ja seejärel toksake lülitit, et see sisse lülitada.

Kontode lisamine kella

Registreerige ühendatud telefonis oma Samsungi või Google'i kontod ja lisage need oma kella, et pääseda juurde erinevatele kella funktsioonidele.

Samsung Accounti registreerimine kellas

- 1 Avage oma telefonis rakendus **Galaxy Wearable**.
- 2 Toksake **Kella seaded** → **Kontod ja varundamine**.
- 3 Toksake **Samsung Account** ja järgige telefonis Samsung Accountile sisselogimiseks ekraanil kuvatavaid juhiseid.
Kui teie Samsung Accountile on sisse logitud, saate registreeritud Samsung Accounti kontrollida.

Google'i konto lisamine kella

- 1 Avage oma telefonis rakendus **Galaxy Wearable**.
- 2 Toksake **Kella seaded** → **Kontod ja varundamine**.
- 3 Toksake **Google'i konto**.
- 4 Toksake **Google'i konto lisamine** ja järgige ekraanil kuvatavaid juhiseid, et lisada oma Google'i konto telefonist kella.

Ekraani kontrollimine

Ääris

Teie kellal on puuteääris või pööratav ääris. Pöörake või libistage äärist päripäeva või vastupäeva, et kella erinevaid funktsioone juhtida.



Puuteääris
(Galaxy Watch6)

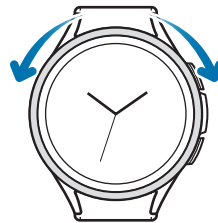

Pööratav ääris
(Galaxy Watch6 Classic)

- **Ekraanide vahel kerimine:** pöörake või libistage äärist, et teistele ekraanidele liikuda.
 - **Ühe üksuse juurest teise üksuse juurde liikumine:** pöörake või libistage äärist, et ühe üksuse juurest teise juurde liikuda.
 - **Sisendväärtuse reguleerimine:** pöörake või libistage äärist, et helitugevust või heledust reguleerida. Heleduse reguleerimisel pöörake või libistage ekraani heledamaks muutmiseks äärist päripäeva.
 - **Telefoni või alarmi funktsiooni kasutamine:** pöörake või libistage äärist päripäeva, et sissetulevatele kõnele vastata või alarmidest loobuda. Pöörake või libistage äärist vastupäeva, et sissetulevatest kõnest keelduda või alarmi edasilükkamise funktsioon sisse lülitada.
- ⚠ Veenduge, et pööratav ääris on vaba võõrkehadest, nagu tolm või liiv.
 - Ärge kasutage pööratavat äärist magnetiliste esemete, nagu magnetite ja magnetkätevõrude läheduses. Pööratav ääris ei pruugi magnetiliste häirete tõttu korralikult toimida.
- 🔧 Kui ääris ei tööta, viige kell Samsungi teeninduskeskusesse või volitatud teeninduskeskusesse kella ise osadeks võtmata.

Puutekraan

Toksamine

Toksake ekraanil.

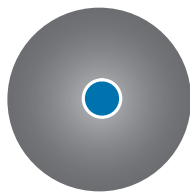

Puudutamine ja allhoidmine

Puudutage ekraani ja hoidke seda umbes kaks sekundit all.



Lohistamine

Puudutage üksust ja hoidke seda all ning lohistage see sihtkohta.

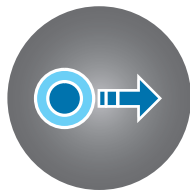

Kaks korda toksamine

Toksake ekraanil kaks korda.

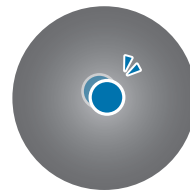

Libistamine

Libistage üles, alla, vasakule või paremale.

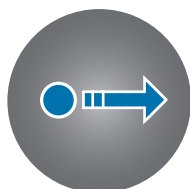

Sõrmede laiali- ja kokkusurumine

Libistage ekraanil kahte sõrme laiali või suruge neid kokku.



- Ärge laske puutekraanil muude elektriseadmetega kokku puutuda. Elektrostaatilised laengud võivad põhjustada puutekraani talitlushäireid.
- Hoidmaks puutekraani kahjustumast, ärge toksake sellele teravate esemetega ega rakendage sõrmede ega muude esemetega liiga tugevat survet.
- Puutekraanil ei ole soovitatav kasutada fikseeritud graafikat, mis kuvatakse pikema aja jooksul. See võib põhjustada järelhelendust või kõrvaliste kujutiste ilmumist.



- Kell ei pruugi tuvastada puudutusi ekraani servades, mis asuvad väljaspool puutetundlikku piirkonda.
- Kui veeluku režiim on sisse lülitatud, ei pruugi puutekraan olla saadaval.

Ekraani osad

Kella ekraan on avalehe alguspunkt, mis koosneb mitmest leheküljest.

Saate paanele vaadata või teavituste paneeli avada, kui libistate ekraanil vasakule või paremale või kasutate äärist.

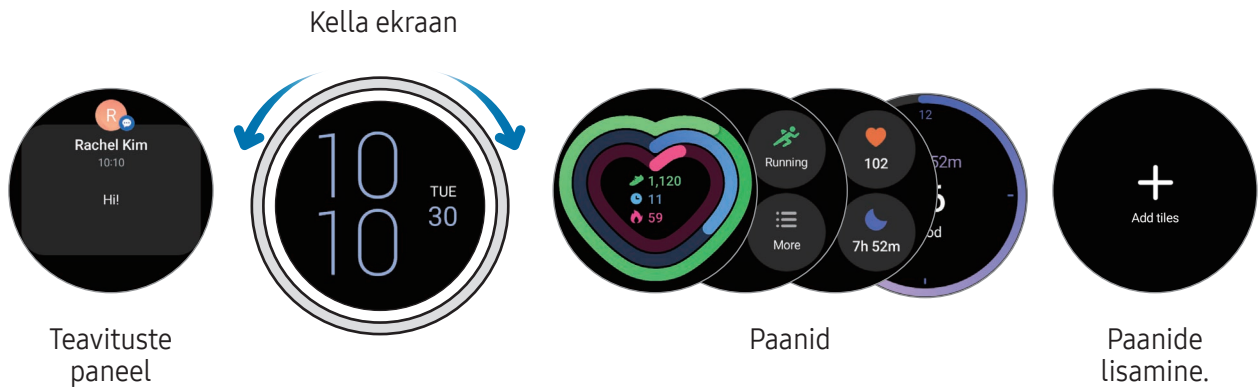

 Saadaolevad paneelid, paanid ja nende paigutus võivad sõltuvalt tarkvaraversioonist erineda.

Paanide kasutamine

Paani lisamiseks toksake **Paanide lisamine** ja valige paan.



Paani puudutamisel ja allhoidmisel pääsete muutmisrežiimi, milles saate paani paigutust muuta või paane eemaldada.

- **Paani teisaldamine:** puudutage paani ja hoidke seda all, et seda teisaldada ja soovitud asukohta lohistada.
- **Paani eemaldamine:** toksake eemaldataval paanil .

Ekraani sisse- ja väljalülitamine

Ekraani sisselülitamine

Ekraani sisselülitamiseks kasutage järgnevalt toodud viise.

- **Ekraani sisselülitamine nuppudega:** vajutage avaekraani nuppu või tagasilikumise nuppu.
- **Ekraani sisselülitamine oma randme tõstmisega:** tõstke rannet, millel kella kannate. Kui ekraan pärast randme ülestõstmist sisse ei lülitu, toksake rakenduste ekraanil  (**Seaded**), toksake **Ekraan** ja toksake seejärel lülitit **Tõstke aktiv. rannet** suvandi **Ekraani aktiv.** all, et see sisse lülitada.
- **Ekraani sisselülitamine ekraanile toksamisega:** toksake ekraanil. Kui ekraan pärast sellel toksamist sisse ei lülitu, toksake rakenduste ekraanil  (**Seaded**), toksake **Ekraan** ja toksake seejärel lülitit **Puudutage aktiv. ekraani** suvandi **Ekraani aktiv.** all, et see sisse lülitada.
- **Ekraani sisselülitamine äärisega:** pöörake äärist. Kui ekraan pärast äärise pööramist sisse ei lülitu, toksake rakenduste ekraanil  (**Seaded**), toksake **Ekraan** ja toksake seejärel lülitit **Keerake aktiv. rõngast** suvandis **Ekraani aktiv.**, et see aktiveerida (Galaxy Watch6 Classic).

Ekraani väljalülitamine

Ekraani väljalülitamiseks katke see peopesa või mõne muu esemega. Peale selle lülitub ekraan automaatselt välja, kui kella teatud aja jooksul ei kasutata.

Ekraani vahetamine

Kella ja rakenduste ekraani vahel liikumine

Rakenduste ekraani avamiseks libistage kella ekraanil üles.

Kella ekraanile naasmiseks libistage rakenduste ekraanil ülaservast allapoole. Võite vajutada ka avaekraani nuppu või tagasilikumise nuppu.

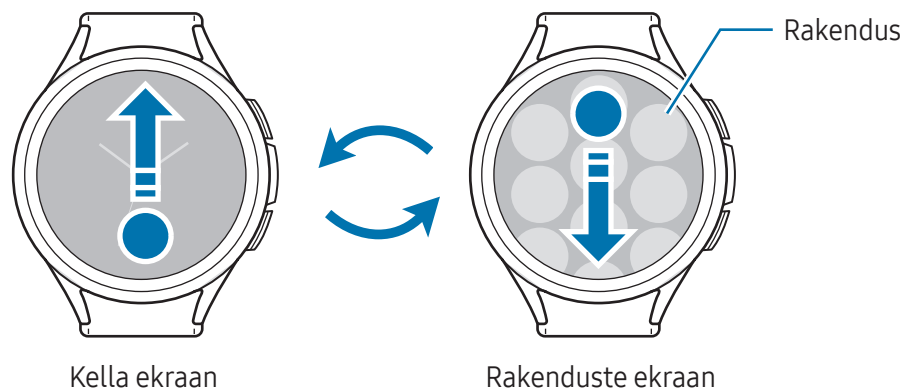

Eelmisele ekraanile pöördumine

Eelmisele ekraanile naasmiseks libistage ekraanil paremale või vajutage tagasilikumise nuppu.

Rakenduste ekraan

Rakenduste ekraanil kuvatakse kõigi kella installitud rakenduste ikoonid.

 Saadaolevad rakendused võivad sõltuvalt tarkvaraversioonist erineda.

Rakenduste avamine

Toksake rakenduse avamiseks rakenduste ekraanil vastavat ikooni.

Hiljutiste rakenduste loendist rakenduse avamiseks toksake rakenduste ekraanil  (Hiljutised rakendused).

Rakenduste sulgemine

- 1 Toksake rakenduste ekraanil  (Hiljutised rakendused).
- 2 Kasutage äärist või libistage ekraanil vasakule või paremale, et liikuda suletavale rakendusele.
- 3 Rakenduse sulgemiseks libistage sellel üles.

Kõigi avatud rakenduste sulgemiseks toksake **Sulge kõik**.

Rakenduste ekraani muutmine

Üksuste teisaldamine

Lohistage üksus uude asukohta.

Kaustade loomine

Lohistage rakendus teise rakenduse peale.

Luuakse uus kaust, mis sisaldab valitud rakendusi. Toksake **Kausta nimi** ja sisestage kausta nimi.

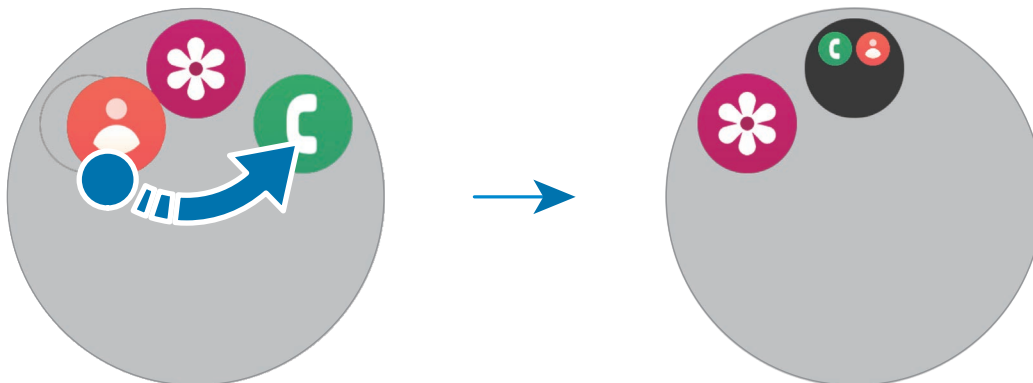

- **Rohkemate rakenduste lisamine**

Toksake kaustal **+**. Tähistage lisatavad rakendused ja toksake **Valmis**. Rakendusi on võimalik lisada ka neid kausta lohistades.

- **Rakenduste kaustast teisaldamine.**

Lohistage rakendus uude asukohta väljaspool kausta.

- **Kausta kustutamine**

Puudutage kausta ja hoidke seda all ning seejärel toksake **Kustuta**. Kustutatakse ainult kaust. Kaustas olevad rakendused viiakse üle rakenduste ekraanile.

Lukustusekraan

Kasutage ekraani lukustamise funktsiooni, et kaitsta oma andmeid, nagu kella salvestatud isiklik teave. Selle funktsiooni sisselülitamisel nõuab kell, et avaksite selle alati, kui seda kasutate. Kui te aga kella seda kandes korra avate, jääb see avatuks.

Ekraaniluku seadistamine

Toksake rakenduste ekraanil  (Seaded) → Turv. ja privaatsus → Lukutüüp ja valige lukustusmeetod.

- **Muster:** ekraani avamiseks joonista ekraanile muster neljast või enamast punktist.
- **PIN:** ekraani avamiseks sisestage numbritest koosnev PIN.

Kell

Kella ekraan

Saate vaadata praegust kellaega või muud teavet. Kui te ei viibi parajasti kella ekraanil, vajutage sellele naasmiseks avaekraani nupul.

Kella numbrilaua muutmine

- 1 Puudutage kella ekraani ja hoidke seda all ning toksake **Kella lisamine**.
- 2 Kasutage äärist või libistage ekraanil üles või alla ja seejärel valige kella numbrilaud. Kui toksate valikut **Veel sihverplaate**, saate rakendusest **Play pood** rohkem numbrilaudu alla laadida.

- 3 Kella numbrilaua kohandamiseks toksake **Kohandamine**. Libistage ekraanil vasakule või paremale, et teiseks üksust, mida kohandada soovite, ning valige seejärel soovitud värv ja muud omadused, kasutades äärist või libistades ekraanil üles või alla. Lisavidinate seadistamiseks toksake iga soovitud lisavidina alal.

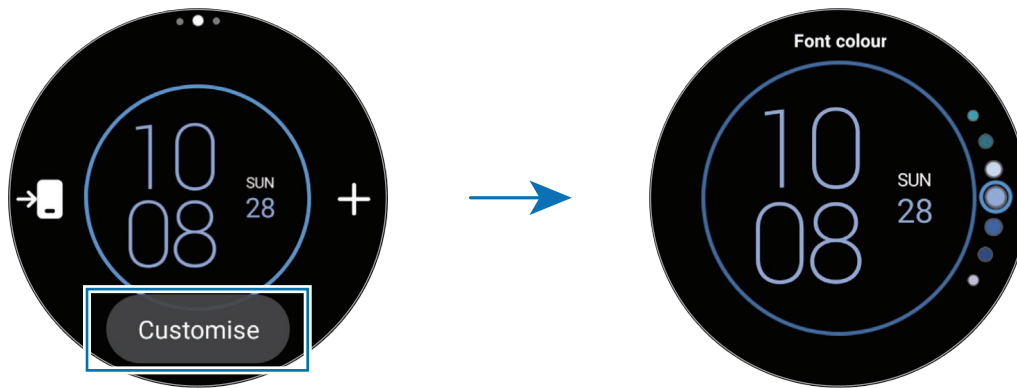

-  Lisaks saate kella numbrilauda muuta ja kohandada oma telefonist. Avage oma telefonis rakendus **Galaxy Wearable** ja toksake **Kellad**.

Numbrilaua kohandamine pildiga



Pärast pildi telefonist importimist saate seda kasutada ka kella numbrilauana. Telefonist piltide importimise kohta saate lisateavet jaotisest [Piltide kella edastamine](#).

- 1 Puudutage kella ekraani ja hoidke seda all ning toksake **Kella lisamine**.
- 2 Toksake **Fotod**, **Kivikesed** või **Fotokleebis**.
- 3 Toksake **Kohandamine**.
- 4 Libistage ekraanil vasakule või paremale, et liikuda üksuse **Taust** või **Foto** juurde.

- 5 Toksake ekraanil, valige kella numbrilauana kasutatav pilt ja toksake seejärel **OK**. Pildil lähemale või kaugemale suumimiseks toksake pildil kaks korda või ajage kaks sõrme laiali või pigistage need pildil kokku. Kui pilt on sisse suumitud, libistage ekraanil, et pildi erinevaid osasid ekraanil kuvada.
- Mitme pildi korraga valimiseks puudutage pilti ja hoidke seda all, valige pildid äärist kasutades või ekraanil vasakule või paremale libistades ja toksake seejärel . Pärast piltide valimist lisapiltide lisamiseks toksake **Lisa foto**. Kui aga valite kella numbrilaua jaoks suvandi **Fotokleebis**, saate valida ainult ühe pildi.
 - Kella numbrilauaks saab lisada kuni 20 pilti, kui valite kella numbrilauaks **Fotod** või **Kivikesed**.
 - Teie lisatavad pildid kuvatakse ekraanile toksamisel, kui valite kella numbrilaua jaoks **Fotod**.
- 6 Toksake **OK**.
- 7 Muude üksuste (nt lisavidina) muutmiseks ja eelmisele ekraanile naasmiseks libistage ekraanil.

Funktsiooni Always On Display sisselülitamine

Seadistage kella ekraan ja mõnede rakenduste ekraanid kella kandmise ajal alati sisselülitatuks jääma. Samas tühjeneb aku selle funktsiooni kasutamise ajal kiiremini kui tavapäraselt.

Selle funktsiooni kasutamiseks avage kiirpaneel, lohistades ekraani ülaservast allapoole, ja toksake . Samuti võite toksata rakenduste ekraanil  (**Seaded**) → **Ekraan** ning toksata lülitit **Always On Display**, et see sisse lülitada.

Ainult kella režiimi sisselülitamine

Ainult kella režiimis kuvatakse vaid kell ja kõik ülejäänud funktsioonid lülitatakse välja.

Toksake rakenduste ekraanil  (**Seaded**) → **Aku ja seadme hooldus** → **Aku** → **Ainult kell** ja toksake **Lül. sisse**.

Ainult kella režiimi väljalülitamiseks vajutage ja hoidke all avaekraani nuppu. Teise võimalusena asetage kell juhtmevabale laadurile.

Teavitused

Teavituste paneel

Teavituste paneelilt saate vaadata teavitusi, näiteks uusi sõnumeid või vastamata kõnesid. Pöörake või libistage äärist kella ekraanil vastupäeva. Teise võimalusena libistage teavituste paneeli avamiseks ekraanil paremale.

Uute teavituste korral ilmub kella ekraanile oranž teavituste indikaator. Kui teavituste indikaatorit ei kuvata, toksake rakenduste ekraanil  (**Seaded**) → **Teavitused** → **Täpsemad seaded** ja toksake lülitit **Teavituste indikaator**, et see sisse lülitada.



- Saate teavitusi vastu võtta ainult kella kandes.
- Te ei saa kella teavitusi ajal, mil telefoni kasutate. Kellas olevate teavituste vaatamiseks isegi telefoni kasutamise ajal toksake rakenduste ekraanil  (**Seaded**), toksake **Teavitused** → **Telefoni teavituste kuvamine kellas** ja seejärel valige **Kuva märguanded ka tel. kasutamisel**.

Sissetulevate teavituste kontrollimine

Kui saate teavituse, ilmub ekraanile teavituse teave, näiteks selle tüüp või vastuvõtmise aeg. Rohkem kui kahe teavituse saamisel kasutage järgmiste teavituste vaatamiseks äärist või libistage ekraanil vasakule või paremale.

Toksake üksikasjade vaatamiseks teavitust.

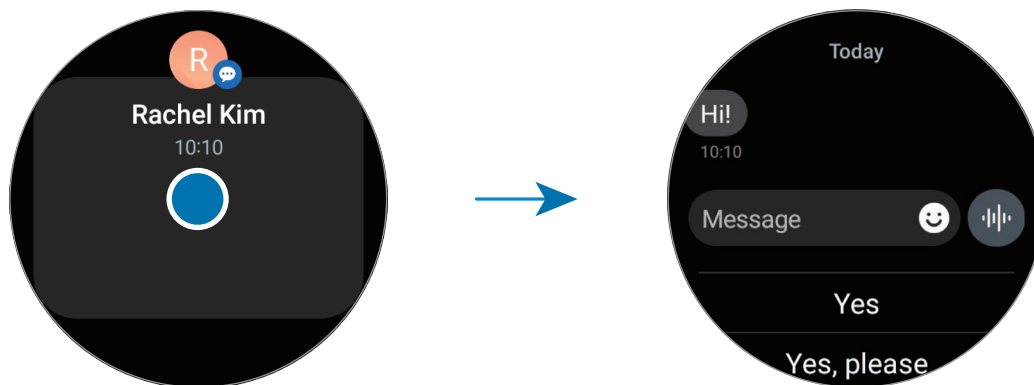

Teavituste kustutamine

Libistage teavituse vaatamise ajal ekraanil üles.

Sissetulevate teavituste jaoks rakenduste valimine

Valige telefon või kella rakendus, mille kohta oma kellas teavitusi saada.

- 1 Avage oma telefonis rakendus **Galaxy Wearable**.
- 2 Toksake **Kella seaded** → **Teavitused** → **Rakenduse teavitused**.
- 3 Rakenduste loendist teavituste saamiseks toksake rakenduste kõrval olevat lülitit.

Kiirpaneel

Kontrollige kella praegust olekut ja konfigureerige seadeid kiirpaneelilt.





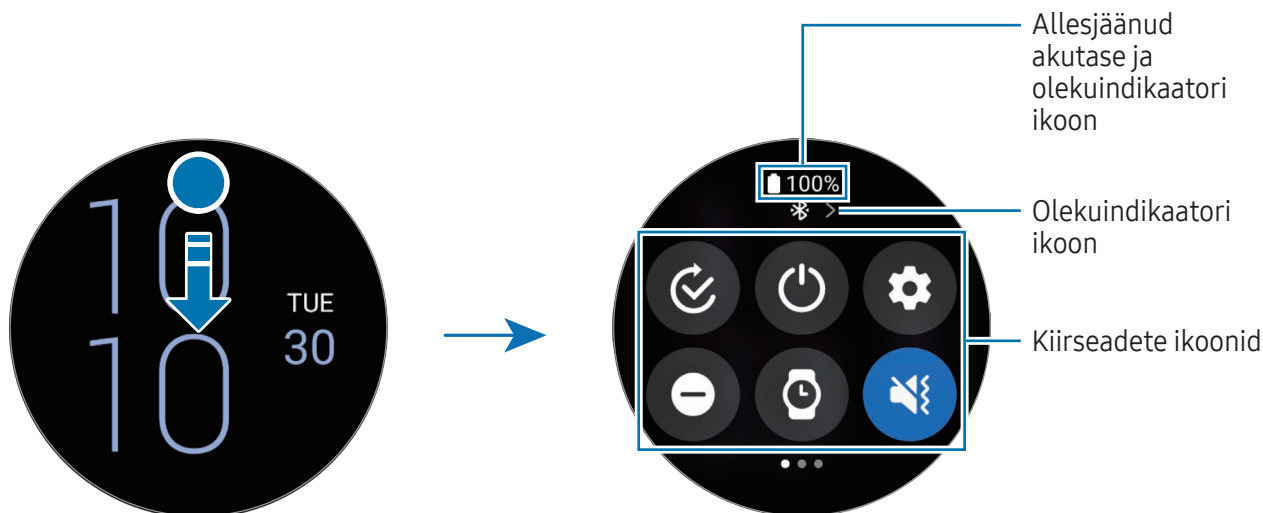

Kiirpaneeli avamiseks lohistage ekraani ülaservast allapoole. Kiirpaneeli sulgemiseks libistage ekraanil ülespoole.

Kasutage äärist või libistage ekraanil vasakule või paremale, et liikuda järgmisele või eelmisele kiirpaneelile.



Olekuindikaatori ikoonide vaatamine

Olekuindikaatori ikoonid ilmuvad kiirpaneeli ülaossa ja annavad teile teavet kella hetkeolekust. Tabelis on välja toodud enimkasutatavad ikoonid.

Ikoon	Tähendus
	Bluetooth on ühendatud
	Signaali tugevus
	LTE-võrk ühendatud
	Wi-Fi ühendatud
	Kell ja nutitelefoni on kaugühendatud
	Aku laetuse tase























- Mõned olekuindikaatori ikoonid, mis näitavad teatud olukordi, näiteks kui kasutate mõnda režiimi või laadite kella, ilmuvad ka kella ekraani ülaossa. Olekuindikaatorite ikoonide peitmiseks kella ekraanil toksake rakenduste ekraanil  (**Seaded**), toksake **Täpsemad funktsioonid** → **Olekuindikaatorid** ja seejärel valige **Peida 2 sekundi pärast**.
- Olekuindikaatori ikoonid võivad olenevalt piirkonnast, operaatorist või mudelist ilmuda erinevalt.

Kiirseadete ikoonide kontrollimine

Kiirseadete ikoonid kuvatakse kiirpaneelil. Põhiseadete muutmiseks või funktsiooni käivitamiseks toksake ikoonil. Üksikasjalikumate seadete vaatamiseks puudutage kiirseadete ikooni ja hoidke seda all.

Vt jaotisest [Kiirpaneeli redigeerimine](#) kiirpaneelile kiirseadete ikoonide lisamise ja nende sealt eemaldamise kohta lisateavet.

Ikoon	Tähendus
	Valikurežiimi menüü avamine
	Juurdepääs toite valikutele
	Avage Seaded
	Häirimiskeelurežiimi sisselülitamine
	Funktsiooni Always On Display sisselülitamine
	Heli, vibratsiooni või vaikse režiimi sisselülitamine
	Välgu sisselülitamine
	Reguleerige heledust
	Energiasäästurežiimi sisselülitamine
	Avage helitugevuse menüü
	Ühendage Wi-Fi-võrk
	Veeluku režiimi sisselülitamine
	Lennurežiimi sisselülitamine
	Ühendage Bluetoothi peakomplekt



Ikoon	Tähendus
	Avage rakendus Leia minu telefon
	GPS-funktsiooni sisselülitamine
	Mobiilsidevõrgu ühendamine (SM-R935F, SM-R945F, SM-R955F, SM-R965F)
	NFC-funktsiooni sisselülitamine
	Puuetundlikkuse funktsiooni sisselülitamine
	Bluetoothiga ühendamine (SM-R935F, SM-R945F, SM-R955F, SM-R965F)



- Kiirseade ikoon  võidakse töötavast režiimist olenevalt erinevalt kuvada ning saate režiimi kasutamise ajal režiimi välja lülitada, kui seda ikooni toksate.
- Kiirseadete ikoonid võidakse olenevalt ühendatud telefoni tarkvaraversioonist erinevalt kuvada.

Kiirpaneeli redigeerimine

Toksake , et pääseda redigeerimisrežiimi, kus saate muuta kiirseadete ikooni paigutust või lisada või eemaldada kiirseadete ikooni.

- **Kiirseadete ikooni teisaldamine:** puudutage kiirseadete ikooni ja hoidke seda all, et seda teisaldada ja soovitud asukohta lohistada.
- **Kiirseadete ikooni lisamine:** toksake lisataval kiirseadete ikoonil .
- **Kiirseadete ikooni eemaldamine:** toksake eemaldataval kiirseadete ikoonil .

Teksti sisestamine

Klaviatuuri paigutus

Teksti sisestamisel ilmub klaviatuur.



- Tekstisisestuse ekraan võib olenevalt teie avatavast rakendusest olla erinev.
- Mõnes keeles ei saa teksti sisestada. Teksti sisestamiseks peate sisestuskeele muutma mõnele toetatud keelele.

Sisestuskeele muutmine

Lohistage ikooni — ülespoole, toksake  → **Sisestuskeeled** → **Keelte haldamine** ja seejärel valige kasutatav keel. Kui valite kaks keelt, saate tühikuklahvil vasakule või paremale libistades ühelt sisestuskeelelt teisele lülituda. Saate lisada kuni kaks keelt.



Samuti saate sisestuskeeli määrata, kui toksate rakenduste ekraanil  (**Seaded**) ja toksate **Üldine** → **Sisestus** → **Samsungi klaviatuur** → **Sisestuskeeled** → **Keelte haldamine**.

Klaviatuuri tüübi muutmine

Lohistage ikooni — ülespoole, toksake  → **Sisestuskeeled**, valige keel ja seejärel valige soovitud klaviatuuritüüp.



3 x 4 klaviatuuril on igal klahvil kolm või neli tähte. Tähemärgi sisestamiseks toksake vastavat klahvi korduvalt, kuni kuvatakse soovitud tähemärk.

Klaviatuuri lisafunktsioonid

Lohistage ikooni  klaviatuuri ekraanil ülespoole, et klaviatuuri lisafunktsioone kasutada.

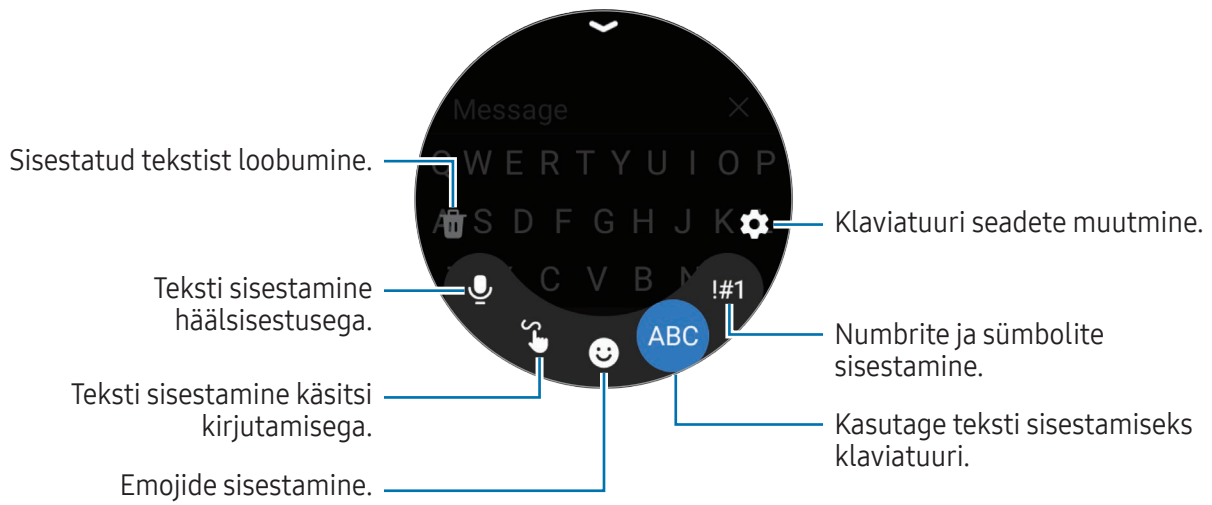

 Mõned funktsioonid ei pruugi olenevalt keelest, operaatorist või mudelist saada val olla.

Rakendused ja funktsioonid

Rakenduste installimine ja haldamine

Play pood

Ostke ja laadige alla rakendusi.

Toksake rakenduste ekraanil  (**Play pood**). Sirvige rakendusi kategooriate järgi või toksake  ja otsige võtmesõna.



- Rakenduse Play pood kasutamiseks registreerige oma kellas Google'i konto. Lisateavet leiate jaotisest [Google'i konto lisamine kella](#).
- Automaatse värskendamise seadete muutmiseks toksake **Seaded** ja seejärel toksake lülitit **Rakenduste automaatvärskendus**, et seda sisse või välja lülitada.

Rakenduste haldamine

Rakenduste desinstallimine või keelamine

Avage oma telefonis rakendus **Galaxy Wearable**, toksake **Kella seaded** → **Rakendused**, toksake rakendust ja seejärel valige suvand.

- **Desinst.:** desinstallige alla laaditud rakendused.
- **Inaktiv.:** keelake valitud vaikerakendused, mida ei saa kellast eemaldada.



- Teatud rakendused ei pruugi seda funktsiooni toetada.
- Mõnda rakendust saab eemaldada, puudutades ja hoides rakendust kella rakenduste ekraanil all ning puudutades **Desinstalli**.

Rakenduste lubamine

Avage telefonis rakendus **Galaxy Wearable**, toksake **Kella seaded** → **Rakendused**, valige  ja seejärel toksake **Inaktiveeritud** → **OK**. Valige rakendus ja toksake **Aktiveeri**.

Rakenduse lubade seadistamine

Mõned rakendused vajavad õigesti toimimiseks luba teie kellas olevatele andmetele ligi pääseda või neid kasutada.

Rakenduste lubade seadete vaatamiseks või muutmiseks loa kategooria alusel toksake rakenduste ekraanil  (**Seaded**) → **Rakendused** → **Lubade haldur**. Valige üksus ja valige rakendus.

 Kui te rakendustele lubasid ei anna, ei pruugi rakenduste põhifunktsioonid õigesti funktsioneerida.

Sõnumid

Vaadake sõnumeid ja vastake neile kella kasutades.

Rändluse ajal võib sõnumite saatmine või vastuvõtmine teile lisakulusid tekitada.

 Androidi sõnumirakendus võib olla saadaval piirkonnast olenevalt ning vaikimisi sõnumirakenduse seaded sünkroonitakse ühendatud telefoniga.

Sõnumite kontrollimine

- 1 Toksake rakenduste ekraanil  (**Sõnumid**).
Teise võimalusena avage teavituste paneel ja vaadake uut sõnumit.
- 2 Kerige sõnumiloend läbi või kasutage äärist ja valige seejärel kontakt, kellega peetud sõnumivahetust soovite vaadata.





Et vaadata sõnumit telefonist, toksake **Kuva telefonis**.

Sõnumile vastamiseks toksake sõnumisisestusväljale ja sisestage sõnum.

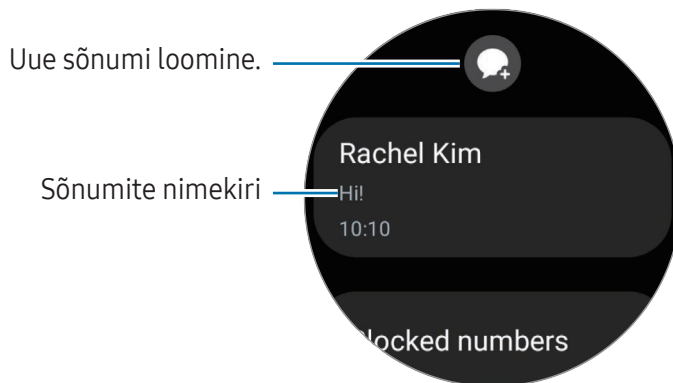
Sõnumite saatmine

- 1 Toksake rakenduste ekraanil  (Sõnumid).



- 2 Toksake .
- 3 Toksake **Adressaat** või toksake , et sisestada sõnumi saaja või telefoninumber. Teise võimalusena toksake  ja valige sõnumi saaja kontaktide loendist.
- 4 Toksake sõnumisisestusväljale ja sisestage sõnum või valige tekstimall ja toksake seejärel  või .

Häälsõnumi salvestamine ja saatmine

Saate saata häälfaili pärast seda, kui salvestate, mida öelda tahate.

Toksake sõnumite sisestuse ekraanil , salvestage sõnum, mida saata soovite, ning seejärel toksake .



Sõnumite kustutamine

- 1 Toksake rakenduste ekraanil  (**Sõnumid**).
- 2 Kerige sõnumiloend läbi või kasutage äärhist ja valige seejärel kontakt, kellega peetud sõnumivahetust soovite vaadata.
- 3 Puudutage ja hoidke all sõnumit, seejärel toksake **Kustuta**.
Sõnum kustutatakse nii kellast kui ka ühendatud telefonist.

Telefon

Sissejuhatus

Saate helistada ja vaadata sissetulevaid kõnesid ja neile vastata.



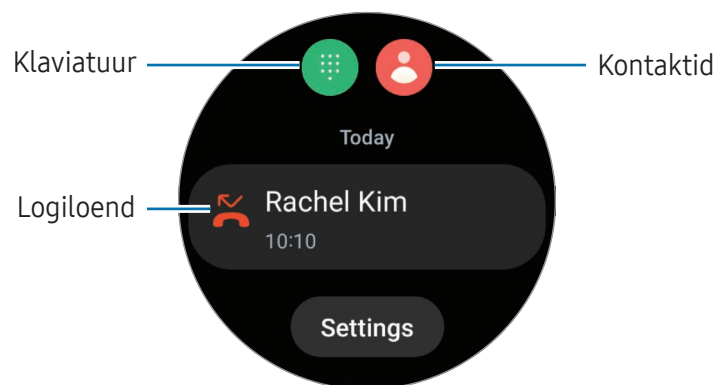

-  Kõne ajal ei pruugi heli selgelt kuulda olla ja nõrga signaaliga piirkondades on võimalikud ainult lühikesed kõned.

Helistamine

Toksake rakenduste ekraanil  (**Telefon**).



Kasutage helistamiseks ühte järgmistest viisidest.

- Toksake , sisestage klaviatuuri abil number ja toksake seejärel .
- Toksake , kasutage äärhist või kerige läbi kontaktide loendi, valige kontakt ja seejärel toksake .
- Kasutage äärhist või kerige läbi kõnelogi, valige logikanne ja toksake seejärel .

Numbri valimine, mida helistamiseks kasutada (SM-R935F, SM-R945F, SM-R955F, SM-R965F)

Saate valida numbrit, mida helistamisel kasutada soovite, kella või ühendatud nutitelefonide numbrite seast. Lisaks saate juhul, kui teie kell on ühendatud topelt-SIM-kaartide toetava nutitelefoni, valida helistamiseks SIM-kaardi.

1 Toksake rakenduste ekraanil  (**Telefon**).

2 Toksake .

3 Toksake  ja tehke soovitud valik.

- **Telefon**: helistage ühendatud telefoni numbriga.
- **SIM 1**: helistage ühendatud telefoni SIM-kaardiga 1.
- **SIM 2**: helistage ühendatud telefoni SIM-kaardiga 2.
- **Kell**: helistage kella numbriga.



- Mõned funktsioonid ei pruugi sõltuvalt ühendatud telefonist saadaval olla.
- Samuti saate kasutatava numbrit valida, kui pärast logikande valimist kõnenuppu puudutate ja seda all hoiate.

Eelistatud numbrit eelseadistamine (SM-R935F, SM-R945F, SM-R955F, SM-R965F)

1 Toksake rakenduste ekraanil  (**Telefon**).

2 Toksake **Seaded**.

3 Toksake **Eelistatud number** ja tehke soovitud valik.

- **Telefon**: seadistage helistama ühendatud telefoni numbriga.
- **Kell**: seadistage helistama kella numbriga.
- **Küsi alati**: seadistage alati küsima, millist numbrit helistamisel kasutada.

Valikud kõnede ajal

Võimalikud on järgnevad tegevused:

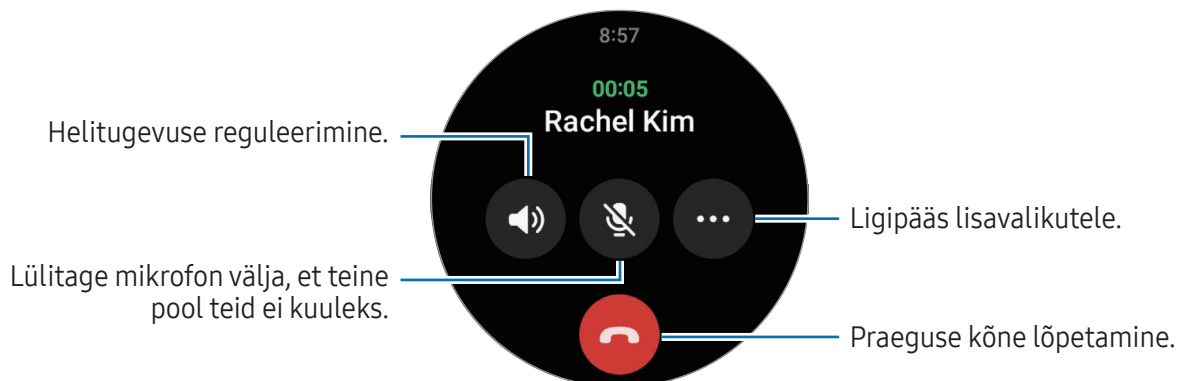

 Ekraani välimus võib sõltuvalt teie mudelist erineda.

Helistamine Bluetoothiga peakomplektiga

Kui Bluetoothi peakomplekt on ühendatud, suunatakse kõne sellele.

Siis kui Bluetoothiga peakomplekt ei ole ühendatud, toksake rakenduste ekraanil  (**Seaded**) → **Ühendused** → **Bluetooth**. Saadaval olevate Bluetoothi seadmete loendi ilmutumisel valige Bluetoothi peakomplekt, mida kasutada soovite.

Sissetulevad kõned

Kõnele vastamine

Sissetuleva kõne puhul pöörake või libistage äärist päripäeva. Samuti võite  suurest ringist välja lohistada.

Saate teha kõnesid kella sisse ehitatud mikrofoni, kõlari või Bluetoothi kaudu ühendatud peakomplekti abil.

Kõnest keeldumine

Saate sissetulevatest kõnedest keelduda ja saata helistajale keeldumissõnumi.

Sissetuleva kõne puhul pöörake või libistage äärist vastupäeva. Samuti võite  suurest ringist välja lohistada.

Keeldumissõnumi saatmiseks lohistage ikooni  ülespoole ja valige soovitud sõnum.

Vastamata kõned

Vastamata kõnede puhul kuvatakse teavituste paneelil vastamata kõne teavitus. Vaadake teavituste paneelil vastamata kõnede teavitusi. Või toksake vastamata kõnede vaatamiseks rakenduste ekraanil  (Telefon).

Kontaktid

Saate kontaktile helistada või sõnumit või e-kirja saata. Teie telefoni salvestatud kontaktid salvestatakse ka teie kella.



Toksake rakenduste ekraanil  (Kontaktid).

 Telefoni lemmikkontaktide loend kuvatakse kontaktide loendi ülaosas.

Kasutage ühte järgnevatest otsinguviisidest:

- Toksake  ja sisestage kontaktiloendi ülaosas otsingukriteerium.
- Kerige läbi kontaktide loendi.
- Kasutage äärist. Kui äärist kiirelt pöörate või libistate, keritakse nimekirjas alla esimese tähe järgi tähestikulises järjekorras.

Kui kontakt on valitud, valige üks järgnevatest toimingutest:

-  : häälkõne tegemine.
-  : sõnumi koostamine.

Paanis sageli kasutatud kontaktide valimine

Lisage sageli kasutatud kontaktid paanist **Kontaktid**, et nendega tekstisõnumi või telefonikõne kaudu otse ühendust võtta. Toksake **Lisa** →  ja valige kontakt.

-  • Selle funktsiooni kasutamiseks peate lisama paani **Kontaktid**. Lisateavet leiate jaotisest [Paanide kasutamine](#).
- Paani saab lisada kuni neli kontakti.

Samsung Health

Sissejuhatus

Samsung Health salvestab ja haldab teie tegevusi ja unemustrit ööpäev läbi ja julgustab tervislikumat eluviisi. Saate tervisega seotud andmeid salvestada ja hallata ühendatud telefoni rakenduses Samsung Health.

Kui treenite järjest rohkem kui 10 minutit (jooksmise puhul 3 minutit) ja kannate sel ajal kella, lülitatakse treeningute automaatse tuvastamise funktsioon sisse. Kui kell tuvastab rohkem kui 50 minuti pikkuse liikumatuse, teavitab kell teid ja näitab teile mõningaid venitusharjutusi, mida järgi teha, või näitab teile ekraani, mis ergutab teid lihtsaid tegevusi tegema. Kui teie kell tuvastab, et sõidate autoga või magate, ei pruugi see teid teavitada ning venitusharjutuste ekraani kuvada, kuigi te ei ole füüsiliselt aktiivne.

Lisateabe saamiseks külastage veebisaiti www.samsung.com/samsung-health.



Rakenduse Samsung Health funktsioonid on mõeldud vaid vaba aja, heaolu ja treeningu eesmärkideks. Need ei ole ette nähtud meditsiinis kasutamiseks. Enne nende funktsioonide kasutamist lugege hoolikalt juhiseid.

Igapäevane tegevus

Kontrollige oma päeva hetkeolekut, näiteks samme, aktiivseid aegu, aktiivsusega kulutatud kaloreid ja nende eesmärkideks seatud väärtuseid ning seotud teavet.

Oma päevase aktiivsuse kontrollimine

Toksake rakenduste ekraanil  (Samsung Health) ja toksake **Igapäevane tegevus**.

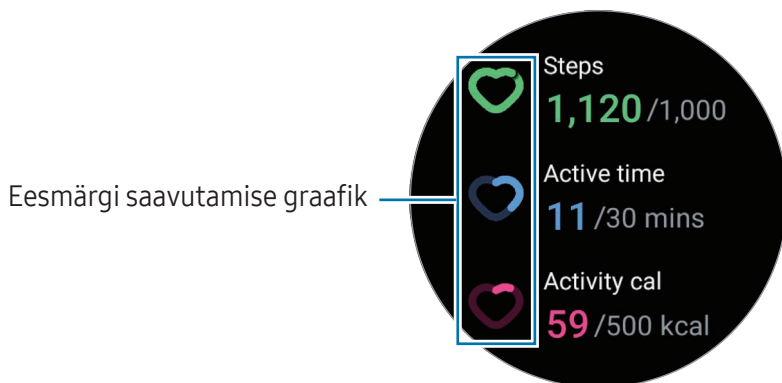

- **Sammud:** kontrollige päeva jooksul kõnnitud sammude arvu. Tehtud sammude eesmärgile lähenedes graafik kasvab.
- **Aktiivne aeg:** kontrollige koguaega, mis te päeva jooksul füüsiliselt aktiivne olite. Kergete tegevustega, näiteks venitamise või kõndimisega, aktiivse aja eesmärgile lähenedes graafik kasvab.
- **Aktiiv. cal:** kontrollige kalorite koguhulka, mille olete päeva jooksul aktiivsete tegevuste tegemisega kulutanud. Aktiivsusega kulutatud kalorite eesmärgile lähenedes graafik kasvab.

Oma päevase aktiivsusega seotud täiendava teabe nägemiseks kasutage äärist või libistage ekraanil üles või alla.

Päevase aktiivsuse eesmärgi seadmine

- 1 Toksake rakenduste ekraanil  (Samsung Health).
- 2 Toksake **Igapäevane tegevus** ja toksake **Eesmärkide määram**.
- 3 Valige aktiivsussuvand.
- 4 Kasutage äärist või libistage ekraanil üles või alla, et eesmärk seada.
- 5 Toksake **Valmis**.

Sammud

Kell loendab sammud, mida olete teinud.

Sammude arvu mõõtmine

Toksake rakenduste ekraanil  (Samsung Health) ja toksake **Sammud**.



Sammudega seotud täiendava teabe nägemiseks kasutage äärist või libistage ekraanil üles või alla.



- Sammulugemisega alustamisel jälgib sammulugeja samme ja kuvab sammude arvu väikese viivitusega, sest kell tuvastab liikumise täpselt alles pärast mõningast ringiliikumist. Samuti võib täpse sammuloenduse saamisel esineda lühiajaline viivitus, enne kui teavitus näitab, et teatud eesmärk on saavutatud, ja see teavitus kuvatakse ainult Samsung Healthi rakenduse kasutamisel pärast rakenduse allalaadimist ja installimist.
- Kui kasutate sammuloendurit auto- või rongisõidu ajal, võib vibratsioon mõjutada teie sammude arvu.
- Ühe korruse kõrguseks arvestatakse umbes 3 meetrit. Mõõdetud korrused ei pruugi vastata tegelikult teie läbitud korrustele.
- Mõõdetud korrused ei pruugi olla täpsed, sõltuvalt keskkonnast, kasutaja liigutustest ja hoonete tingimustest.
- Mõõdetud korruste arv ei pruugi olla täpne, kui vesi (vihm või dušš) või võõrkehad on sisenenud atmosfääri rõhu andurisse. Kui kellale satub puhastusvahendit, higi või vihmapiisku, loputage seda puhta veega ja kuivatage kell, sealhulgas atmosfääri rõhu andur, enne kasutamist täielikult.

Sammude eesmärgi seadmine

- 1 Toksake rakenduste ekraanil  (Samsung Health).
- 2 Toksake **Sammud** ja toksake **Eesmärgi määr**.
- 3 Kasutage äärist või libistage ekraanil üles või alla, et eesmärk seada.
- 4 Toksake **Valmis**.

Treening

Salvestage oma treeningteave ja kontrollige tulemusi.





- Enne selle funktsiooni kasutamist küsige nõu litsentseeritud tervishoiutöötajalt, näiteks arstilt, kui teil esineb mõni allpool nimetatud seisunditest.
 - Kui teil on krooniline haigus, näiteks südamehaigus või kõrge vererõhk.
 - Kui olete rase.
 - Kui te pole iseseisvaks treenimiseks sobivas vanuses.
- Kui kogete treenimise ajal pearinglust, valu või hingamisraskusi, lõpetage treenimine viivitamatult ning küsige nõu litsentseeritud tervishoiutöötajalt, näiteks arstilt.
- Teie pulsisagedust mõõdetakse, kui treenima hakkate. Täpsete mõõtmistulemuste jaoks kandke kella tihkelt oma randme kohal käsivarrel. Lisateavet leiate jaotisest [Kella kandmine täpsete mõõtmistulemuste saamiseks](#).
- Ärge liigutage end enne, kui ekraanil kuvatakse teie pulssi, et seda saaks täpsemalt mõõta.
- Erinevad tingimused, nagu näiteks keskkond, teie füüsiline seisund või kella kandmise viis, võivad pulsi näitamist ajutiselt takistada.

Külma ilmaga sportides arvestage järgmist.

- Vältige seadme kasutamist külma ilmaga. Võimalusel kasutage seadet siseruumides.
- Kui kasutate seadet külma ilmaga välistingimustes, katke kell enne kasutamist varrukatega.

Treeningu alustamine

- 1 Toksake rakenduste ekraanil  (**Samsung Health**).
- 2 Toksake **Treening**.
-  Pärast sinna treeningute lisamist saate treenimist alustada otse paanilt **Mitmiktreen.-d**.
- 3 Soovitud treeningutüübi valimiseks kasutage äärist või libistage ekraanil vasakule või paremale. Kui teie soovitud treeningutüüpi ei ole, toksake **Lisa** ja valige seejärel soovitud treeningutüüp.

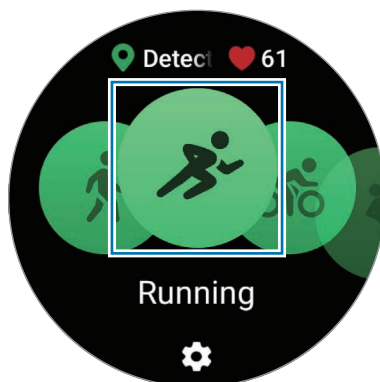

Treening algab. Teatud treeningtüüpide puhul toksake treeningu alustamiseks **Alusta**.

- 4 Treeningu andmete, näiteks südame löögisageduse, vahemaa või aja vaatamiseks treeningu ekraanil kasutage äärist või libistage ekraanil üles- või allapoole.

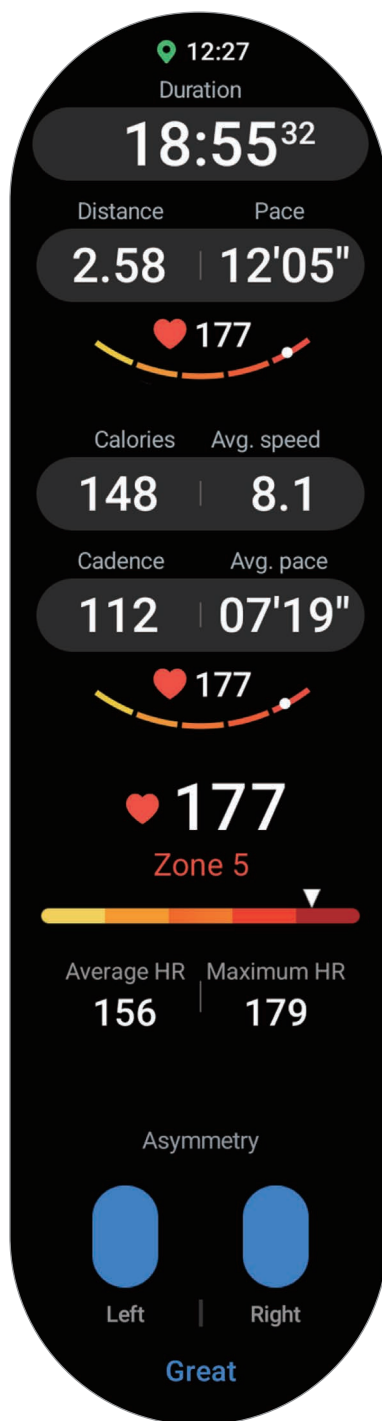

Saate muusikat esitada, libistades ekraanil vasakule.



- Kui valite **Ujumine** või **Ujumine (õues)**, lülitatakse veeluku režiim automaatselt sisse ja puutekraan ei reageeri. Veelukurežiim on funktsioon, mis hoiab vees treenimise ajal ära tahtmatud ekraani puudutamised ja sisestused. Kui veelukurežiim on sisse lülitatud, lülitatakse funktsioonid (näiteks randme tõstmise abil äratamise funktsioon ja funktsioon Always On Display), sealhulgas ekraanipuudutused, automaatselt välja.
- Kui valite **Ujumine** või **Ujumine (õues)**, ei pruugi järgmistel juhtudel tulemused täpsed olla:
 - kui lõpetate ujumise enne raja lõppu,
 - muudate ujumisliigutust keset harjutust,
 - lõpetate käte liigutamise enne raja lõppu,
 - kui ujute käsi liigutamata;
 - kui ujute ainult ühe käega;
 - kui ujute vee all;
 - kui tulete veest välja ja kõnnite pärast treeningu alustamist;
 - kui te treeningut ajutiselt ei peata ega alusta uuesti, kuid lõpetate treeningu puhates.

5 Libistage ekraanil paremale ja toksake **Lõpeta**.

Treeningu ajutiseks peatamiseks või uuesti alustamiseks libistage ekraanil paremale ja toksake **Peata** või **Jätka**. Teise võimalusena vajutage ja hoidke all tagasilikumise nuppu.



- Ujumise lõpetamiseks vajutage ja hoidke kõigepealt all avaekraani nuppu, et veeluku režiim välja lülitada, raputage kella, et eemaldada sellele jäänud vesi ja tagada atmosfääri rõhu anduri õige töötamine, ja toksake seejärel **OK**.
- Muusika jätkab mängimist ka siis, kui te treeningu lõpetate. Muusika esitamise peatamiseks peatage muusika enne treeninguga lõpetamist või avage muusika peatamiseks rakendus **Muusika** või **Meediumi kontroll**.

6 Treeningu tulemuste vaatamiseks pärast treeningu lõppu kasutage äärist või libistage ekraanil üles või alla.

Mitme treeningu tegemine

Saate logida erinevaid harjutusi ja läbida terve treeningukava, kui alustate uue treeninguga kohe pärast aktiivse treeninguga lõpetamist.

Libistage treeningu ajal ekraanil paremale, toksake **Uus** ja valige seejärel alustamiseks uus treeningutüüp.

 Ujumise lõpetamiseks vajutage ja hoidke kõigepealt all avaekraani nuppu, et veeluku režiim välja lülitada, raputage kella, et eemaldada sellele jäänud vesi ja tagada atmosfääri rõhu anduri õige töötamine, ja toksake seejärel **OK**.

Korduvate treeningutega alustamine

Kui teete korduvaid treeningharjutusi, näiteks kükke või kangitõsteid, loendab teie kell piiksumisega, kui mitu korda te liigutust kordate.

- 1 Toksake rakenduste ekraanil  (**Samsung Health**).
- 2 Toksake **Treening**.
- 3 Soovitud korduva treeningu tüübi valimiseks kasutage äärist või libistage ekraanil vasakule või paremale ja alustage.
Kui teie soovitud korduva treeningu tüüpi ei ole, toksake **Lisa** ja valige seejärel soovitud treeningutüüp.

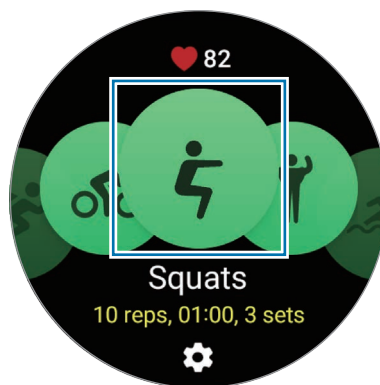

- 4 Kui olete alustamiseks sisse võtnud ekraanil näidatud õige algasendi, toksake **OK**.

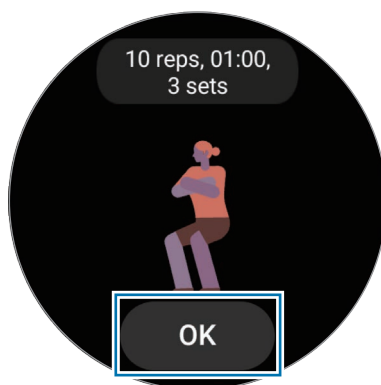

Lugemine algab piiksumisega.

- 5 Treeningu andmete, näiteks südame löögisageduse, korduste arvu või kalorite vaatamiseks treeningu ekraanil kasutage äärist või libistage ekraanil üles- või allapoole.

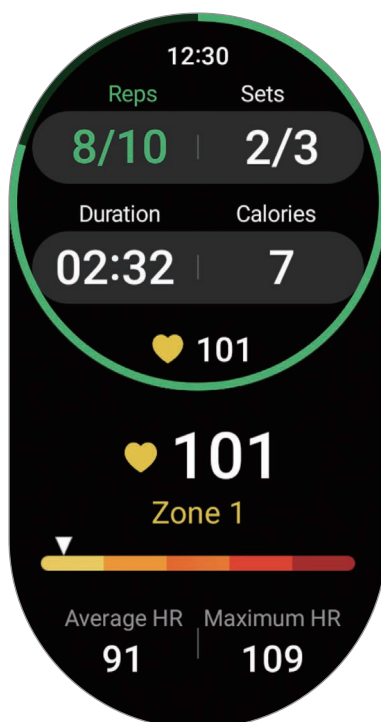

Saate muusikat esitada, libistades ekraanil vasakule.

- 6 Puhake pärast korduste lõpetamist. Samuti võite toksata **Jäta vah.**, kui soovite puhkamata järgmise korduse juurde minna.
Treening algab, kui olete sisse võtnud ekraanil näidatud algasendi.
- 7 Libistage ekraanil paremale ja toksake **Lõpeta**.
Treeningu ajutiseks peatamiseks või uuesti alustamiseks libistage ekraanil paremale ja toksake **Peata** või **Jätka**. Teise võimalusena vajutage ja hoidke all tagasilikumise nuppu.
 -  Muusika jätkab mängimist ka siis, kui te treeningu lõpetate. Muusika esitamise peatamiseks peatage muusika enne treeninguga lõpetamist või avage muusika peatamiseks rakendus **Muusika** või **Meediumi kontrollid**.
- 8 Treeningu tulemuste vaatamiseks pärast treeningu lõppu kasutage äärist või libistage ekraanil üles või alla.

Treeningute ajaloo vaatamine

Saate vaadata oma treeningute ajalugu, mis on sorteeritud kuupäeva ja treeningutüübi järgi.

- 1 Toksake rakenduste ekraanil  (**Samsung Health**).
- 2 Toksake **Kuva ajalugu**.

3 Kasutage äärist või libistage ekraanil üles või alla, et näha kogu oma treeningute ajalugu.

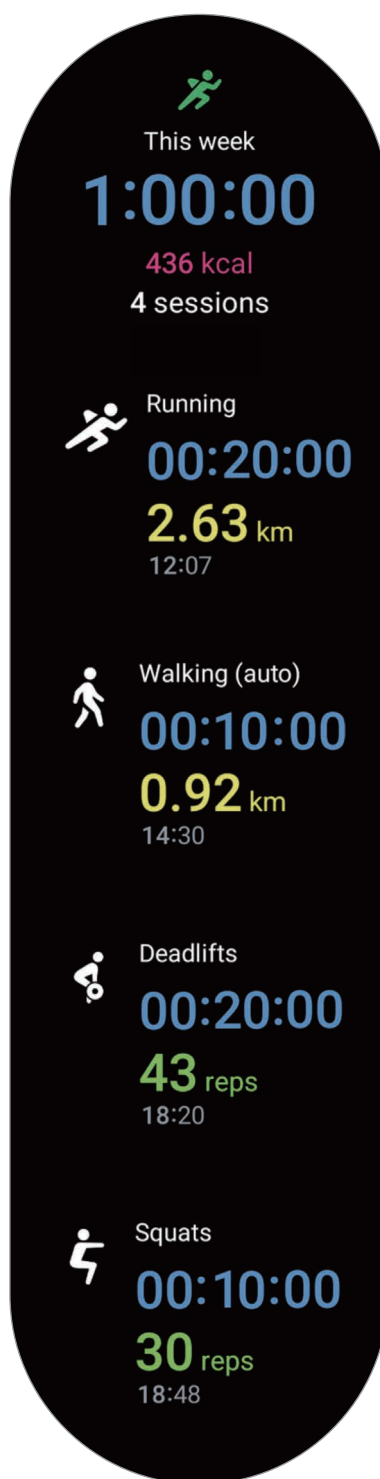

Treenimine pärast oma treeningu lisamist

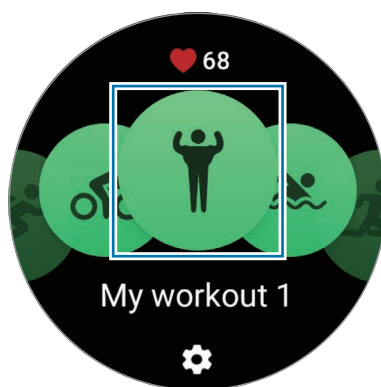

Lisaks kella pakutavatele treeningu vaiketüüpidele saate lisada oma treeninguid ning mõõta kestust ja põletatud kaloreid ning seejärel kontrollida treeningute tulemusi.

- 1 Toksake rakenduste ekraanil  (**Samsung Health**).
- 2 Toksake **Treening**.
- 3 Toksake **Lisa** → **Loo uus harjutus**.
- 4 Lisavalikute salvestamiseks sisestage nimi ja toksake lülitit **Salvestage GPS-iga vahemaa, kiirus ja marsruut**.
- 5 Toksake **Salvesta**.
Teie treening lisatakse.



- 6 Valige lisatud treening ja alustage.

Treeningu seadmine

- 1 Toksake rakenduste ekraanil  (**Samsung Health**).
 - 2 Toksake **Treening**.
 - 3 Toksake iga treeningutüübi all  ja määrake erinevad treeninguvalikud.
 - **Basseini pikkus:** määrake basseini pikkus.
 - **Eesmärk:** lülitage treeningu eesmärgi funktsioon sisse ja seadistage see.
 - **Treeningu ekraan:** määrake ekraanid, mida kuvatakse, kui trenni teete.
 - **Pulsitsooni juhend:** lülitage funktsioon sisse ja seadistage märguandeid vastu võtma, kui olete seadistatud südame löögisageduse tsooni eesmärgi saavutanud.
 - **Automaatne ring:** määrake, et salvestada treenimise ajal ringiaeg käsitsi, vajutades kaks korda tagasilikumise nuppu, või automaatselt teie määratud vahemaa või ajavahemiku järel.
 - **Juhendamise sagedus:** määrake, et saada seadistatud vahemaa, aja või kestuse saavutamisel juhiseid.
 - **Juhendamissõnumid:** määrake treenivate sõnumite saamine treenimise ajal õige tempo jaoks.
 - **Autom. peat.:** määrake kella treeningute funktsioon automaatselt peatuma, kui treeningu lõpetate.
 - **Treeningu alustamine:** määrake, kuidas treeningut alustada.
 - **Helijuhend:** lülitage helijuhis sisse, et kontrollida oma sihtmärki ja ringe heli abil.
 - **Ekraan alati sees:** seadistage ekraan treeningute ajaks alati sisse lülituma.
 - **Treeningute aut. tuvastamine:** lülitage treeningute automaatse tuvastamise funktsioon sisse ja seadistage see. Lisateavet leiate jaotisest [Treeningute automaatse tuvastamise funktsioon](#).
-  • Teatud seadeid saate muuta ka vahetult enne treeningu alustamist või treeningu ajal. Enne treeningu alustamist toksake stardiloendusekraanil või GPS-i ekraanil **Seaded**. Teise võimalusena libistage treenimise ajal ekraanil paremale ja toksake **Seaded**.
- Saadaolevad treeningu seadistusvalikud võivad olenevalt treeningutüübist erineda.

Treeningute automaatse tuvastamise funktsioon

Kui olete kella kandmise ajal tegelenud treeninguga üle 10 minuti (jooksmise puhul 3 minutit), tuvastab seade automaatselt, et olete trennis ja salvestab treeningu andmed, nagu treeningu tüüp, kestvus ja põletatud kalorite arv.



Kui peatate mõne harjutuse tegemise enamaks kui üheks minutiks, tuvastab kell automaatselt, et lõpetasite treenimise, ning salvestamine lõppeb.



- Saate vaadata nimekirja harjutustest, mida treeningute automaatse tuvastamise funktsioon toetab. Toksake rakenduste ekraanil  (**Samsung Health**) ja toksake **Seaded** → **Tuvastat. tegevused**. Kui treeninguid automaatselt ei tuvastata, lülitage treeningute automaatse tuvastamise funktsioon sisse ja toksake seda funktsiooni kasutava treeningutüübi lülitit suvandis **Tuvastat. tegevused**.
- Treeningute automaatse tuvastamise funktsioon mõõdab midagi, näiteks treeningule kulutatud aega ja põletatud kaloreid, kasutades kiirendussensorit. Mõõtmistulemused ei pruugi teie kõndimise, treeningu või elustiili rutiinidest sõltuvalt täpsed olla.

Toit

Salvestage iga päev söödud kalorid ja võrrelge neid enda kalorieesmärkidega, mis toetavad kaalu jälgimist.

Kalorite salvestamine

- 1 Toksake rakenduste ekraanil  (Samsung Health).
- 2 Toksake **Toit**.
- 3 Toksake **Sisesta**, toksake ekraani ülaosas asuval eine tüübil ja tehke meelepärane valik.
- 4 Kasutage äärist või libistage ekraanil üles või alla, et määrata tarbitavate kalorite kogus, ja seejärel toksake **Valmis**.

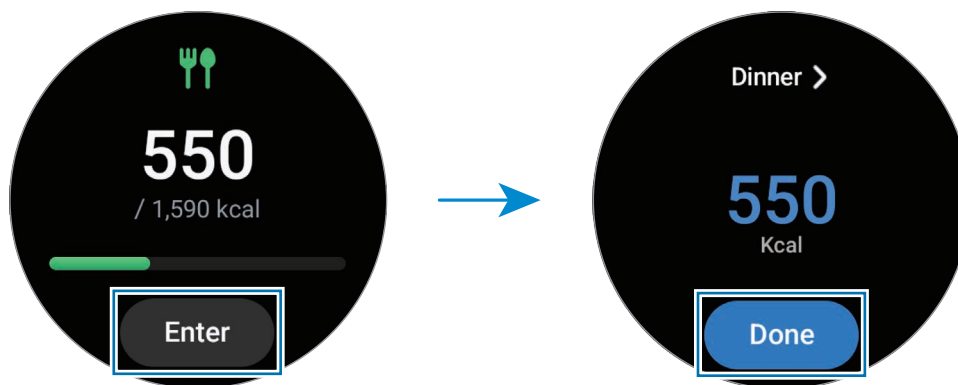

Söödud kaloritega seotud täiendava teabe nägemiseks kasutage äärist või libistage ekraanil üles või alla.

Logide kustutamine

- 1 Toksake rakenduste ekraanil  (Samsung Health).
- 2 Toksake **Toit** ja toksake **Kustuta**.
- 3 Valige kustutamiseks andmed ja toksake **Kustuta**.

Kalorite tarbimise eesmärgi määramine

- 1 Toksake rakenduste ekraanil  (Samsung Health).
- 2 Toksake **Toit** ja toksake **Eesmärgi määr**.
- 3 Kasutage äärist või libistage ekraanil üles või alla, et eesmärk seada.
- 4 Toksake **Valmis**.

Magamine

Analüüsige enda und ja jäädvustage seda, mõõtes magamise ajal südame löögisagedust ja oma liikumist.



See funktsioon on loodud üksnes teie üldist heaolu ja sportimist silmas pidades. Seetõttu ärge kasutage seda meditsiiniliseks otstarbeks, näiteks haiguse sümptomite diagnoosimiseks, raviks või ennetamiseks.



- Unemuster koosneb neljast etapist (ärkamine, REM-uni, kerge uni, sügav uni), mida analüüsitakse teie magamise ajal teie liikumise ja südame löögisageduse muutuste abil. Saate ühendatud telefonis olevalt graafikult vaadata iga mõõdetud uneetapi kohta selle soovitatavat vahemikku.
- Kui teie südame löögisagedus on ebaregulaarne või teie kell ei tuvasta teie südame löögisagedust õigesti, analüüsitakse unemuster kolme olekusse (rahutu uni, kerge uni, liigutusteta uni).
- Saate vaadata une üksikasjalikku analüüsi üksnes siis, kui teie kell on teie telefoniga ühendatud.
- Laadige enne mõõtmist kella akut, nii et selle akutase on üle 30%.
- Täpsete mõõtmistulemuste jaoks kandke kella tihkelt oma randme kohal käsivarrel. Lisateavet leiate jaotisest [Kella kandmine täpsete mõõtmistulemuste saamiseks](#).



Oma une mõõtmine

- 1 Magage, kell randmel.
Kell alustab teie une mõõtmist.
- 2 Pärast ärkamist toksake rakenduste ekraanil  (Samsung Health).
- 3 Toksake **Magamine**.

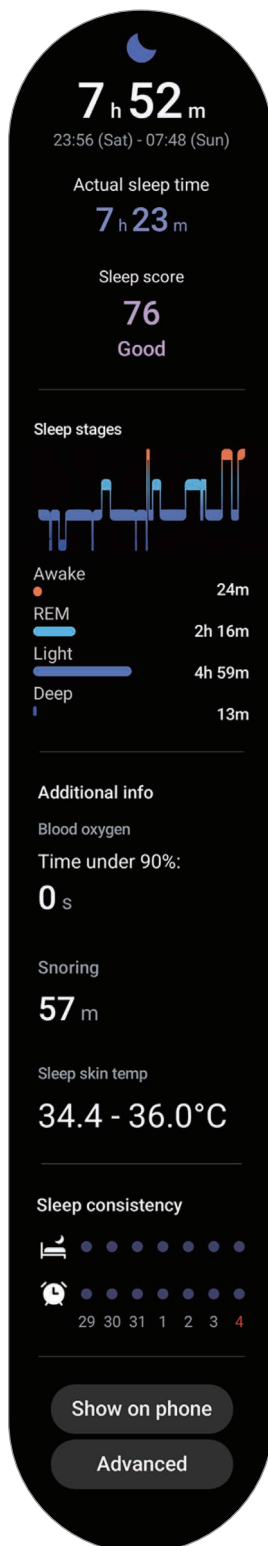
- 4 Et näha kogu teavet, mis on teie mõõdetud unega seotud, kasutage äärist või libistage ekraanil üles või alla.



Norskamise tuvastamise funktsiooni kasutamine

- 1 Toksake rakenduste ekraanil  (Samsung Health).
 - 2 Toksake **Seaded**.
 - 3 Toksake **Norskamise tuvastamine**.
Teie telefonis avaneb rakendus Samsung Health.
 - 4 Toksake lülitit, et see sisse lülitada.
 - 5 Valige **Alati**, mille leiate suvandi **Norskamise tuvastamine** alt, et mõõta oma norskamist alati, kui magate.
 - 6 Enne magama jäämist ühendage oma telefon laaduriga ja asetage telefoni mikrofon nii, et see oleks teie suunas.
Teie norskamist mõõdetakse koos teiste näitajatega, mida mõõdetakse ajal, kui magate kella kandes.
-  Norskamise tuvastamise funktsiooni saab sisse lülitada ühendatud telefoni rakenduses Samsung Health (versioon 6.18 või uuem).
 - Norskamist ei pruugita mõõta, kui te ei seadista norskamise tuvastamise funktsiooni valikule **Alati**, ei ühenda oma telefoni enne magama jäämist laaduriga või ei aseta enne uinumist oma telefoni mikrofon nii, et see oleks teie poole suunatud.

Naha temperatuuri kasutamine magamisfunktsiooni ajal

Salvestage oma naha temperatuuri muutus magades ja saage abi optimaalse magamiskeskonna loomisel.

- 1 Toksake rakenduste ekraanil  (Samsung Health).
- 2 Toksake **Seaded**.

3 Toksake lüliti **Naha temperatuur magamise ajal**, et see sisse lülitada.

Teie naha temperatuuri mõõdetakse koos teiste näitajatega, mida mõõdetakse ajal, kui magate kella kandes.



- Kui teie naha temperatuuri mõõdetakse magamise ajal pidevalt, tühjeneb aku tavapärasest kiiremini.
- Näete naha temperatuuri mõõtmise ajal väreleva optilise südame löögisageduse anduri tõttu valgust.
- Kell võib mõõta teie naha temperatuuri isegi siis, kui te ei maga, sest teie kell võib tuvastada teie magamisoleku ka siis, kui loete raamatuid või vaatate telerit või filme.
- Kandke kella tihkelt, veendudes, et te ei jätaks unes külge pöörates oma randme ja kella vahele tühja ruumi.

Süd. löög.

Mõõtke ja dokumenteerige oma südame löögisagedust.



Kella pulsiandur on ette nähtud kasutamiseks ainult sportimise ja info eesmärgil ning ei ole ette nähtud haiguste või muude seisundite diagnoosimiseks ega raviks, leevenduseks või ennetamiseks.



Täpsete mõõtmistulemuste jaoks kandke kella tihkelt oma randme kohal käsivarrel. Lisateavet leiate jaotisest [Kella kandmine täpsete mõõtmistulemuste saamiseks](#).

Enne südame löögisageduse mõõtmist toimige järgmiselt.

- Puhake enne mõõtmisi viis minutit.
- Kui mõõtmistulemus erineb oodatud südame löögisagedusest palju, puhake 30 minutit ja mõõtke seejärel uuesti.
- Hoidke end talvel või külma ilmaga südame löögisageduse mõõtmisel soojas.
- Suitsetamine või alkoholi tarbimine enne mõõtmist suurendab südame löögisagedust ja võib põhjustada teie tavalisest südame löögisagedusest erinevaid tulemusi.
- Ärge, rääkige, haigutage ega hingake südame löögisageduse mõõtmise ajal sügavalt. See võib põhjustada ebatäpseid südame löögisageduse mõõtmistulemusi.

- Südame löögisageduse mõõtmistulemused võivad tulenevalt mõõtmisviisidest ja keskkonnast erineda.
- Kui andur ei tööta, kontrollige kella asendit oma randmel ja veenduge, et miski ei takistaks anduri tööd. Kui sama probleem anduri puhul püsib, külastage Samsungi teeninduskeskust või volitatud teeninduskeskust.

Südame löögisageduse käsitsi mõõtmine

- 1 Toksake rakenduste ekraanil  (Samsung Health).
- 2 Toksake **Süd. löög.**
- 3 Toksake südame löögisageduse mõõtmise alustamiseks **Mõõda**.
Vaadake ekraanil mõõdetud südame löögisagedust.

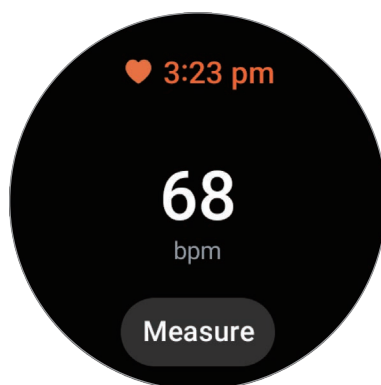

Südame löögisagedusega seotud täiendava teabe nägemiseks kasutage äärist või libistage ekraanil üles või alla.

Südame löögisageduse mõõtmise seadete muutmine

- 1 Toksake rakenduste ekraanil  (Samsung Health).
- 2 Toksake **Süd. löög.**
- 3 Toksake **Seaded** ja valige mõõtmismeetod jaotises **Mõõtmine**.
 - **Pidev mõõtmine**: teie südame löögisagedust mõõdetakse pidevalt.
 - **10 min järel paigal olles**: teie südame löögisagedust mõõdetakse ajal, kui puhkate, iga 10 minuti järel.
 - **Ainult käsitsi**: teie südame löögisagedust mõõdetakse vaid käsitsi, kui toksate **Mõõda**.

Südame löögisageduse märguande seadistamine

Võite saada märguande, kui teie südame löögisagedus on kõrgem või madalam kui teie määratav puhkeoleku südame löögisageduse väärtus ja see kestab kauem kui 10 minutit.

- 1 Toksake rakenduste ekraanil  (**Samsung Health**).
- 2 Toksake **Süd. löög.**
- 3 Toksake **Seaded** ja seadistage märguande jaotises **Südame löögisageduse märguande**.
 - **Kõrge pulss:** määrake, et saada märguande, kui teie südame löögisagedus on järjepidevalt kõrgem kui teie määratud südame löögisageduse väärtus.
 - **Madal pulss:** määrake, et saada märguande, kui teie südame löögisagedus on järjepidevalt madalam kui teie määratud südame löögisageduse väärtus.

Stress

Kontrollige oma stressitaset, kasutades kella kogutud bioloogilisi andmeid, ja vähendage stressi, järgides kella pakutavaid hingamisharjutusi.



- Mida sagedamini oma stressitaset mõõdate, seda täpsemad on teie tulemused kogunenud andmete tõttu.
- Mõõdetav stressitase pole tingimata seotud teie emotsionaalse olekuga.
- Teie stressitaset ei pruugita mõõta, kui magate, treenite, liigute palju ringi ega kohe pärast treeningu lõpetamist.
- Täpsete mõõtmistulemuste jaoks kandke kella tihkelt oma randme kohal käsivarrel. Lisateavet leiate jaotisest [Kella kandmine täpsete mõõtmistulemuste saamiseks](#).
- See funktsioon ei pruugi sõltuvalt regioonist saadaval olla.



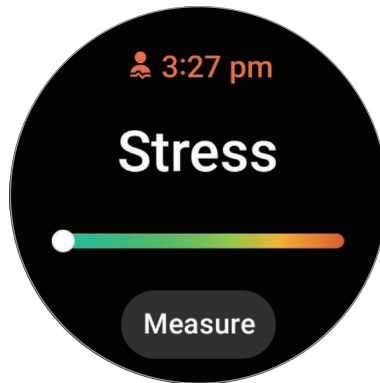

Stressitaseme käsitsi mõõtmine

- 1 Toksake rakenduste ekraanil  (**Samsung Health**).
- 2 Toksake **Stress**.

- 3 Toksake stressitaseme mõõtmise alustamiseks **Mõõda**.
Vaadake ekraanil mõõdetud stressitaset.



Stressi leevendamine hingamisharjutustega

- 1 Toksake rakenduste ekraanil  (Samsung Health).
- 2 Toksake **Stress**.
- 3 Hingamisharjutuste aja ja arvu muutmiseks toksake  või  valiku **Hingamine** all.
Hingamisharjutuse kestuse muutmiseks toksake **Sisse- ja väljahingamise kestus**.
- 4 Toksake **Alusta** ja alustage hingamist.
Hingamisharjutuse peatamiseks toksake ekraanil ja toksake .

Stressi mõõtmise seadete muutmine

- 1 Toksake rakenduste ekraanil  (Samsung Health).
- 2 Toksake **Stress**.
- 3 Toksake **Seaded** ja valige mõõtmismeetod jaotises **Mõõtmine**.
 - **Pidev mõõtmine**: teie stressitaset mõõdetakse pidevalt.
 - **Ainult käsitsi**: teie stressitaset mõõdetakse vaid käsitsi, kui toksate **Mõõda**.

Keha koostis

Mõõtke oma keha koostist, näiteks skeletilihaste massi või rasvamassi.



- See funktsioon on loodud üksnes teie üldist heaolu ja sportimist silmas pidades. Seetõttu ärge kasutage seda meditsiiniliseks otstarbeks, näiteks haiguse sümptomite diagnoosimiseks, raviks või ennetamiseks.
- Ärge mõõtke oma keha koostist, kui teile on siiratud südamerütmur või defibrillaator või kui teie kehas on mõni muu elektriseade.
- Teie keha koostise mõõtmise ajal läbib teie keha väike elektrivool. Kuigi see on inimestele ohutu, ärge mõõtke oma keha koostist, kui olete rase.



- Täpsete mõõtmistulemuste jaoks kandke kella tihkelt oma randme kohal käsivarrel. Lisateavet leiate jaotisest [Kella kandmine täpsete mõõtmistulemuste saamiseks](#).
- Keha koostise täpseks mõõtmiseks peate sisestama ühendatud telefonis oma Samsung Healthi profiilile oma tegeliku pikkuse, kaalu ja soo ning lisaks sisestama oma tegeliku sünnipäeva oma Samsung Accountile. Kui keha koostise mõõtmistulemused pole täpsed, kontrollige telefonis rakenduses Samsung Health oma kasutajaprofiili ja muutke seda.
- Erinevalt professionaalsetest keha koostise mõõtevahenditest mõõdab kell, mida tuleb kanda randmel, ülakeha koostist ja hindab tulemuste esitamiseks kogu teie keha koostist. Seetõttu võivad keha koostise mõõtmistulemused järgmistel juhtudel ebatäpsed olla: kui teie üla- ja alakeha koostis ei ole tasakaalus, kui olete väga rasvunud või kui olete väga lihaseline.



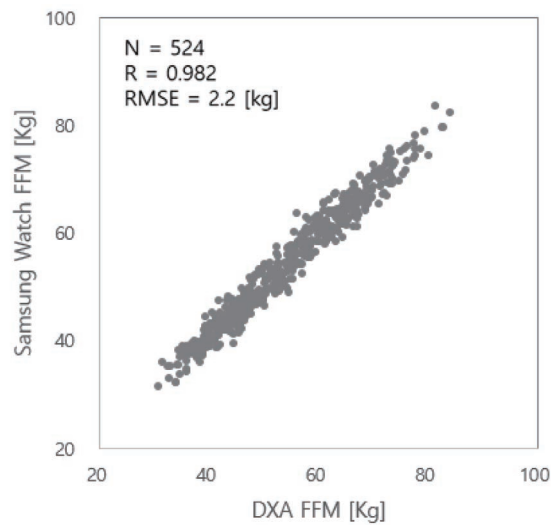

- Kell kasutab keha koostise mõõtmisel bioelektrilise impedantsi analüüsi (BIA) meetodit, mille korrelatsioon on rohkem kui 98%, võrrelduna kuldstandardiks peetava luudensitomeetria (DXA) meetodiga.



Enne keha koostise mõõtmist arvestage järgmisega.

- Kui olete noorem kui 20-aastane, ei pruugi teie keha koostise mõõtmise tulemused täpsed olla.
- Võite saada täpsemad keha koostise mõõtmistulemused, kui järgite alltoodud mõõtmistingimusi:
 - mõõdate iga päev samal kellaajal (soovituslik on mõõta hommikul);
 - mõõdate tühja kõhuga;
 - mõõdate pärast tualetis käimist;
 - mõõdate, kui teil pole parajasti menstruatsiooni;
 - mõõdate enne kehatemperatuuri tõstvaid tegevusi, nagu treenimine, duši all või saunas käimine;
 - mõõdate pärast metallobjektide, näiteks kaelakee keha küljest eemaldamist;
 - kellaga kaasas oleva rihma kasutamine metallrihma asemel.

Keha koostise mõõtmine

- 1 Toksake rakenduste ekraanil  (**Samsung Health**).
 - 2 Toksake **Keha koostis**.
 - 3 Toksake **Mõõda**.
-  Saate ekraanilt üksikasjalikku teavet oma keha koostise mõõtmise kohta, kui toksate **Mõõtmine**.
- 4 Sisestage oma kaal ja toksake **Kinnita**.
 - 5 Oma keha koostise mõõtmise alustamiseks asetage ekraanil kuvatavate juhiste kohaselt kaks sõrme avaekraani ja tagasiliikumise nuppudele.

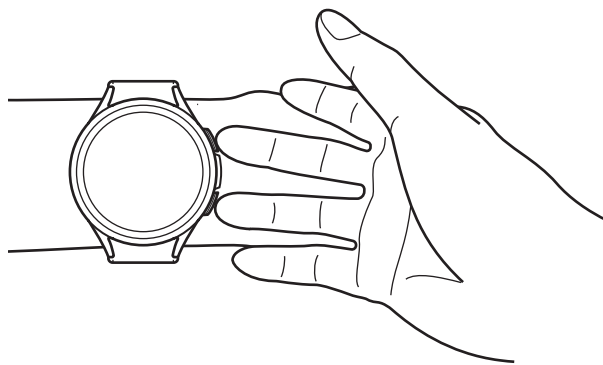

Õige asend keha koostise mõõtmiseks, kui kannate kella vasakul randmel, samal ajal kui nupud asuvad paremal küljel

Õige mõõtmisasend

- Pange mõlemad käsivarred rinna kõrgusele samal ajal keha puudutamata.
- Veenduge, et avaekraani ja tagasiliikumise nuppudel olevad kaks sõrme ei puutuks omavahel kokku. Samuti ärge puudutage ühtki teist kella osa peale nuppude.
- Täpsete mõõtmistulemuste saamiseks püsige paigal ja ärge liigutage.
- Kui teie sõrm on kuiv, võib signaal olla häiritud. Sellisel juhul mõõtke oma keha koostist pärast kehatooniku või ihupiimaga sõrmenaha niisutamist.
- Mõõtetulemused ei pruugi teie naha kuivuse või kehakarvade tõttu täpsed olla.
- Täpsete mõõtetulemuste saamiseks pühkige kella tagakülge puhtaks.

Vaadake keha koostise mõõtmistulemusi ekraanilt.



Keha koostisega seotud täiendava teabe nägemiseks kasutage äärist või libistage ekraanil üles või alla.

Tsükli jälgimine

Sisestage oma menstruaaltsükli jälgima hakkamiseks oma menstruatsiooniperiood. Kui oma menstruaaltsükli haldate ja jälgite, saate prognoosida selliseid kuupäevi nagu teie järgmise menstruatsiooni algus.

- ⚠ See funktsioon on mõeldud ainult teie menstruaaltsükli haldamiseks ja jälgimiseks. Seetõttu ärge kasutage seda meditsiiniliseks otstarbeks, näiteks haiguse sümptomite diagnoosimiseks, raviks või ennetamiseks.
- See funktsioon pole mõeldud raseduse planeerimise või rasestumise vältimise eesmärkidel kasutamiseks.
- Prognoositavad kuupäevad on ainult isiklikuks kasutamiseks. Prognoositavad kuupäevad võivad tegelikest kuupäevadest erineda.
- Nooremad kui 18-aastased isikud peaksid seda funktsiooni kasutama koos järelevalvajaga.
- Ärge tehke prognoositavate kuupäevade alusel ühtegi meditsiinilist otsust oma arstiga nõu pidamata. Samuti ärge kasutage rakenduse Samsung Health esitatavat teavet ega võtke meditsiinilisi meetmeid kvalifitseeritud meditsiinieksperdiga nõu pidamata.
- 📁 Lülitage menstruaaltsükli jälgimise rakendus oma telefonis rakenduses Samsung Health sisse, et seda funktsiooni oma kellas kasutada.
- Prognoositavad kuupäevad võivad sisendteabest olenevalt erineda.

1 Toksake rakenduste ekraanil  (Samsung Health).

2 Toksake **Tsükli jälgimine**.

3 Toksake **Sisesta men.**

4 Toksake sisestamise väljal, kasutage äärist või libistage ekraanil üles või alla, et oma menstruaalperioodi alguskuupäev määrata.

5 Toksake **Salvesta.**

Oma menstruaaltsükli jälgimisega seotud täiendava teabe vaatamiseks kasutage äärist või libistage ekraanil üles või alla.

Menstruaaltsükli ennustamine naha temperatuuri mõõtmise abil

1 Toksake rakenduste ekraanil  (**Samsung Health**).

2 Toksake **Seaded**.

3 Toksake lülitit **Ennus. menstr. nahatemp. alusel**, et see sisse lülitada.

Vesi

Salvestage ja jälgige, kui palju klaasitäisi vett te joote.

Veejoomise salvestamine

1 Toksake rakenduste ekraanil  (**Samsung Health**).

2 Toksake **Vesi**.

3 Kui joote klaasi vett, toksake .

Kui sisestasite kogemata vale väärtuse, saate seda parandada, toksates .

Veejoomise eesmärgi seadmine

1 Toksake rakenduste ekraanil  (**Samsung Health**).

2 Toksake **Vesi** ja toksake **Eesmärgi määr.**

3 Kasutage äärist või libistage ekraanil üles või alla, et igapäevane eesmärk seada.

4 Toksake **Valmis**.

Vere hapnikutase

Mõõtke oma vere hapnikutaset, et kontrollida, kas teie veri kannab hapnikku erinevatesse kehaosadesse korralikult laiali.



See funktsioon on loodud üksnes teie üldist heaolu ja sportimist silmas pidades. Seetõttu ärge kasutage seda meditsiiniliseks otstarbeks, näiteks haiguse sümptomite diagnoosimiseks, raviks või ennetamiseks.

Enne vere hapnikutaseme mõõtmist olge teadlik järgmistest tingimustest.

- Puhake enne mõõtmisi viis minutit.
- Hoidke end talvel või külma ilmaga vere hapnikutaseme mõõtmisel soojas.
- Vere hapnikutaseme mõõtmistulemused võivad tulenevalt mõõtmisviisidest ja keskkonnast erineda.

Vere hapnikutaseme käsitsi mõõtmine

- 1 Toksake rakenduste ekraanil  (Samsung Health).
- 2 Toksake **Vere hapnikutase**.

3 Toksake **Mõõda**, et alustada oma vere hapnikutaseme mõõtmist.

 **Õige mõõtmisasend**

- Täpsete mõõtmistulemuste jaoks kandke kella tihkelt oma randme kohal käsivarrel, jättes kahe sõrme jagu vaba ruumi, nagu on näidatud alloleval joonisel. Lisaks asetage oma küünarnukk lauale nii, et teie ranne on teie südame lähedal.

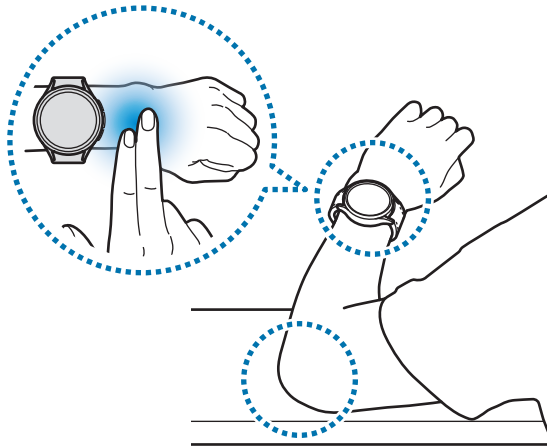

- Ärge liigutage ja hoidke õiget asendit, kuni olete mõõtmise lõpetanud.
- Saate ekraanilt üksikasjalikku teavet oma vere hapnikutaseme mõõtmise kohta, kui toksate **Mõõtmine**.

Vaadake ekraanil mõõdetud vere hapnikutaset. Kui teie vere hapnikutase on puhkeolekus 95% ja 100% vahel, peetakse seda normivahemikus olevaks.



Vere hapnikutaseme mõõtmine magamise ajal

Määrake seade mõõtma vere hapnikutaset magamise ajal pidevalt.

1 Toksake rakenduste ekraanil  (**Samsung Health**).

2 Toksake **Seaded**.

3 Toksake lüliti **Vere hapnikusisaldus une ajal**, et see sisse lülitada.

Teie vere hapnikutaset magamise ajal mõõdetakse koos teiste näitajatega, mida mõõdetakse ajal, kui magate kella kandes.



- Kui teie vere hapnikutaset mõõdetakse magamise ajal pidevalt, tühjeneb aku tavapärasest kiiremini.
- Näete vere hapnikutaseme mõõtmise ajal väreleva optilise südame löögisageduse anduri tõttu valgust.
- Kell võib mõõta teie vere hapnikutaset isegi siis, kui te ei maga, sest teie kell võib tuvastada teie magamisoleku ka siis, kui loete raamatuid või vaatate telerit või filme.
- Kandke kella tihkelt, veendudes, et te ei jätaks unes külge pöörates oma randme ja kella vahele tühja ruumi.

Koos

Võrrelge oma salvestatud sammude arve rakenduse Samsung Health koostegemisfunktsiooni kasutatavate sõprade omadega. Kui sõpradega sammude väljakutset alustate, saate oma kellas väljakutse olekut vaadata.

1 Toksake rakenduste ekraanil  (**Samsung Health**).

2 Toksake **Koos**.

Toksake **Kuva telefonis**, et vaadata koostegemisfunktsiooniga seotud üksikasjalikku teavet ühendatud telefonis.



- Lülitage oma telefoni rakenduses Samsung Health koostegemisfunktsioon sisse, et koostegemisteavet oma kellas vaadata.

Seaded

Saate määrata erinevaid treeningu ja spordiga seotud seadevalikuid.

Toksake rakenduste ekraanil  (Samsung Health) ja toksake **Seaded**.

- **Mõõtmine:** määrake, kuidas teie südame löögisagedust ja stressi mõõdetakse, ja lülitage sisse või välja lisafunktsioone, mida on võimalik seadistada mõõtma ajal, kui magate.
- **Laborid:** kasutage kella uusi funktsioone.
- **Treeningute aut. tuvastamine:** lülitage sisse automaatse tuvastamise funktsioon ja konfigureerige seadeid, näiteks valige tuvastatavad treeningtüübid.
- **Passiivne aeg:** lülitage funktsioon sisse, et saada märguandeid pärast 50-minutilist mitteaktiivsust, ning määrake kellaaeg ja päevad, mil soovite teavitust.
- **Muutke teist. seadm. nähtavaks:** lubage teistel seadmetel teie kella leida.
- **Andmete jagamine seadmete ja teenustega:** seadistage, et jagada teavet teiste ühendatud terviseplatvormide rakenduste, treeningseadmete ja teleritega.
- **Privaatsus:** valige rakendused või teenusepakkujad, kellega teavet jagada, et kuvada treeningu ajal vajalikku teavet.



Mõned funktsioonid ei pruugi olenevalt piirkonnast, operaatorist või mudelist saadaval olla.

Samsung Health Monitor

Sissejuhatus

Saate mõõta oma vererõhku või EKG-d, millal vaid tahate, et kontrollida neid oma kella terviseirakendusega Samsung Health Monitor. Kellal on olemas nii optiline südame löögisageduse andur kui ka elektriline bioandur. Saate kontrollida mõõtmiste ajalugu ühendatud telefoni rakendusega Samsung Health Monitor, kuna teie kell ja telefon on automaatselt sünkroonitud.

Hoolitsege oma tervise eest koos oma arstiga oma mõõtmistulemuste alusel süsteemsemalt.



- Kui te pole ühendatud telefoni installinud rakendust Samsung Health Monitor, avage oma kellas rakendus **Samsung Health Monitor** ja järgige ekraanil kuvatavaid juhiseid, et see telefoni **Galaxy Store** alla laadida.
- Rakendus Samsung Health Monitor on toetatud üksnes Samsungi telefonides.
- Isikud, kes on nooremad kui 22-aastased, ei saa rakendust Samsung Health Monitor oma vererõhu mõõtmiseks või EKG tegemiseks kasutada.
- See rakendus ei pruugi sõltuvalt regioonist saadaval olla.

Ettevaatusabinõud vererõhu mõõtmisel ja EKG tegemisel



Tavapärased ettevaatusabinõud

- Rakendust Samsung Health Monitor ei saa kasutada meditsiinilistel eesmärkidel, näiteks hüpertooniatõve, südame häirete ega muude südamehaiguste diagnoosimiseks. Ärge kasutage seda rakendust mitte mingil juhul arsti meditsiinilise hinnangu või ravi asendamiseks. Hädaolukorras pöörduge viivitamatult lähimasse haiglasse.
- Ärge muutke oma ravimeid, nende kogust ega võtmist ilma oma arstiga nõu pidamata.
- Rakenduse Samsung Health Monitor näidud ja tulemused on üksnes suunavad. Ärge kasutage neid mitte mingil juhul meditsiiniliste otsuste tegemiseks oma arsti arvamust küsimata.
- Täpsete mõõtmistulemuste jaoks kandke kella tihkelt oma randme kohal käsivarrel. Lisateavet leiate jaotisest [Kella kandmine täpsete mõõtmistulemuste saamiseks](#).



- Enne oma vererõhu mõõtmist või EKG tegemist valmistage ette mugav tool ning laud, millele saate toetada oma käsivarre ja telefoni.
- Istuge valmis pandud mugavasse tooli nii, et teie selg on sirge ja toetatud.
- Enne vererõhu mõõtmist või EKG tegemist pange käsivars kindlasti mugavalt lauale.
- Puhake enne vererõhu mõõtmist või EKG tegemist vähemat viis minutit mugavas asendis.
- Mõõtke vererõhku või tehke EKG vaikes siseruumis.
- Ärge mõõtke oma vererõhku ega tehke EKG-d, kui olete füüsiliselt aktiivne.
- Pärast vererõhu mõõtmise või EKG tegemise alustamist püsige paigal ja vaikselt ning ärge liigutage ega rääkige enne, kui mõõtmine on lõpetatud.
- Ärge mõõtke oma vererõhku ega tehke EKG-d, kui olete seadmete läheduses, mis tekitavad tugevaid magnetvälju. Sellisteks seadmeteks on näiteks MRT-d (magnetresonantstomograafia), röntgeniaparatuurid, elektromagnetilised vargusvastased süsteemid ja metallidetektorid.
- Turvakaalutlustel ühendage oma kell Bluetoothi abil oma telefoniga alati kas kodus või turvalises kohas. Telefoni ühendamise avalikus kohas ei ole soovitatav.
- Ärge mõõtke oma vererõhku ega tehke EKG-d raviprotseduuride, näiteks operatsioonide ega defibrillatsiooni ajal.
- Mõõtke oma vererõhku või tehke EKG-d keskkonnas, kus temperatuur on 12 °C kuni 40 °C ja suhteline õhuniiskus jääb vahemikku 30% kuni 90%.



Ettevaatusabinõud vererõhu mõõtmisel

- Vältige alkoholi tarbimist, kofeiini sisaldavat toitu, suitsetamist, trennitegemist ja vannikäiku 30 minuti jooksul enne vererõhu mõõtmist.
- Veenduge, et teie ranne oleks vererõhu mõõtmise ajal kuiv ja ärge mõõtke seda, kui olete kasutanud ihupiima või higistate palju.
- Ärge hingake sihilikult sügavalt või aeglaselt, hingake vererõhu mõõtmise ajal tavapäraselt.
- Kui olete rase, ei pruugi vererõhu mõõtmistulemused täpsed olla.
- Ärge mõõtke oma vererõhku rakendusega Samsung Health Monitor, kui teil on mõni järgmistest haigusseisunditest:
 - arütmia;
 - südamehaigus või teil on olnud südameinfarkt;
 - vereringe või perifeersetes veresoontes veresoonehaigus;
 - südameklapirike (aordiklapi rike);
 - südamelihase haigus (müokardiopaatia);
 - mõni muu südame-veresoonehaigus;
 - lõppstaadiumis neeruhaigus (ESRD);
 - diabeet;
 - neuroloogiline düsfunktsioon (nt värinad);
 - vere hüübimishäire või kui võtate verevedeldajat.
- Ärge kasutage vererõhu mõõtmisel ranget, millel on tätoveeringud või märgid, kuna tätoveeringud ja märgid võivad optilise südame löögisageduse anduri toimimist mõjutada.



- Rakendus Samsung Health Monitor kalibreerib ja mõõdab vererõhku selle käe näitude alusel, millel on vererõhuanomeeter. Kui teie mõlema käe vererõhunäitude vahel on suur erinevus (rohkem kui 10 mmHg), peate oma arstiga nõu pidama.
- Ärge kasutage oma vererõhu mõõtmiseks kella, mis on kalibreeritud teiste inimeste jaoks.
- Rakendus Samsung Health Monitor suudab vererõhku mõõta järgmistes vahemikes: kui see on kalibreeritud, on süstoolse (ülemise) vererõhu vahemik 80 mmHg kuni 170 mmHg ja diastoolse (alumise) vererõhu vahemik 50 mmHg kuni 110 mmHg. Mõõtmise korral on süstoolse vererõhu vahemik 70 mmHg kuni 180 mmHg ja diastoolse vererõhu vahemik 40 mmHg kuni 120 mmHg.
- Signaali võivad mõjutada isiku naha eredus, nende naha all oleva vere kogus ja anduri puhtus.



Ettevaatusabinõud EKG tegemisel

- Veenduge, et teie ranne ei oleks EKG tegemise ajal liiga kuiv. Saate täpsema EKG-signaali, kui anduriga kokku puutuv nahk on mõõduka koguse higi, nahatooniku või ihupiima tõttu niiske.
- Ärge tehke EKG-d, kui teile on siiratud südamerütmur või defibrillaator või kui teie kehas on mõni muu elektriseade.
- Ärge tehke rakendusega Samsung Health Monitor EKG-d, kui teil on mõni muu arütmia peale kodade virvenduse.
- Rakendus Samsung Health Monitor ei suuda südameinfarkte tuvastada. Kui teil on kahtlaseid südameinfarkti sümptomeid, pöörduge viivitamatult hädaabi poole.
- Võite saada täpsemad EKG mõõtmistulemused, kui järgite alltoodud mõõtmistingimusi:
 - mõõdate pärast metallobjektide, näiteks kaelakee keha küljest eemaldamist;
 - kellaga kaasas oleva rihma kasutamine metallrihma asemel.

Vererõhu mõõtmise alustamine

Eelseadistamine enne vererõhu mõõtmist

Enne vererõhu mõõtmist sisestage rakenduses Samsung Health Monitor oma profiil ja kalibreerige oma kell. Kui te profiili ei sisesta, ei saa te oma vererõhku mõõta, ja kui te kella ei kalibreeri või ei lase kellelgi teisel seda kalibreerida, ei vasta näidud tegelikkusele.



Kui mõõdate oma vererõhku esimest korda pärast kella ostmist rakendusega Samsung Health Monitor, kalibreerige kell kindlasti mansett-vererõhumanomeetri abil. Pärast esialgset kalibreerimist kalibreerige see uuesti iga 28 päeva järel. Mansett-vererõhumanomeeter on müügil eraldi.

- 1 Toksake rakenduste ekraanil  (**Samsung Health Monitor**).
- 2 Toksake **Vererõhk** → **Ava tel. raken**.
Teie telefonis avaneb rakendus Samsung Health Monitor.
- 3 Toksake **Nõustu**.
- 4 Sisestage oma profiili teave, nagu nimi, sugu ja sünnipäev ning toksake **Jätka**.
- 5 Toksake **Kalibreeri kella**.
- 6 Kandke vererõhumanomeetri mansetti käsivarre ülemisel osal sellel käel, millel ei ole kella.
Manseti õige kasutuse kohta lisateabe saamiseks lugege vererõhumanomeetri kasutusjuhendit.
- 7 Kalibreerimise lõpetamiseks järgige ekraanil kuvatavaid juhiseid.

Vererõhu mõõtmine

Pärast kalibreerimist saate oma kella optilise südame löögisageduse anduri abil mõõta oma vererõhku, ilma et peaksite kasutama ühtegi teist meditsiiniseadet, nagu mansett-vererõhumanomeeter.

 Peate kandma oma kella samal käel, mida kasutasite kalibreerimiseks.

1 Toksake rakenduste ekraanil  (**Samsung Health Monitor**).

2 Toksake **Vererõhk** → **Mõõda**.

Kontrollige mõõdetud süstoolset ja diastoolset vererõhku ning südame löögisagedust ekraanilt.

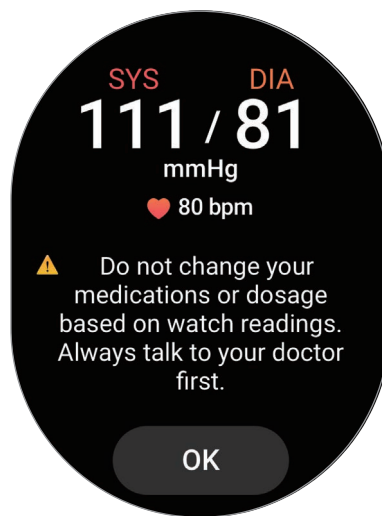

Näitude kontrollimine

Pärast vererõhu mõõtmist kontrollige näitusid kella ekraanil. Eelmiseid näite ja teavet saate vaadata ühendatud telefoni rakendusest Samsung Health Monitor. Jagage, kustutage ja hallake oma tulemusi telefoni rakenduses Samsung Health Monitor.

Kui teie näidud on ebatavaliselt kõrged või madalad ja te tunnete mingeid ebatavalisi füüsilisi sümptomeid, pöörduge asjakohase arstiabi saamiseks viivitamatult lähedalasuva haigla poole. Kui teie olukorda ei loeta erakorralist abi vajavaks, mõõtke veel vähemalt kaks korda.

EKG mõõtmise alustamine

Eelseadistamine enne EKG mõõtmist

Enne EKG mõõtmist sisestage rakenduses Samsung Health Monitor oma profiil. Kui te profiili ei sisesta, ei saa te oma EKG-d mõõta.

- 1 Toksake rakenduste ekraanil  (**Samsung Health Monitor**).
- 2 Toksake **EKG** → **Ava tel. raken.**
Teie telefonis avaneb rakendus Samsung Health Monitor.
- 3 Toksake **Nõustu**.
- 4 Sisestage oma profiili teave, nagu nimi, sugu ja sünnipäev ning toksake **Jätka**.
- 5 Toksake **Alusta** ja järgige EKG mõõtmise alustamiseks valmistumiseks ekraanil kuvatavaid juhiseid.

EKG mõõtmine

Hoolitsege oma tervise eest, kontrollides ennetavalt oma südame seisundit EKG mõõtmistulemuste abil.

- 1 Toksake rakenduste ekraanil  (**Samsung Health Monitor**).
- 2 Toksake **EKG** → **OK** ja asetage oma sõrm kergelt elektrilisele bioandurile. Ärge jätke oma randme ja kella vahele vaba ruumi.

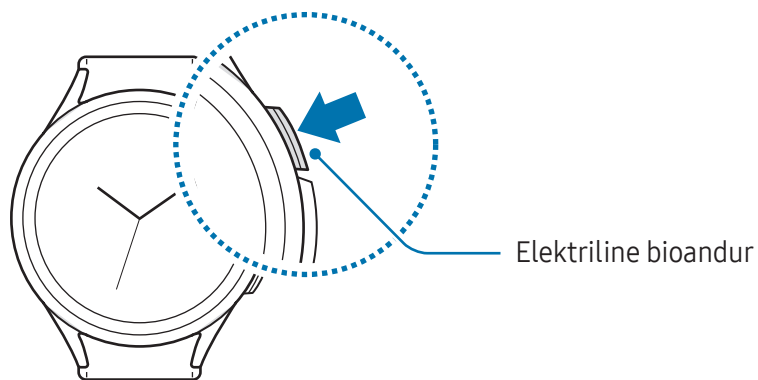

Mõõtmine algab ja EKG-kõver kuvatakse ekraanile.

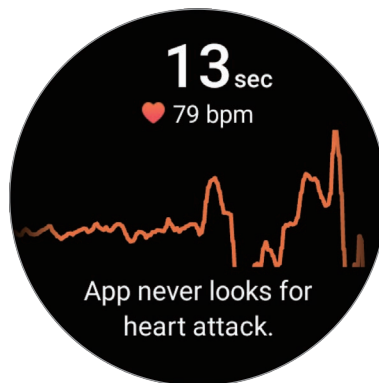

Vaadake ekraanil mõõdetud EKG tulemusi.

3 Toksake **Lisa**, et valida füüsilisi lisasümptomeid, mida parajasti kogete, ja toksake seejärel **Salvesta**.

4 Toksake **Valmis**.

Tulemuste kontrollimine

Pärast EKG tegemist kontrollige tulemusi ja EKG-kõverat kella ja ühendatud nutitelefoniga Samsung Health Monitor ekraanilt. EKG-kõver näitab südame löögisageduse rütmi ja teie südame elektrilist aktiivsust ning on jagatud mitmesse ossa. Kui leiate oma EKG-kõveralt ja näitudest ebatavalisi tulemusi, jagage EKG graafikut ja tulemusi oma arstiga, et saada põhjalikuma läbivaatuse abil täpne diagnoos.

Eelmiseid tulemusi ja teavet saate vaadata ühendatud telefoni rakendusest Samsung Health Monitor. Jagage, kustutage ja hallake oma tulemusi telefoni rakenduses Samsung Health Monitor.

- **Siinusrütm:** normaalne südamelöökide rütm, mis on vahemikus 50–100 BPM.
- **Arteriaalne fibrillatsioon:** arütmia tüüp, mille puhul süda lööb ebakorrapäraselt. Pidage nõu oma arstiga.
- **Ebaselge:** tulemus ei kuulu tüüpi **Siinusrütm** ega ka tüüpi **Arteriaalne fibrillatsioon** ning vastab ühele järgmistest tingimustest:
 - kui südame löögisagedus on EKG-kõvera salvestamise ajal väiksem kui 50 või suurem kui 100 BPM ja puudub ka teade **Arteriaalne fibrillatsioon**;
 - kui EKG-kõver ei ole liigitatud kui **Siinusrütm** ega **Arteriaalne fibrillatsioon**;
 - kui südame löögisagedus on suurem kui 120 BPM ja EKG-kõver näitab teadet **Arteriaalne fibrillatsioon**.

- **Halva kvaliteediga salvestis:** kuvatakse, kui EKG mõõtmistulemuse analüüsimiseks kasutatavad signaalid pole korralikult mõõdetud. Sellisel juhul mõõtke uuesti.



Kui teadet **Ebaselge** või **Halva kvaliteediga salvestis** kuvatakse pidevalt ja tunnete mingeid ebatavalisi füüsilisi sümptomeid, võtke viivitamatult ühendust oma arsti või lähedalasuva haiglaga.



- Kui teadet **Halva kvaliteediga salvestis** kuvatakse pidevalt, pühkige elektriline bioandur puhtaks ja mõõtke oma EKG-d uuesti. Anduri vastas oleva naha kuivus või teie randmel olevad karvad võivad signaali segada. Sellisel juhul mõõtke oma EKG-d pärast kehatooniku või ihupiima kasutamist või osade karvade eemaldamist.
- Kui EKG-lainet kuvatakse tagurpidi, ei pruugita teie EKG-d õigesti analüüsida. Toksake rakenduste ekraanil  (**Seaded**) ja toksake **Üldine** → **Suund**, et vaadata seadistusi, mis vastavad randmele, millel seda kannate, ja nuppude asukohta. Seejärel kandke kella õigel randmel ja mõõtke EKG-d uuesti.

GPS

Kellal on GPS-antenn, et saaksite reaajas oma asukohateavet kontrollida, ilma et peaksite seda telefoniga ühendama.

Toksake rakenduste ekraanil  (**Seaded**) → **Asukoht** ja toksake lülitit, et see sisse lülitada.



- Kui teie kell ja telefon on ühendatud, kasutab see funktsioon telefoni GPS-i. Lülitage telefoni asukohafunktsioon sisse, et GPS-andurit kasutada.
- Teie kella GPS-antenni kasutatakse funktsiooni Samsung Health ja terviseplatvormide rakenduste kasutamise ajal, kuigi kell on teie nutitelefoni ühendatud.
- GPS-signaal võib nõrgeneda piirkondades, kus signaali liikumine on takistatud, nagu ehitiste vahel ja madalates kohtades, või halva ilmaga.

Muusika

Sissejuhatus

Kuulake oma kella salvestatud muusikat.

Muusika kasutamine

Toksake rakenduste ekraanil  (**Muusika**).

Lohistage ikooni  ülespoole ja toksake **Teek**, et teegi ekraan avada. Teegi ekraanil saate vaadata esitusloendit ning sorteerida muusikat palade, albumite ja esitajate kaupa.

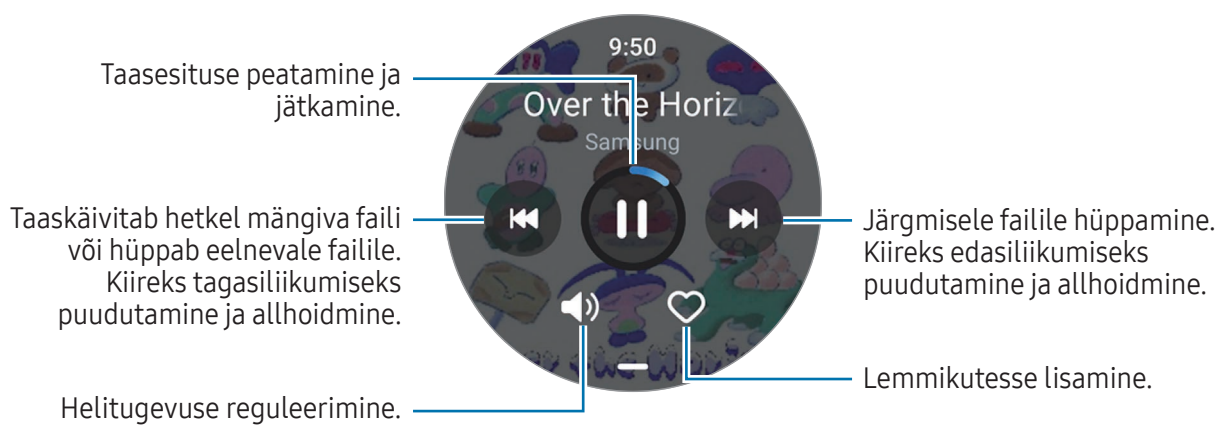

Kella salvestatud helifailide haldamine

Vaadake kellas olevaid tüübi järgi liigitatud helifaile ja hallake neid, lisades või eemaldades neid, nagu soovite.

- 1 Avage oma telefonis rakendus **Galaxy Wearable**.
- 2 Toksake **Kella seaded** → **Sisu haldamine**.

3 Valige **Lood kellas**.

Kuvatakse teie kella salvestatud helifailid, mis on sorteeritud kategooriate kaupa.



- Helifailide saatmiseks telefonist kella toksake **+**, valige helifailid ja seejärel toksake **Lisa kella**.
- Kella salvestatud helifailide kustutamiseks puudutage ja hoidke all faili, mida soovite kustutada, ja toksake suvandit **Kustuta**.

Telefonis olevate helifailide sünkroonimiseks kellaga iga 6 tunni järel toksake selle sisselülitamiseks lülitit **Aut. sünk.** suvandi **Muusika** all. Seejärel toksake **Sünkr. esitusloendid**, valige oma kella imporditavad esitusloendid ja toksake **Valmis**. Valitud esitusloendid sünkroonitakse automaatselt teie kellaga, kui selle allesjäänud akutase on vähemalt 15% ja kui kella energiasäästurežiim on välja lülitatud.

Meediumi kontroller

Sissejuhatus

Muusika ja video esitamiseks ja peatamiseks juhtige oma kella või ühendatud telefoni installitud meediumirakendust.

-  Et seda rakendust kellast automaatselt käivitada, kui ühendatud telefonis muusikat või videoid esitate, toksake rakenduste ekraanil  (**Seaded**) → **Ekraan** ja seejärel toksake lülitit **Meediumi juhtnup. kuv.**, et see sisse lülitada.

Muusikaesitaja juhtimine

- 1 Toksake rakenduste ekraanil  (**Meediumi kontroller**).

2 Valige **Telefon** või **Kell**.

Kui teete valiku **Telefon**, esitatakse muusikat ühendatud telefoni muusikarakenduse kaudu ja saate muusikaesitajat oma kellaga juhtida.

Kui teete valiku **Kell**, esitatakse muusikat kella muusikarakendusega ja saate kuulata muusikat oma kella kõlari või ühendatud Bluetoothi peakomplekti kaudu.

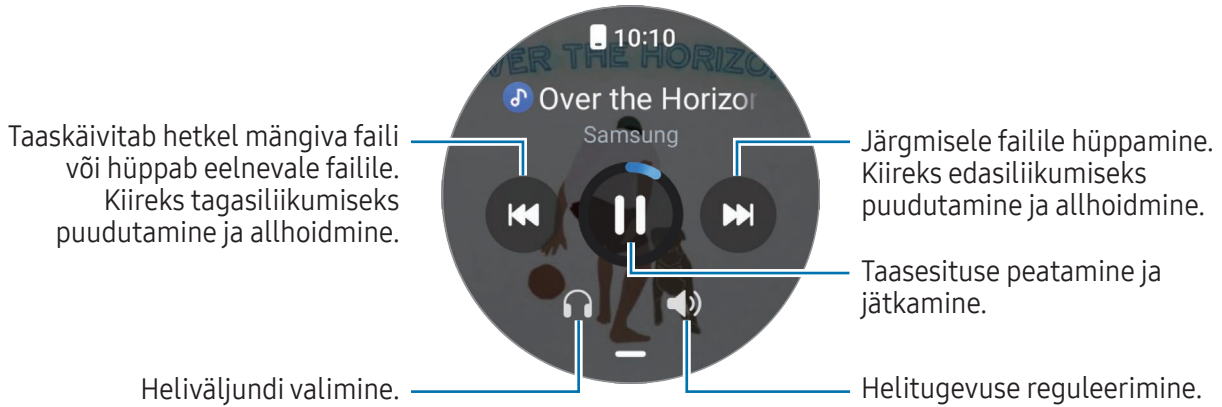

Videositaja juhtimine

1 Esitage videot ühendatud telefoniga.

2 Toksake rakenduste ekraanil  (**Meediumi kontrolleri**).

3 Toksake **Telefon**.

Saate videositajat oma kellaga juhtida.

Reminder

Registreerige ülesanded meeldetuletusena ja saage teavitusi vastavalt teie seatud tingimusele.



- Kindlas kohas meeldetuletusteavituste saamiseks peate oma kella Bluetoothi kaudu oma telefoniga ühendama. Funktsioon, millega saate seadistada meeldetuletusteavituste saamise kindlas kohas, on siiski saadaval vaid teie telefonis.
- Kõik kella meeldetuletused sünkronitakse automaatselt ühendatud telefoniga, nii et saate märguandeid vastu võtta ja kontrollida ka telefonist.

1 Toksake rakenduste ekraanil  (**Reminder**) ja toksake **Kirjuta**.

Kui teil on salvestatud meeldetuletus, toksake meeldetuletuste loendi ülaosas .

2 Sisestage meeldetuletus.

3 Toksake **Määra kellaeg**, et teavitust seadistada.

4 Toksake sisestamise väljal, kasutage äärist või libistage ekraanil üles või alla, et aeg määrata, ning seejärel toksake **Edasi**.

5 Vaadake muid teavituste valikuid, näiteks kuupäeva, millal teavitus saada, ja seda, kas teavitust korrata, ning toksake **Valmis**.

6 Toksake **Salvesta**.

Salvestatud meeldetuletus lisatakse meeldetuletuste loendisse ja meeldetuletus ilmub ajal, mille olete alarmi jaoks määranud.

Meeldetuletuste lõpetamine

Toksake meeldetuletuste loendis või valige meeldetuletus ja toksake **Valmis**.

Meeldetuletuste taastamine

Taastage lõpetatuks märgitud meeldetuletusi.

1 Toksake meeldetuletuste loendis **Lõpule viidud**.

2 Valige taastatav meeldetuletus ja toksake **Taasta**.

Meeldetuletused lisatakse meeldetuletuste loendisse ja te saate uuesti meeldetuletuse.

Meeldetuletuste kustutamine

Puudutage meeldetuletuste loendis meeldetuletust ja hoidke seda all ning seejärel toksake suvandit **Kustuta**.

Kalender

Saate kellas vaadata oma telefonis salvestatud sündmuste seitsmepäevaseid ajakavasid.

Telefonis salvestatud sündmuste ajakavade vaatamiseks toksake rakenduste ekraanil  (**Kalender**).

Oma ajakava lisamiseks toksake **Kuva telefonis** ja lisage see ühendatud telefoni.

Bixby

Bixby on kasutajaliides, mis aitab teil oma kella mugavamalt kasutada.

Saate Bixbyga rääkida. Bixby käivitab soovitud funktsiooni või näitab soovitud teavet. Lisateabe saamiseks külastage veebisaiti www.samsung.com/bixby.



- Veenduge, et kella mikrofoni ees ei oleks takistusi, kui te sellesse räägite.
- Bixby on saadaval ainult teatud keeltes ning mõni funktsioon ei pruugi sõltuvalt regioonist saadaval olla.

Bixby käivitamine

Vajutage ja hoidke avaekraani nuppu all, et käivitada Bixby ja viige seadistamine lõpule, järgides ekraanil kuvatavaid juhiseid.

Kui te ei saa Bixbyt avaekraani nupuga käivitada, toksake rakenduste ekraanil  (**Seaded**) → **Täpsemad funktsioonid** → **Kohanda nuppe**, toksake **Vajut. ja hoidmine** suvandi **Avaekraani nupp** all ning valige seejärel **Bixby**.

Bixby kasutamine



Öelge Bixbyle, mida soovite, vajutades samal ajal avaekraani nuppu ja hoides seda all. Teise võimalusena öelge pärast ekraani sisselülitamist käivitusfraas ja öelge, mida soovite.

Näiteks vajutage avaekraani nuppu ja hoidke seda all ning öelge „How's the weather today?“. Ilma teave kuvatakse ekraanile.

Kui Bixby esitab teile vestluse ajal küsimuse, saate jätkata Bixbyga rääkimist, vajutamata avaekraani nuppu või .

Bixby käivitamine häält kasutades

Saate Bixbyga vestlust alustada, öeldes „Hi, Bixby” või „Bixby”.

- 1 Toksake rakenduste ekraanil  (**Bixby**). Teise võimalusena vajutage ja hoidke all avaekraani nuppu.
- 2 Toksake  → **Voice wake-up**.
- 3 Toksake selle sisselülitamiseks lülitit **Wake with “Hi, Bixby”**.
- 4 Toksake suvandil **Wake-up phrase** ja valige soovitud käivitusfraas. Nüüd saate öelda käivitusfraasi ja vestlust alustada.

Ilm

Vaadake ühendatud telefonis määratud asukohtade ilmateavet kellast.

Toksake rakenduste ekraanil  (**Ilm**).

Ilmateabe (näiteks ilm kindlal ajal või nädala jooksul) nägemiseks kasutage äärist või libistage ekraanil üles või alla.

Teise linna ilmateabe lisamiseks toksake **Halda asukohtasid** → **Halda telefonis** ja lisage linn ühendatud telefonist.

Märguanne

Määrake ja hallake kella ja telefoni alarme eraldi.

-  Kui teie kell on Bluetoothi kaudu teie telefoniga ühendatud, saate kellast kõiki oma telefoni alarmide loendeid kontrollida.

Alarmide seadistamine

- 1 Toksake rakenduste ekraanil  (**Märguanne**).
- 2 Toksake **Lisa kella**, et seadistada alarme, mis käivituvad üksnes kellas. Saate lisada alarmi ka ühendatud telefoni kaudu, kui toksate **Lisa telefonis**.
- 3 Toksake sisestamise väljal, kasutage äärist või libistage ekraanil üles või alla, et alarmi aeg määrata, ja seejärel toksake **Edasi**.

- 4 Seadistage muid alarmi valikuid, näiteks kuupäeva, millal alarm käivitub, ja seda, kas alarmi korrata, ning toksake **Salvesta**.

Salvestatud alarm lisatakse alarmide loendisse.

Alarmide sisse või välja lülitamiseks toksake alarmide loendis alarmi kõrval olevat lülitit.

Alarmide väljalülitamine

Lohistage  alarmi väljalülitamiseks suurest ringist välja. Teise võimalusena pöörake või libistage äärist päripäeva.

Kui soovite edasilükkamise funktsiooni kasutada, lohistage  väljapoole suuremat ringi. Selle asemel võite äärist vastupäeva pöörata või libistada.

Alarmide kustutamine

Puudutage ja hoidke alarmiloendis alarmi all ning toksake seejärel **Kustuta**.



Maailmakell

Toksake rakenduste ekraanil  (**Maailmakell**), et näha telefonist lisatud maailmakelli.

Maailmakella lisamiseks toksake **Lisa telefonis**. Või kui olete maailmakelli lisanud, toksake **Halda telefonis** ja seejärel lisage või eemaldage ühendatud telefonis maailmakelli.

Taimer

Taimeri seadistamine

- 1 Toksake rakenduste ekraanil  (**Taimer**).
- 2 Toksake .
- 3 Toksake sisestamise väljal, kasutage äärist või libistage ekraanil üles või alla, et kestus määrata, ning toksake .





 Kui valite eelseadistatu, käivitub taimer kohe. Saate vaadata rohkem eelseadistusi, kui kasutate äärist või libistate ekraanil üles või alla.

Taimeri eiramine

Kui taimer lõpetab, lohistage  suurest ringist välja. Teise võimalusena pöörake või libistage äärist päripäeva.

Taimeri taaskäivitamiseks lohistage  suurest ringist välja. Selle asemel võite äärist vastupäeva pöörata või libistada.

Stopper

- 1 Toksake rakenduste ekraanil  (**Stopper**).
- 2 Valige stopperi soovitud stiil, kasutades äärist või libistades ekraanil vasakule või paremale. Stopperi stiili muutmiseks puudutage ekraani ja hoidke all.
- 3 Toksake **Alusta** sündmuse aja käivitamiseks. Sündmuse ajavõtul ringiaegade salvestamiseks toksake **Ring** või .
- 4 Toksake ajavõtu peatamiseks **Peata** või 
 - Ajavõtu taaskäivitamiseks toksake **Jätka** või .
 - Ringiaegade kustutamiseks toksake **Lähtesta** või .

Galerii

Sissejuhatus

Pääsete ligi kella salvestatud või telefoniga sünkroonitud piltidele, albumitele ja lugudele. Samuti saate piltide abil kella numbrilauda isikupärastada.

Piltide kella edastamine

Edastage pildid telefonist kella või sünkroonige need automaatselt.

- 1 Avage oma telefonis rakendus **Galaxy Wearable**.
- 2 Toksake **Kella seaded** → **Sisu haldamine**.

3 Valige **Lisa pilte**.

4 Valige pilt, mida oma kella edastada soovite, ja toksake **Valmis**.

Oma telefoni piltide sünkroonimiseks oma kellaga toksake lüliti **Albumite autom. sünkroonimine** suvandi **Galerii** all, et see sisse lülitada. Seejärel toksake **Sünkroonitavad albumid**, valige oma kella imporditavad albumid ja toksake siis **Valmis**. Valitud albumid sünkroonitakse automaatselt kellaga, kui selle allesjäänud akutoite tase on vähemalt 15% ja kui kella energiasäästurežiim on välja lülitatud.

Galerii kasutamine

Toksake rakenduste ekraanil  (**Galerii**).

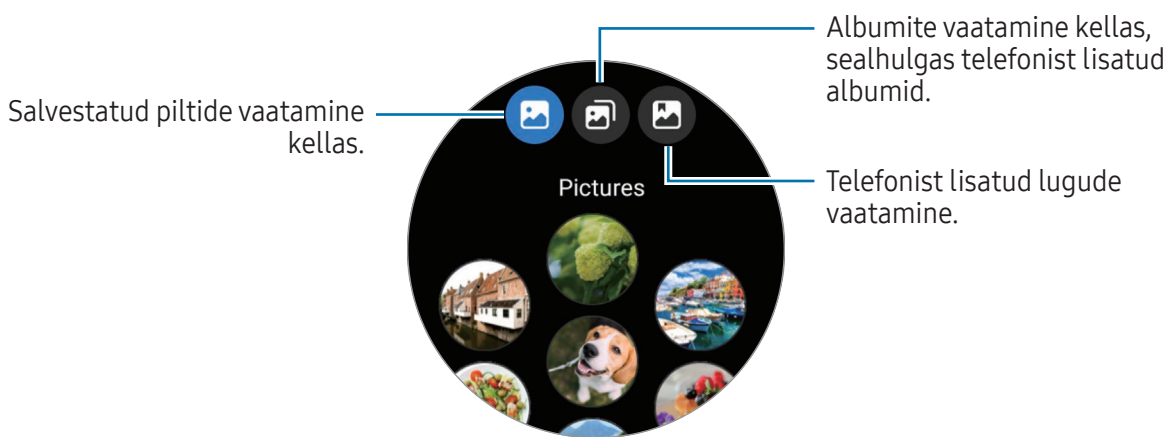

Piltide vaatamine

Saate vaadata ja hallata kella salvestatud pilte.

1 Toksake rakenduste ekraanil  (**Galerii**).

2 Valige kategooria.

3 Loendis kerimiseks ja pildi valimiseks kasutage äärist või libistage ekraanil üles või alla.



Suurendamine ja vähendamine

Pildi vaatamise ajal toksake pildil kaks korda, ajage kaks sõrme laiali või pigistage need pildil kokku, et lähemale või kaugemale suumida.



Kui pilt on suurendatud, saate vaadata ülejäänud pilti ekraani kerides.

Kella numbrilaua kohandamine

Saate vaadata pilte oma kella numbrilaul pärast selle isikupärastamist piltidega. Lisateavet leiate jaotisest [Numbrilaua kohandamine pildiga](#).



- 1 Toksake rakenduste ekraanil  (**Galerii**).
- 2 Puudutage ja hoidke pilti, mida soovite kasutada.
- 3 Kasutage äärist või libistage ekraanil vasakule või paremale ja valige rohkem pilte.
- 4 Toksake  ja valige kella numbrilaua tüüp.

Piltide kustutamine

- 1 Toksake rakenduste ekraanil  (**Galerii**).
- 2 Pildi kustutamiseks puudutage ja hoidke seda all.
- 3 Rohkemate piltide kustutamiseks kasutage äärist või libistage ekraanil vasakule või paremale ja valige mistahes pildid.
Kõigi piltide valimiseks toksake valikule **Kõik**.
- 4 Toksake .

Leia minu telefon

Kui olete telefoni ära kaotanud, aitab kell seda leida.

- 1 Toksake rakenduste ekraanil  (**Leia minu telefon**).
- 2 Toksake **Käivita**.
Telefon toob kuuldavale heli ja väriseb ning ekraan lülitub sisse.
Heli ja värina peatamiseks toksake  ja lohistage seda telefonis või toksake kellas **Lõpeta**.

Leia minu kell

Kui oma kella ära kaotate, saate oma ühendatud telefoni rakenduse Galaxy Wearable või ühendatud telefoni installitud rakenduse SmartThings funktsiooni SmartThings Find abil selle üles otsida.



- Funktsiooni SmartThings Find tugi võib olenevalt ühendatud telefoni tarkvaraversioonist erineda.
- Kui ühendatud nutitelefon toetab funktsiooni SmartThings Find, on võimalik lülitada ekraan automaatselt funktsiooni SmartThings Find abil teie kella otsima.

Rakenduse Galaxy Wearable abil leidmine

- 1 Avage oma telefonis rakendus **Galaxy Wearable** ja toksake **Leia minu kell**.
- 2 Toksake **Alusta**.
Kell toob kuuldavale heli ja väriseb ning ekraan lülitub sisse.

Heli ja värina peatamiseks lohistage  kellas suurest ringist välja. Teise võimalusena võite äärist kasutada. Samuti saate selle peatada, kui toksate telefonis **Lõpeta**.

Kella kaugjuhtimine

Kui teie kell on kadunud või varastatud, avage oma telefonis rakendus **Galaxy Wearable**, toksake **Leia minu kell** → **Määra turvalisus** ja kaugjuhtige seejärel oma kella.

Rakenduse SmartThings funktsiooni SmartThings Find abil leidmine

Avage oma telefonis rakendus **Galaxy Wearable** ja toksake **Leia minu kell**.

Telefoni ilmub funktsiooni SmartThings Find ekraan, mis on saadaval rakenduse SmartThings kaudu ning mis võimaldab aardil vaadata oma valesse kohta pandud kella asukohta. Samuti saate selle leida, järgnedes kellast kostuvale helile.

Hädaabitaotluse saatmine

Sissejuhatus

Hädaolukorras, sealhulgas siis, kui olete kukkumise tõttu viga saanud, tehke hädaabikõne ja saatke varem registreeritud kontaktidele hädaabisõnum, mis sisaldab teie asukohateavet. Samuti saate kella seadistada nii, et see kuvab pärast hädaabitaotluse saatmist sellel teie meditsiiniteavet.



- Kui teie kella GPS-funktsioon pole sisse lülitatud ja seda on vaja teie asukohateabe saatmiseks, lülitatakse see teie asukoha määramiseks automaatselt sisse.
- Teie asukohast ja olukorrast sõltuvalt ei pruugi asukohateabe saatmine võimalik olla.

Meditsiiniteabe sisestamine

Sisestage oma meditsiiniteave, nagu nimi ja veregrupp. Sellele teabele pääseb hädaolukorras juurde otse kellas.

- 1 Avage oma telefonis rakendus **Galaxy Wearable** ja toksake **Kella seaded** → **Ohutus ja hädaolukord**.
- 2 Toksake **Medits. teave**, sisestage oma teave ja seejärel toksake **Salvesta**.

Hädaabitaotluse saatmisel või oma hädaolukorra jagamisel kuvatakse sisestatud meditsiiniteave kella hädaabiekraanil.

Oma hädaolukorra jagamine

Hädaolukorra kontaktide registreerimine

Lisage kontakte, kes saavad teid hädaolukorra jagamisel aidata.

- 1 Avage oma telefonis rakendus **Galaxy Wearable** ja toksake **Kella seaded** → **Ohutus ja hädaolukord**.
- 2 Toksake valikul **Hädaabikontaktid**.
- 3 Toksake **Lisa liige** ja valige olemasolevate kontaktide hulgast kontaktid ning seejärel toksake **Valmis**.

Hädaolukorrasteabe jagamine

Hädaolukorra jagamisel saadetakse teie hädaolukorra kontaktidele sõnum, mis sisaldab teie asukohateavet ja aku tühjenemise hoiatust. Samuti ilmub teie kellale hädaabiekraan, mis annab meditsiiniteavet kõigile, kes teid hädaolukorras leiavad, et nad saaksid teid aidata.



- 1 Toksake rakenduste ekraanil  (**Seaded**).
- 2 Toksake **Ohutus ja hädaolukord** → **Hädaabi jagamine**.
- 3 Toksake **Alusta**.
Teie praegust asukohta jagatakse teie hädaolukorra kontaktidega ja teie kellas kuvatakse hädaabiekraan.

Hädaabi taotlemine

Hädaabitaotluse seadistamine

- 1 Avage oma telefonis rakendus **Galaxy Wearable** ja toksake **Kella seaded** → **Ohutus ja hädaolukord**.
- 2 Toksake **SOS-sõnum**.
 - Hädaabikõne tegemiseks kontakti valimiseks toksake suvandil **Hädaabinumber helistamiseks** ja valige kontakt või sisestage see käsitsi.
 - Teie praegust asukohta sisaldava hädaabisõnumi saatmiseks hädaolukorra kontaktidele toksake lülitit **Jaga teavet hädaabikontaktidega**, et see sisse lülitada. Lisateavet hädaolukorra kontaktide seadistamise kohta, kellele sõnumit saata, leiate jaotisest [Hädaolukorra kontaktide registreerimine](#).
 - Toksake lülitit **Loendur**, et see sisse lülitada ja määrata hädaabitaotluse ekraanil automaatseks hädaabikõne algatamiseks ja hädaabisõnumi saatmiseks soovitud aeg. Kui see funktsioon on välja lülitatud, peate käsitsi hädaabikõne tegema ja kindla aja jooksul hädaabitaotluse ekraanil sõnumi saatma. Vastasel juhul tühistab teie kell hädaabitaotluse automaatselt.

Hädaabitaotluse saatmine

- 1 Hädaolukorras vajutage viis korda kella avaekraani nuppu.
- 2 Vibreerimisel lohistage  suurest ringist välja. Selle asemel võite äärist vastupäeva pöörata või libistada.
Teie hädaolukorra kontaktile helistatakse automaatselt.
- 3 Kui kõne on lõpetatud ja vibreerimine jätkub, lohistage  suurest ringist välja. Selle asemel võite äärist vastupäeva pöörata või libistada.
Teie praegust asukohta jagatakse teie hädaolukorra kontaktidega ja teie kellas kuvatakse hädaabiekraan.



- Kui te ei soovi helistada ega jagada oma praegust asukohta, lohistage  hädaabitaotluse ekraanil suurest ringist välja. Teise võimalusena pöörake või libistage äärist päripäeva.
- Kui funktsioon **Jaga teavet hädaabikontaktidega** on välja lülitatud, ei saadeta teie praegust asukohta sisaldavat sõnumit hädaolukorra kontaktidele.
- Kui funktsioon **Loendur** on sisse lülitatud, tehakse hädaabikõne ja saadetakse hädaabisõnum automaatselt pärast teie määratud aja möödumist.

Kukkudes viga saades hädaabi taotlemine

Kukkudes viga saades hädaabitaotluse saatmise seadistamine

- 1 Avage oma telefonis rakendus **Galaxy Wearable** ja toksake **Kella seaded** → **Ohutus ja hädaolukord**.
- 2 Toksake **Raske kukkumise tuvastamine** ja toksake lülitit, et see sisse lülitada.
- 3 Toksake suvandil **Millal tuvastada kukkumisi** ja valige seisund, mille puhul teie kell tuvastab kukkumisel vigasaamise.
 - Hädaabikõne tegemiseks kontakti valimiseks toksake suvandil **Hädaabinumber helistamiseks** ja valige kontakt või sisestage see käsitsi.
 - Teie praegust asukohta sisaldava hädaabisõnumi saatmiseks hädaolukorra kontaktidele, kui olete kukkumise tõttu viga saanud, toksake selle sisselülitamiseks lülitit **Jaga teavet hädaabikontaktidega**. Lisateavet hädaolukorra kontaktide seadistamise kohta, kellele sõnumit saata, leiate jaotisest [Hädaolukorra kontaktide registreerimine](#).

Kukkudes viga saades hädaabitaotluse saatmine

Tugeva löögi korral tuvastab kell teie kukkumise põhjustatud vigastada saamise teie käe liikumise kaudu ja kuvab teavitust samal ajal vibreerides ja heli esitades.

Kui te 60 sekundi jooksul ei vasta, tehakse pärast ajaloendust automaatselt hädaabikõne ja varem registreeritud kontaktidele saadetakse hädaabisõnum.



- Kui tegelete suure koormusega treeninguga, võib kell arvata, et olete kukkudes viga saanud. Sellisel juhul tühistage märguanne, et hädaabisõnumit ei saadetakse.
- Kui funktsioon **Jaga teavet hädaabikontaktidega** on välja lülitatud, ei saadeta teie praegust asukohta sisaldavat sõnumit hädaolukorra kontaktidele.
- Kui soovite hädaabitaotluse tühistada või pärast rasket kukkumist käsitsi hädaabikõne teha ja hädaabisõnumi saata, avage oma telefonis rakendus **Galaxy Wearable**, toksake **Kella seaded** → **Ohutus ja hädaolukord** → **Raske kukkumise tuvastamine** ja toksake seejärel lülitit **Loendur**, et see välja lülitada.

Asukohateabe jagamise lõpetamine

Asukohateabe jagamisel kuvatakse kella ekraanil ikoon  ja jagamise olekut saate kontrollida teavituste paneelilt.

Asukohateabe jagamise lõpetamiseks toksake teavituste paneeli ja toksake **Lõpeta jagamine** → .





- Kui te ei peata hädaabisõnumite saatmist, saadetakse eelnevalt registreeritud kontaktidele 24 tunni jooksul pärast esimese hädaabisõnumi saatmist iga 15 minuti järel pidevalt teie asukohateavet sisaldavaid täiendavaid sõnumeid. Sõnum saadetakse siiski vaid juhul, kui teie praegune asukoht on viimase sõnumi saatmise kohast arvestataval kaugusel.

Helisalvesti

Salvestage või esitage helisalvestisi.

Helisalvestuste tegemine

- 1 Toksake rakenduste ekraanil  (**Helisalvesti**).
- 2 Toksake  salvestamise alustamiseks. Rääkige kella mikrofoni. Salvestamise peatamiseks toksake .

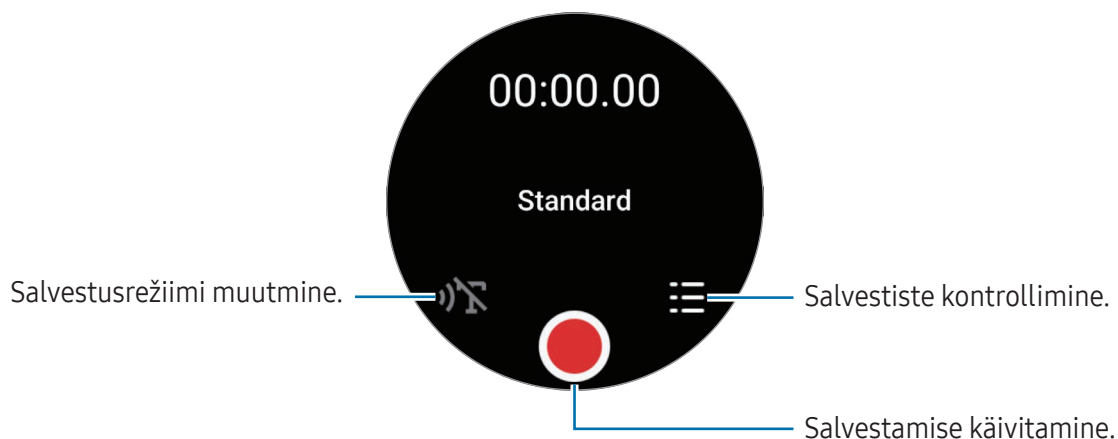



- 3 Toksake  salvestamise lõpetamiseks. Salvestus salvestatakse. Salvestatud heli kuulamiseks valige salvestusfail.

Salvestusrežiimi muutmine

Toksake rakenduste ekraanil  (**Helisalvesti**).

Valige soovitud režiim.

-  : see on tavaline salvestusrežiim.
 -  : kell salvestab teie häält kuni 10 minutit, muudab selle tekstiks ja seejärel salvestab selle. Parimate tulemuste saavutamiseks hoidke kella suu lähedal ning rääkige vaikselt ja selgelt.
-  Kui tekstisünteesi keel ei lange kokku teie räägitava keelega, siis kell teie häält ära ei tunne. Enne selle funktsiooni kasutamist toksake **Kõne tekstiks**, et määrata tekstisünteesi keel.

Kalkulaator

Saate teha arvutusi.



Toksake rakenduste ekraanil  (**Kalkulaator**).

Toksake  ja vaadake arvutuste ajalugu. Ajaloo kustutamiseks toksake **Kustuta ajalugu**.

Jootraha arvutamiseks lohistage ikooni  üles või kasutage ühikute teisendamise tööriista.

Kompass

Saate oma kella kompassina kasutada.

- 1 Toksake rakenduste ekraanil  (**Kompass**).
- 2 Lohistage ikooni  ülespoole ja toksake **Kalibreeri**, et kalibreerida kompassi, kiigutades rannet, millel te kella kannate.
Pärast kalibreerimist kuvatakse kompass.

Lisateabega, nagu kallak, kõrgus ja atmosfääri rõhk, tutvumiseks lohistage ikooni  ülespoole.

-  • Magnetiliste ainete, nagu juhtmevaba laadur, juuresolek võib teie kella sisemist kompassiandurit mõjutada ja selle täpsust vähendada. Samuti võib magnetilisi aineid sisaldav metallrihm magnetvoo kaudu mõjutada teie kella sisemist kompassi andurit, olenedes sellest, kuidas te rihma kannate.
- Magnetilised häirijad võivad kompassi andurit mõjutada, mis võib omakorda kaasa tuua täpsuse vähenemise isegi juhul, kui kompass kalibreeriti tihedalt hoonestatud linnas, hoones sees või piiratud siseruumis, näiteks siseparklas või autosalongis.





Buds Controller

Saate kontrollida kellaga ühendatud kõrvakuularite Galaxy Buds aku olekut ja nende seadeid muuta.

Toksake rakenduste ekraanil  (**Buds Controller**).

Kaamera kontroll

Saate kellaga ühendatud telefoni kaameraid kaugjuhtida ja teha pilte ning salvestada videoid ka kaugemalt.

- 1 Toksake rakenduste ekraanil  (**Kaamera kontroll**).
Kaamera rakendus avatakse ühendatud telefonis.
- 2 Kontrollige eelvaate ekraani ning toksake foto tegemiseks  või toksake video salvestamiseks .
Võtterežiimi muutmiseks toksake  või .



 See rakendus ei pruugi sõltuvalt ühendatud telefonist saadaval olla.

Samsung Global Goals

Ülemaailmsed eesmärgid, mille ÜRO Peaassamblee 2015. aastal vastu võttis, koosnevad eesmärkidest, mille siht on luua jätkusuutlik ühiskond. Neil eesmärkidel on võim lõpetada vaesus, võidelda ebavõrdsusega ja peatada kliimamuutused.

Saage Samsung Global Goalsi abil ülemaailmsetest eesmärkidest rohkem teada ja liituge parema tuleviku nimel liikumisega.

SmartThings

Saate oma kellaga juhtida nutiseadmeid ja asjade interneti tooteid, mis on telefoniga ühendatud.

- 1 Toksake rakenduste ekraanil  (**SmartThings**).
- 2 Valige juhitud seade või stseen.

Stseenide või seadmete lisamiseks toksake **Kuva telefonis** ja lisage need ühendatud telefoni.

-  Kui te pole rakendust SmartThings ühendatud telefoni installinud või kui rakenduse SmartThings versioonid teie kellas ja telefonis ei ühti, ei saa te seda rakendust kasutada. Toksake **Kuva telefonis**, et rakenduse uusim versioon telefoni alla laadida.

Google rakendused

Google pakub kella jaoks mõnesid rakendusi. Mõnedele rakendustele ligipääsuks on teil vaja Google'i kontot.

- **Maps:** leidke oma asukoht kaardil ja otsige kaardilt GPS-i abil.
- **Messages:** saatke ja võtke oma kella või telefoniga sõnumeid vastu.

-  Mõned rakendused ei pruugi operaatorist või mudelist sõltuvalt saadaval olla.

Seaded

Sissejuhatus

Kohandage funktsioonide ja rakenduste seadeid. Kasutage erinevaid sätteid, et seadistada oma kell vastavalt teie kasutusmustrile.

Toksake rakenduste ekraanil  (**Seaded**).



Olenevalt piirkonnast, operaatorist või mudelist ei pruugi mõned seadetes olevad funktsioonid saadaval olla.

Samsung Account

Registreerige Samsung Account oma ühendatud telefonis või kontrollige varem registreeritud Samsung Accounti.

Toksake seadete ekraanil **Samsung Account**.

Ühendused

Bluetooth

Ühendage telefoniga Bluetoothi kaudu. Samuti saate ühendada Bluetoothi-võimekusega seadmeid, nagu Bluetoothi peakomplekt või arvuti.

Toksake seadete ekraanil **Ühendused** → **Bluetooth**.

Bluetoothi kasutamisega seotud ettevaatusabinõud

- Samsung ei vastuta Bluetoothi kaudu saadetud või vastu võetud teabe kaotsimineku, edastuskatkestuse või väärkasutuse eest.
- Veenduge alati, et ühendus andmete saatmiseks ja vastuvõtmiseks on loodud seadmega, mida usaldate ja mis on täielikult kaitstud. Kui seadmete vahel asub takistus, võib töötamisala olla väiksem.
- Mõned seadmed, eriti katsetamata või Bluetooth SIG heaks kiitmata seadmed ei pruugi teie seadmega ühilduda.
- Ärge kasutage Bluetooth-funktsiooni ebaseaduslikel eesmärkidel (näit. failidest piraatkoopiade tegemiseks ebaseadusliku kommertseesmärgilise side loomiseks). Samsung ei vastuta Bluetooth-funktsiooni ebaseadusliku kasutamise eest.

Wi-Fi

Lülitage Wi-Fi-funktsioon sisse, et ühenduda Wi-Fi-võrguga.

- 1 Toksake seadete ekraanil **Ühendused** → **Wi-Fi** ja toksake lülitit, et see sisse lülitada.
- 2 Valige Wi-Fi-võrkude loendist võrk.
Parooli vajavad võrgud kuvatakse lukuikooniga.
- 3 Toksake **Ühenda**.



Kui te ei saa Wi-Fi-võrguga korralikult ühendust, taaskäivitage kella Wi-Fi-funktsioon või juhtmevaba ruuter.

NFC ja kontaktivabad maksed

Saate kasutada seda funktsiooni, et teha makseid ja osta ürituste või transpordipileteid pärast vajalike rakenduste allalaadimist.

Toksake seadete ekraanil **Ühendused** → **NFC ja kontaktivabad maksed**.



Kellas on sisseehitatud NFC-antenn. Käsitsege kella ettevaatlikult, et vältida NFC-antenni kahjustamist.

Maksete tegemine NFC-funktsiooni abil

Enne, kui saate kasutada NFC-funktsiooni maksete tegemiseks, peate registreerima mobiilse makseteenuse. Registreerimiseks või teenuse kohta üksikasjade hankimiseks võtke ühendust oma teenusepakkujaga.

- 1 Toksake seadete ekraanil **Ühendused** → **NFC ja kontaktivabad maksed** ja toksake sisse lülitamiseks lülitil.

2 Puudutage kella NFC-antenni piirkonnaga NFC-kaardilugejat.

Vaikimisi rakenduse määramiseks toksake seadete ekraanil **Ühendused** → **NFC ja kontaktivabad maksed** → **Makse** ja valige rakendus.



Makseteenuste loend ei pruugi sisaldada kõiki saadavalolevaid makserakendusi.

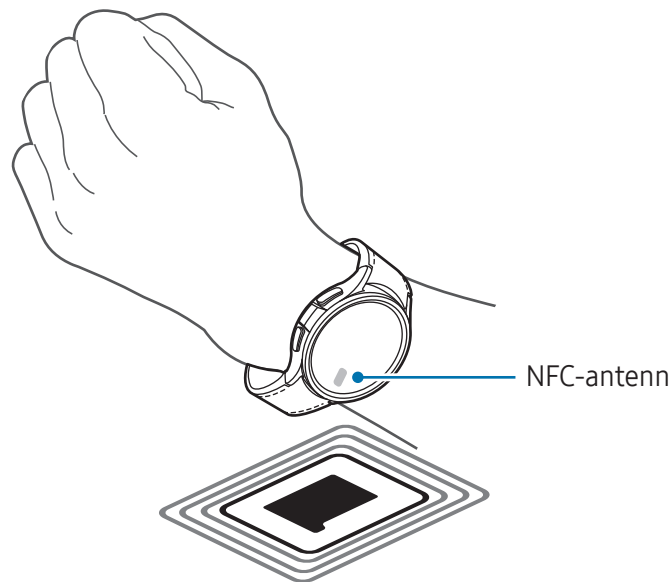

Lennurežiim

Seadistage kell kõiki kella juhtmevabasid funktsioone välja lülitama. Saate kasutada vaid võrguühendust mittevajavaid teenuseid.

Toksake seadete ekraanil **Ühendused** ning toksake selle sisse lülitamiseks lülitit **Lennurežiim**.





Järgige lennufirma esitatud nõudeid ja lennukipersonali juhiseid. Olukordades, kus on lubatud seadet kasutada, lülitage see alati lennurežiimile.

Mobiilsidevõrgud (SM-R935F, SM-R945F, SM-R955F, SM-R965F)

Kohandage mobiilsidevõrkude juhtimise seadeid.

Toksake seadete ekraanil **Ühendused** → **Mobiilsidevõrgud** ja valige mobiilsidevõrgu ühenduse valik.

- **Automaatne:** määrake kella mobiilsidevõrgu automaatne kasutamine, kui Bluetooth-ühendus telefoniga katkeb.
 -  • Kui kell on telefoniga Bluetoothi abil ühendatud, on kella mobiilsidevõrk akutaseme säästmiseks välja lülitatud. Siis ei saa te vastu võtta sõnumeid ja kõnesid, mis saabuvad kella numbrile.
 - Kui Bluetooth-ühendus teie telefoniga katkeb, luuakse ühendus kella mobiilsidevõrguga automaatselt. Siis saate vastu võtta sõnumeid ja kõnesid, mis saabuvad kella numbrile.
- **Alati sees:** määrake kella mobiilsidevõrgu alatine kasutamine ühendusest telefoniga olenemata.
- **Alati väljas:** määrake kella mobiilsidevõrku mitte kasutama.
- **Mobiilsidepaketid:** tellige operaatori mobiilipakett või lisateenuseid.
-  • Olenevalt operaatorist ei pruugi mõned võrguühendust vajavad teenused saadaval olla.
- Kui teil ei ole operaatori mobiilipaketi tellimust, lülitatakse kella mobiilsidevõrk akutaseme säästmiseks välja ja võrguteenused ei pruugi kättesaadavad olla.

Andmekasutus (SM-R935F, SM-R945F, SM-R955F, SM-R965F)

Jälgige oma andmekasutuse hulka ja kohandage piirangu seadeid. Seadistage kell mobiilandmesideühendust automaatselt keelama, kui olete mobiilandmeside määratud mahuni jõudnud.

Toksake seadete ekraanil **Ühendused** → **Andmekasutus**.

- **Arveldustsükli alustamine:** määrake oma andmeplaani andmekasutuse igakuine alguskuupäev.
- **Andmepiirangu määramine:** lülitage funktsioon sisse või välja, et mobiilandmesideühendus automaatselt keelata, kui olete määratud andmesidemahuni jõudnud.
- **Andmepiirang:** määrake andmesidemahu piirang.

Režiimid

Lülitage ühendatud telefoniga sünkroonivaid režiime teie praegusest tegevusest või asukohast lähtuvalt sisse ja välja.

Toksake seadete ekraanil **Režiimid**.

- 1 Valige soovitud režiim.

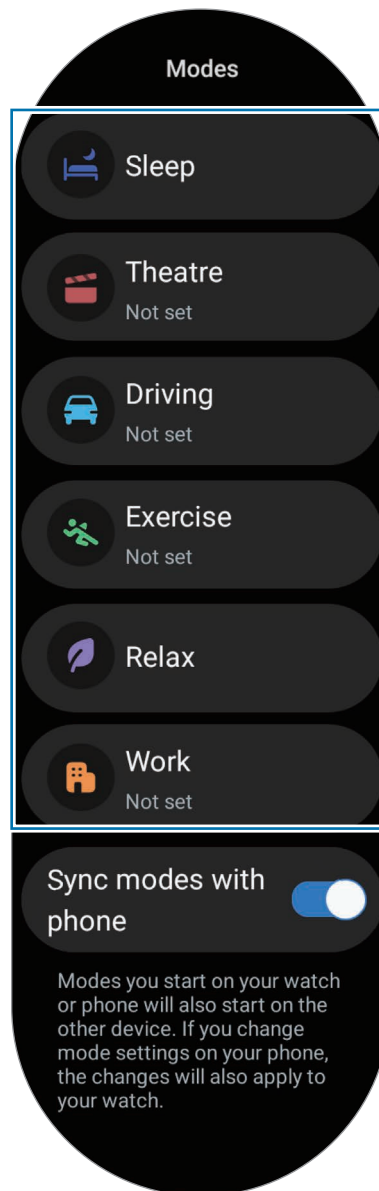

- 2 Toksake **Lülita sisse**.

Automaatselt töötavate režiimide puhul lülitatakse see sisse, kui tuvastatakse ühendatud telefoni lisatud tingimused.

Režiimi seadete muutmiseks toksake **Määra telefonis** ja muutke seadeid ühendatud telefonis.

Kui režiimi sünkroonimine ühendatud telefoni ja kella vahel ei toimi, toksake lülitit **Sünkrooni režiimid telefoniga**, et see sisse lülitada. Kõik ühendatud telefoni lisatud uued režiimid ja ühendatud telefonis muudetud režiimiseaded sünkroonitakse kellaga, sama tehakse ka režiimide tööolekutega.



Kui funktsioon **Sünkrooni režiimid telefoniga** on välja lülitatud või kui ühendatud telefonil on teistsugune tarkvaraversioon, on saadaval vaid mõned režiimid.

Teavitused

Teavitamise seadete muutmine.

Toksake seadete ekraanil **Teavitused**.

- **Rakenduse teavitused:** valige telefoni või kella rakendus, mille kohta oma kellas teavitusi saada.
- **Telefoni teavituste kuvamine kellas:** seadistage kell kuvama telefoni teavitusi olenevalt telefoni kasutusolekust.
- **Teavituste vaigist. telefonis:** seadistage telefonis rakenduste teavituste vaigistamine, kui neid kellas kuvatakse.
- **Mitte segada:** seadistage kell vaigistama kõik teavitused, välja arvatud need, mida lubate.
- **Täpsemad seaded:** seadistage teavitustega seotud täpsemaid seadeid.

Helid ja värinad

Muutke heli ja värina seadistusi.

Toksake seadete ekraanil **Helid ja värinad**.

- **Heli/Värin/Vaigistamine:** määrake kasutama helirežiimi, värinarežiimi või vaikset režiimi.
- **Värin koos heliga:** seadistage kell koos heliga vibreerima.
- **Värin:** seadistage värina kestus ja tugevus.
- **Kõne värin:** valige sissetulevate kõnede jaoks vibreerimismuster.
- **Teavituse värin:** valige teavituste jaoks vibreerimismuster.
- **Süsteemi värin:** lubage teatud tegevuste puhul värinad.
- **Helitugevus:** reguleerige helitugevuse taset.
- **Helin:** helina muutmine.
- **Teavituse heli:** teavitamise heli muutmine.
- **Süsteemihelid:** lubage teatud tegevuste puhul helid.

Ekraan

Muutke ekraani seadeid.

Toksake seadete ekraanil **Ekraan**.

- **Heledus:** ekraani heledusastme reguleerimine.
- **Kohanduv heledus:** valige, et määrata kell jälgima heleduse muudatusi ja et neid edaspidi sarnastes olukordades automaatselt kasutada.
- **Always On Display:** seadistage kella ekraan ja mõnede rakenduste ekraanid kella kandmise ajal alati sisselülitatuks jääma. Samas tühjeneb aku selle funktsiooni kasutamise ajal kiiremini kui tavapäraselt.
- **Ekraani aktiv.:** valige, mil viisil ekraan sisse lülitada. Lisateavet leiate jaotisest [Ekraani sisselülitamine](#).
- **Meediumi juhtnup. kuv.:** seadistage rakendus **Meediumi kontroller** teie kellas automaatselt avanema, kui ühendatud telefonis muusikat või videot esitatakse.
- **Ekraani kuvalõpp:** määrake aeg, kui kaua kell ootab, enne kui ekraani tagantvalgustuse välja lülitab.
- **Viim. rak. kuv.:** määrake aeg, kui kaua viimati kasutatud rakendust pärast ekraani väljalülitamist aktiivsena hoitakse. Kui lülitate ekraani pärast selle väljalülitamist tagasi sisse aja jooksul, mille olete määranud, kuvatakse kella ekraani asemel viimati kasutatud rakenduse ekraan.
- **Font:** seadistage ekraani kirjatüübi stiil.
- **Puutetundlikkus:** kella seadistamine lubama puuteekraani kasutamist kinnastega.
- **Laadimise andmete kuvamine:** määrake kell laadimise ajal laadimisteavet kuvama, kui ekraan on välja lülitatud.

Health

Muutke erinevaid treenimise ja fitnessiga seotud seadeid.

Toksake seadete ekraanil **Health**.

- **Mõõtmine:** määrake, kuidas teie südame löögisagedust ja stressi mõõdetakse, ja lülitage sisse või välja lisafunktsioone, mida on võimalik seadistada mõõtma ajal, kui magate.
- **Laborid:** kasutage kella uusi funktsioone.
- **Treeningute aut. tuvastamine:** lülitage sisse automaatse tuvastamise funktsioon ja konfigureerige seadeid, näiteks valige tuvastatavad treeningtüübid.

- **Passiivne aeg:** lülitage funktsioon sisse, et saada märguandeid pärast 50-minutilist mitteaktiivsust, ning määrake kellaaeg ja päevad, mil soovite teavitust.
- **Muutke teist. seadm. nähtavaks:** lubage teistel seadmetel teie kella leida.
- **Andmete jagamine seadmete ja teenustega:** seadistage, et jagada teavet teiste ühendatud terviseplatvormide rakenduste, treeningseadmete ja teleritega.
- **Privaatsus:** valige rakendused või teenusepakkujad, kellega teavet jagada, et kuvada treeningu ajal vajalikku teavet.

Turv. ja privaatsus

Kontrollige kella turvalisuse ja privaatsuse olekut ja muutke seadeid.

Toksake seadete ekraanil **Turv. ja privaatsus**.

- **Lukutüüp:** muutke ekraanilukustuse meetodit. Lisateavet leiate jaotisest [Lukustusekraan](#).
- **Privaatsus:** muutke privaatsusseadeid ja seadistage isikupärastatud teenus, mis põhineb teie huvidel ja kella kasutamisel.
- **Randme tuvastamine:** määrake tuvastama, kas te kannate kella.

Asukoht

Muutke asukohateabe kasutuse seadeid.

Toksake seadete ekraanil **Asukoht**.

- **Rakenduse load:** tutvuge nimekirjaga rakendustest, millel on luba kella asukohta näha, ja muutke lubade seadeid.
- **Asukoha teenused:** vaadake kella kasutatavaid asukohateenuseid.

Ohutus ja hädaolukord

Hallake oma meditsiiniteavet ja hädaabikontakte. Samuti saate seadistada hädaabi küsimise automaatselt või käsitsi, kui olete hädaolukorras. Lisateavet leiate jaotisest [Hädaabitaotluse saatmine](#).

Toksake seadete ekraanil **Ohutus ja hädaolukord**.

- **Meditsiiniline teave:** sisestage oma meditsiiniteave.
- **Hädaabikontaktid:** lisage oma hädaabikontaktid.
- **SOS-sõnum:** seadistage hädaabi taotlema, vajutades hädaolukorras viis korda kella avaekraani nuppu.
- **Raske kukkumise tuvastamine:** seadistage hädaabi taotlema automaatselt või käsitsi, kui teie kell tuvastab ränga kukkumise.
- **Hädaabi jagamine:** saatke hädaolukorra kontaktidele sõnum, mis sisaldab teie asukohateavet ja aku tühjenemise hoiatust.
- **Juhtmevabad hädaabi märguanded:** muutke hädaabifunktsioonide, näiteks juhtmevabade hädaabimärguannete seadeid.

Kontod ja varundamine

Pärast oma Samsungi või Google'i konto ühendatud telefonis registreerimist saate kasutada kella erinevaid funktsioone ja lisada need kella. Samuti saate ühendatud telefoni Smart Switchi abil regulaarselt kella andmeid ja faile automaatselt varundada.

Toksake seadete ekraanil **Kontod ja varundamine**.

- **Kontod:** registreerige oma Samsungi või Google'i konto oma ühendatud telefonis ja lisage see oma kella. Lisateavet leiate jaotisest [Kontode lisamine kella](#).
- **Varunda:** kontrollige oma kella andmeid, mis on Smart Switchi abil automaatselt varundatud ühendatud telefoni.

Google

Muutke Google'i seadeid.

Toksake seadete ekraanil **Google**.

- **Kontod:** kontrollige ühendatud telefonis registreeritud Google'i kontot ja lisage see oma kella.

Täpsemad funktsioonid

Lülitage lisafunktsioonid sisse.

Toksake seadete ekraanil **Täpsemad funktsioonid**.

- **Ühenduse katkestamise märguanded:** määrake, et saada märguandeid, kui kell kaotab selle kandmise ajal Bluetooth-ühenduse teie telefoniga.
- **Veelukk:** lülitage enne vette minemist veeluku režiim sisse. Kui veelukurežiim on sisse lülitatud, lülitatakse funktsioonid (näiteks randme tõstmise abil äratamise funktsioon ja funktsioon Always On Display), sealhulgas ekraanipuudutused, automaatselt välja.
- **Kohanda nuppe:** valige rakendus või funktsioon, mis käivitatakse, kui avaekraani nuppu kaks korda vajutate või seda vajutate ja all hoiate. Samuti saate valida funktsiooni, mis käivitatakse, kui tagasilikumise nuppu vajutate.
- **Olekuindikaatorid:** muutke kella ekraani ülaosas olevate olekuindikaatori ikoonide kuvaseadeid.
- **Liigutused:** lülitage žestide funktsioon sisse ja configureerige seaded. Lisateavet leiate jaotisest [Liigutused](#).

Liigutused

Lülitage žestide funktsioon sisse ja configureerige seaded.

Toksake seadete ekraanil **Täpsemad funktsioonid** ja valige jaotises **Liigutused** soovitud funktsioon.

- **Kõnedele vast.:** seadistage seade kõnedele vastama, kui kätt, millel kella kannate, selle küünarnukist kõverdamise ajal kaks korda raputate.
- **Märguannete ja kõnede eiramine:** seadistage seade märguandeid eirama ja kõnedest keelduma, kui rannet, millel kella kannate, kaks korda pöörate.

- **Kiirkäivitus:** seadistage seade valitud funktsiooni käivitama, kui painutate viie sekundi jooksul pärast ekraani sisselülitamist kaks korda üles ja alla rannet, millel kella kannate, sulgedes samal ajal oma rusika. Toksake **Tehke valik** ja määrake selle meetodi abil sisse lülitatav funktsioon.

Aku ja seadme hooldus

Seadme hooldusfunktsioon annab ülevaate kella aku, mäluruumi ja mälu oleku kohta.

Aku

Kontrollige olemasolevat akutoidet ja aega, kui kaua kella veel kasutada saab. Kui aku on tühjenemas, lülitage energiasäästurežiim sisse, et aku võimsustarvet vähendada.

Toksake seadete ekraanil **Aku ja seadme hooldus** → **Aku**.

- **Energiasääst:** lülitage aku kasutusaja pikendamiseks energiasäästurežiim sisse.
- **Ooterežiimil rakendused:** valige taustale mitteaktiivsed rakendused. Mitteaktiivsed rakendused töötavad taustal vaid aeg-ajalt, et pikendada aku kasutusaega.
- **Ainult kell:** ekraanil kuvatakse ainult kell ning kõik teised funktsioonid lülitatakse akuenergia tarbimise vähendamiseks välja. Vajutage kella vaatamiseks avaekraani nuppu. Ainult kella režiimi väljalülitamiseks vajutage ja hoidke all avaekraani nuppu. Teise võimalusena asetage kell juhtmevabale laadurile.



Alles olev kasutusaeg näitab seda, kui palju aega on aku tühjenemiseni. Alles olev kasutusaeg võib kella seadetest ja töötamistingimustest tulenevalt erineda.

Mäluruum

Kontrollige kasutatud ja saadaoleva mäluruumi olekut.

Toksake seadete ekraanil **Aku ja seadme hooldus** → **Mäluruum**.



- Sisemise mäluruumi tegelik saadaolev maht on väiksem kui määratletud maht, kuna operatsioonisüsteem ja vaikerakendused hõivavad osa mäluruumist. Saadaolev maht võib kella värskendamisel muutuda.
- Oma kella vaba sisemise mäluruumi mahuga saate tutvuda Samsungi veebisaidi tehniliste andmete osas.

Mälu

Toksake seadete ekraanil **Aku ja seadme hooldus** → **Mälu**.

Taustal töötavate rakenduste peatamise arvelt kella kiirendamiseks märgistage rakenduste loendis rakendused ja toksake **Tühjen. kohe**.

Rakendused

Konfigureerige kella rakenduse seadeid.

Toksake seadete ekraanil **Rakendused**.

- **Vaikerakenduste valimine:** valige sarnaste funktsioonide jaoks vaikerakendused.
- **Terviseplatvorm:** seadistage oma profiil terviseandmete haldamiseks ja teabe jagamiseks teiste ühendatud terviserakendustega.
- **Rakenduste loend:** hallake kella rakendusi. Samuti saate kontrollida rakenduste kasutusteavet ja desinstallida või keelata mittevajalikud rakendused.
- **Lubade haldur:** kontrollige kõigi rakenduste, sealhulgas süsteimirakenduste lubade loendit ja muutke nende lubade seadeid.
- **Samsungi rakenduse värskendused:** kontrollige värskendusi mõnede eelinstallitud Samsungi rakenduste jaoks.

Üldine

Kohandage oma kella üldseaded. Samuti saate kella uue telefoniga ühendada või kella lähtestada.

Toksake seadete ekraanil **Üldine**.

- **Rõnga puudutamine:** muutke puuteäärise seadeid. (Galaxy Watch6)
- **Tekst kõneks:** muutke sisselülitatud TalkBackiga kasutatavate tekst-, nagu keeled, kiirus jne.
- **Sisestus:** muutke klaviatuuri seadeid ja seadistage kiirvastuste funktsioon.
- **Kpv ja kell:** määrake kuupäev ja kellaeg käsitsi.
 -  Selle funktsiooni kasutamiseks katkestage oma kella ühendus telefoniga, kuna see on ühendatud telefoniga sünkroonitud.
- **Suund:** seadistage kell vastavaks randmega, millel seda kannate (on see siis vasak või parem), ja määrake avaekraani nupu või tagasiliikumise nupu orientatsioon pärast oma kella kandmist.

- **Teisalda kell uude telefoni:** ühendage kell uue telefoniga, mis kasutab sama Google'i kontot, mis teie eelmine telefon, ilma kella andmeid lähtestamata. Lisateavet leiate jaotisest [Kella uue telefoniga ühendamine](#).
- **Lähtesta:** kustutage kõik oma kellas olevad andmed. Kui aga teie kell on enne lähtestamist telefoniga ühendatud, varundatakse teie kella andmed ja failid.

Juurdepääs

Konfigureerige erinevaid seadeid, et parandada kellale juurdepääsu.

Toksake seadete ekraanil **Juurdepääs**.

- **Funktsioonid, mida kasutate:** kontrollige juurdepääsufunktsioone, mida kasutate.
 See funktsioon kuvatakse ainult juurdepääsufunktsiooni kasutamise ajal.
- **TalkBack:** rakenduse TalkBack sisse lülitamine hääle tagasiside saamiseks. Selle funktsiooni kasutamise kohta leiate teavet, kui toksate **Seaded** → **Õpetused ja abi**.
- **Nähtavuse täiendused:** kohandage seadeid, et parandada juurdepääsetavust nägemispuudega kasutajatele.
- **Kuulmise arendused:** kohandage seadeid, et parandada juurdepääsetavust kuulmispuudega kasutajatele.
- **Infovahetus ja vilumus:** kohandage seadeid, et parandada juurdepääsu kasutajate jaoks, kelle osavus on väiksem.
- **Täpsemad seaded:** hallake teisi lisafunktsioone.
- **Installitud rakendused:** vaadake kella installitud juurdepääsuteenuseid.

Tarkvara värskendus

Värskendage kella tarkvara püsivara kaugvärskendamise (FOTA) teenuse kaudu. Samuti saate muuta värskenduste seadeid.

Toksake seadete ekraanil **Tarkvara värskendus**.

- **Laadi alla ja installi:** kontrollige rakendusi ja laadige neid käsitsi alla.
- **Automaatvärskendus:** seadistage kell värskendusi automaatselt installima öösiti, kui see laeb ja kui selle allesjäänud akutase on vähemalt 30%.

Kella teave

Juurdepääs kella lisateabele.

Toksake seadete ekraanil **Kella teave**.

- **Olekuteave:** vaadake teavet, näiteks Wi-Fi MAC-aadressi, Bluetoothi aadressi ja seerianumbrit.
- **Juriidiline teave:** juurdepääs kellaga seotud juriidilisele teabele. Samuti saate kella diagnostikateavet Samsungile saata.
- **Tarkvara teave:** juurdepääs tarkvara versioonile ja turbeolekule.
- **Aku teave:** vaadake aku teavet.

Galaxy Wearable rakendus

Sissejuhatus

Kella ühendamiseks telefoniga peate installima oma telefoni rakenduse Galaxy Wearable. Saate rakendusega Galaxy Wearable kontrollida kella alles olevat akutaset ja muuta selle seadistusi.

Avage oma telefonis rakendus **Galaxy Wearable**.

Otsisõnade abil seadete otsimiseks toksake . Samuti saate seadeid otsida, kui valite suvandi **Soovitused** all oleva sildi.

 Teatud funktsioonid ei pruugi sõltuvalt ühendatud telefonist saadaval olla.

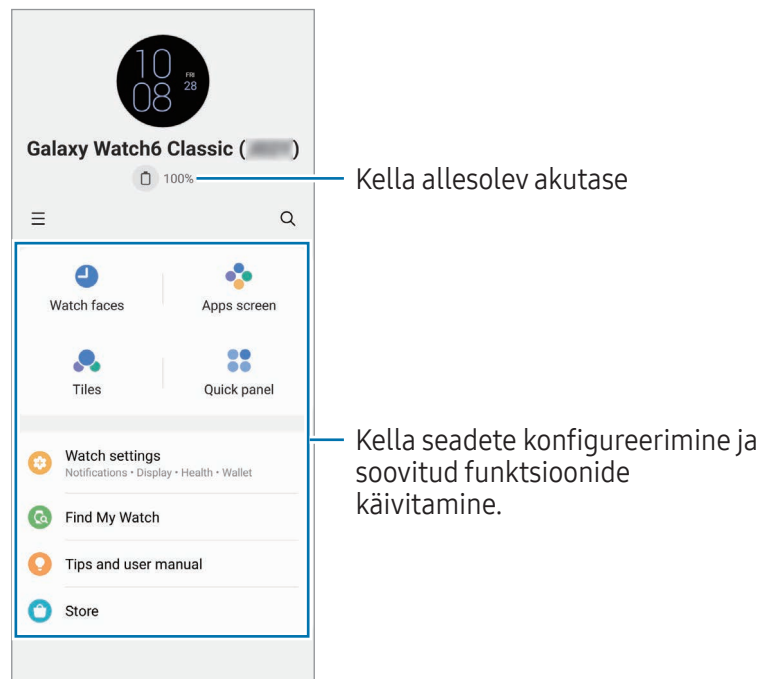

Toksake , et kasutada alljärgnevat lisavalikuid.

-  : konfigureerige rakenduse Galaxy Wearable seadeid.
- **Lisa uus seade:** ühendage oma seade lahti telefonist, millega see praegu ühendatud on, ja ühendage uus seade. Järgige ühendamise lõpule viimiseks ekraanil kuvatavaid juhiseid. Lisateavet leiate jaotisest [Kella ühendamine telefoniga Bluetoothi abil](#).

- **Halda seadmeid:** hallake ühendatud seadmeid, kui teie telefoniga on ühendatud rohkem kui kaks seadet. Seadme oma telefonist lahti ühendamiseks valige seade ja toksake **Eemaldamine**.



Mõned funktsioonid ei pruugi olenevalt piirkonnast, operaatorist või mudelist saada val olla.

Kellad

Te saate kella ekraanil kuvatavat numbrilaua tüüpi muuta.

Toksake telefonis rakenduse Galaxy Wearable ekraanil **Kellad**.

Valige soovitud kella numbrilaud ja toksake **Kohandamine**, et muuta ekraani värve või osi, näiteks kellaosuteid ja -näidikuid, samuti valida kella ekraanil kuvatavaid üksusi.

Minu stiili kella numbrilaudade tegemine

Muutke kella numbrilaud mustripildiks, mis kasutab teie tehtud pildilt eraldatud värvikombinatsiooni. Saate viia oma kella numbrilaua vastavusse ükskõik millise soovitud stiiliga.



See funktsioon on saada val ainult Samsungi või Androidi telefonides.

- 1 Toksake telefonis rakenduse Galaxy Wearable ekraanil **Kellad**.
- 2 Valige **Minu stiil**, mille leiate suvandist **Graafiline**.
- 3 Toksake **Kohandamine** → **Taust** → **Kaamera**.
Oma telefoni salvestatud pildi valimiseks toksake **Galerii**.
- 4 Pildi tegemiseks toksake  ja seejärel toksake **OK**.
- 5 Lohistage ringi see pildi osa, mida soovite kasutada, või kohandage pildi suurust, et valida soovitud värv.
- 6 Valige mustritüüp ja toksake **Valmis**.
- 7 Toksake **Salvesta**.
Kella numbrilaud muudetakse rakenduse „Minu stiil” numbrilauaks.

AR Emoji numbrilaudade tegemine

Muutke kella numbrilaud omaenda AR Emojiks.

 See funktsioon on saadaval vaid AR Emoji funktsioone toetavates Samsungi telefonides.

- 1 Toksake telefonis rakenduse Galaxy Wearable ekraanil **Kellad**.
- 2 Valige **AR Emoji** suvandis **Graafiline**.
- 3 Toksake **Kohandamine** → **Tegelane**.
- 4 Toksake  ja järgige oma AR Emoji loomiseks ekraanil kuvatavaid juhiseid.
- 5 Valige loodud AR Emoji suvandi **Muud emotikonid** all, et see oma kella edastada.
- 6 Toksake **Salvesta**.
Kella numbrilaud muudetakse rakenduse AR Emoji numbrilauaks.



Rakenduste ekraan

Korraldage rakendusi rakenduste ekraanil ümber.

Toksake telefonis rakenduse Galaxy Wearable ekraanil **Rakenduste ekraan**.

Rakenduste ümberkorraldamiseks puudutage ja hoidke teisaldatavat rakendust all, lohistage see soovitud kohta ja toksake seejärel **Salvesta**.

Paanid

Kohandage kella paane. Paane saab ka ümber korraldada.

Toksake telefonis rakenduse Galaxy Wearable ekraanil **Paanid**.

Paanide lisamine või eemaldamine

Toksake suvandi **Paanide lisamine** all paanidel, mida soovite lisada, või toksake  paanidel, mida eemaldada soovite, ja seejärel toksake **Salvesta**.

Paanide ümber korraldamine



Puudutage paani, mida teisaldada soovite, ja hoidke seda all, lohistage see soovitud kohta ja toksake seejärel **Salvesta**.

Kiirpaneel

Valige kiirseadete ikoonid, mida teie kella kiirpaneelil kuvatakse. Saate kiirseadete ikoone ka ümber korraldada.

Toksake telefonis rakenduse Galaxy Wearable ekraanil **Kiirpaneel**.

Kiirseadete ikoonide lisamine või eemaldamine

Toksake  lisataval ikoonil suvandi **Saadaolevad nupud** all või toksake  eemaldataval ikoonil ja seejärel toksake **Salvesta**.

Kiirseadete ikoonide ümberkorraldamine

Puudutage teisaldatavat ikooni ja hoidke seda all, lohistage see soovitud kohta ja toksake seejärel **Salvesta**.

Kella seaded

Sissejuhatus

Tutvuge kella olekuga ja muutke kella seadeid.

Toksake telefonis rakenduse Galaxy Wearable ekraanil **Kella seaded**.

Samsung Account

Registreerige Samsung Account oma ühendatud telefonis või kontrollige varem registreeritud Samsung Accounti.

Toksake telefonis rakenduse Galaxy Wearable ekraanil **Kella seaded** → **Samsung Account**. Lisateavet leiate jaotisest [Samsung Accounti registreerimine kellas](#).

Režiimid

Seadistage, et sünkroonida kella ja telefoni režiimiseaded.

Toksake telefonis rakenduse Galaxy Wearable ekraanil **Kella seaded** → **Režiimid**.

- **Sünkrooni unerežiim:** seadistage, et sünkroonida kella ja telefoni režiimiseaded. Selle funktsiooni sisselülitamisel sünkroonitakse kõik ühendatud telefoni lisatud uued režiimid ja ühendatud telefonis muudetud režiimiseaded kellaga, sama tehakse ka režiimide tööolekutega.



Olenevalt ühendatud telefoni tarkvaraversioonist võivad üksnes mõned režiimi sünkroonimise funktsioonid toetatud olla.

Teavitused

Teavitamise seadete muutmise.

Toksake telefonis rakenduse Galaxy Wearable ekraanil **Kella seaded** → **Teavitused**.

- **Rakenduse teavitused:** valige telefoni või kella rakendus, mille kohta oma kellas teavitusi saada.
- **Telefoni teavituste kuvam. kellas:** seadistage kell kuvama telefoni teavitusi olenevalt telefoni kasutusolekust.
- **Teavituste vaigistamine telefonis:** seadistage telefonis rakenduste teavituste vaigistamine, kui neid kellas kuvatakse.

- **Mitte segada sünk. telefoniga:** seadistage kella ja telefoni häirimiskeeldude seadete sünkroonimine.
- **Täpsemad teavituse seaded:** seadistage teavitustega seotud täpsemaid seadeid.

Helid ja värinad

Muutke heli ja värina seadistusi.

Toksake telefonis rakenduse Galaxy Wearable ekraanil **Kella seaded** → **Helid ja värinad**. Vaadake lisateavet osa „Rakendused ja funktsioonid” jaotisest [Helid ja värinad](#).

Ekraan

Muutke ekraani seadeid.

Toksake telefonis rakenduse Galaxy Wearable ekraanil **Kella seaded** → **Ekraan**. Vaadake lisateavet osa „Rakendused ja funktsioonid” jaotisest [Ekraan](#).

Health

Muutke erinevaid treenimise ja fitnessiga seotud seadeid.

Toksake telefonis rakenduse Galaxy Wearable ekraanil **Kella seaded** → **Health**. Vaadake lisateavet osa „Rakendused ja funktsioonid” jaotisest [Health](#).

Ohutus ja hädaolukord

Hallake oma meditsiiniteavet ja hädaabikontakte. Samuti saate seadistada hädaabi küsimise automaatselt või käsitsi, kui olete hädaolukorras. Vaadake lisateavet osa „Rakendused ja funktsioonid” jaotisest [Ohutus ja hädaolukord](#) või jaotisest [Hädaabitaotluse saatmine](#).

Toksake telefonis rakenduse Galaxy Wearable ekraanil **Kella seaded** → **Ohutus ja hädaolukord**.

Kontod ja varundamine

Pärast oma Samsungi või Google'i konto ühendatud telefonis registreerimist saate kasutada kella erinevaid funktsioone ja lisada need kella. Samuti saate ühendatud telefonis Smart Switchi abil regulaarselt oma kella andmeid ja faile automaatselt varundada ja salvestada varukoopia Samsung Cloudi.

Toksake telefonis rakenduse Galaxy Wearable ekraanil **Kella seaded** → **Kontod ja varundamine**.



- Salvestage kella automaatselt varundatavad andmed ja failid perioodiliselt Samsung Cloudi, et saaksite need taastada, kui andmed ja failid on tehaseandmete tahtmatu lähtestamise tõttu kahjustatud või kaotsi läinud.
- Rakenduse Samsung Health puhul salvestatakse teie kellas ainult 28 eelneva päeva salvestised. Et vaadata salvestisi, mis on vanemad kui 28 päeva, installige ühendatud telefoni rakendus Samsung Health ja varundage andmed automaatselt.
- **Kontod:** registreerige oma Samsungi või Google'i konto oma ühendatud telefonis ja lisage see oma kella. Lisateavet leiate jaotisest [Kontode lisamine kella](#).
- **Varunda:** kontrollige oma kella andmeid, mis teie ühendatud telefonis Smart Switchi abil automaatselt varundatakse, ja toksake lülitit **Salvesta koopiad Samsung Cloudi**, et lülitada sisse varukoopia salvestamine Samsung Cloudi.

Täpsemad funktsioonid

Lülitage lisafunktsioonid sisse.

Toksake telefonis rakenduse Galaxy Wearable ekraanil **Kella seaded** → **Täpsemad funktsioonid**.

Vaadake lisateavet loetlemata funktsioonide kohta osa „Rakendused ja funktsioonid“ jaotisest [Täpsemad funktsioonid](#).

- **Kaugühendus:** seadistage kell kaugühenduma nutitelefoni mobiilsidevõrgu või Wi-Fi-võrgu kaudu, kui seadmete vahel puudub Bluetooth-ühendus.

Aku ja seadme hooldus

Seadme hooldusfunktsioon annab ülevaate kella aku, mälu ruumi ja mälu oleku kohta. Samuti saate oma kella testida.

Toksake telefonis rakenduse Galaxy Wearable ekraanil **Kella seaded** → **Aku ja seadme hooldus**.

Vaadake lisateavet loetlemata funktsioonide kohta osa „Rakendused ja funktsioonid” jaotisest [Aku ja seadme hooldus](#).

- **Diagnostika:** testige oma kella rakenduse Samsung Members abil.

Rakendused

Konfigureerige kella rakenduse seadeid.

Toksake telefonis rakenduse Galaxy Wearable ekraanil **Kella seaded** → **Rakendused**.

- **Rakenduse seaded:** muutke kella mõne rakenduse üksikasjalikke seadeid.
- **Teie rakendused:** hallake kella rakendusi ja vaadake iga rakenduse kasutusteavet või desinstallige või keelake ebavajalikke rakendusi.

Sisu haldamine

Sünkroonige salvestatud heli- ja pildifailid telefonist kella või edastage need oma kella.

Toksake telefonis rakenduse Galaxy Wearable ekraanil **Kella seaded** → **Sisu haldamine**.

- **Muusika**
 - **Lood kellas:** saate vaadata ja hallata kellas olevaid helifaile kategooriate kaupa. Lisateavet leiate jaotisest [Kella salvestatud helifailide haldamine](#).
 - **Aut. sünk.:** seadistage telefon suvandi **Sünkr. esitusloendid** all valitud esindusloenditesse lisatud helifaile kellaga automaatselt iga kuue tunni tagant sünkroonima.
 - **Sünkr. esitusloendid:** valige kellaga automaatselt sünkroonitav esitusloend.



See funktsioon võidakse kuvada vaid siis, kui teie telefoni on installitud rakendus Samsung Music ja te aktiveerite funktsiooni **Aut. sünk.**

- **Galerii**

- **Lisa pilte:** edastage pildid oma telefonist kella. Lisateavet leiate jaotisest [Piltide kella edastamine](#).
- **Albumite autom. sünkroonimine:** seadistage telefon suvandi **Sümkroonitavad albumid** all valitud albumitesse lisatud pilte kellaga automaatselt sünkroonima.
- **Sümkroonitavad albumid:** valige kellaga automaatselt sünkroonitav album.
- **Pildi autom. sünk. piirang:** valige piltide arv, mis telefonist korraga kella edastatakse.



Sümkroonitavad albumid ja **Pildi autom. sünk. piirang** võivad ilmuda, kui lülitate sisse funktsiooni **Albumite autom. sünkroonimine**.

- **Sümk. autom. värskeim lugu:** seadistage telefon teie viimast lugu automaatselt kellaga sünkroonima.



Faile saab kella ja telefoni vahel sünkroonida ainult siis, kui kellal on alles rohkem kui 15% akutoidet ja kui energiasäästurežiim on kellas välja lülitatud.

Mobiilsidepaketid (SM-R935F, SM-R945F, SM-R955F, SM-R965F)

Pärast mobiilsidevõrgu kellas aktiveerimist saate kasutada erinevaid täiendavaid teenuseid.

Toksake telefonis rakenduse Galaxy Wearable ekraanil **Kella seaded** → **Mobiilsidepaketid**.

Üldine

Kohandage oma kella üldseaded. Samuti saate kella uue telefoniga ühendada või kella lähtestada.

Toksake telefonis rakenduse Galaxy Wearable ekraanil **Kella seaded** → **Üldine**. Vaadake lisateavet osa „Rakendused ja funktsioonid“ jaotisest [Üldine](#).

Juurdepääs

Konfigureerige erinevaid seadeid, et parandada kellale juurdepääsu.

Toksake telefonis rakenduse Galaxy Wearable ekraanil **Kella seaded** → **Juurdepääs**. Vaadake lisateavet osa „Rakendused ja funktsioonid“ jaotisest [Juurdepääs](#).

Kella tarkvara värskendus

Värskendage kella tarkvara püsivara kaugvärskendamise (FOTA) teenuse kaudu. Samuti saate muuta värskenduste seadeid.

Toksake telefonis rakenduse Galaxy Wearable ekraanil **Kella seaded** → **Kella tarkvara värskendus**. Lisateavet leiate jaotisest [Tarkvara värskendus](#).

Kella teave

Juurdepääs kella lisateabele.

Toksake telefonis rakenduse Galaxy Wearable ekraanil **Kella seaded** → **Kella teave**. Vaadake lisateavet osa „Rakendused ja funktsioonid” jaotisest [Kella teave](#).

Leia minu kell

Leidke oma kadunud või valesse kohta pandud kell ja kaugjuhtige seda.

Toksake telefonis rakenduse Galaxy Wearable ekraanil **Leia minu kell**.

- **Alusta:** vaadake oma kella hetkeasukohta. Vaadake lisateavet osa „Rakendused ja funktsioonid” jaotisest [Leia minu kell](#).
- **Määra turvalisus:**
 - **Kella lukustamine:** kauglukustage kell, et vältida kõrvaliste isikute ligipääsu. Seda funktsiooni saab kasutada, kui telefon on kellaga Bluetoothi või kaugühenduse kaudu ühendatud. Kui teie kell on lukustatud, avage see käsitsi, sisestades eelseadistatud PIN-i, või ühendage kell oma telefoniga uuesti Bluetoothi kaudu, et seda automaatselt avada.
 - **Kella lähtestamine:** kõik kella salvestatud andmed kustutatakse. Pärast kella lähtestamist ei saa te teavet taastada ega kasutada funktsiooni **Leia minu kell**. Kuid andmed, mis varundati ja salvestati ajal, mil teie kell ja telefon olid enne lähtestamist ühendatud, on Samsung Cloudis saadaval.

Pood

Laadige alla rakendused ja kella numbrilauad, mida oma kellaga kasutada.



Toksake telefonis rakenduse Galaxy Wearable ekraanil **Pood**.

Kasutusmärkused

Seadme kasutamisega seotud ettevaatusabinõud

Seadme ohutu ja sihipärase kasutamise tagamiseks lugege palun see kasutusjuhend seadme kasutamisel läbi.



- Kirjelduste aluseks on seadme vaikeseaded.
- Teie seadme sisu võib sõltuvalt regioonist, teenusepakkujust, mudeli üksikasjadest või seadme tarkvarast osaliselt erineda.
- Mõne rakenduse või funktsiooni kasutamisel võib seade vajada ühendust Wi-Fi- või mobiilsidevõrguga.
- Sisu (kvaliteetne sisu), mis nõuab suurt protsessori- ja mäluksutust, mõjutab seadme üldist jõudlust. Olenevalt seadme spetsifikatsioonidest ja kasutustingimustest ei pruugi antud sisuga seotud rakendused korralikult töötada.
- Samsung ei vastuta Samsungist erinevate rakendusepakkujate rakenduste põhjustatud probleemide eest.
- Samsung ei vastuta seadme jõudluse probleemide või kokkusobimatuse eest, mis on tingitud muudetud registriseadetest või muudatustest operatsioonisüsteemi tarkvaras. Katsed operatsioonisüsteemi kohandada võivad kahjustada teie seadme või rakenduste tööd.
- Selles seadmes olev tarkvara, heliallikad, taustapildid, pildid ja muud meediumid on litsentseeritud piiratud kasutamiseks. Nende materjalide ekstrahimine ja kasutamine müümise või muudel eesmärkidel on autoriõiguse seaduste rikkumine. Kasutajad on täielikult vastutavad illegaalsete meediumite kasutamise eest.
- Andmeteenused, näiteks sõnumivahetus, failide üles- ja allalaadimine, automaatne sünkroonimine või asukohateenused, võivad sõltuvalt teie andmesidepaketest kaasa tuua lisakulutusi. Suuremahuliste andmeedastuste jaoks on soovitatav kasutada Wi-Fi-funktsiooni.
- Seadmes olevaid vaikerakendusi võidakse värskendada ja nende toetamine lõpetada ilma eelneva teavitusega.
- Selle seadme operatsioonisüsteem erineb mõne varasema Galaxy Watchi sarja omadest, seega ei saa te ühildumisprobleemide tõttu varem ostetud sisu kasutada.
- Mudeli üksikasjad ja toetatud teenused võivad piirkonnast olenevalt erineda.

- Seadme operatsioonisüsteemi muutmine või mitteametlikest allikatest tarkvara paigaldamine võib kaasa tuua seadme rikkeid ja andmete kahjustumist või kadu. Sellised tegevused on teie Samsungi litsentsilepingu rikkumised ja need tühistavad garantii.
- Sõltuvalt teie kellaga ühendatud telefoni valmistajast ja selle mudelist ei pruugi mõned funktsioonid siin kasutusjuhendis kirjeldatud viisil töötada.
- Puuteekraan on selgelt nähtav ka tugevas päikesevalguses, kui kontrastsust reguleeritakse vastavalt ümbritsevale keskkonnale automaatselt. Toote iseloomust tulenevalt võib fikseeritud graafika pikemaajaline kuvamine põhjustada järelhelendust või kõrvaliste kujutiste ilmumist.
 - Puuteekraanil ei ole soovitatav kasutada fikseeritud graafikat, mis kuvatakse pikema aja jooksul, samuti on soovitatav puuteekraan välja lülitada, kui seadet ei kasutata.
 - Saate seadistada puutekraani automaatselt välja lülituma, kui seda ei kasutata. Toksake kella rakenduste ekraanil  (**Seaded**) → **Ekraan** → **Ekraani kuvalõpp** ja seejärel valige aeg, kui kaua seade peaks ootama, enne kui puutekraani välja lülitab.
 - Et seadistada puuteekraan vastavalt ümbritsevale keskkonnale automaatselt heledust reguleerima, toksake kella rakenduste ekraanil  (**Seaded**) → **Ekraan** ja toksake lülitit **Kohanduv heledus**, et seda aktiveerida.
- Olenevalt piirkonnast või mudelist vajavad mõned seadmed Föderaalse Sidekomisjoni (FCC) heakskiitu.

Kui teie seadmel on FCC heakskiit, saate tutvuda kella FCC ID-ga. FCC ID-le ligipääsemiseks toksake kella rakenduste ekraanil  (**Seaded**) → **Kella teave** → **Olekuteave**. Kui teie seadmel pole FCC ID-d, tähendab see, et seadet ei tohi USA-s ega selle territooriumidel müüa ja selle võib USA-sse tuua ainult omaniku isiklikuks kasutuseks.

- Teie seade sisaldab magneteid. Hoidke see eemal krediitkaartidest, siirdatud meditsiiniseadmetest ja muudest seadmetest, mida magnetid mõjutada võivad. Kui tegemist on meditsiiniseadmetega, hoidke oma seade neist vähemalt 15 cm kaugusel. Lõpetage oma seadme kasutamine, kui kahtlustate, et see võib teie meditsiiniseadme toimimist häirida, ja pidage nõu oma arsti või meditsiiniseadme valmistajaga.

Juhendavad ikoonid

-  **Hoiatus:** olukorrad, mis võivad tekitada vigastusi nii teile kui ka teistele
-  **Ettevaatust:** olukorrad, mis võivad kahjustada teie seadet ja teisi seadmeid
-  **Märkus:** märkused, nõuanded või lisainfo

Märkused pakendi ja tarvikute kohta

Pakendi sisuga tutvumiseks vaadake kiirjuhendit.

- Kellaga kaasas olevad tarvikud ja saadaval olevad lisatarvikud võivad sõltuvalt regioonist või operaatorist erineda.
- Kaasasolevad tarvikud on ette nähtud ainult sellele seadmele ja ei pruugi sobida teiste seadmetega.
- Välimust ja spetsifikatsioone võidakse eelnevalt teavitamata muuta.
- Lisatarvikuid saate osta kohalikult Samsungi edasimüüjalt. Enne ostmist kontrollige, et need teie kellale sobivad.
- Mõned kaasasolevad üksused ja lisatarvikud ei pruugi kellaga sama vee- ja tolmukindluse sertifikaati omada.
- Kasutage Samsungi heaks kiidetud lisatarvikuid. Sobimatute tarvikute kasutamine võib põhjustada jõudlusprobleeme ja rikkeid, mida garantii ei kata.
- Lisatarvikute saadavus sõltub täielikult neid tootvatest ettevõtetest. Lisainfot saadaval olevate lisatarvikute kohta vaadake Samsungi veebisaidilt.

Seadme vee- ja tolmukindluse säilitamine

- See seade on vee- ja tolmuindel ja vastab järgmistele rahvusvahelistele standarditele.
 - Veekindluse klassifikatsiooni 5ATM sertifikaat: katsetati, sukeldades seadme 10 minutiks 50 m sügavusse magevette ja jättes seadme seda liigutamata paigale, et kontrollida selle vastavust standardi ISO 22810:2010 nõuetele.
 - Veekindluse klassifikatsiooni IPX8 sertifikaat: katsetati, sukeldades seadme 30 minutiks 1,5 m sügavusse magevette ja jättes seadme seda liigutamata paigale, et kontrollida selle vastavust standardi IEC 60529 nõuetele.
 - Tolmuindeluse klassifikatsiooni IP6X sertifikaat: katsetati, et kontrollida selle vastavust standardi IEC 60529 nõuetele.
- Saate seda seadet kasutada, kui teete trenni, pesete käsi või on vihmane päev.
- Saate kasutada seda seadet, ujudes basseinis või meres, kus vesi pole sügav.
- Teie Galaxy seadme veekindlus ei ole alaline ja võib aja jooksul halveneda. Soovitatav on lasta oma Galaxy seadme veekindlust kord aastas Samsungi teeninduskeskuses või volitatud teeninduskeskuses kontrollida.
- Seadme vee- ja tolmuindeluse säilitamiseks peate järgima neid juhiseid.
 - Loputage seadet pärast ujumist, kuid enne, kui basseini- või merevesi on kuivanud, mageveega ja kuivatage see pehme puhta riidelapiga põhjalikult, et selle veekindlus säilitada. Basseinivees sisalduvad desinfitseerivad ained ja merevees sisalduv sool võivad veekindlust halvendada.
 - Kui seade saab kokku muu vedeliku kui mageveega (näiteks kohvi, jookide, seebivee, õli, lõhnaõli, päikesekaitsekreemi, kätepuhastusvahendi või keemiatoodetega, nagu kosmeetikavahendid), loputage seadet mageveega ja kuivatage see põhjalikult pehme puhta riidelapiga, et säilitada selle veekindlus.

- Ärge jääge oma seadme kandmise ajal vee alla, minge snorgeldama ega sukelduma akvalangiga või ilma ja ärge tegelege veespordialadega (nagu veesuusatamine ja surfamine) ning ärge ujuge kiirevoolulises vees (näiteks jões). Lisaks ärge laske sel kokku puutuda kõrgsurvega puhastusseadmete ega sarnaste esemetega. See tooks kaasa veesurve järsu tõusu, mis võib põhjustada meie ettevõtte garanteeritud veekindluse muutumist.
- Kui seade saab löögi või kahjustada, võib selle vee- ja tolmukindlus halveneda.
- Ärge võtke oma seadet nõuetekohase juhendamiseta osadeks koost lahti.
- Kui kuivatate oma seadet kuuma õhku tekitava masinaga (näiteks fööniga) või kasutate oma seadet kuumas keskkonnas (näiteks saunas), võib õhu- või veetemperatuuri järsk muutus veekindlust kahjustada.

Ülekuumenemise ettevaatusabinõud

Kui tunnete seadet kasutades ülekuumenemisest põhjustatud ebamugavust, lõpetage kohe selle kasutamine ja eemaldage see randmelt.

- Selliste probleemide nagu seadme rikete, naha ebamugavustunde või kahjustuste ja aku tühjenemise vältimiseks kuvatakse seadme konkreetse temperatuurini jõudes ekraanil hoiatus. Esialgse hoiatuse ilmudes lülitatakse seadme funktsioonid välja, kuni seade konkreetse temperatuurini maha jahtub. Hädaabikõne funktsioon on LTE-mudelil siiski saadaval.
- Kui seadme temperatuur jätkab tõusmist, kuvatakse teine hoiatus. Siis lülitub seade välja. Ärge kasutage seadet, kuni seadme temperatuur on soovitatud töötemperatuuride vahemikus. Sellest hoolimata jääb LTE-mudelit kasutades eelnevalt ühendatud hädaabikõne funktsioon aktiveerituks, kuni olete lõpetanud, kuigi kuvatakse teine hoiatus.

Soovitatud töötemperatuuride vahemik

Seadme soovitatav töötemperatuur on vahemikus 0 °C kuni 35 °C. Kasutades seadet väljaspool soovitatud temperatuurivahemikku, võib seade kahjustada saada või aku eluiga võib väheneda.

Kella puhastamine ja haldamine

Järgige allolevaid punkte, tagamaks, et teie kell töötab korralikult ja säilitab oma välimuse. Vastupidisel korral võib kell kahjustatud saada ja põhjustada nahaärritust.

- Enne kella puhastamist lülitage see välja ja eemaldage rihm.
- Vältige seadme kokkupuudet tolmu, higi, tindi, õli ja keemiliste toodete, nt. kosmeetika, antibakteriaalsete spreide, kätepuhastusvahendite, puhastusvahendite ja putukatõrjevahenditega. Kella välised ja sisemised osad võivad kahjustuda või võib seade halvasti töötama hakata. Kui teie kell puutub kokku mõne eelpool mainitud ainega, kasutage selle puhastamiseks pehmet ebemevaba lappi.
- Ärge kasutage kella puhastamiseks seepi, puhastusvahendeid, abrasiivseid materjale või suruõhku ning ärge kasutage selle puhastamiseks ultraheli või väliseid kuumusallikaid. See võib kella kahjustada. Kellale jäänud seep, puhastusvahendid, käte desinfitseerimise vahendid või puhastusained võivad põhjustada nahaärritust.

- Päikesekaitse, ihupiima või õli eemaldamiseks tuleb kasutada seebivaba puhastusvahendit; seejärel loputage ja kuivatage kell põhjalikult.
- Hübriidrihm ei ole veekindel. Kui kasutate hübriidrihma, ärge minge ujuma ega duši alla.
- Nahkmaterjali omapärade tõttu võib hübriidrihm kohas, kus see kellaga ühendatud on, kriuksuvat heli tekitada. See on normaalne nähtus, mida saab vähendada, kui määrida rihma ühenduskohas nahahooldustoodetega.
- Vältige kella hübriidrihma kokkupuudet kemikaalide, otsese päikesevalguse, kuumade ja niiskete keskkondade ja veega. Sellise kokkupuute mõjul võivad nahkmaterjali värv ja kuju muutuda. Kui see märjaks saab, pühkige seda kohe pehme ebemevaba lapiga ja kuivatage seda hästiventileeritud ja varjulises kohas.
- Kui teie hübriidrihmil on plekid, pühkige seda pehme ebemevaba lapiga. Vajadusel niisutage lappi kergelt puhta veega.



Kaasasolev rihm võib sõltuvalt regioonist või mudelist erineda. Veenduge, et puhastate ja hooldate oma rihma sellest sõltuvalt õigesti.

Olge ettevaatlik, kui olete kella materjalide suhtes allergiline

- Samsung on testinud kella kahjulike materjalide sisaldust ettevõttesiseste ja -väliste sertifitseerivate asutustega, sealhulgas on tehtud kõigi nahaga kokku puutuvate materjalide, nahatoksilisuse ja kella kandmise katsed.
- Kell sisaldab niklit. Kui teil on ülitundlik nahk või olete kella materjalide suhtes allergiline, rakendage vajalikke ettevaatusabinõusid.
 - **Nikkel:** kell sisaldab väikeses koguses niklit, mis jääb allapoole Euroopa REACH-määruse piirväärtuseid. Kasutaja ei puutu kokku kella sisemuses oleva nikliga ja kell on läbinud rahvusvahelised sertifitseeritud testid. Kui olete aga nikli suhtes ülitundlik, olge siiski kella kasutamisel ettevaatlik.
- Kella valmistamiseks on kasutatud vaid Ameerika Ühendriikide tarbijakaitsekomisjoni (CPSC), Euroopa riikide seaduste ja määruste ning teiste rahvusvaheliste standarditega kooskõlas olevaid materjale.
- Lisateavet selle kohta, kuidas Samsung kemikaale haldab, leiate Samsungi veebisaidilt.

Lisa

Tõrkeotsing

Enne Samsungi teeninduskeskusesse või volitatud teeninduskeskusesse pöördumist proovige järgnevat lahendusi. Teatud olukorrad ei tarvitse teie kellale kohalduda.

Te saate kasutada ka Samsung Membersit, et lahendada mistahes probleeme, mis võivad teil oma seadme kasutamisel ilmneda.

Kell kuvab võrgu või teenuse veateateid

- Nõrga signaali või vastuvõtuga alades võib signaali vastuvõtt kaduda. Minge teise kohta ja proovige uuesti. Liikumise ajal võivad ilmuda korduvad tõrketeated.
- Osadele suvanditele ei pääse ilma registreerumata juurde. Lisateabe saamiseks võtke ühendust oma operaatoriga.

Teie kell ei lülitu sisse

Kui aku on täiesti tühi, ei lülitu teie kell sisse. Laadige aku enne kella sisselülitamist täiesti täis.

Puutekraan reageerib aeglaselt või valesti

- Kui kinnitate puutekraanile ekraanikaitsme või valikulisi tarvikuid, ei pruugi puutekraan korralikult toimida.
- Kui kannate kindaid, kui teie käed pole puutekraani puudutamisel puhtad või kui toksate ekraani teravate objektide või sõrmeotstega, võib puutekraan tõrkuda.
- Niiskus või veega kokkupuude võib tuua kaasa puutekraani talitlushäireid.
- Taaskäivitage kell ajutiste tarkvaraga seotud probleemide lahendamiseks.
- Veenduge, et kella tarkvara on värskendatud uusimaks versiooniks.
- Kui puutekraan on kriimustatud või kahjustatud, külastage Samsungi teeninduskeskust või volitatud teeninduskeskust.

Teie kell hangub või esineb mõni probleem

Proovige järgmisi lahendusi. Kui probleem endiselt ei lahene, võtke ühendust Samsungi teeninduskeskuse või volitatud teeninduskeskusega.

Kella taaskäivitamine

Kui kell hangub või tardub, peate te sulgema rakendusi või kella välja ja seejärel uuesti sisse lülitama.

Taaskäivitama sundimine

Kui teie kell on hangunud ja ei reageeri, vajutage ja hoidke avaekraani nuppu ja tagasiliikumise nuppu korraga all kauem kui 7 sekundit, et seda taaskäivitada.

Kella lähtestamine

Kui ülal toodud meetodid probleemi ei lahenda, taastage tehaseseaded.

Toksake rakenduste ekraanil  (Seaded) → Üldine → Lähtesta → Lähtesta. Teise võimalusena avage oma telefonis rakendus **Galaxy Wearable** ja toksake **Kella seaded** → Üldine → Lähtesta → Lähtesta. Kui teie kell ja telefon pole kella lähtestamise ajal ühendatud, kustutatakse teie kella salvestatud andmed.

Teine Bluetooth-seade ei leia teie kella

- Veenduge, et kella Bluetooth-funktsioon on sisse lülitatud.
- Lähtestage oma kell ja proovige uuesti.
- Veenduge, et kell ning teine Bluetooth-seade oleks Bluetooth-ühenduse toimimisulatuses (10 m). Kaugus võib varieeruda sõltuvalt keskkonnast, kus seadmeid kasutatakse.

Kui ülaltoodud nõuanded probleemi ei lahenda, võtke ühendust Samsungi teeninduskeskuse või volitatud teeninduskeskusega.

Bluetooth-ühendust pole loodud või teie kella ja telefoni ühendus on katkestatud

- Veenduge, et mõlema seadme Bluetooth-funktsioon on sisse lülitatud.
- Veenduge, et seadmete vahel poleks takistusi, nagu seinad või elektriseadmed.
- Veenduge, et telefoni on paigaldatud rakenduse Galaxy Wearable uusim versioon. Kui paigaldatud ei ole rakenduse Galaxy Wearable uusimat versiooni, värskendage rakendus Galaxy Wearable uusimale versioonile.
- Veenduge, et kell ning teine Bluetooth-seade oleks Bluetooth-ühenduse toimimisulatuses (10 m). Kaugus võib varieeruda sõltuvalt keskkonnast, kus seadmeid kasutatakse.
- Taaskäivitage mõlemad seadmed ja avage telefonis uuesti rakendus **Galaxy Wearable**.

Kõnesid ei ühendata

- Veenduge, et teie kell on ühendatud telefoniga Bluetoothi kaudu.
- Veenduge, et teie telefon ja kell on pääsenud õigesse mobiilsidevõrku.
- Veenduge, et te ei ole antud telefoninumbrile helistamist telefonis piiranud.
- Veenduge, et te ei ole antud sissetulevat telefoninumbrit telefonis piiranud.
- Kontrollige, kas mõned režiimid on sisse lülitatud. Kui mõned režiimid on sisse lülitatud, siis võidakse sissetulevad kõned vaigistada ja ekraan ei pruugi sissetulevate kõnede vastuvõtmisel sisse lülituda. Lülitage ekraan sisse ja kontrollige sissetulevat kõnet.

Teised ei kuule teid kõnelemas

- Veenduge, et te ei kata sisseehitatud mikrofoni.
- Veenduge, et mikrofoni on teie suu ligidal.
- Bluetoothi peakomplekti kasutamisel veenduge, et see on korrektselt ühendatud.

Heli kajab kõne ajal

Reguleerige helitugevust või liikuge mujale.

Mobiilsidevõrguühendus või internetiühendus katkeb tihti või heli on ebakvaliteetne

- Veenduge, et te ei blokeeriks kella siseantenni.
- Nõrga signaali või vastuvõtuga alades võib signaali vastuvõtt kaduda. Teie ühenduseprobleemid võivad olla tingitud operaatori tugijaama probleemidest. Minge teise kohta ja proovige uuesti.
- Liikumisel ajal seadme kasutamisel ei pruugi juhtmevabad võrguteenused operaatori võrguga seotud probleemide tõttu saadaval olla.

Aku ei lae korralikult (Samsungi poolt heaks kiidetud laadurid)

- Veenduge, et ühendaksite kella juhtmevaba laaduriga õigesti.
- Külastage Samsungi teeninduskeskust või volitatud teeninduskeskust ja laske aku välja vahetada.

Aku tühjeneb kiiremini, kui algselt

- Kui kell või aku puutub kokku väga külmade või kuumade temperatuuridega, võib laetuse tase väheneda.
- Aku tarbimine suureneb teatud rakenduste kasutamisega.
- Akuenergia tarbimisega väheneb aja vältel ka aku laetuse kestus.

Teie kell on puudutamisel kuum

Kui te kasutate rakendusi, mis vajavad rohkem energiat, või kasutate kellas rakendusi pika aja vältel, võib kell kuumeneda. See on normaalne ja ei mõjuta teie kella eluiga ega toimimist.

Kui kell kuumeneb üle või on pika aja jooksul kuum, ärge seda mõnda aega kasutage. Kui kell jätkuvalt üle kuumeneb, võtke ühendust Samsungi teeninduskeskuse või volitatud teeninduskeskusega.

Teie kell ei suuda tuvastada teie hetkeasukohta

Kell kasutab teie telefoni asukohateavet. Teatud asukohtades, nagu sisetingimustes, võivad GPS signaalid olla häiritud. Määrake kasutama teie praeguse asukoha tuvastamiseks Wi-Fi-võrku või mobiilsidevõrku.

Kella korpusesse tekib väike vahe

- See vahe on vajalik tootmiseripära ja võib kaasa tuua osade väikese liikumise või värina.
- Aja jooksul võib osade hõõrdumine tekitada vahe laienemise.

Kellas ei ole piisavalt mäluruumi

Mäluruumi vabastamiseks kustutage mittevajalikud andmed, kasutamata rakendused või failid.

Aku eemaldamine

- **Aku eemaldamiseks võtke ühendust volitatud teeninduskeskusega. Aku eemaldamise juhiste saamiseks külastage veebilehte www.samsung.com/global/ecodesign_energy.**
- Ohutuse huvides **ei ole lubatud akut ise eemaldada**. Valesti eemaldatud aku võib kahjustada akut ennast ja seadet, tekitada vigastusi ja muuta seadme ohtlikuks.
- Samsung ei vastuta mistahes vigastuste või kahjude eest (ei lepinguliselt ega kaudselt, sealhulgas hooletus) mis võivad tekkida käesolevate hoiatuste ja juhiste täpselt järgimata jätmisest. Samsung vastutab üksnes surmajuhtumite või vigastuste eest, mille on põhjustanud Samsungi enda hooletus.

Copyright

Copyright © 2023 Samsung Electronics Co., Ltd.

Antud juhend on kaitstud rahvusvaheliste autoriõigustega.

Kasutusjuhendi ühtki osa ei tohi reprodutseerida, levitada, tõlkida ega edastada mitte mingil kujul ega mingite vahendite abil, olgu need siis elektroonilised või mehaanilised, sealhulgas kopeerimine, salvestamine või talletamine mis tahes andmete salvestamise ja esitamise süsteemis.

Kaubamärgid

- SAMSUNG ja SAMSUNG logo on Samsung Electronics Co., Ltd. registreeritud kaubamärgid.
- Bluetooth® on Bluetooth SIG, Inc. rahvusvaheline registreeritud kaubamärk.
- Wi-Fi®, Wi-Fi Direct™, Wi-Fi CERTIFIED™ ja Wi-Fi logo on Wi-Fi Alliance'i registreeritud kaubamärgid.
- Kõik teised kaubamärgid ja autoriõigused on vastavate omanike omandis.