

AW/PIPE

ТЕХНИЧЕСКАЯ ИНСТРУКЦИЯ

ABOUTWATER

 **Boffi**  **FANTINI**
RUBINETTI

AW/PIPE

Design Marcel Wanders



93 T407W09

ДЛЯ РАКОВИНЫ	стр. 160
ДЛЯ БИДЕ	стр. 163
ДЛЯ ДУША	стр. 165
AW/PIPE	стр. 170
Душ	стр. 173
СМЕСИТЕЛИ ДЛЯ ВАННЫ	стр. 175
ДЛЯ КУХНИ	стр. 177
АКСЕССУАРЫ	стр. 179
РАЗЛИЧНЫЕ ФИТИНГИ	стр. 180

Техническая информация

AW/EX PIPE поставляется в стандартном исполнении С РУЧКАМИ.

Все смесители для раковин и биде оснащены ограничителями расхода воды на 5 л/м.

РАЗМЕР ОТВЕРСТИЙ:

- Для смесителя на одно отверстие для раковины и биде необходимо просверлить отверстие диаметром 35 мм.

- Смеситель для раковины на 2 отверстия.
арт. T607W

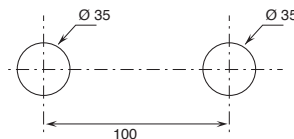

- Смеситель для раковины на 3 отверстия.
арт. T407W

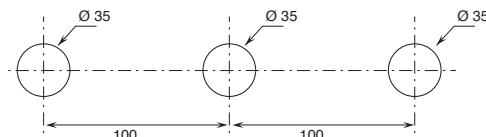

Встраиваемый термостатический смеситель для душа 3/4 дюйма:

- арт. T772B+D372A - 2 выхода

- арт. T773B+D373A - 3 выхода

ПРИМЕР:

арт. T773B+D373A

а) вращающийся переключатель - Путем вращения ручки дивертора от центра направо по часовой стрелке, вы открываете первый выпуск, закрываемый при центральном положении, а вращая налево вы открываете последовательно второй и третий выпуск.

б) контроль температуры.

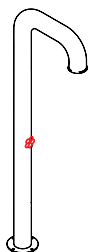
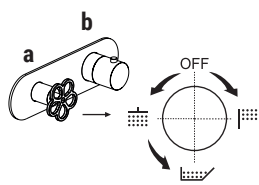

Душевая колонна артикул T560B+T560A изготовлена из брашированной нержавеющей стали и устойчива к атмосферным воздействиям. При использовании на открытом воздухе, зимой и/или при низких температурах рекомендуется разобрать колонну и хранить ее подальше от непогоды, а также надлежащим образом защитить встроенную часть.

Базовые материалы:

ЗАЩИЩЕННАЯ НЕРЖАВЕЮЩАЯ СТАЛЬ AISI 316/316 L

Отделки:

P5 Matt Gun Metal PVD

9309 Защищенная Нержавеющая Сталь - Красный (RAL 3000)

93 Защищенная Нержавеющая Сталь



P5 - Matt Gun Metal PVD



9309 - Защищенная Нержавеющая Сталь / Красная ручка (RAL 3000)



93 - Защищенная Нержавеющая Сталь

* Что касается запасных частей, аксессуаров, различных предметов и дополнений, пожалуйста, обратитесь к конкретным разделам прайс листа

КАРТРИДЖ С КЕРАМИЧЕСКИМ ДИСКОМ, 1/4 ОБОРОТА

Смеситель для раковины на 3 отверстия Смеситель из стены для раковины

*_вылет излива 20 см**_вылет излива 22 см***T407W**

БЕЗ ДОННОГО КЛАПАНА

**T413B+R010A**

БЕЗ ДОННОГО КЛАПАНА

ТРАДИЦИОННЫЙ КАРТРИДЖ

Смеситель для раковины на 1 отверстие

_вылет излива 11 см**T504WF**

БЕЗ ДОННОГО КЛАПАНА

Смеситель для раковины на 2 отверстия

_вылет излива 20 см**T607W**

БЕЗ ДОННОГО КЛАПАНА

Напольный смеситель для раковины

_вылет излива 18,5 см**T536B+3336A**

БЕЗ ДОННОГО КЛАПАНА

Смеситель из стены для раковины

_вылет излива 22 см**T513B+M011A**

БЕЗ ДОННОГО КЛАПАНА

Смеситель для биде на 1 отверстие

_вылет излива 13 см**T508WF**

БЕЗ ДОННОГО КЛАПАНА

Кухонные смесители : сводная таблица

ТРАДИЦИОННЫЙ КАРТРИДЖ

Смеситель для раковины на 1 отверстие

_вылет излива 19,5 см**T553F**

БЕЗ ДОННОГО КЛАПАНА

T407W

Смеситель для раковины на 3 отверстия

- вылет 20 см
- ручки
- ограничитель потока воды до 5 л/мин при 3 бар
- картридж керамический 90°
- подводка
- БЕЗ ДОННОГО КЛАПАНА

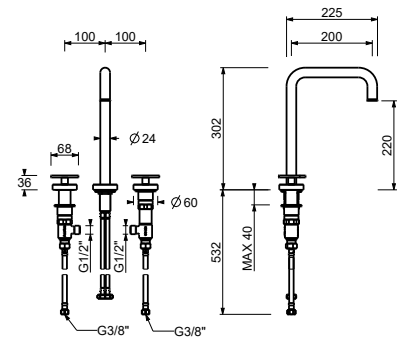

Matt Gun Metal PVD 20 P5 T407W

Матовая натуральная сталь-Красный 20 93 T407W09

Матовая натуральная сталь 20 93 T407W

Смеситель из стены для раковины

- вылет 22 см
- ручки
- ограничитель потока воды до 5 л/мин при 3 бар
- картридж керамический 90°
- впуски 1/2"
- БЕЗ ДОННОГО КЛАПАНА

T413B

Наружная часть

Matt Gun Metal PVD 20 P5 T413B

Матовая натуральная сталь-Красный 20 93 T413B09

Матовая натуральная сталь 20 93 T413B

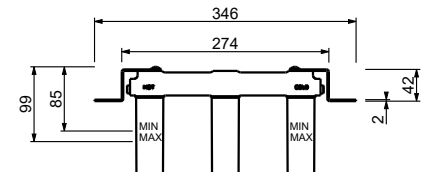
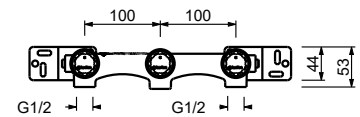
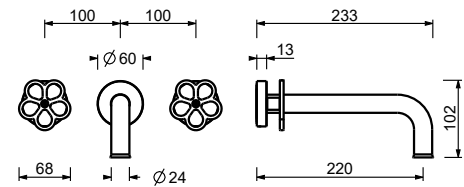

R010A

Внутренняя часть

44 00 R010A



T504WF

Смеситель для раковины на 1 отверстие

- вылет 11 см
- ручка
- ограничитель потока воды до 5 л/мин при 3 бар
- подводка
- БЕЗ ДОННОГО КЛАПАНА



Matt Gun Metal PVD 20 P5 T504WF

Матовая натуральная сталь-Красный 20 93 T504WF09

Матовая натуральная сталь 20 93 T504WF

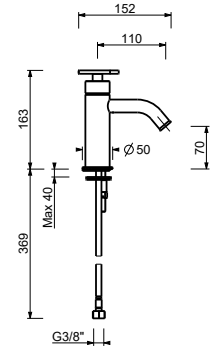

T607W

Смеситель для раковины на 2 отверстия

- вылет 20 см
- ручка
- ограничитель потока воды до 5 л/мин при 3 бар
- подводка
- БЕЗ ДОННОГО КЛАПАНА



Matt Gun Metal PVD 20 P5 T607W

Матовая натуральная сталь-Красный 20 93 T607W09

Матовая натуральная сталь 20 93 T607W

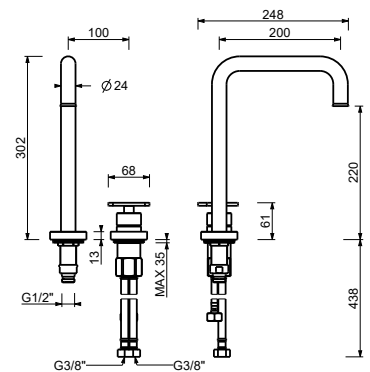

Смеситель из стены для раковины

- вылет 22 см
- ручка
- ограничитель потока воды до 5 л/мин при 3 бар
- впуски 1/2"
- БЕЗ ДОННОГО КЛАПАНА

T513B

Наружная часть

Matt Gun Metal PVD 20 P5 T513B

Матовая натуральная сталь-Красный 20 93 T513B09

Матовая натуральная сталь 20 93 T513B

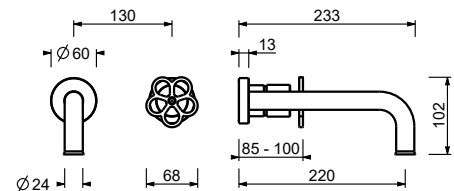

M011A

Внутренняя часть

44 00 M011A

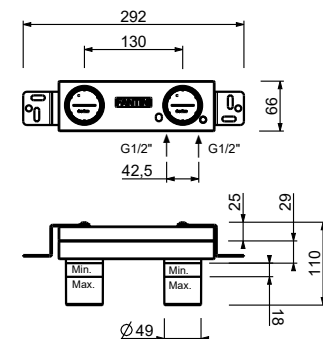

Напольный смеситель для раковины

- вылет 18,5 см
- ручка
- ограничитель потока воды до 5 л/мин при 3 бар
- впуски 1/2"
- БЕЗ ДОННОГО КЛАПАНА

T536B



Наружная часть

Matt Gun Metal PVD 20 P5 T536B

Матовая натуральная сталь-Красный 20 93 T536B09

Матовая натуральная сталь 20 93 T536B

3336A



Внутренняя часть

19 00 3336A

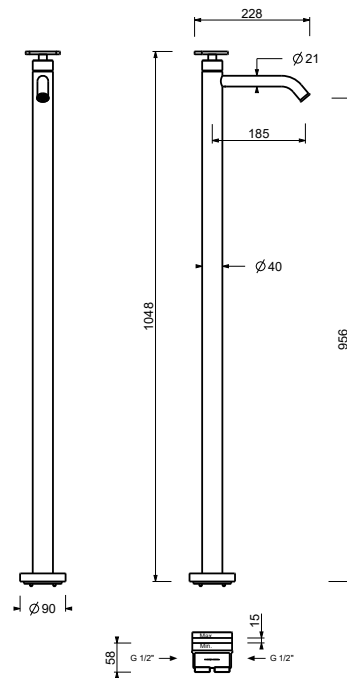

T508WF

Смеситель для биде на 1 отверстие

- Вылет 13 см
- ручка
- ограничитель потока воды до 5 л/мин при 3 бар
- видимый аэратор
- подводка
- БЕЗ ДОННОГО КЛАПАНА

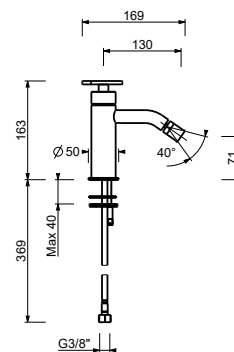

Matt Gun Metal PVD 20 P5 T508WF

Матовая натуральная 20 93 T508WF09
сталь-Красный

Матовая натуральная сталь 20 93 T508WF

ТРАДИЦИОННЫЙ КАРТРИДЖ

Встраиваемый смеситель для душа

_впуск 1/2"**T563B+M063A**

1 выпуск

**T585B+M585A**

2 выпуска

**T587B+M587A**

3 выпуска

**T584B+R084A**

2 выпуска

ТЕРМОСТАТИЧЕСКИЙ КАРТРИДЖ

Встраиваемый смеситель для душа

_впуск 3/4"**T772B+D372A**

2 выпуска

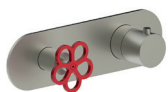
**T773B+D373A**

3 выпуска

**T700B+D400A****T791B+D391A**

запорный вентиль

ПРОГРЕССИВНЫЙ КАРТРИДЖ

Душевая стойка

_впуск 1/2"**T560B+T560A**

1 выпуск

Встраиваемый смеситель для душа

- ручка
- **1 выпуск** 1/2"
- впуски 1/2"
- Звукоизолированные

T563B

Наружная часть

Matt Gun Metal PVD 20 P5 T563B

Матовая натуральная сталь-Красный 20 93 T563B09

Матовая натуральная сталь 20 93 T563B

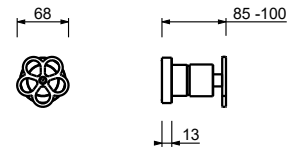

M063A

Внутренняя часть

44 00 M063A

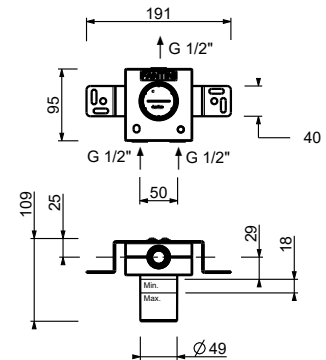

Встраиваемый смеситель для душа

- ручки
- переключатель на **2 потока** с поворотной кнопкой
- впуски 1/2"
- Звукоизолированные

T585B

Наружная часть

Matt Gun Metal PVD 20 P5 T585B

Матовая натуральная сталь-Красный 20 93 T585B09

Матовая натуральная сталь 20 93 T585B

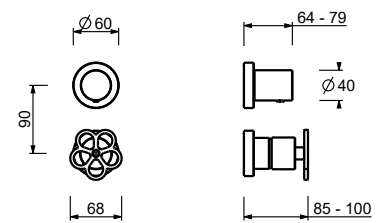

M585A

Внутренняя часть

44 00 M585A

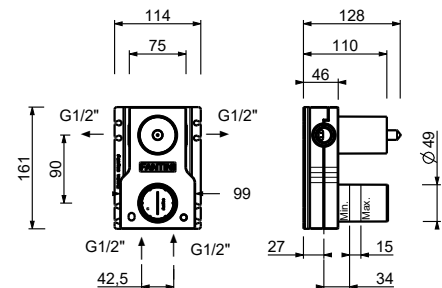

Встраиваемый смеситель для душа

- ручки
- переключатель на **3 потока** с поворотной кнопкой
- впуски 1/2"
- Звукоизолированные

T587B



Наружная часть

Matt Gun Metal PVD 20 P5 T587B

Матовая натуральная сталь-Красный 20 93 T587B09

Матовая натуральная сталь 20 93 T587B

M587A



Внутренняя часть

44 00 M587A

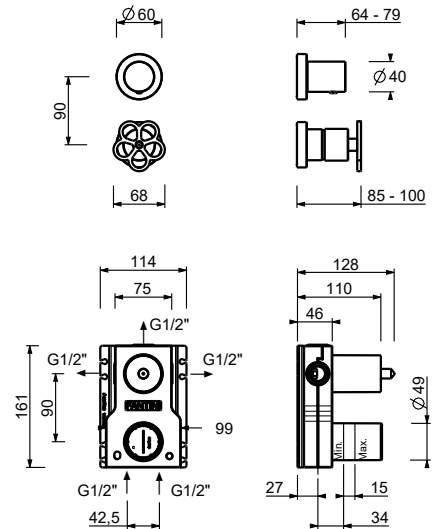

Встраиваемый смеситель для душа

- ручки
- переключатель на **2 потока** с поворотной кнопкой
- ручная лейка FIT
- шланговое подключение с держателем для ручной лейки
- гибкий шланг 150 см ПВХ
- впуски 1/2"

T584B



R084A



Наружная часть

Matt Gun Metal PVD 20 P5 T584B

Матовая натуральная сталь-Красный 20 93 T584B09

Матовая натуральная сталь 20 93 T584B

Внутренняя часть

44 00 R084A

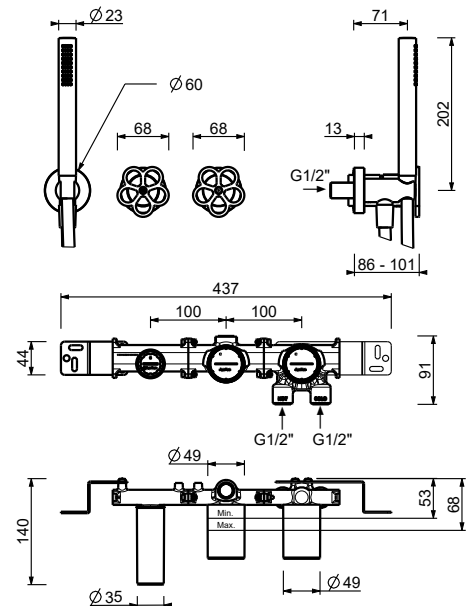

Термостатический встраиваемый смеситель для душа, 3/4"

- ручки
- переключатель с закрытием, на **2 потока** с поворотной кнопкой
- только для горизонтальной установки
- впуски 3/4"

T772B

Наружная часть

Matt Gun Metal PVD 20 P5 T772B

Матовая натуральная сталь-Красный 20 93 T772B09

Матовая натуральная сталь 20 93 T772B

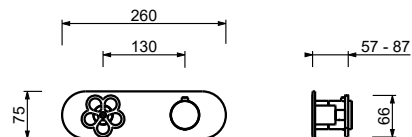
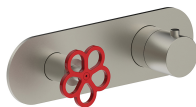

D372A

Внутренняя часть

19 00 D372A

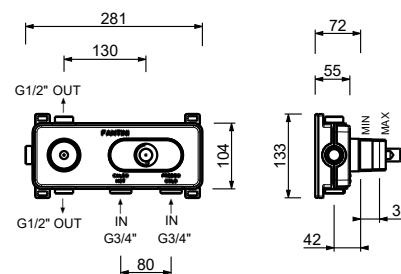

Термостатический встраиваемый смеситель для душа, 3/4"

- ручки
- переключатель с закрытием, на **3 потока** с поворотной кнопкой
- только для горизонтальной установки
- впуски 3/4"

T773B

Наружная часть

Matt Gun Metal PVD 20 P5 T773B

Матовая натуральная сталь-Красный 20 93 T773B09

Матовая натуральная сталь 20 93 T773B

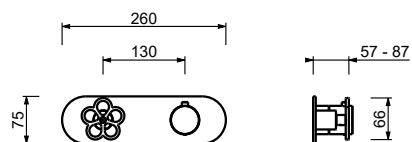
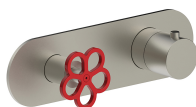

D373A

Внутренняя часть

19 00 D373A

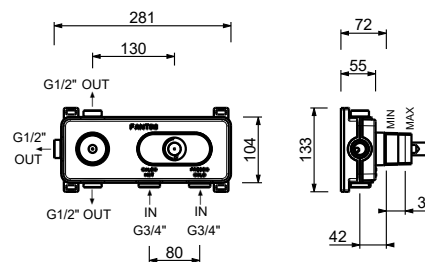

Термостатический встраиваемый смеситель для душа, 3/4"

- ручка
- впуски 3/4"
- Звукоизолированные
- без запорного вентиля (заказывается отдельно)

N.B. Смеситель должен всегда заказываться вместе с запорным вентилем T791B+D391A

T700B

Наружная часть

Matt Gun Metal PVD 20 P5 T700B

Матовая натуральная сталь 20 93 T700B

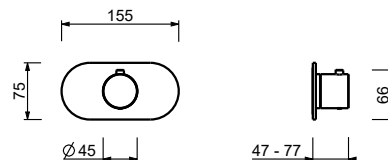

D400A

Внутренняя часть

19 00 D400A

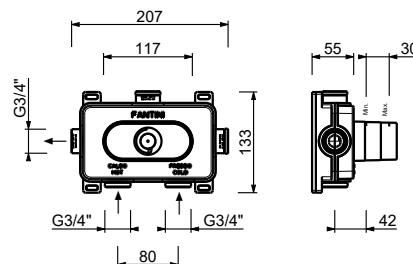

Запорный вентиль 3/4"

- ручка
- картридж керамический 90°
- впуски 3/4"
- Звукоизолированные

T791B

Наружная часть

Matt Gun Metal PVD 20 P5 T791B

Матовая натуральная сталь-Красный 20 93 T791B09

Матовая натуральная сталь 20 93 T791B

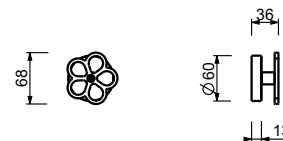

D391A

Внутренняя часть

19 00 D391A

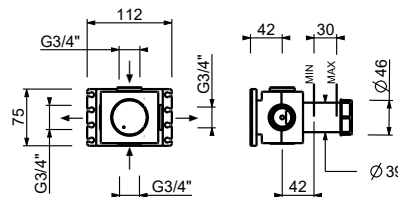

W213

Опционально, с системой простого монтажа

Планка и соединения

- Для простой вертикальной и горизонтальной установки термостатических смесителей
- для установки- D400A / D391A - 1 выход
- для установки- D400A / D391A - 2 выхода

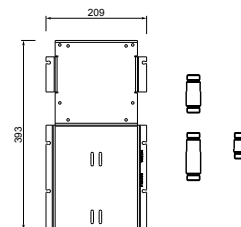

ПРИМЕР КОМБИНАЦИИ - 1 ВЫХОД

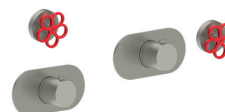

ПРИМЕР КОМБИНАЦИИ - 2 ВЫХОДА

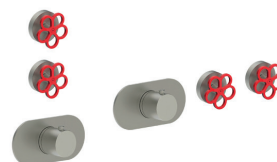

91 00 W213

W214

Опционально, с системой простого монтажа

Планка и соединения

- Для простой вертикальной и горизонтальной установки термостатических смесителей
- для установки - D400A / D391A - 3 выхода

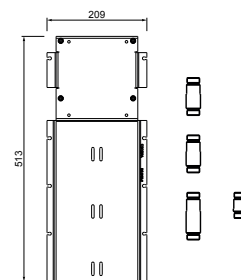
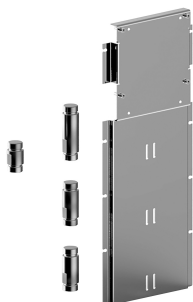

ПРИМЕР КОМБИНАЦИИ - 3 ВЫХОДА

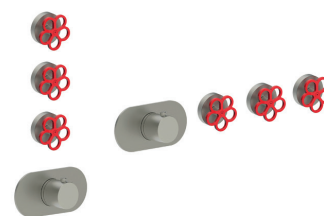

91 00 W214

Душевая стойка

- Верхняя душевая лейка с противоизвестковой обработкой
- встраиваемый смеситель для душа прогрессивный картридж

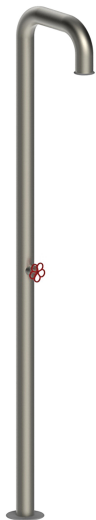
T560B**Наружная часть**

Матовая натуральная
сталь-Красный

20 93 T560B09

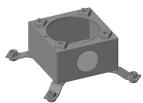
T560A**Внутренняя часть**

20 00 T560A

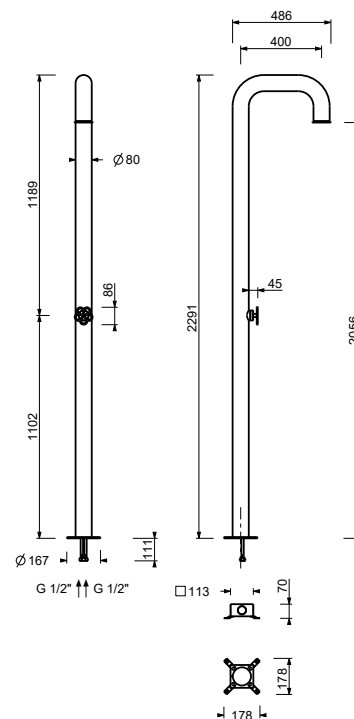
**ОБЩАЯ СТОИМОСТЬ**

Матовая натуральная сталь-Красный

8053

Верхний душ

- Ø 24 см
- Базовый материал: Нержавеющая Сталь
- ограничитель потока воды до 12 л/мин при 3 бар
- система от известкового налета
- впуск 1/2"
- обратный клапан

Н.В. Условия, необходимые для правильного функционирования: Мин. Поток: 10 л/мин

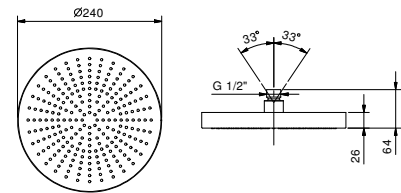

Matt Gun Metal PVD 81 P5 8053

Матовая натуральная сталь 81 93 8053

8080

Кронштейн для душевой лейки

- длина 30 см
- круглая розетка
- настенный
- впуск 1/2"



Matt Gun Metal PVD 81 P5 8080

Матовая натуральная сталь 81 93 8080

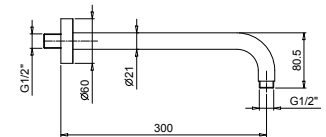

ПО ЗАПРОСУ, ЕСЛИ ТРЕБУЕТСЯ: Встроенная часть для гипсокартона

W046 91 00 W046

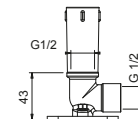

8059

Кронштейн для душевой лейки

- длина 45 см
- круглая розетка
- настенный
- впуск 1/2"



Matt Gun Metal PVD 81 P5 8059

Матовая натуральная сталь 81 93 8059

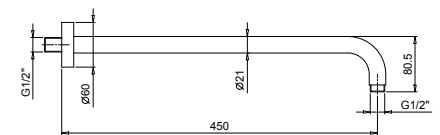

ПО ЗАПРОСУ, ЕСЛИ ТРЕБУЕТСЯ: Встроенная часть для гипсокартона

W046 91 00 W046

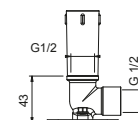

8058

Кронштейн для душевой лейки

- длина 25 см
- круглая розетка
- потолочный
- впуск 1/2"



Matt Gun Metal PVD 81 P5 8058

Матовая натуральная сталь 81 93 8058

ПО ЗАПРОСУ, ЕСЛИ ТРЕБУЕТСЯ: Встроенная часть для гипсокартона

W046 91 00 W046

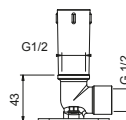
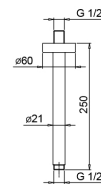

8125

Душевой набор

- ручная лейка FIT
- шланговое подключение с держателем для ручной лейки
- гибкий шланг 150 см ПВХ
- впуск 1/2"





Matt Gun Metal PVD 81 P5 8125

Матовая натуральная сталь 81 93 8125

ПО ЗАПРОСУ, ЕСЛИ ТРЕБУЕТСЯ: Встроенная часть для гипсокартона

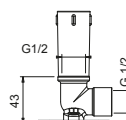
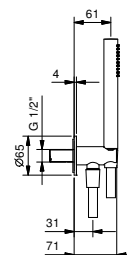
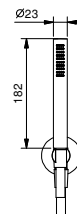
W046 91 00 W046

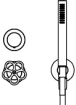

ПРИМЕР.1	Арт.	Описание	Отделки
 	8053 T585B+M585A 8080 8125	Верхний душ Встраиваемый смеситель для душа Кронштейн для душевой лейки Душевой набор	P5 Matt Gun Metal PVD 93 Матовая натуральная сталь

Душ: варианты с термостатическим картриджем

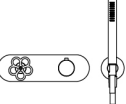
ПРИМЕР.1	Арт.	Описание	Отделки
 	8053 T772B+D372A 8080 8125	Верхний душ Термостатический встраиваемый смеситель для душа, 3/4" Кронштейн для душевой лейки Душевой набор	P5 Matt Gun Metal PVD 93 Матовая натуральная сталь

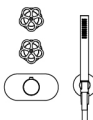
ПРИМЕР.2	Арт.	Описание	Отделки
 	8053 8125 T700B+D400A 8080 T791B+D391A(X 2) W213 OPT.	Верхний душ Душевой набор Термостатический встраиваемый смеситель для душа, 3/4" Кронштейн для душевой лейки Запорный вентиль 3/4" Опционально, с системой простого монтажа	P5 Matt Gun Metal PVD 93 Матовая натуральная сталь *По запросу, если требуется W213 Опционально, с системой простого монтажа

ТРАДИЦИОННЫЙ КАРТРИДЖ

Встраиваемый смеситель для ванны

_впуски 1/2"**T521B+R021A**

2 выпуска

Напольный смеситель для ванны

_впуски 1/2"**T580B+R080A**

2 выпуска

КАРТРИДЖ С КЕРАМИЧЕСКИМ ДИСКОМ, 1/4 ОБОРОТА

Наборный смеситель для ванны

_впуски 3/4"**T465**

2 выпуска

**T467**

2 выпуска

Встраиваемый смеситель для ванны

- вылет 22 см
- ручки
- переключатель на **2 потока** с поворотной кнопкой
- ручная лейка FIT
- шланговое подсоединение с держателем для ручной лейки
- гибкий шланг 150 см ПВХ
- впуски 1/2"

T521B



Наружная часть

Matt Gun Metal PVD 20 P5 T521B

Матовая натуральная сталь-Красный 20 93 T521B09

Матовая натуральная сталь 20 93 T521B

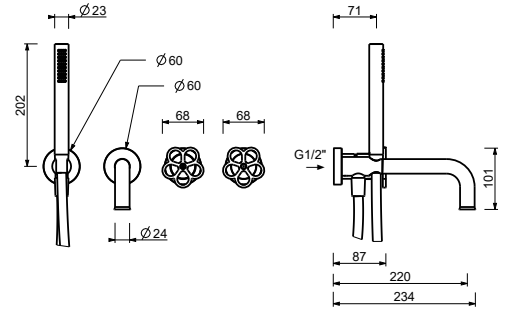

R021A



Внутренняя часть

44 00 R021A

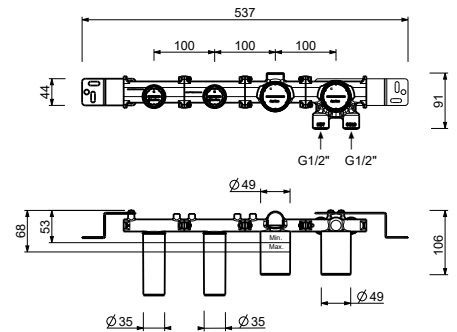

T465

Наборный смеситель для ванны

- вылет 20 см
- ручки
- на 5 отверстий
- переключатель на **2 потока** с поворотной кнопкой
- ручная лейка FIT
- гибкий шланг 150 см
- картридж керамический 90°
- впуски 1/2"
- подводка



Matt Gun Metal PVD 20 P5 T465

Матовая натуральная сталь-Красный 20 93 T46509

Матовая натуральная сталь 20 93 T465

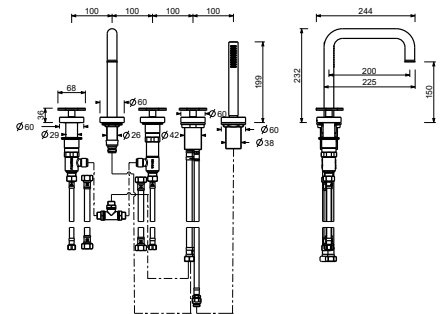

T467

Наборный смеситель для ванны

- ручки
- без излива
- на 4 отверстия
- переключатель на **2 потока** с поворотной кнопкой
- ручная лейка FIT
- гибкий шланг 150 см
- картридж керамический 90°
- впуски 1/2"
- подводка



Matt Gun Metal PVD 20 P5 T467

Матовая натуральная сталь-Красный 20 93 T46709

Матовая натуральная сталь 20 93 T467

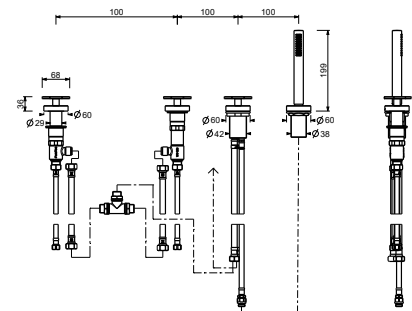

Напольный смеситель для ванны

- вылет 20 см
- ручка
- ручка открывания/закрывания, регулирующая поток и температуру
- ручная лейка FIT
- держатель ручной лейки
- гибкий шланг 150 см ПВХ
- впуски 1/2"
- напольный

T580B



Наружная часть

Matt Gun Metal PVD 20 P5 T580B

Матовая натуральная 20 93 T580B09

сталь-Красный

Матовая натуральная сталь 20 93 T580B

R080A

Внутренняя часть

44 00 R080A

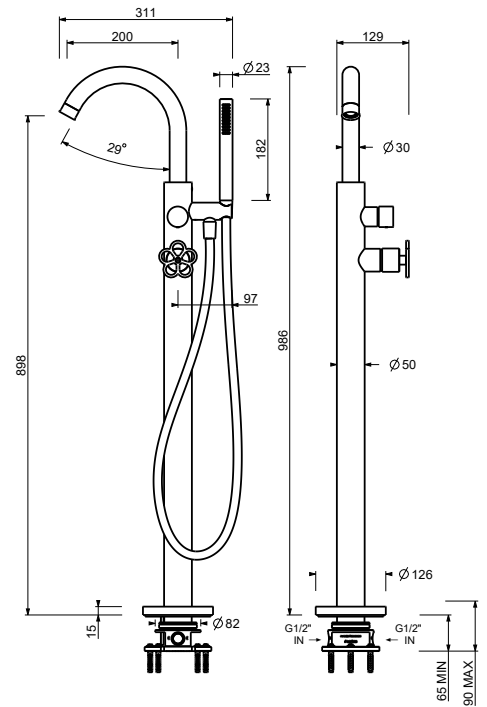

T553F

Смеситель для раковины на 1 отверстие

- вылет 19,5 см
- ручка
- поворотный излив
- Вытяжной ручной душ с 1 режимом работы
- ограничитель потока воды до 8 л/мин при 3 бар
- подводка
- БЕЗ ДОННОГО КЛАПАНА



Matt Gun Metal PVD 20 P5 T553F

Матовая натуральная сталь-Красный 20 93 T553F09

Матовая натуральная сталь 20 93 T553F

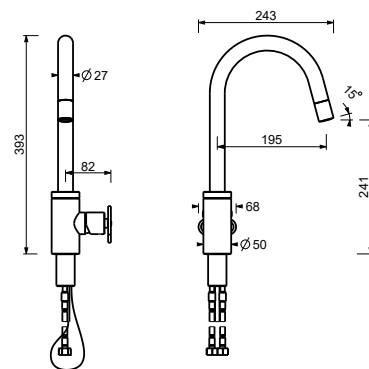

АКСЕССУАРЫ



P906
Полотенцедержатель

Отделки: P5, 0609 - 93



P908
Крючок

Отделки: P5, 0609 - 93

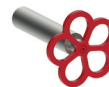

P909
Держатель бумаги

Отделки: P5, 0609 - 93

P906

Полотенцедержатель



Matt Gun Metal PVD 20 P5 P906

Матовая натуральная сталь-Красный 20 93 P90609

Матовая натуральная сталь 20 93 P906

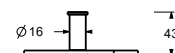

P908

Крючок



Matt Gun Metal PVD 20 P5 P908

Матовая натуральная сталь-Красный 20 93 P90809

Матовая натуральная сталь 20 93 P908

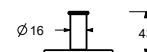
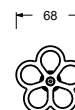

P909

Держатель бумаги



Matt Gun Metal PVD 20 P5 P909

Матовая натуральная сталь-Красный 20 93 P90909

Матовая натуральная сталь 20 93 P909

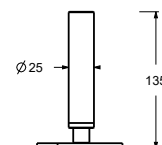

8434

Донный клапан

- 1" 1/4
- с нажимным механизмом "Push-Open",
- для раковин без перелива
- для раковин с переливом
- универсальный слив



N. В. полный список отделок в разделе прочие статьи в конце прайс листа"

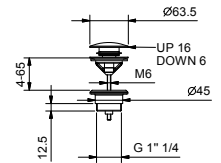

Matt Gun Metal PVD 91 P5 8434

Матовая натуральная сталь 91 93 8434

8435

Донный клапан

- 1" 1/4
- для раковин без перелива
- для раковин с переливом
- свободный слив
- универсальный слив



N. В. полный список отделок в разделе прочие статьи в конце прайс листа"

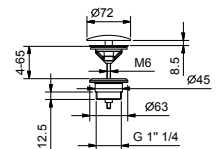

Matt Gun Metal PVD 91 P5 8435

Матовая натуральная сталь 91 93 8435

9234

Сифон бутылочный

- 1" 1/4
- для раковины и биде



N. В. полный список отделок в разделе прочие статьи в конце прайс листа"

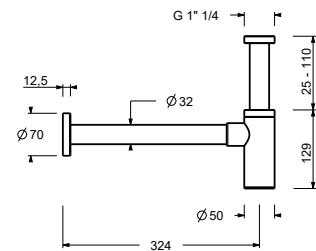

Matt Gun Metal PVD 91 P5 9234

Матовая натуральная сталь 91 93 9234

8364

Угловой вентиль с фильтром (2 шт.)

- с запорным вентилем
- фильтр
- впуск 1/2"



N. В. полный список отделок в разделе прочие статьи в конце прайс листа"

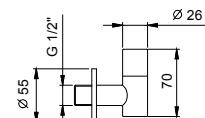

Matt Gun Metal PVD 91 P5 8364

Матовая натуральная сталь 91 93 8364

8402

Кнопка смыва

- Базовый материал: Нержавеющая Сталь
- выступающие кнопки
- с круглыми кнопками
- сочетается с GEBERIT SIGMA8, SIGMA12
- без видимых крепежей



Н. В. полный список отделок в разделе прочие статьи в конце прайс листа"

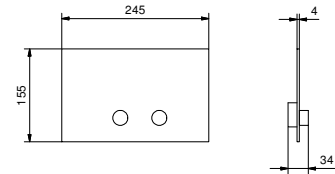

Matt Gun Metal PVD 91 P5 8402

Матовая натуральная сталь 91 93 8402

W216

Кнопка смыва

- Базовый материал: Нержавеющая Сталь
- выступающие кнопки
- с круглыми кнопками
- сочетается с TESCOX OSTA II
- минимальная глубина: см. инструкцию по установке
- без видимых крепежей



Н. В. полный список отделок в разделе прочие статьи в конце прайс листа"

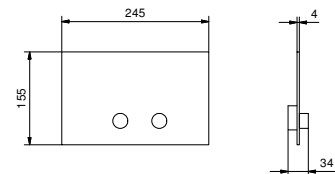

Matt Gun Metal PVD 91 P5 W216

Матовая натуральная сталь 91 93 W216

8486

Гидроёршик с двойной функцией

- для очистки унитаза
- для личной гигиены, при использовании вместе со смесителем для душа
- шланговое подключение с держателем для ручной лейки
- Запорный вентиль
- Базовый материал: латунь
- круглая розетка
- гибкий шланг 120 см ПВХ
- впуск 1/2"

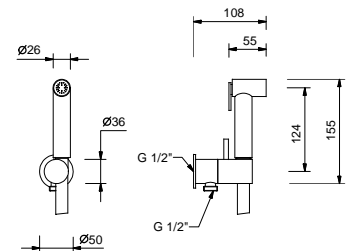

Brushed Nickel PVD 91 92 8486

Matt Gun Metal PVD 91 P5 8486

W001

Слив для ванны

- с ручкой
- С ДОННЫМ КЛАПАНОМ



Н. В. полный список отделок в разделе прочие статьи в конце прайс листа"

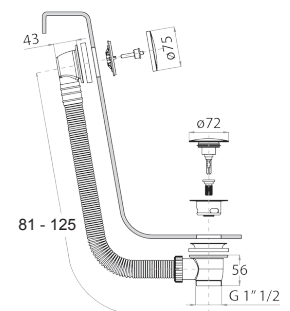

Matt Gun Metal PVD 91 P5 W001

Матовая натуральная сталь 91 93 W001

W002

Слив для ванны

- с ручкой
- слив-перелив
- С ДОННЫМ КЛАПАНОМ

Н. В. полный список отделок в разделе прочие статьи в конце прайс листа"



Matt Gun Metal PVD

91 P5 W002

Матовая натуральная сталь

91 93 W002

