

Instructions / Instructions De Montage / Instrucciones

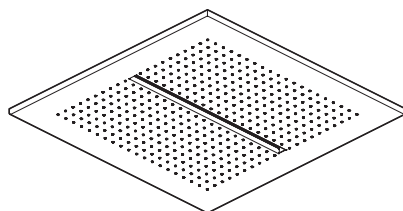

**C032U**

## ACQUA ZONE DREAM

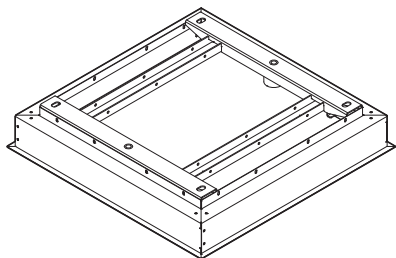
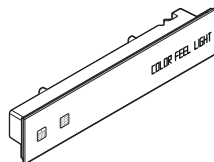
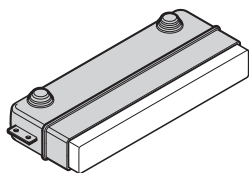
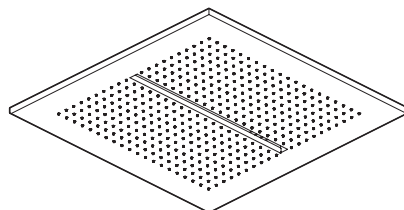
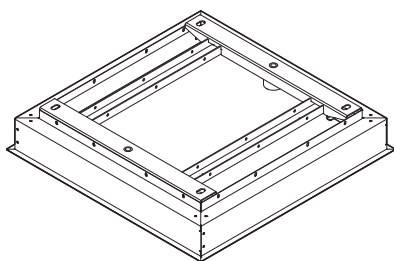

**C031U**



# ACQUA ZONE C032U / ACQUA ZONE DREAM C031U

## Index / Index / Índice

C031U / C032U <b>Installation</b> / installation / instalación .....	11
C032U <b>Maintenance</b> / Maintenance / Mantenimiento .....	28
C031U <b>Pre-installation</b> / Pré-installation / Preinstalación .....	33
C031U <b>Installing the control panel</b> / Montage du panneau de commande .....	35
Montaje del panel de mandos	
C031U <b>Use control panel</b> / utilisation panneau de commande / Uso panel de mandos .....	44
C031U <b>Electrical connections</b> / Connexions électriques / Conexiones eléctricas .....	52
C031U <b>Maintenance</b> / Maintenance / Mantenimiento .....	56
C031U <b>Adjustments</b> / Ajustements / Ajustes .....	58
<b>Technical data</b> / Données techniques / Datos técnicos .....	59

# **SAFETY NOTICES:** please read before installing and using the device

- **The Manufacturer declines all liability if the product is installed in rooms with systems or structures which do not meet the required legal standards or for work carried out by untrained or unqualified personnel.**
- The installation must be performed only by qualified personnel in compliance with all the provisions contained in the national or local standards in force in the country.
- The installer must not tamper with the electrical or operating parts of the product and instead should only connect and install the components as indicated in this manual.
- The device must be permanently connected to the mains using a residual-current device (RCD) with nominal residual current of no more than 30 mA.
- It is mandatory to install a device which allows complete disconnection in overvoltage category III conditions. This device should be installed on the power supply line, upstream from the device.  
Example: main switch (d>3mm) + differential + fuse.
- The electrical connections, the main switch with a differential and fuse, and the control switch must be installed in compliance with the local or national standards in force.
- The product must only be used with the power supply unit supplied with it.
- The shower head must be connected to the equipotential node in the system, where anticipated by the local or national standards in force. Use yellow/green cable, which should be fixed in the terminal provided and labelled.
- Connection to the water mains must be made using new hoses and piping; do not use old hoses and piping.
- This manual constitutes an integral part of the product. Please store it safely in an accessible place.
- The product is not suitable for use by individuals (including children) with reduced physical, sensory or mental capabilities, or individuals without the necessary knowledge or experience, unless supervised or instructed on its use by an individual responsible for their safety. Children should be supervised to make sure that they do not play with the product.



- WARNING:** The device can be used by children aged 8 years and above, by people with physical, sensory or mental difficulties, or by those lacking experience and knowledge, provided that they are supervised or have been informed as to how to use the device safely and understand the inherent risks. Children must not play with the device. User cleaning and maintenance must not be carried out by unsupervised children.
- Always take note of all safety warnings and regulations from the relevant bodies in each country.
  - In case of a product fault, do not attempt to repair it yourself. Please contact an Authorised Support Centre for original replacement parts.
  - If damaged, to avoid any dangers the power supply cable must be replaced by the manufacturer or a qualified individual.
  - The product does not have components containing mercury or asbestos.
  - For cleaning and maintenance refer to the MAINTENANCE chapter, pag. 37/38

## **Standards:**

UL 1563 6th Edition Standard for electric spas, equipment assemblies and associated equipment.  
CSA C22.2 No. 218.1-13 2nd Ed. (Reaffirmed 2017) Spas, hot tubs and associated equipment

# CONSIGNES DE SÉCURITÉ : lire avant l'installation et l'utilisation

- **Le Fabricant décline toute responsabilité au cas où le produit serait installé dans des locaux avec des structures et des installations non conformes ou pour des travaux effectués par un personnel ni qualifié ni autorisé.**
- L'installation ne doit être effectuée que par un personnel qualifié conformément à toutes les dispositions contenues dans les standards nationaux ou locaux en vigueur.
- L'installateur ne doit pas manipuler les parties électriques ou fonctionnelles du produit, mais se limiter à effectuer les raccordements et installer les composants comme indiqué dans ce manuel.
- L'appareil doit être raccordé de manière permanente au réseau fixe à travers un dispositif de protection différentiel (RCD) ayant un courant différentiel de fonctionnement nominal ne dépassant pas 30 mA.
- Il est obligatoire de toujours installer sur la ligne d'alimentation, en amont de l'appareil, un dispositif permettant la déconnexion complète dans les conditions de la catégorie de surtension III. Exemple : interrupteur omnipolaire (d>3mm) + différentiel + fusible.
- Le branchement électrique, l'interrupteur général avec différentiel et fusible et l'interrupteur de commande doivent être positionnés conformément aux standards nationaux ou locaux en vigueur.
- L'appareil doit être utilisé seulement avec l'unité d'alimentation fournie.
- Il est obligatoire de raccorder la pomme de douche au nœud équipotentiel de l'installation si prévu par les standards nationaux ou locaux en vigueur. Utiliser le câble jaune/vert à fixer sur la borne prévue à cet effet et signalé avec l'étiquette.
- Le raccordement au réseau hydraulique doit être effectué avec des flexibles et des raccords neufs, ne pas utiliser de raccords ni de flexibles usés.
- Cette notice est partie intégrante du produit : conservez-le avec soin dans un endroit accessible.
- L'appareil n'est pas adapté pour l'utilisation par des personnes (y compris les enfants) avec des capacités physiques, sensorielles et mentales réduites, ou sans connaissance ni expérience, sauf si ces dernières sont sous la surveillance et instruites par une personne responsable de leur sécurité. Les enfants devraient être surveillés pour vérifier qu'ils ne jouent pas avec le produit.



**ATTENTION** : L'appareil peut être utilisé par des enfants de plus de 8 ans et par des personnes avec des capacités physiques, sensorielles ou mentales réduites, ou sans expérience ou sans la connaissance nécessaire, si sous surveillance ou bien après avoir reçu les instructions relatives à l'utilisation de l'appareil et à la compréhension des dangers inhérents. Les enfants ne doivent pas jouer avec l'appareil. Le nettoyage et l'entretien réservés à l'utilisateur ne doit pas être effectué par des enfants sans surveillance.

- Observez toujours et dans tous les cas les avertissements de danger et les normes de sécurité des organismes préposés dans chaque nation.
- Au cas où le produit ne fonctionnerait pas, ne tentez pas de le réparer vous mêmes mais adressez-vous à un Centre d'Assistance Agréé en prétendant des pièces de rechange originales.
- Si le câble d'alimentation est abîmé, il doit être remplacé par le fabricant ou par un technicien qualifié, pour éviter tout danger.
- L'appareil ne contient pas de composants avec du mercure et de l'amiante.
- Pour le nettoyage et la maintenance, consulter le chapitre MAINTENANCE pag. 37/38

## Standards:

UL 1563 6th Edition Standard for electric spas, equipment assemblies and associated equipment.  
CSA C22.2 No. 218.1-13 2nd Ed. (Reaffirmed 2017) Spas, hot tubs and associated equipment

## ADVERTENCIAS DE SEGURIDAD: léalas antes de la instalación y el uso

- **El fabricante no asume ninguna responsabilidad si se instala el producto en locales cuyas estructuras e instalaciones no sean conformes, ni tampoco por obras ejecutadas por personal no cualificado y habilitado.**
- La instalación debe ser realizada únicamente por personal calificado de acuerdo con todas las disposiciones contenidas en las normas nacionales o locales vigentes en los países.
- El instalador debe abstenerse de manipular indebidamente los componentes eléctricos o funcionales del producto, limitándose a realizar las conexiones e instalar los componentes tal y como se explica en este manual.
- El aparato debe conectarse de forma permanente a la red general mediante un dispositivo de protección diferencial (RCD, por sus siglas en inglés) cuya corriente diferencial de funcionamiento nominal no supere los 30 mA.
- Es obligatorio instalar siempre en la línea de alimentación, aguas arriba del equipo, un dispositivo que permita una desconexión total en las condiciones de la categoría III de sobretensión.  
Ejemplo: interruptor omnipolar ( $d > 3\text{mm}$ ) + diferencial + fusible.
- La conexión eléctrica, el interruptor general con diferencial y fusible y el interruptor de control deben estar situados de acuerdo con la normas nacionales o locales vigentes.
- El equipo debe utilizarse solo con la fuente de alimentación suministrada con el mismo.
- Es obligatorio conectar el cabezal al nodo equipotencial de la instalación cuando así lo exijan las normas nacionales o locales vigentes. Utilice un cable amarillo/verde, que deberá fijarse al borne previsto y marcarse con la etiqueta.
- Para la conexión a la red de agua se deben usar flexos y racores nuevos y sin utilizar.
- Este manual forma parte integrante del producto: consérvelo con cuidado en un lugar accesible.
- El equipo no es adecuado para el uso de personas (incluidos los niños) con capacidades físicas, sensoriales y mentales reducidas, o falta de conocimiento y experiencia, a menos que se les haya dado supervisión o instrucciones sobre el uso del equipo por parte de una persona responsable de su seguridad. Los niños deben ser supervisados para asegurarse de que no jueguen con el producto.



**ATENCIÓN:** El aparato puede ser utilizado por niños de 8 años y mayores y por personas que tengan disminuidas sus facultades físicas, sensoriales o mentales o carezcan de experiencia o de los conocimientos necesarios, siempre que lo hagan bajo supervisión o se les haya instruido en el uso seguro del aparato y comprendan los peligros que este entraña. Los niños no deben jugar con el aparato. Las tareas de limpieza y mantenimiento destinadas al usuario no deben ser realizadas por niños sin supervisión.

- Acate siempre todas las advertencias de peligro y cumpla las normas de seguridad establecidas por las autoridades competentes de cada país.
- Si se avería el producto, no intente repararlo sin ayuda: acuda a un Centro de Asistencia Autorizado y solicite recambios originales.
- Si el cable de alimentación está dañado, debe ser reemplazado por el fabricante o por personal calificado para evitar peligros.
- No hay componentes que contengan mercurio y amianto en el equipo.
- Para la limpieza y el mantenimiento, consulte el capítulo MANTENIMIENTO pág.37/38

### Standards:

UL 1563 6th Edition Standard for electric spas, equipment assemblies and associated equipment.  
CSA C22.2 No. 218.1-13 2nd Ed. (Reaffirmed 2017) Spas, hot tubs and associated equipment



- Two people are necessary for the installation of article ACQUA ZONE.
- Deux installateurs doivent être présents pour le montage de l'article ACQUA ZONE.
- Para el montaje de la pieza ACQUA ZONE se necesitan dos instaladores

- For a correct assembly of the shower head follow the indicated procedure during the installation of the built-in and the external parts as described in the following pages. The "C" arrows indicate the direction of the water flow, as shown in the images. Therefore align the built-in and external parts so as to get what is wanted.
- Pour un montage correct de la pomme de douche, suivre la procédure ci-dessous pendant les installations de la partie à encastrer et de la partie externe décrites dans les pages suivantes. Les flèches C indiquent la direction de chute de l'eau de la cascade, comme cela est représenté sur les images suivantes. Orienter donc les parties à encastrer et externe de façon à obtenir ce que l'on désire.
- Para un correcto montaje de la ducha realizar el siguiente procedimiento durante la instalación de la parte empotrada y de la parte externa descritas en las páginas siguientes. Las flechas C indican la dirección de caída del agua de la cascada, como se representa en las imágenes siguientes. Por consiguiente orientar las partes empotradas y externa para obtener lo que se desea.

Built-in pieces/Partier à encastrer/Pedazos incorporados

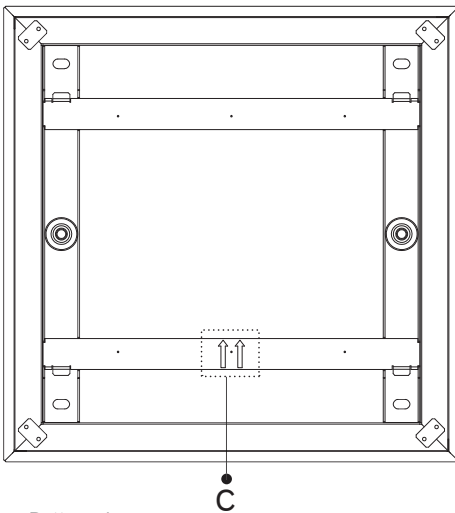

- Bottom view
- Vue inférieure
- Vista inferior

External pieces / Parties externes/Parte externa

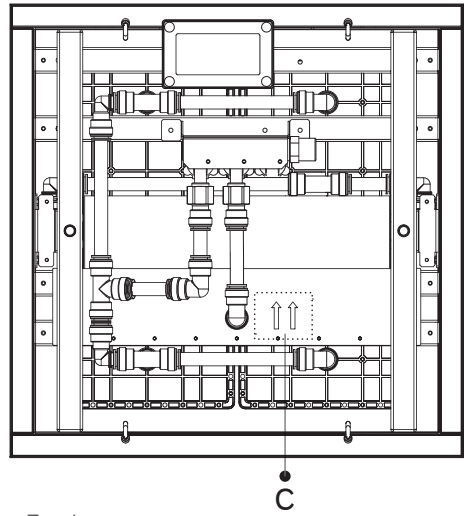

- Top view
- Vue supérieure
- Vista superior

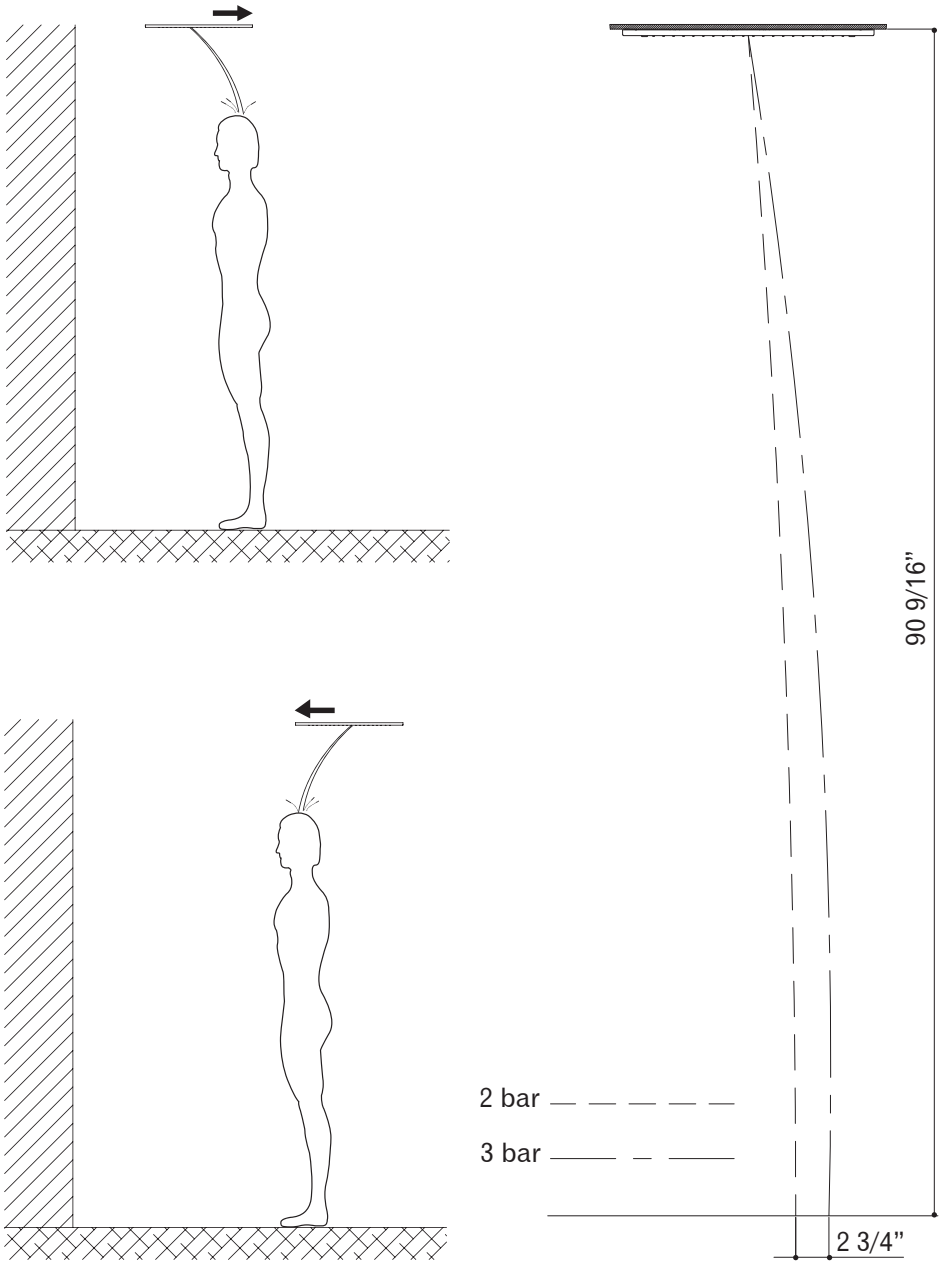



# ACQUA ZONE C032U / ACQUA ZONE DREAM C031U

Dimensions / Dimensions d'encombrement / Dimensiones totales

Art. C032U/C031U

Shower head built-in part

Partie encastrement pommeau de douche

Parte de empotrado del cabezal

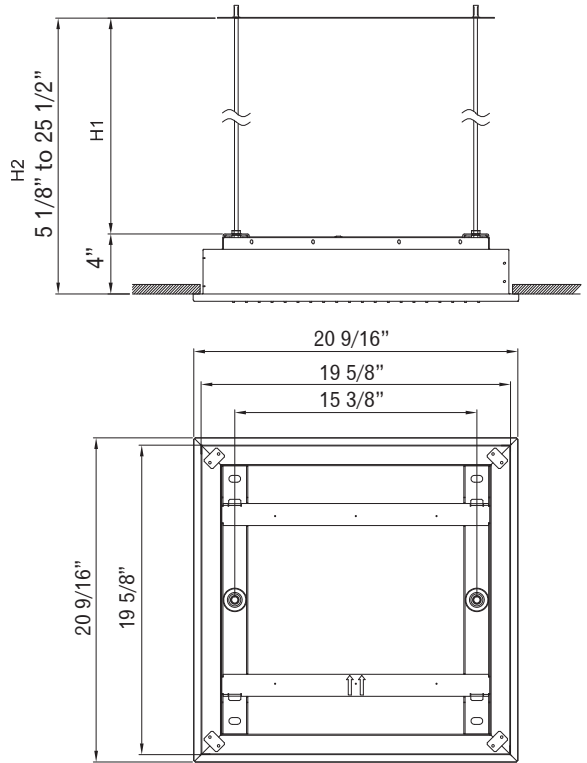
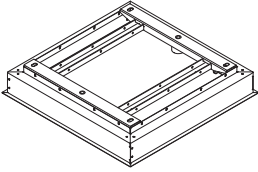

Dimensions / Dimensions d'encombrement / Dimensiones totales

Art.C031U

Keypad built-in

Partie encastrement clavier

Parte de empotrado del teclado

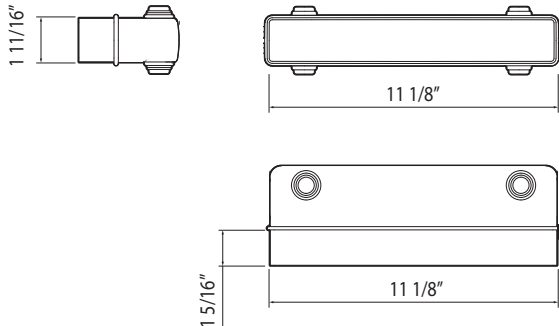

# ACQUA ZONE C032U / ACQUA ZONE DREAM C031U

Tools needed / Outils nécessaires / Instrumentos necesarios

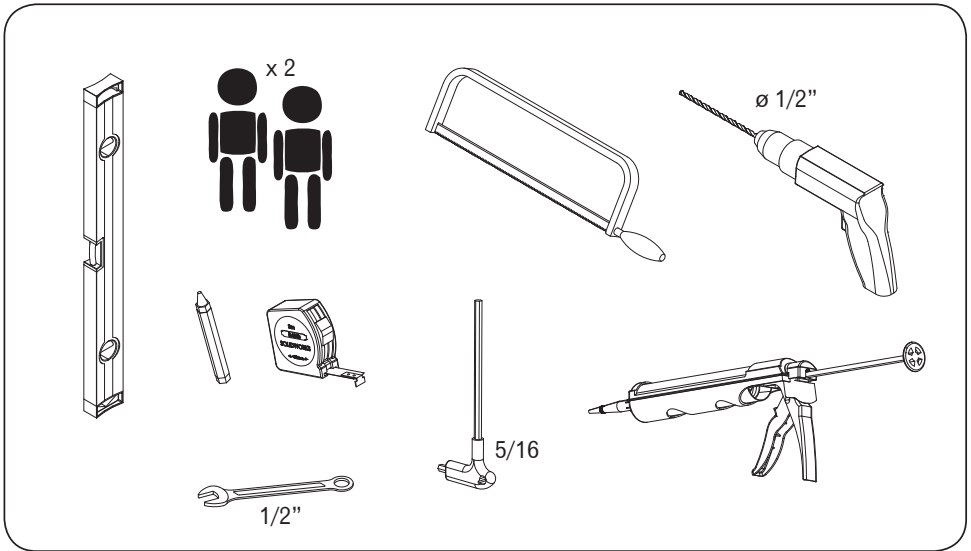

- The water system can be installed with the output to the wall or ceiling, as required.
- Le système d'eau peut être installé avec la sortie au mur ou au plafond, tel que requis.
- El sistema de agua se puede instalar con la salida a la pared o el techo, según sea necesario.

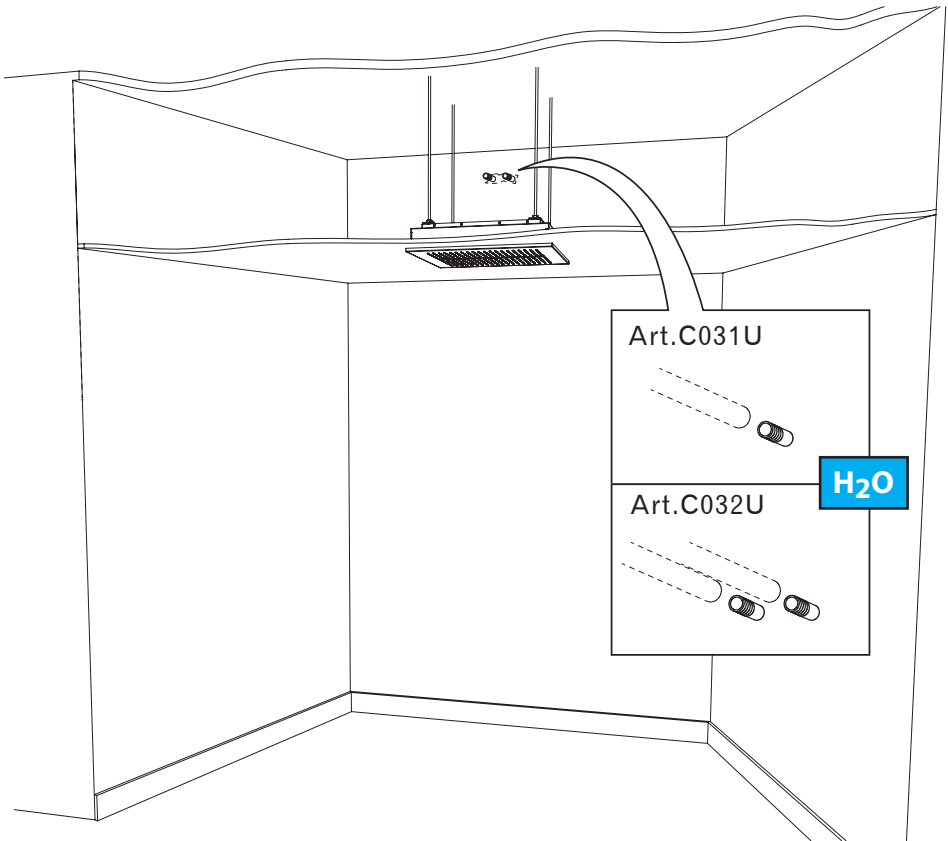

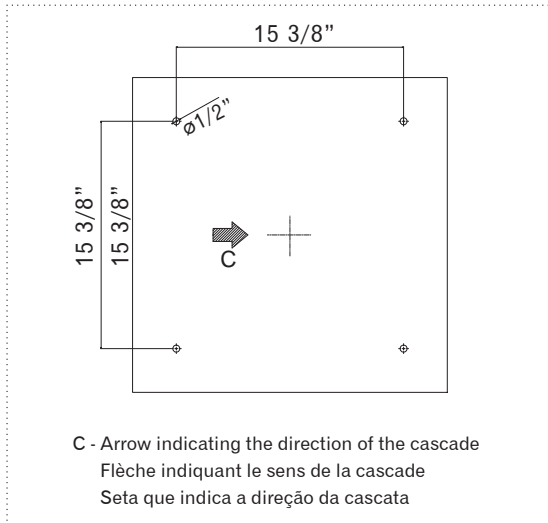
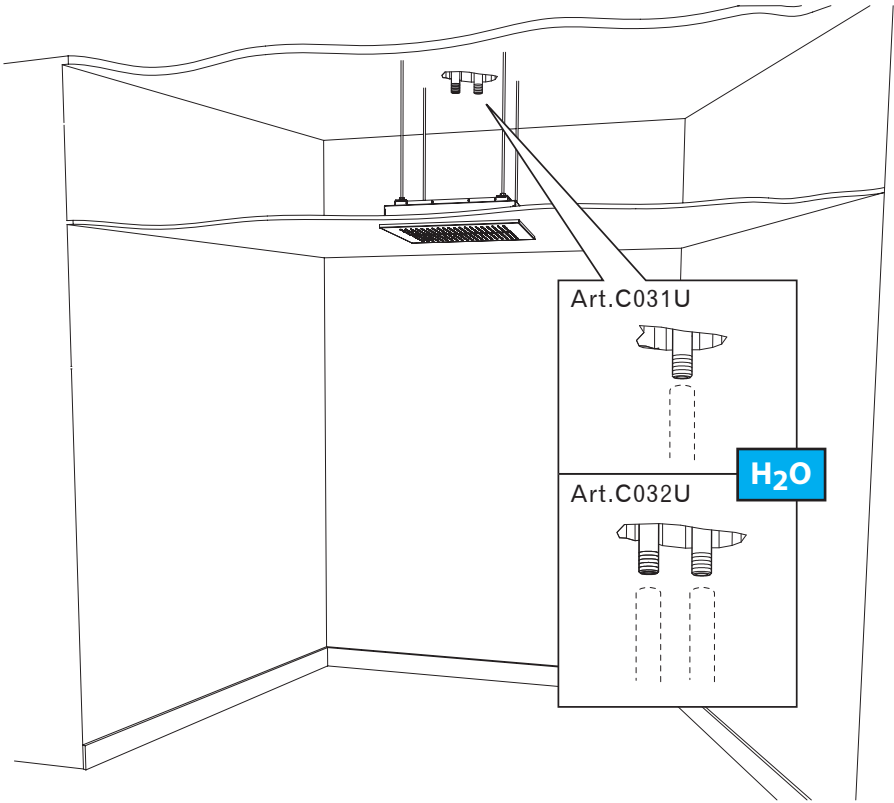

- ❶ Position the template supplied on the ceiling. Take note of the arrow indicating the direction of the water.
- ❷ Mark the 6 holes using a pencil and remove the template.
- ❶ Positionnez sur le plafond le gabarit fourni : faites attention au sens correct de la cascade indiqué par la flèche.
- ❷ Marquez à l'aide d'un crayon les 6 points de perçage et retirez le gabarit.
- ❶ Coloque en el techo la plantilla incluida: preste atención a la dirección correcta de la cascada, indicada por la flecha.
- ❷ Marque con un lápiz los 6 puntos de taladrado y retire la plantilla.

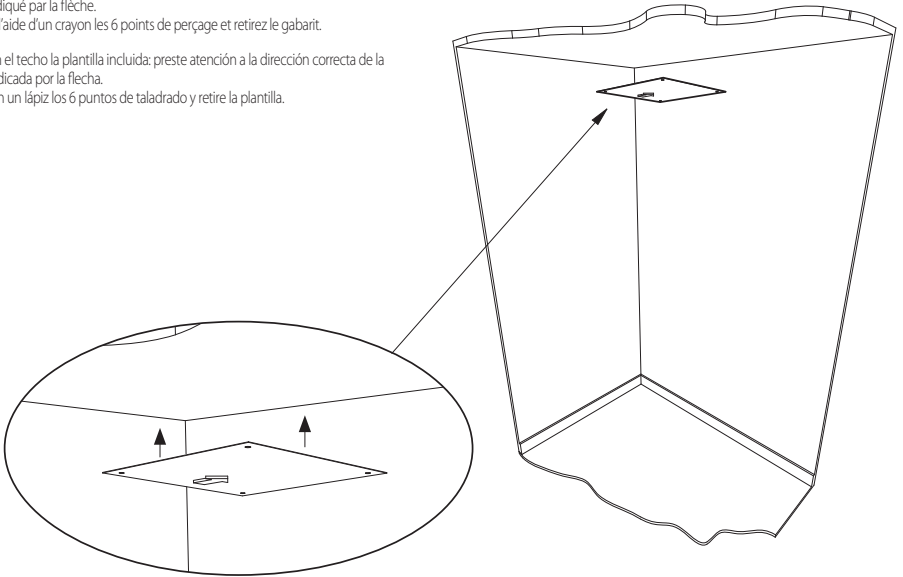

1.

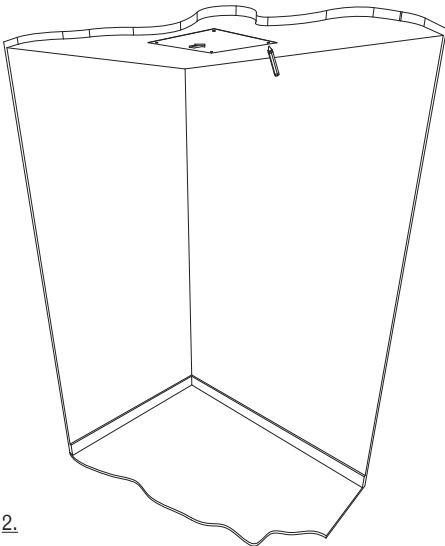

2.

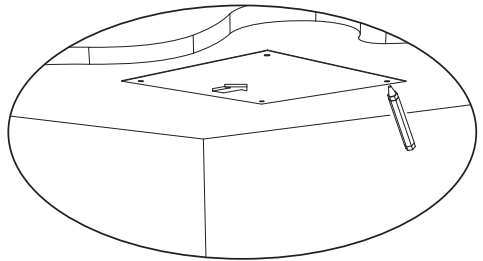

- Using a pencil and the template, make 4 marks for the drilling. Then remove the template
- Avec un crayon, marquer les 4 points de perçage en utilisant le gabarit appliqué sur le plafond. Retirer ensuite le gabarit
- Con un lápiz, marcar los 4 puntos de perforación. A continuación retirar la plantilla de guía

3.

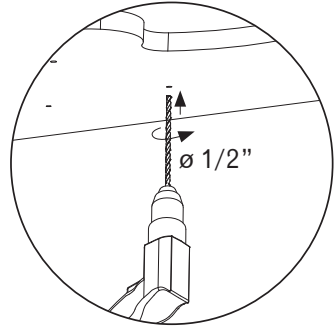
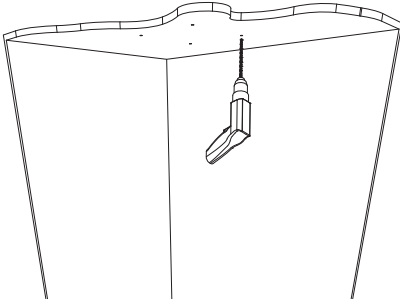

4.

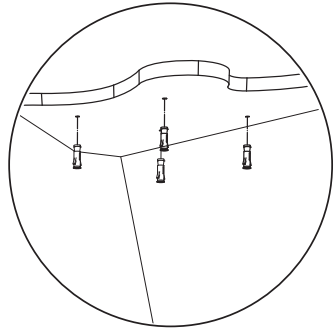
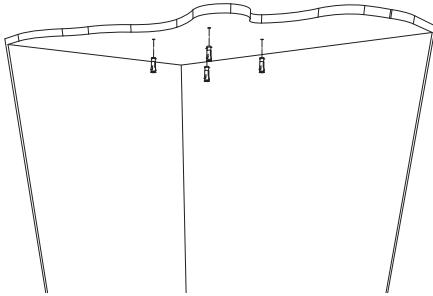

**EN** 1 Drill the 4 points with a drill (choose the tip according to the fishers used - not supplied) to a minimum depth of 2 3/8". Carefully clean the holes and insert dowels (not supplied) chosen by the installer or an engineer based on the application support (concrete, wooden floors, etc.) 2 Insert the 26 3/8" long rods into the pre-drilled holes, then tighten the nuts firmly to secure the rods. 3 Level the rods with the spirit level. 4 The rods can be cut if they are too long: refer to drawing to obtain the measurement.

**FR** 1 Perçer 4 trous à l'aide d'une perceuse (choisir le foret en fonction des fisher utilisés - non fournis) à une profondeur minimum de 2 3/8". Nettoyer soigneusement les trous et insérer des chevilles (non fournies) choisies par l'installateur ou par un ingénieur en fonction du support d'application (plafond en placoplâtre, bois, etc...) 2 Insérer les tirants de 26 3/8" de longueur dans les trous prédisposés, puis serrer avec force les écrous pour fixer les tirants. 3 Nivelier les tirants à l'aide d'un niveau à bulle. 4 Les tirants peuvent être coupés s'ils résultent trop longs : se référer au dessin 5 pour obtenir la bonne mesure.

**ES** 1 Taladre los 4 puntos con un taladro (elija el barreno según los tacos utilizados, no suministrados) a una profundidad mínima de 2 3/8". Limpie con cuidado los agujeros e inserte los tacos (no suministrados) elegidos por el instalador o un ingeniero proyectista en función del soporte de la aplicación (suelos de hormigón, madera, etc.) 2 Coloque los tirantes de 26 3/8" de largo en los agujeros preparados y apriete con fuerza las tuercas para fijar los tirantes. 3 Nivele los tirantes con el nivel de burbuja. 4 Los tirantes pueden ser cortados si son demasiado largos: consulte el dibujo 5 para obtener la medida.

- Insert the tension rods into the holes, then tighten the nuts to hold the rods fig. 5).

**Attention:** the standard kit includes a ceiling mounting set for heavy weights which is suitable for ceilings in concrete and/or prefabricated cavities (anchored steel). In case of installation on other types of ceilings (for example wooden) the correct mounting must be calculated by a quantity surveyor. The tension rods are 26 3/8" long.

- Insérer les tirants dans les trous prévus à cet effet puis serrer fermement les écrous pour assurer les tirants eux-mêmes fig. 5).

**Attention:** la fourniture standard comprend un kit de fixation au plafond pour les charges lourdes dimensionné pour les plafonds en béton et/ou plafonds préfabriqués creux (chevilles en acier). En cas d'installation sur d'autres types de plafond (comme, par exemple, en bois), un ingénieur calculateur devra déterminer la fixation correcte. Les tirants mesurent 26 3/8" de long.

- Introducir los tirantes en las perforaciones y a continuación ajustar con fuerza para asegurar los tirantes mismos fig. 5)

**Atención:** la dotación de serie comprende un set de fijación al techo para cargas pesadas dimensionado para soleras de hormigón y/o soleras prefabricadas con cables (anclaje de acero). En caso de instalación sobre otros tipos de soleras (como por ejemplo madera) la fijación deberá ser establecida por un ingeniero de cálculo. Los tirantes tienen una longitud de 26 3/8".

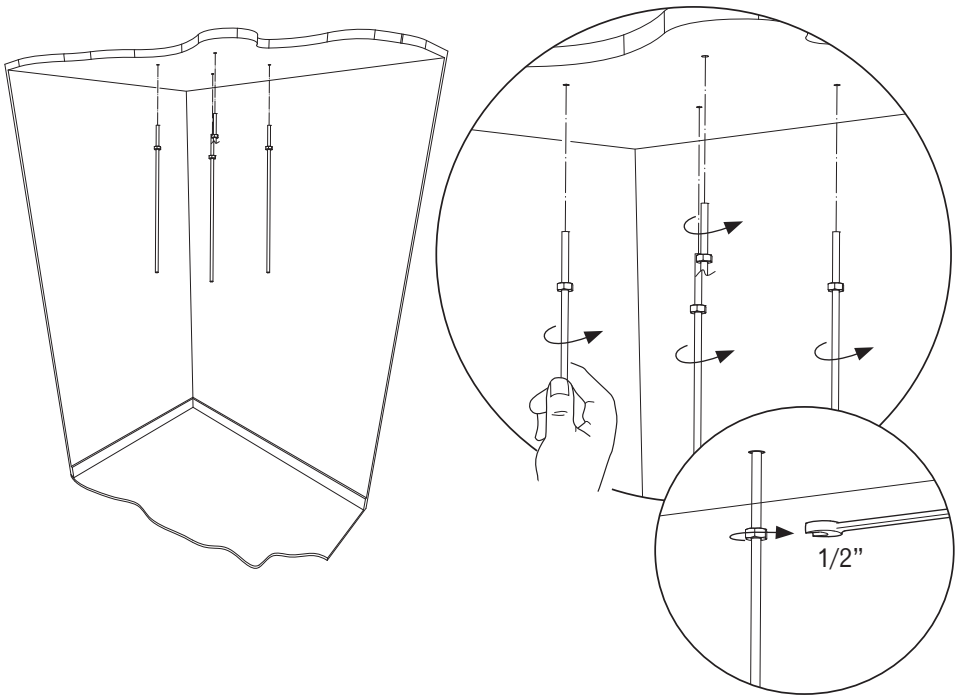

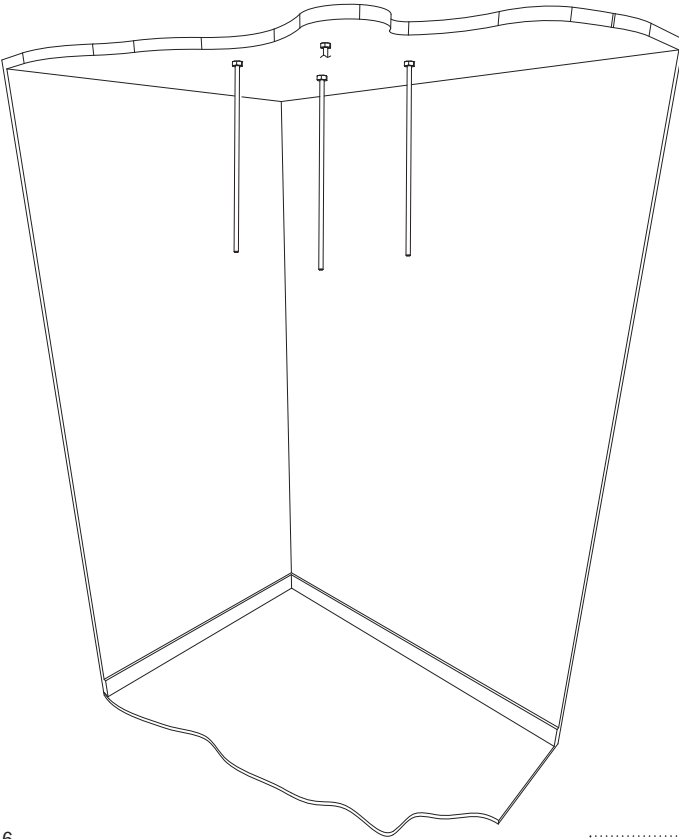

6.

- The tension rods can be cut if they are too long.  
Follow the calculation for the length as indicated in the illustration and refer to the dimensions on page 6.
- Les tirants peuvent être coupés s'il sont trop longs.  
Pour la longueur suivre le calcul indiqué sur la figure en faisant référence au schéma dimensionnel de la page 6.
- En caso de que los tirantes fueran demasiado largos, se pueden cortar.  
Para la longitud, seguir el cálculo indicado en la figura haciendo referencia a las dimensiones de la pág. 6.

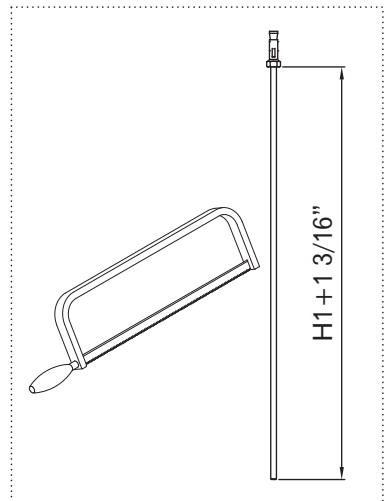



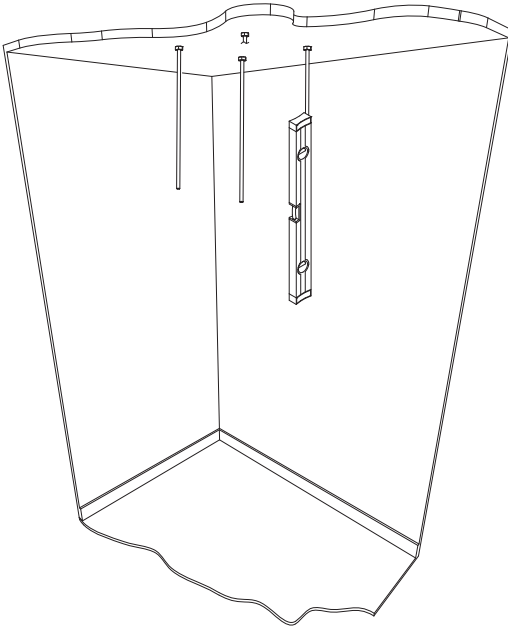

7.

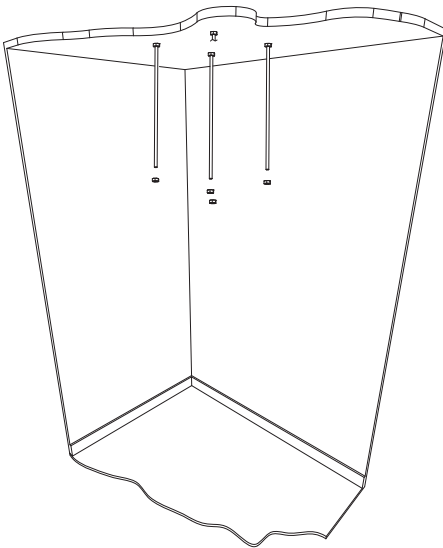

8.

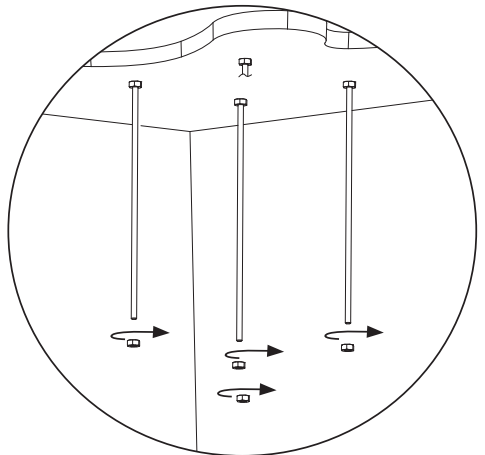

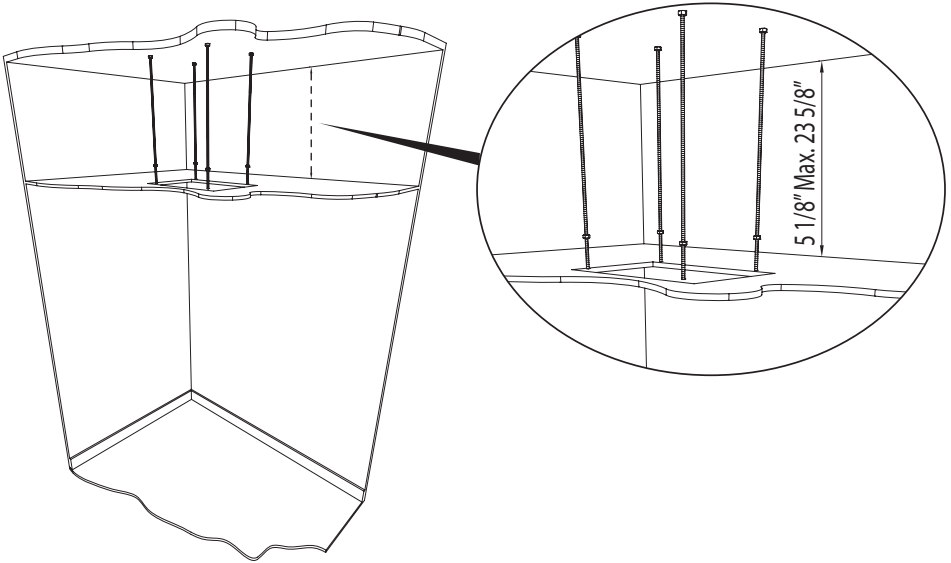

9.

- Before the false ceiling is installed, drill a hole in it to mount the shower head, the hole must measure 19 11/16"x19 11/16"  
Then position the false ceiling by inserting the tension rods into the appropriate holes until the desired height is reached. Then position the false ceiling at the desired height.
- Sur le faux-plafond devant encore être installé, percer un trou de 19 11/16"x19 11/16" pour l'application de la pomme de douche. Ensuite, positionner le faux-plafond en insérant les tirants dans les trous prévus à cet effet jusqu'à atteindre la hauteur souhaitée. Placer ensuite le faux-plafond à la hauteur souhaitée.
- En el contratecho que se debe instalar, realizar el orificio para la aplicación de la ducha, realizando un orificio de 19 11/16"x19 11/16" de medida. Posteriormente posicionar el contratecho introduciendo los tirantes en los orificios relativos hasta alcanzar la altura deseada. Sucesivamente posicionar el cielo raso a la altura deseada.

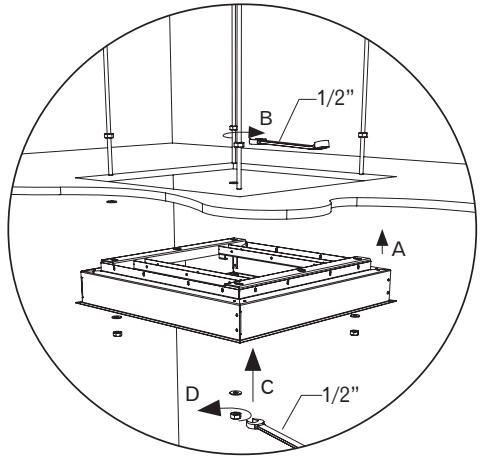
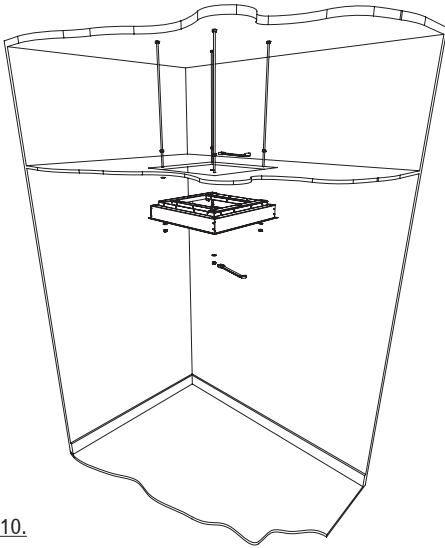

10.

- Insert the shower head support into the hole in the plaster board (A) so that the tension rods locate in the appropriate holes and then bring it to the end stop with the nuts B (previously positioned as in the dimension given on page 6). Insert the eight washers between the nut and the product (above and below)  
**Attention:** check that the alignment of the support with the false ceiling is exactly as in fig. 11B. If not, turn the nuts "B" until the correct position is reached. Then insert the 4 retaining nuts (D) and tighten them as far as possible.
- Insérer le support de la pomme de douche à l'intérieur du trou en placoplâtre (A) en faisant en sorte que les tirants passent à l'intérieur de leurs trous et le positionner en butée avec les écrous B. Insérer les huit rondelles entre l'écrou et le produit (dessus et dessous). Positionnés au préalable en faisant référence au schéma de dimensions de la page 6.  
**Attention:** vérifier que l'alignement du support avec le faux-plafond est exactement comme sur la figure 11B, dans le cas contraire agir sur les écrous B jusqu'à atteindre la position correcte. Insérer ensuite les 4 écrous de fermeture (D) et les serrer complètement.
- Introducir el soporte de la ducha dentro del orificio del cartón yeso (A) haciendo pasar a los tirantes dentro de los orificios correspondientes y posicionándolo a nivel con las tuercas B. Introducir las ocho arandelas entre la tuerca y el producto (arriba y abajo). Anteriormente presentado según las referencias del plano de la pag. 6  
**Atención:** verificar que el alineamiento del soporte con el contratecho sea exactamente como la figura 11B, de lo contrario regular las tuercas "B" hasta lograr la posición correcta. A continuación introducir las 4 tuercas de cierre (D) y ajustarlas completamente.

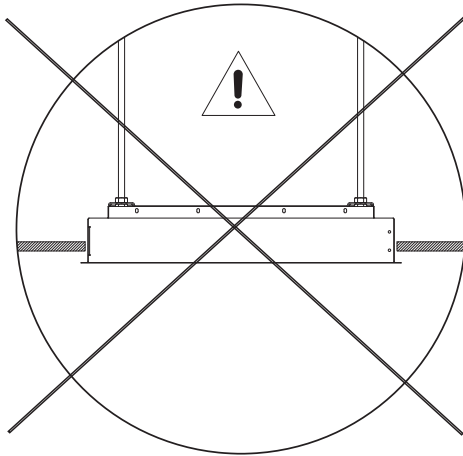

11A.

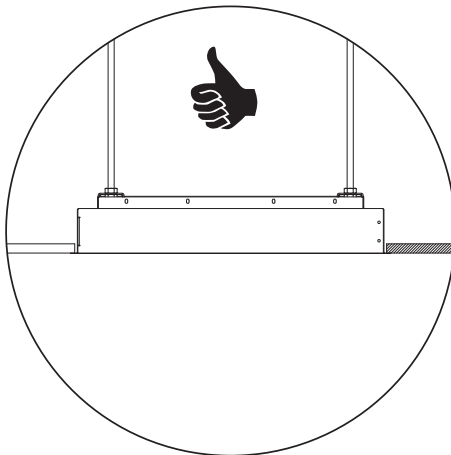

11B.

ART. C032U

External pieces / Parties externes / Parte externa

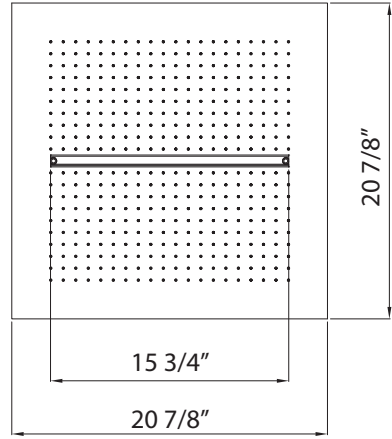
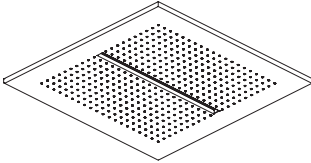

- Cable connection (Ill. 1 page 19)
- Câble de connexion (fig. 1 pag. 19)
- Enganche para cable (fig. 1 pag. 19)

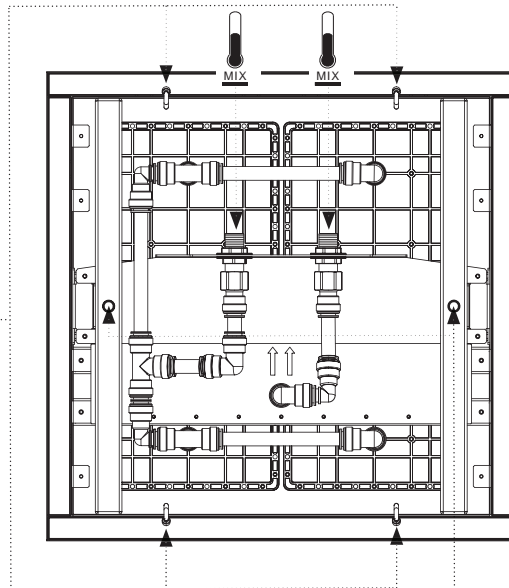

- Screw position
- Siège vis de fixation
- Alojamiento tornillo fijación

Tools needed / Outils nécessaires / Instrumentos necesarios

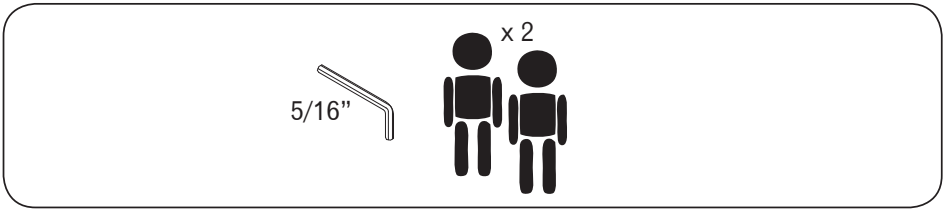

Package Contents / Contenu de l'emballage / Contenido del paquete

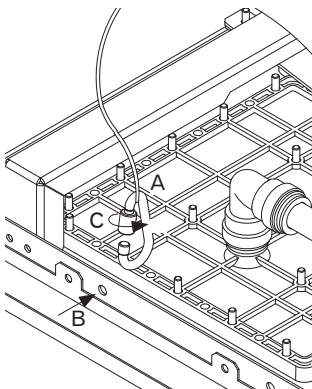
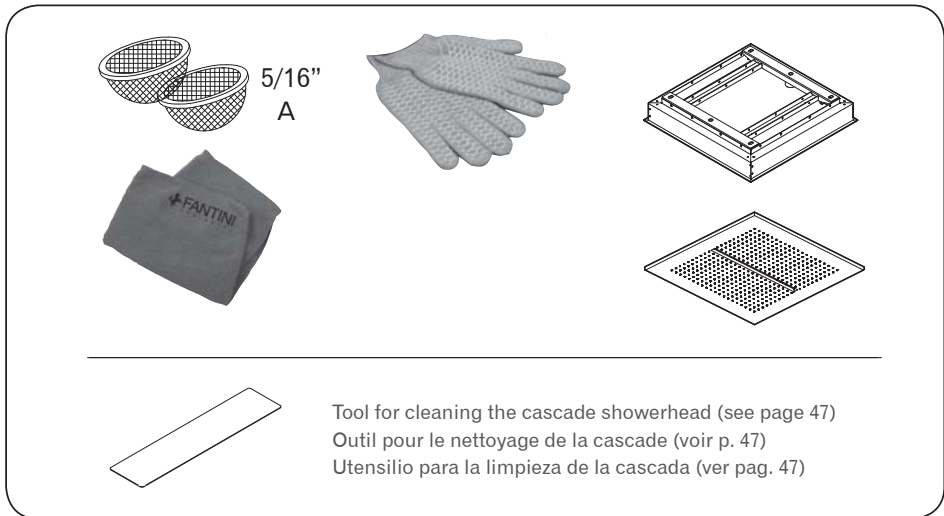

- Insert the snap hooks A in the appropriate holes B, then lower the thread bolt and screw it tight B
- Insérer les mousquetons A dans les trous prévus à cet effet B puis baisser le pivot fileté et le visser C
- Introducir los mosquetones A en los orificios correspondientes B, posteriormente bajar el perno roscado y enroscarlo C

1.

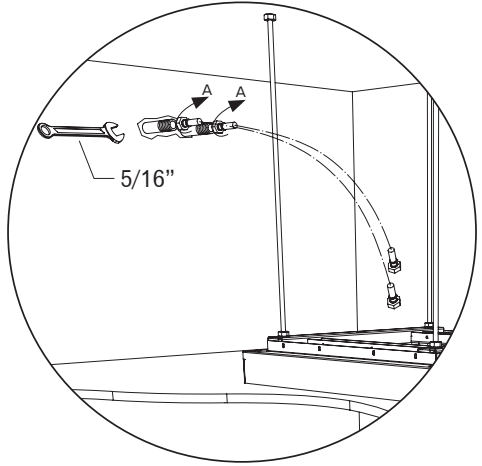
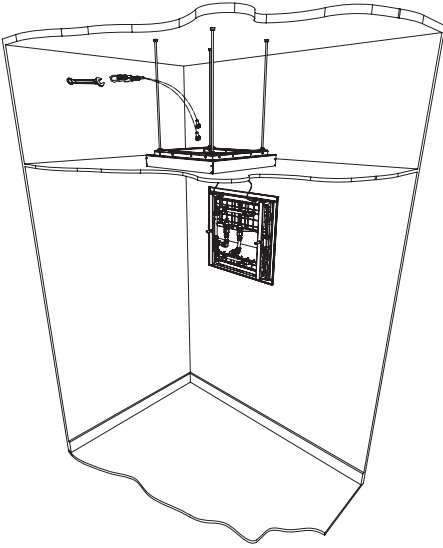

2A.

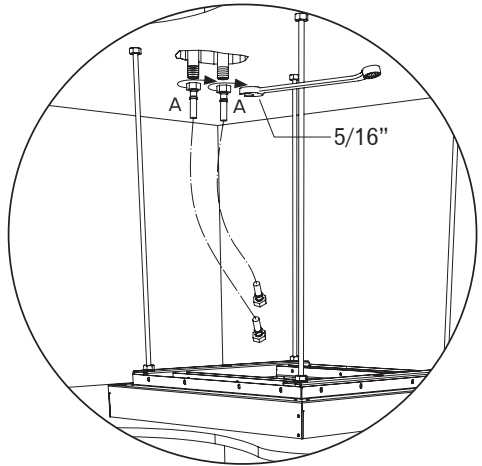
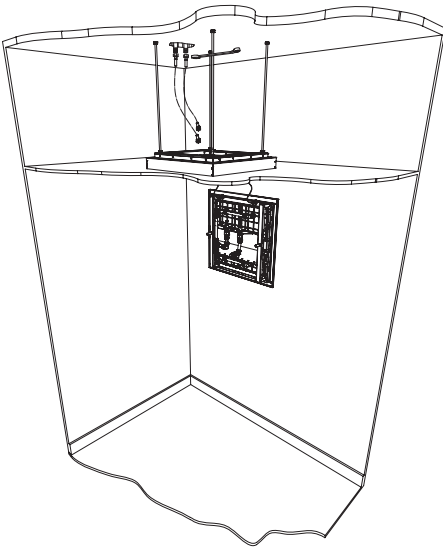

2B.

- Leave the shower head temporarily suspended on only two hooks in order to easy the installation connection of the pipe.
- Laisser la pomme de douche momentanément pendue à deux crochets uniquement pour faciliter le raccordement du tube
- Dejar colgada la ducha temporalmente solo a dos ganchos para facilitar la instalación eléctrica y la conexión del tubo

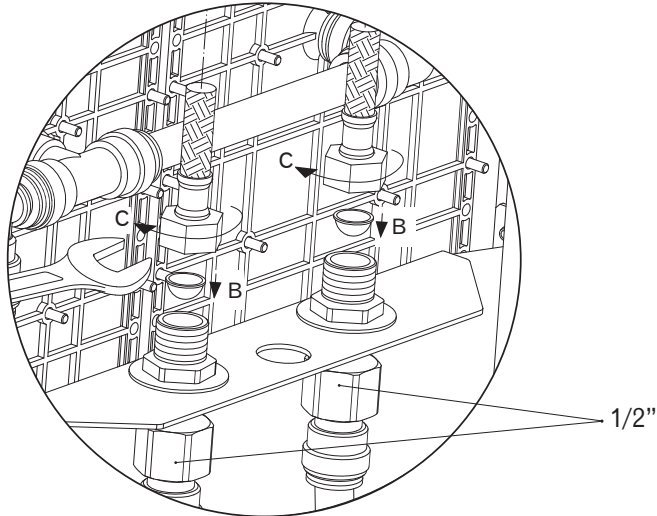

- Screw the hoses to the water supply "A". Insert the two "B" filters and screw the C hoses in the indicated slots of the shower head. WARNING: HOSES AND WATER CONNECTIONS ARE NOT SUPPLIED IN THE PACKAGE. ONLY USE TUBES OF THE CORRECT LENGTH: DO NOT USE TUBES WHICH ARE TOO LONG OR TOO SHORT.
  - Visser les flexibles à l'arrivée d'eau "A". Insérer les deux filtres B et visser les flexibles C dans les logements de la pomme de douche prévus à cet effet. ATTENTION : LES FLEXIBLES ET LES RACCORDS HYDRAULIQUES NE SONT PAS PRÉSENTS DANS L'EMBALLAGE. UTILISER DES FLEXIBLES DE LONGUEUR APPROPRIÉE, NE PAS INSÉRER DE FLEXIBLES TROP LONGS OU TROP COURTS.
  - Ajustar los flexibles en la red hidráulica "A". Introducir los dos filtros B y ajustar los flexibles C en las cavidades específicas de la ducha. ATENCIÓN: LOS FLEXIBLES Y LAS CONEXIONES HIDRÁULICAS NO ESTÁN INCLUIDAS EN EL EMBALAJE. UTILIZAR TUBOS FLEXIBLES DE LONGITUD NECESARIA, NO UTILIZAR TUBOS MUY LARGOS O DEMASIADO CORTOS
- Put the system under pressure and check the installation before fixing the shower head onto its support.
  - Mettre l'installation sous pression et la contrôler avant de fixer la pomme de douche sur son support.
  - Someter a presión y probar la instalación antes de fijar la ducha en el correspondiente soporte.



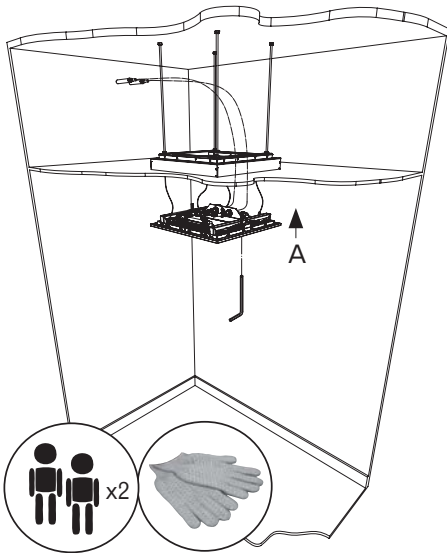

3.

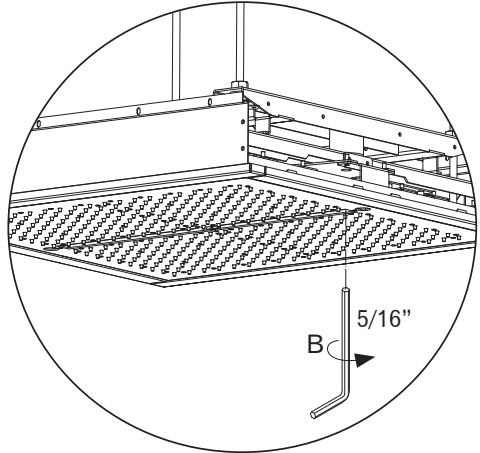

- Screw position as on page 18
- Localisation fixation des vis à la p. 18
- Ubicaciòn de tornillos de fijaciòn en pag. 18

- Avvitare le due viti (B) poste all'interno dell'uscita cascata, alternandone il serraggio in modo da bloccare correttamente il soffione.
- Screw the two screws (B) located inside at the end of the cascade alternating the tightening so as to correctly block the shower head.
- Visser les deux vis (B) situées à l'intérieur de la sortie de la cascade, en les serrant en alternance de façon à bloquer correctement la pomme de douche.
- Die zwei im Wasseraustritt positionierten Schrauben (B) festschrauben und hierbei zur Gewährleistung einer korrekten Brausebefestigung einen wechselseitigen Anzug vornehmen.
- Ajustar los dos tornillos (B) ubicados dentro de la salida de la cascada, alternando el ajuste para bloquear correctamente la ducha.
- Apertar os dois parafusos (B) localizados dentro da saída da cascata, alternando o aperto de modo a travar a cabeça corretamente.

Replacement Filter / Remplacement de filtre / Filtro de repuesto

Per art. C032U

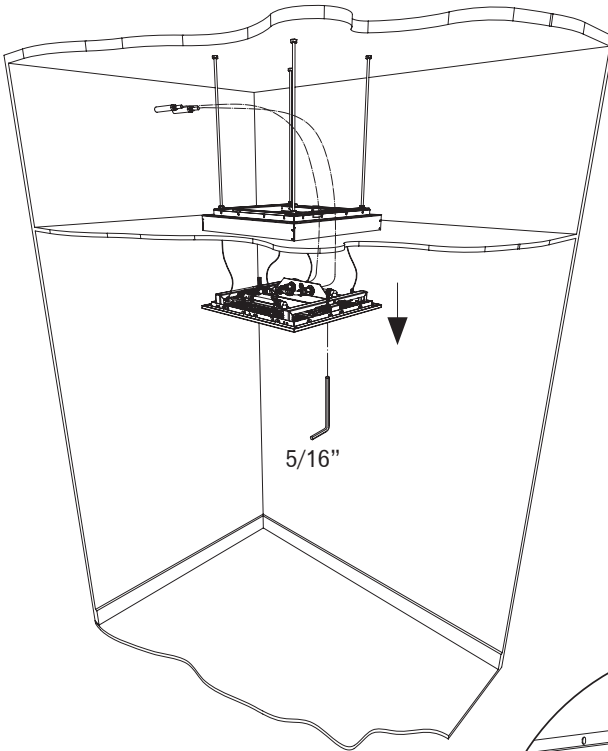

1.

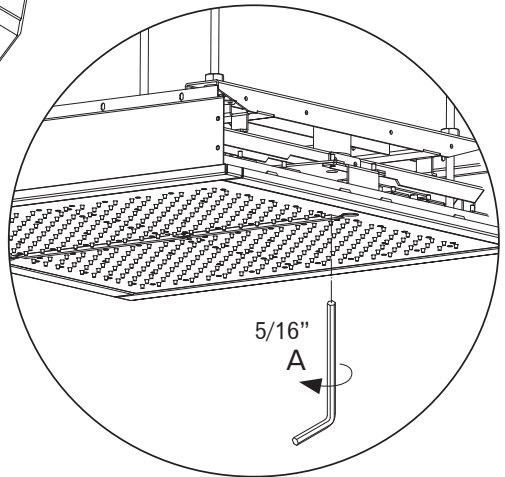

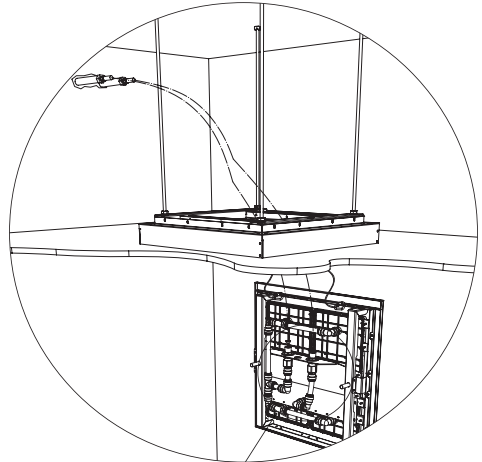
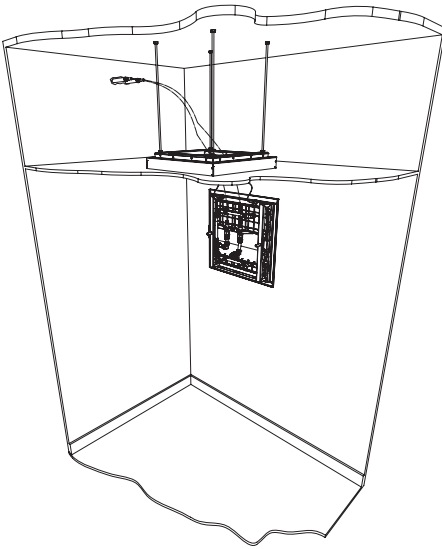

2.

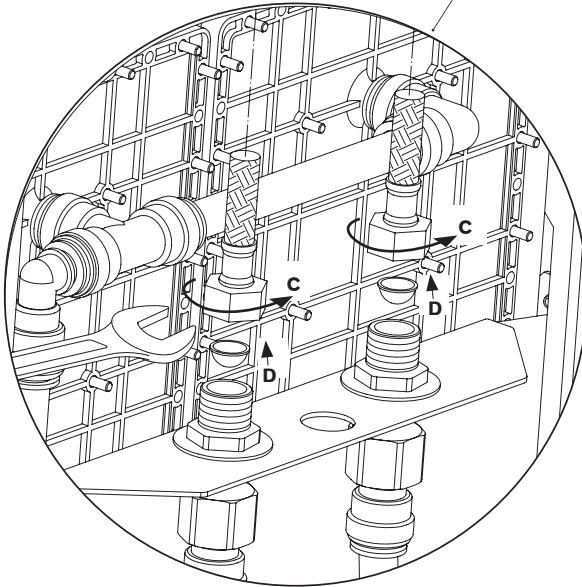

Replace following the instructions in reverse order (2-1).  
Re-installer au contraire du procédé (2-1).  
Colocar según el procedimiento inverso (2-1)

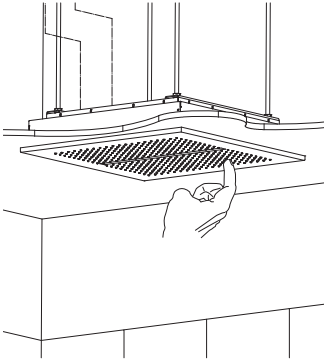

1.

- It is advisable to periodically clean the showerhead nozzles as shown in the illustration.
- Il est recommandé de nettoyer périodiquement les becs de showerhead comme montré dans l'illustration.
- Limpiar periódicamente los orificios de la ducha como se muestra en la figura

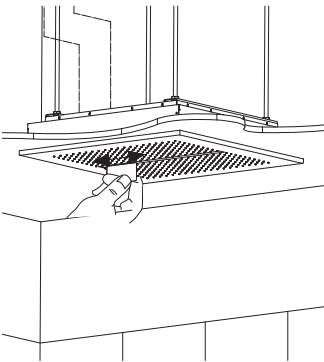

2.

- Periodically clean the cascade by sliding inside the slot the tool (supplied) as shown in Figure 2.
- Nettoyer périodiquement la cascade en faisant coulisser l'outil (fourni) à l'intérieur de la fente comme cela est illustré sur la figure 2.
- Periódicamente limpiar la cascada haciendo pasar dentro de la rejilla el dispositivo (suministrado en dotación) como se describe en la figura 2.

ART. C031U

External pieces / Parties externes / Parte externa

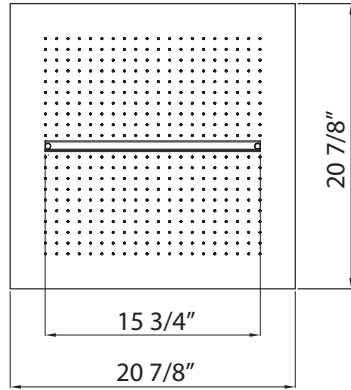
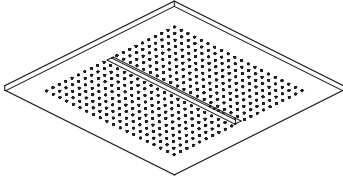

- Cable connection (Ill. 1 page 39)
- Câble de connexion (fig. 1 pag. 39)
- Enganche para cable (fig. 1 pag. 39)

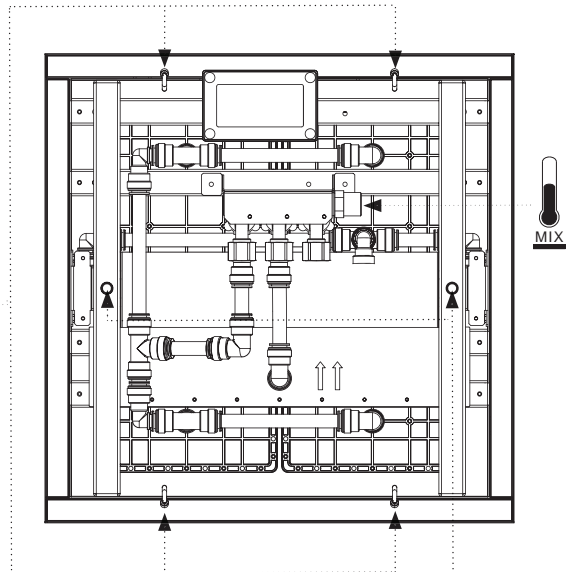

- Screw position
- Siège vis de fixation
- Alojamiento tornillo fijación

Tools needed / Outils nécessaires / Instrumentos necesarios

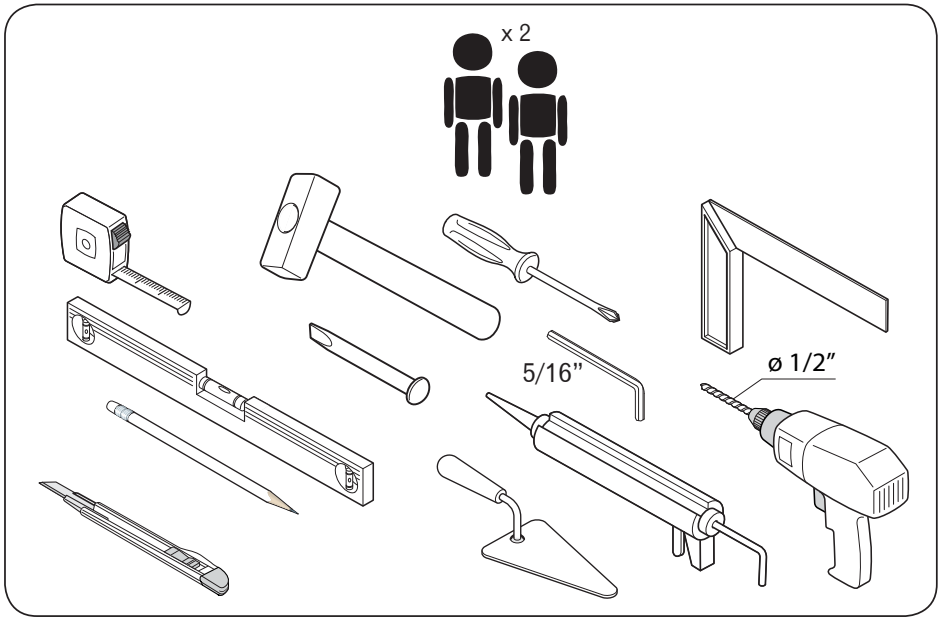

Package Contents / Contenu de l'emballage / Contenido del paquete

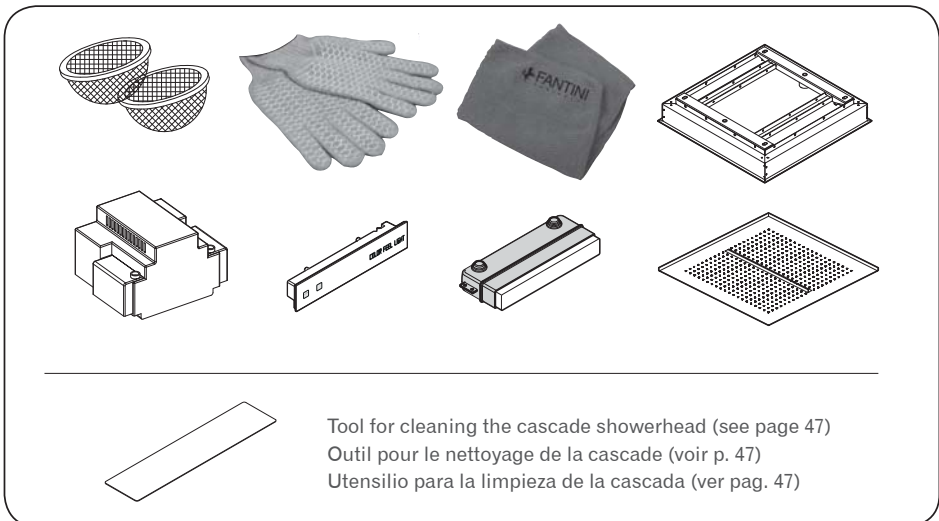

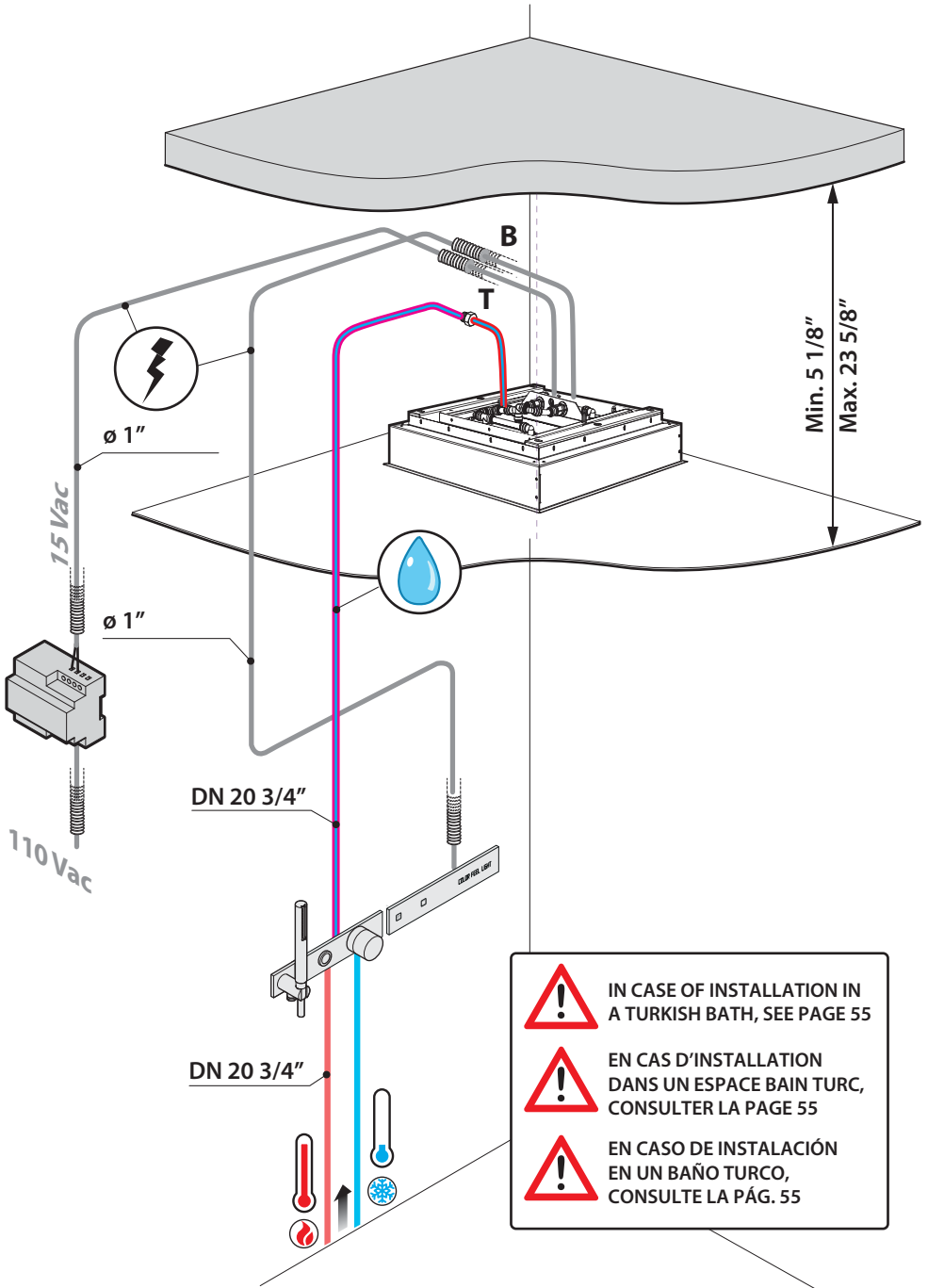

 IN CASE OF INSTALLATION IN A TURKISH BATH, SEE PAGE 55

 EN CAS D'INSTALLATION DANS UN ESPACE BAIN TURC, CONSULTER LA PAGE 55

 EN CASO DE INSTALACIÓN EN UN BAÑO TURCO, CONSULTE LA PÁG. 55

- The wall junction box that contains the transformer
- Boîtier de dérivation mural contenant le transformateur
- Caja de derivación en la pared que contiene el transformador
- User command display
- Bouton de commande utilisateur
- Panel de control de comando usuario

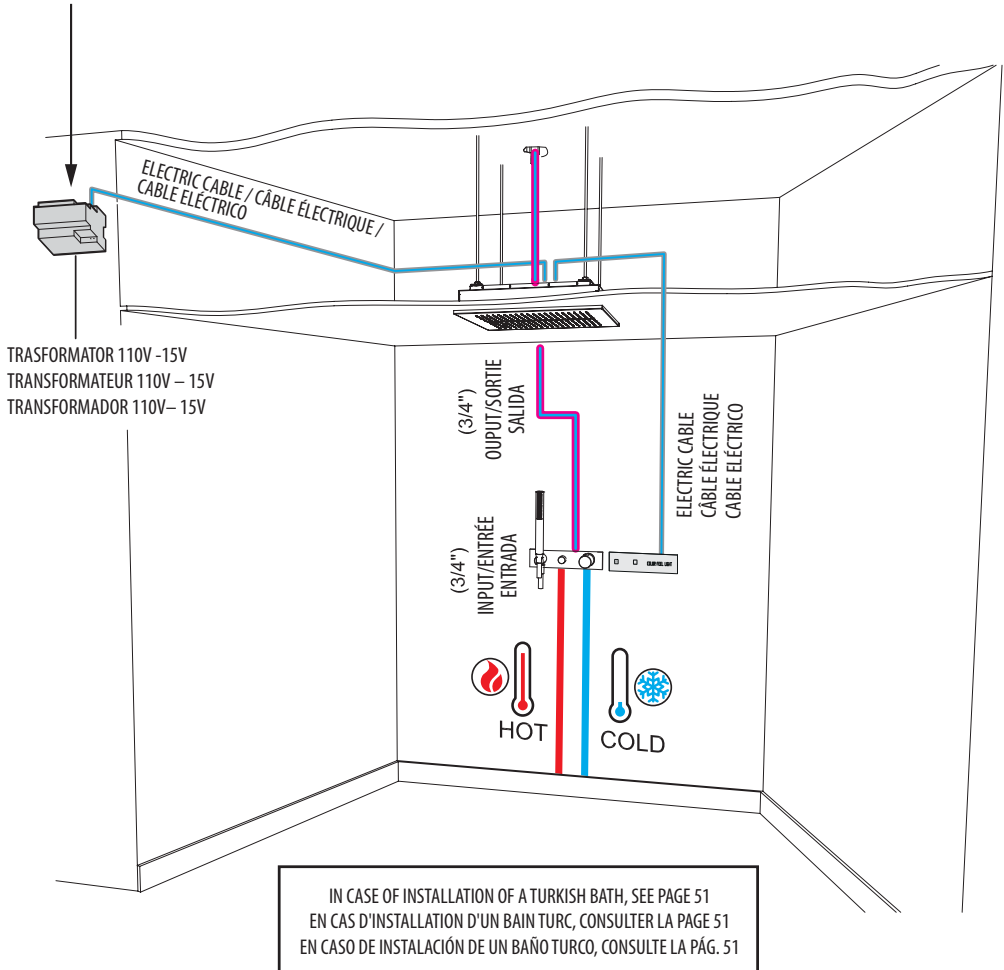

- If the connector block which contains the transformer is exposed within the bathroom, it must be adapted to provide a degree of splash-proof protection IPx4.
- Si la boîte de dérivation contenant le transformateur est exposée à l'intérieur de la salle de bains, il faut qu'elle soit en mesure de fournir un indice de protection IPx4.
- Si la caja de derivación, que contiene el transformador se encuentra en el interior del baño, debe ser apta para soportar un grado de protección IPx4.



## Installing the control panel / Montage du panneau de commande / Montaje del panel de mandos

**EN** We recommend installing the touch control panel to the side of metal objects such as the mixer and shower head, leaving a gap of at least 2".

Positioning it above or below may activate the WARNING protective device or even an undesired function where there is an abundant jet of water.

NOTE: simply interrupt the jet of water to restore normal control of the panel.

**FR** Il est conseillé d'installer le panneau de contrôle touch à côté à une distance non inférieure à 2" d'objets métalliques comme le groupe mitigeur et la douchette.

Le positionnement dessus ou dessous pourrait provoquer, en présence d'un jet d'eau abondant, l'activation de la protection ("WARNING") et dans les cas extrêmes l'activation non souhaitée des fonctions.

REMARQUE : il suffit d'interrompre le jet d'eau pour rétablir le contrôle normal du panneau.

**ES** Se recomienda instalar el panel de control táctil a un lado, dejando una distancia de 2" como mínimo con respecto a objetos metálicos como el grupo mezclador y la ducha de mano.

Si se coloca encima o debajo, los chorros abundantes de agua podrían provocar el disparo de la protección ("WARNING") y, en casos extremos, la activación no deseada de las funciones.

NOTA: para restablecer el control normal del panel solo hay que cortar el chorro de agua.

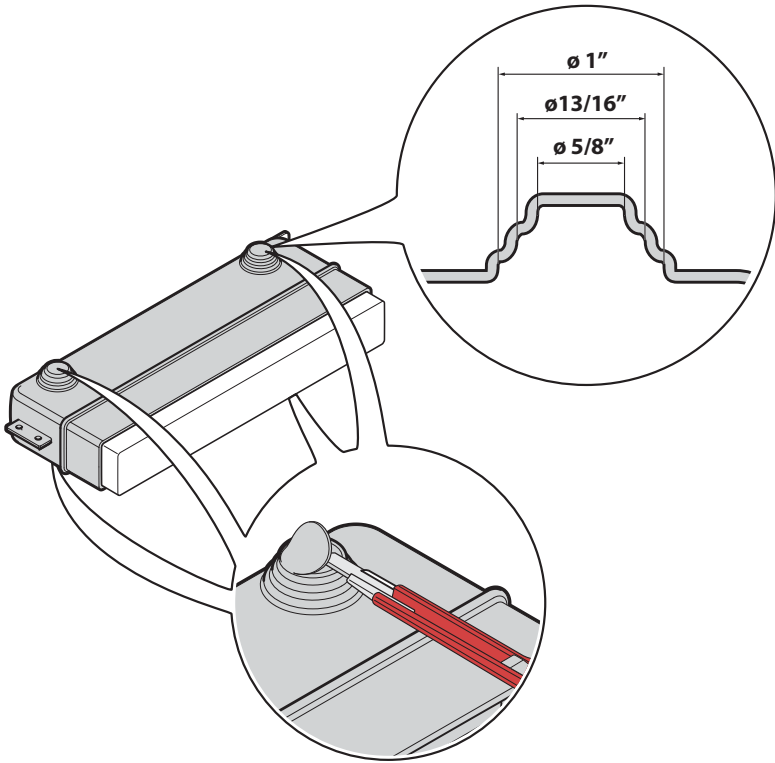

- EN** On the basis of the position and diameter of the system corrugated conduit, use the cutter to open one of the holes (ø 5/8" or 1") on one of the specific points on the panel box.
- FR** En fonction de la position et du diamètre du tube ondulé provenant de l'installation, ouvrez à l'aide d'un cutter un trou (ø 5/8" or 1") sur un des logements prévus à cet effet et présents sur le boîtier du panneau.
- ES** De acuerdo con la posición y el diámetro del tubo corrugado procedente de la instalación, practique con el cutter un agujero (ø 5/8" or 1") en uno de los alojamientos previstos en la caja del panel.

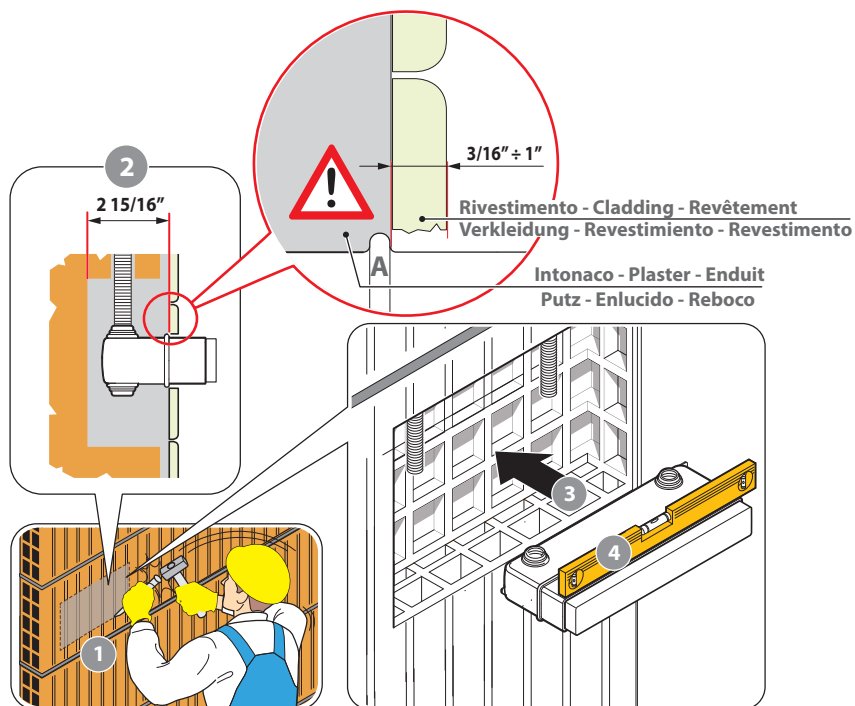

2.

**EN** 1 Make a hole in the wall for the panel box and corrugated conduits. 2 Calculate the depth so that the box edge (A) lines up with the plaster (excluding the cladding). 3 Fix the box, checking that it is level. 4

**FR** 1 Créez dans la paroi un logement dans lequel positionner le boîtier du panneau et les tubes ondulés. 2 Calculez la profondeur de manière à ce que le bord A du boîtier soit aligné à l'enduit, revêtement non compris. 3 Fixez le boîtier en vérifiant la mise à niveau. 4

**ES** 1 Practique en la pared un hueco para empotrar la caja del panel y los tubos corrugados. 2 Calcule la profundidad de manera que el reborde A de la caja quede alineado con el enlucido sin incluir el revestimiento. 3 Fije la caja, asegurándose de que quede nivelada. 4

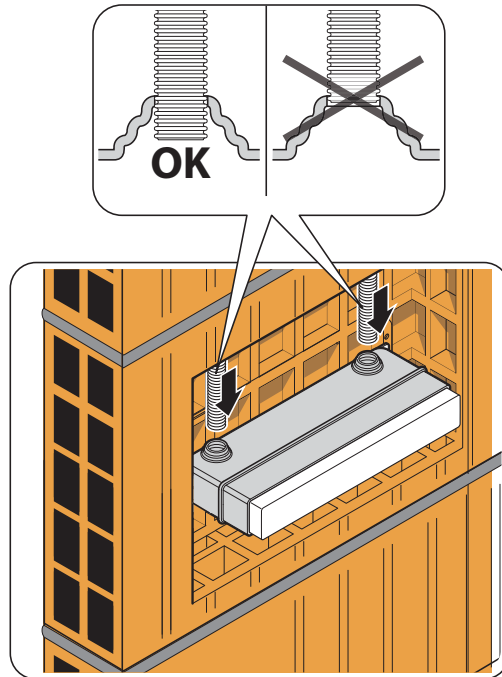

- **EN** Insert the corrugated conduit into the hole in the box made earlier by about 3/16", without removing the polystyrene.
- **FR** Insérez dans le trou du boîtier pratiqué précédemment le tube ondulé sur au moins 3/16" sans retirer le polystyrène.
- **ES** Introduzca en el agujero de la caja, realizado antes, el tubo corrugado hasta una profundidad mínima de 3/16" sin quitar el poliestireno.

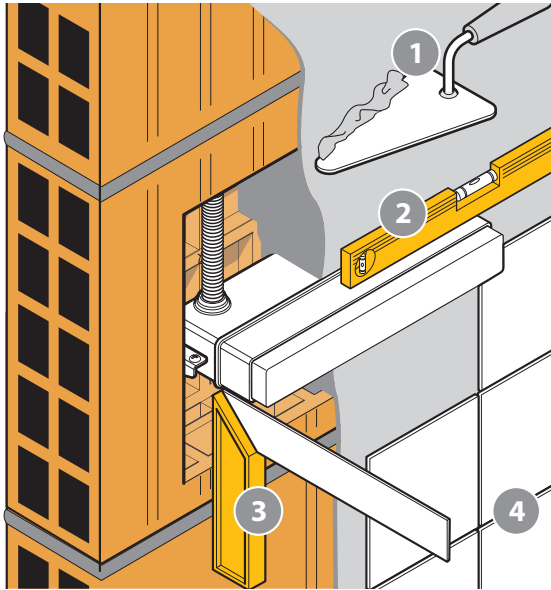

4.

**EN** **1** Fill the hole with cement or similar, keeping the box level **2** and square **3** with the wall. **4** Tile if applicable.

**FR** **1** Remplissez le logement avec du ciment ou similaire en maintenant la mise à niveau **2** et l'orthogonalité **3** par rapport au mur. **4** Appliquez les carreaux si prévus.

**ES** **1** Llene el hueco con argamasa de cemento o similar, manteniendo la nivelación **2** y la perpendicularidad **3** con respecto a la pared de obra. **4** Coloque los azulejos, en su caso.

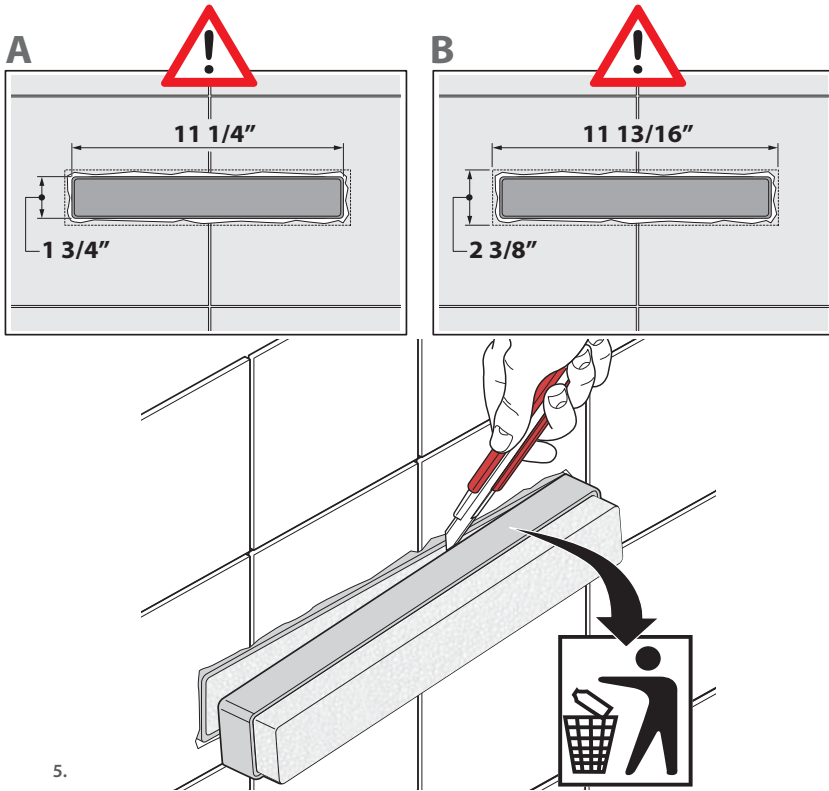

- EN** Cut the tiles (or cladding) around the box (fig. **A**), respecting the measurements shown in fig. **B** which correspond to the size of the finished panel. Cut the protruding part of the box flush with the tiles (or cladding).
- FR** Découpez les carreaux (ou revêtement) autour du boîtier (fig. **A**) en maintenant les limites des cotes représentées fig. **B** qui correspondent aux dimensions du panneau fini. Découpez au ras des carreaux (ou du revêtement) la partie saillante du boîtier.
- ES** Corte los azulejos (o el revestimiento) alrededor de la caja (fig. **A**) respetando los límites de las medidas indicadas en la fig. **B**, que corresponden a las dimensiones del panel acabado. Corte a ras de los azulejos (o del revestimiento) la parte saliente de la caja.

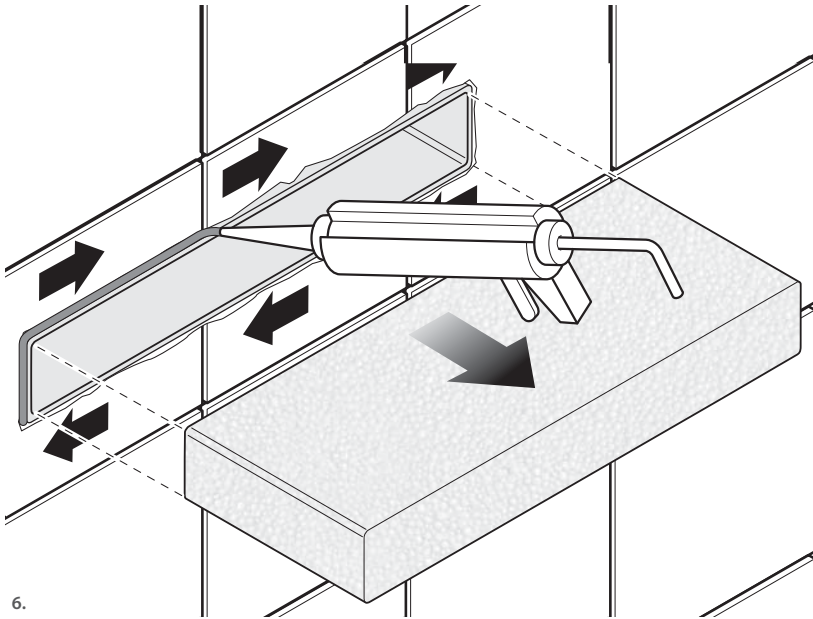

- **EN** Silicon the gap between the tiles/cladding and the box evenly. Remove the polystyrene inside the box.
- **FR** Siliconez l'espace entre les carreaux / revêtement et le boîtier le long de tout le périmètre de ce dernier. Retirez le polystyrène interne du boîtier.
- **ES** Silicón uniformemente el espacio que quede entre los azulejos / revestimiento y la caja en todo el perímetro de esta. Retire el poliestireno interno de la caja.

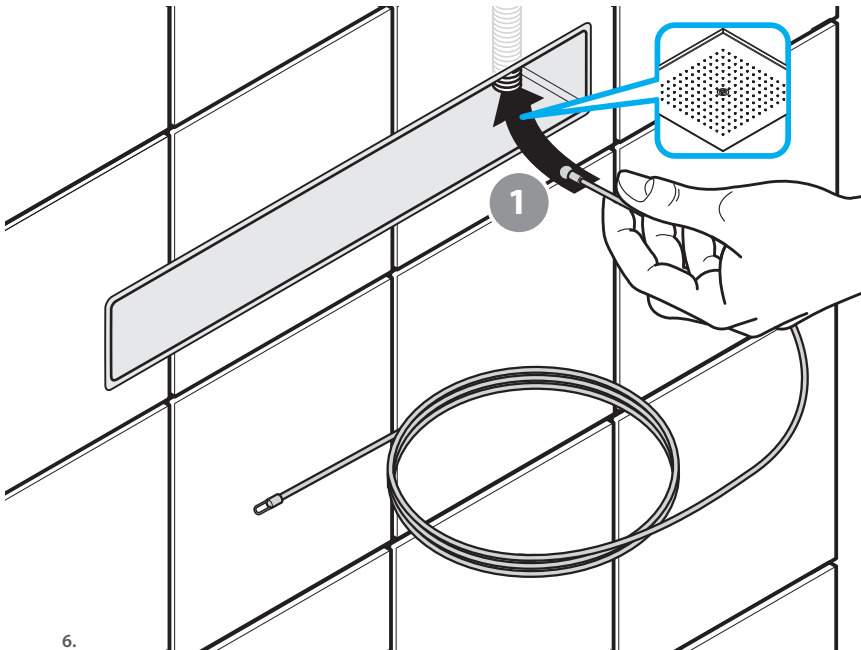

- EN** 1 Insert the probe in the corrugated conduit and thread until it reaches the outlet at the ceiling panel. Hook up and pull the power supply cable.
- FR** 1 Insérez la sonde dans le tuyau ondulé et faites-le glisser jusqu'à la sortie près du Corps de la pomme de douche, accrochez et traînez le câble d'alimentation.
- ES** 1 Introduzca la sonda de inspección en el tubo corrugado hasta que salga cerca del cuerpo del rociador; enganche y tire del cable de alimentación.



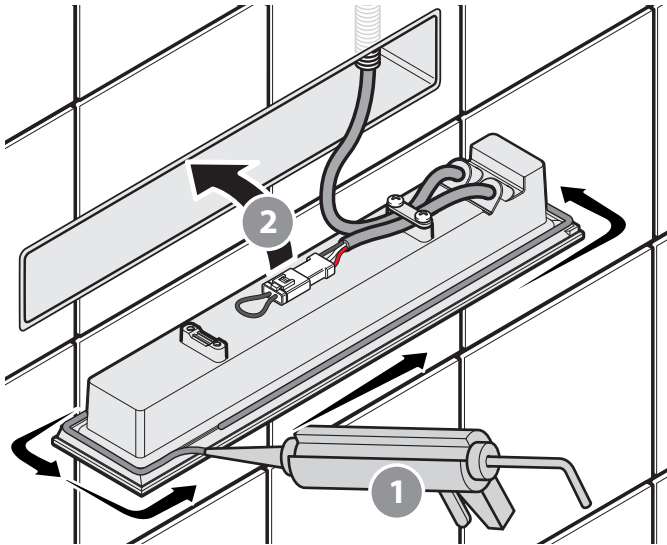

7.

- EN** 1 Apply a continuous silicon seal around the inside edge of the panel. 2 Insert the panel in the box.
- FR** 1 Appliquez un cordon continu de silicone le long du périmètre interne du panneau. 2 Insérez les panneau dans le boîtier.
- ES** 1 Aplique un cordón continuo de silicona en todo el perímetro interno del panel. 2 Introduzca el panel en la caja.

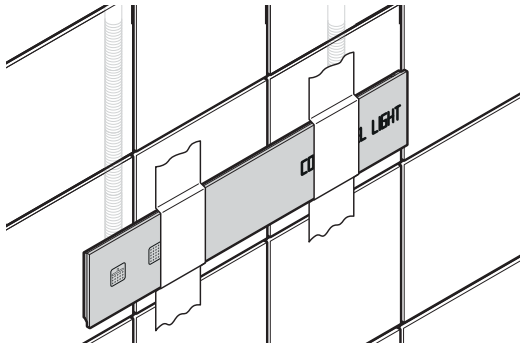

8.

- EN** Hold the panel in place using sticky tape, until the silicon is fully dry.
- FR** Avec le ruban adhésif, maintenez en position le panneau jusqu'au séchage complet du silicone.
- ES** Utilice cinta adhesiva de papel para sujetar el panel en su sitio mientras se seca completamente la silicona.

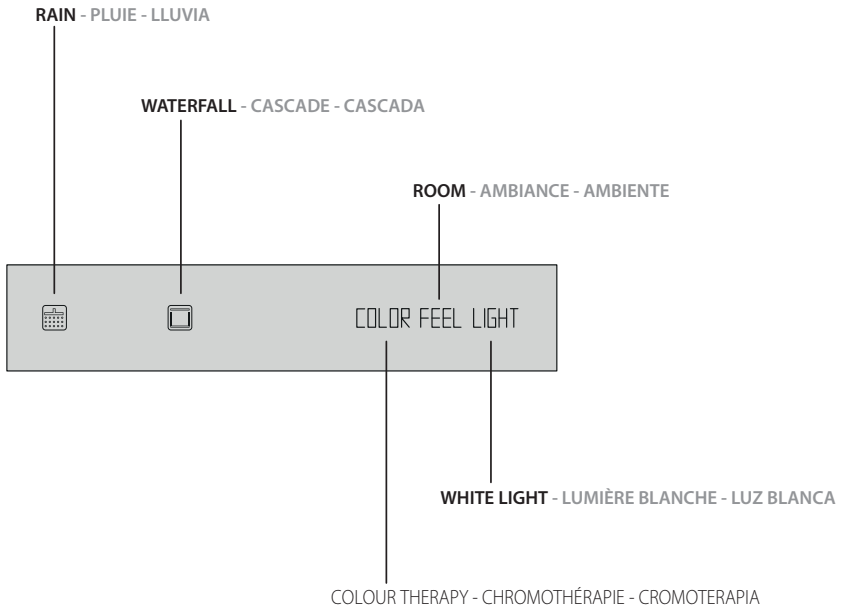

- EN** Use the buttons Rain - Mist - Waterfall and the shower head to select the mode. Use the buttons Color - Feel - Light to select the light sequences or effects. Press a button to activate the function, increasing brightness. You will hear a beep.
- FR** Les touches (Pluie - Brumisateur - Cascade) et la Douchette sélectionnent le mode de de sortie de l'eau. Les touches (Color - Feel - Light) sélectionnent des scénarios ou séquences lumineuses. En appuyant sur une touche, on active en augmentant la luminosité et un signal sonore est émis.
- ES** La modalidad del agua se selecciona con las teclas (Lluvia - Nebulizador - Cascada) y con la ducha de mano. Las teclas (Color - Feel - Light) sirven para seleccionar los escenarios o secuencias luminosas. Cuando se pulsa una tecla, se activa aumentando el brillo y se emite una señal acústica.

## WATER OPTION BUTTONS - FONCTIONS DES TOUCHES EAU - FUNCIONES DE LAS TECLAS DEL AGUA



**EN Rain:** Press to activate this function.

**FR Pluie :** En appuyant, on active la fonction.

**ES Lluvia:** Pulsando se activa la función correspondiente.



**EN Waterfall:** Press to activate this function.

**FR Cascade :** En appuyant, on active la fonction.

**ES Cascada:** Pulsando se activa la función correspondiente.

**LIGHT OPTION BUTTONS - FONCTIONS DES TOUCHES LUMIERE - FUNCIONES DE LAS TECLAS DE LUZ**

**COLOR** **EN Color:** Press the button to turn on/off colour therapy (fixed colour). By pressing and holding the button, the following colour cycle is activated: RED, BLUE, GREEN and YELLOW. Release the button when you reach the desired colour. When you turn on colour therapy, the last colour selected is activated.

**FR Color :** En appuyant sur la touche, on allume/éteint la chromothérapie (couleurs fixes). En maintenant enfoncée la touche, on active un cycle avec les couleurs suivantes : ROUGE, BLEU, VERT, JAUNE. Une fois la couleur souhaitée atteinte, relâcher la touche. En allumant la chromothérapie, on active la dernière couleur précédemment sélectionnée.

**ES Color:** Pulsando la tecla se enciende/apaga la cromoterapia (colores fijos). Manteniendo pulsada la tecla, se activa un ciclo con los siguientes colores: ROJO, AZUL, VERDE, AMARILLO. Al llegar al color deseado, suelte la tecla. Al encenderse la cromoterapia se activa el último color seleccionado.

**FEEL** **EN Feel:** Press the button to turn on/off colour therapy (colour sequence). By pressing and holding the button, the following sequence cycle is activated: DAWN, AMONG THE LEAVES, SUNSET and NIGHTTIME. Release the button when you reach the desired sequence. When you turn on colour therapy, the last colour sequence selected is activated.

**FR Feel :** En appuyant sur la touche on allume/éteint la chromothérapie (séquences de couleurs). En maintenant enfoncée la touche, on active un cycle avec les séquences suivantes : AUBE, ENTRE LES FEUILLES, COUCHER DE SOLEIL, NOCTURNE. Une fois la séquence souhaitée atteinte, relâcher la touche. En allumant la chromothérapie, on active la dernière séquence précédemment sélectionnée.

**ES Feel:** Pulsando la tecla se enciende/apaga la cromoterapia (secuencias de colores). Manteniendo pulsada la tecla, se activa un ciclo con las siguientes secuencias: ALBA, TRA LE FOGLIE, TRAMONTO, NOTTURNO. Al llegar a la secuencia deseada, suelte la tecla. Al encenderse la cromoterapia se activa la última secuencia seleccionada.

**LIGHT** **EN Light:** Press to turn on/off the white light. bianca.

**FR Light :** En appuyant, on allume/éteint la lumière blanche.

**ES Light:** Pulsando se enciende/apaga la luz blanca.

**EN** Press one of the light option buttons to activate the relevant function and automatically exclude the other light options.

**FR** En appuyant sur une touche, on active la fonction correspondante et exclut automatiquement les autres touches lumière.

**ES** Cuando se pulsa una tecla de luz, se activa la función correspondiente y se deshabilitan automáticamente las demás teclas de luz.

TRANSFORMER as per DIN guidelines. To connect follow the pattern shown in the label of the transformer.  
 TRANSFORMATEUR seion le guide DIN. Pout le branchement suivre le schéma donné sur les instructions du transformateur.  
 TRANSFORMADOR de tipo DIN. Para la conexión seguir el esquema indicado en la etiqueta del transformador.

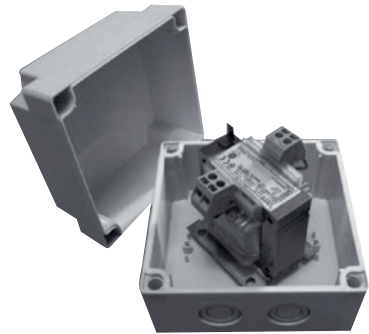
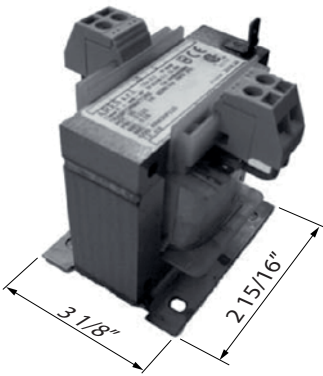
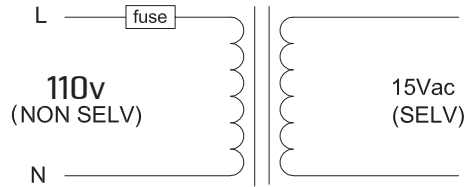
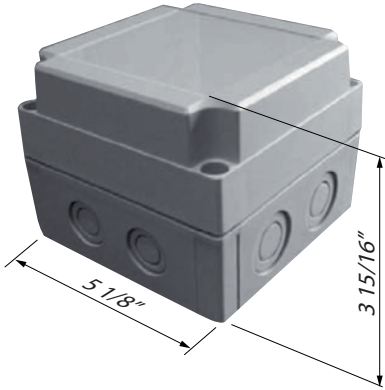

- The arrangement of the transformer and the wiring must be made in compliance with all the provisions contained in the national or local standards in force. The primary and secondary circuit and relative wiring must be suitably separated in order to comply with the precaution for SELV circuits..
- La disposition du transformateur et des câblages doit être réalisée conformément à toutes les dispositions contenues dans les normes nationales ou locales en vigueur. Le circuit primaire et secondaire et les câblages relatifs doivent être opportunément séparés de manière à respecter les précautions pour les circuits selv.
- La disposición del transformador y el cableado debe realizarse de acuerdo con todas las disposiciones contenidas en las normas nacionales o locales vigentes. El circuito primario y secundario y su cableado deben estar convenientemente separados para respetar las precauciones de los circuitos SELV.

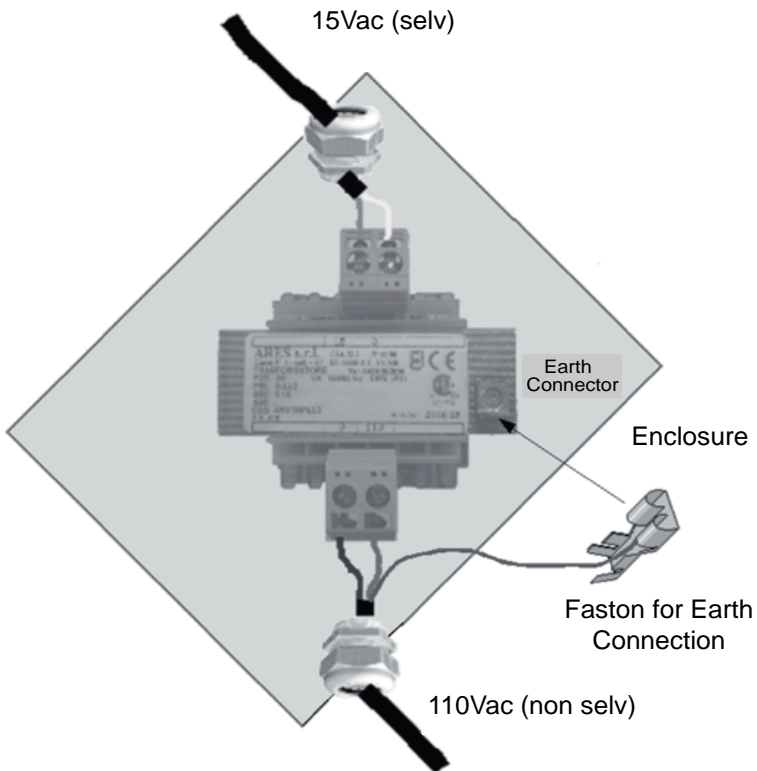

The electrical connection must be positioned in compliance with Canadian Electrical Code.

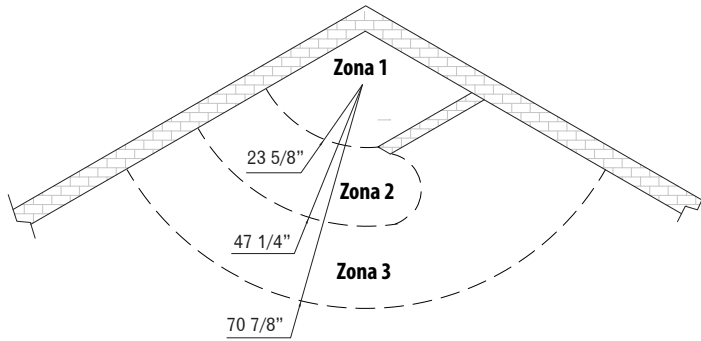

- The transformer must be installed outside the zones 1-2-3
- Le transformateur doit être installé hors des zones 1-2-3
- El transformador debe ser instalado fuera de las zonas 1-2-3

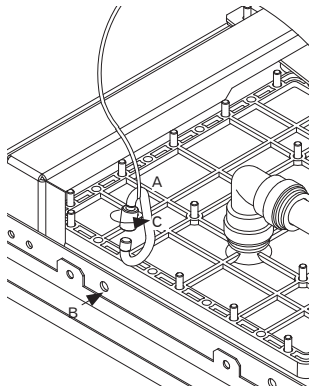

1.

- Insert the snap hooks A in the appropriate holes B, then lower the thread bolt and screw it tight B
- Insérer les mousquetons A dans les trous prévus à cet effet B puis baisser le pivot fileté et le visser C
- Introducir los mosquetones A en los orificios correspondientes B, posteriormente bajar el perno roscado y enroscarlo C

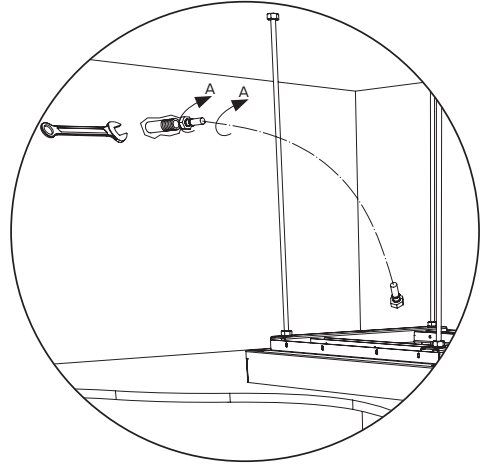
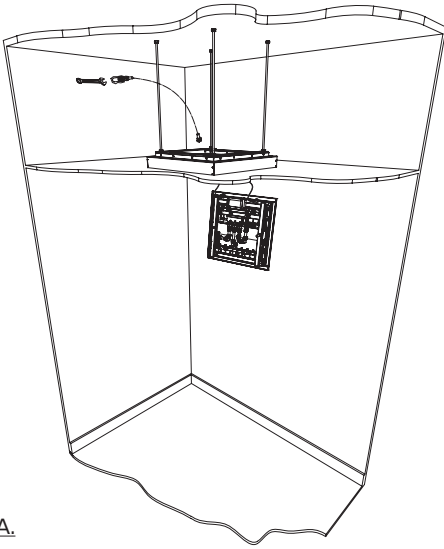

2A.

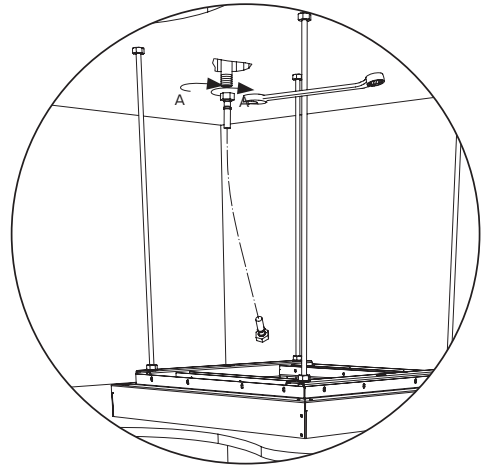
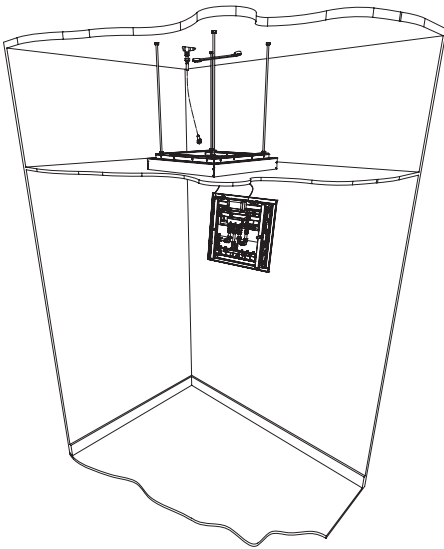

2B.



- Leave the shower head temporarily suspended on only two hooks in order to easy the installation and electrical connection of the pipe.
- Laisser la pomme de douche momentanément pendue à deux crochets uniquement pour faciliter l'installation électrique et le raccordement du tube.
- Dejar colgada la ducha temporalmente solo a dos ganchos para facilitar la instalación eléctrica y la conexión del tubo

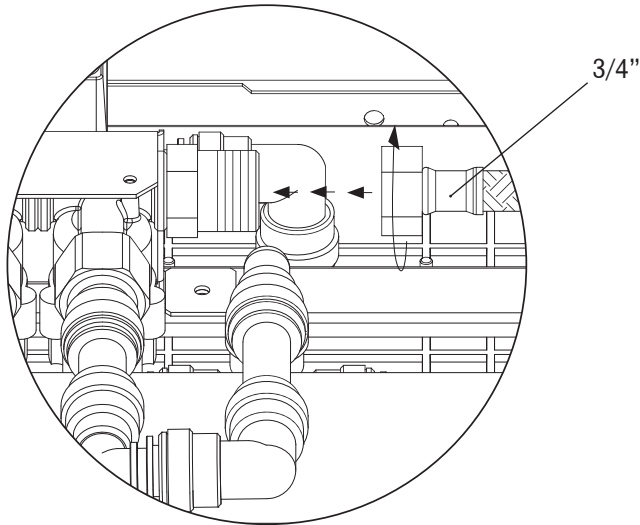

- Screw the hoses to the water supply "A". Insert the two "B" filters and screw the C hoses in the indicated slots of the shower head. **WARNING: HOSES AND WATER CONNECTIONS ARE NOT SUPPLIED IN THE PACKAGE.** Connect the tubing "A" to the water mains and connect to the feed into the showerhead. **ONLY USE TUBES OF THE CORRECT LENGTH: DO NOT USE TUBES WHICH ARE TOO LONG OR TOO SHORT.**
- Visser les flexibles « A » au réseau d'eau et le raccorder à l'entrée de la pomme de douche. Visser les flexibles à l'arrivée d'eau "A". Insérer les deux filtres B et visser les flexibles C dans les logements de la pomme de douche prévus à cet effet. **ATTENTION : LES FLEXIBLES ET LES RACCORDS HYDRAULIQUES NE SONT PAS PRÉSENTS DANS L'EMBALLAGE. UTILISER DES FLEXIBLES DE LONGUEUR APPROPRIÉE, NE PAS INSÉRER DE FLEXIBLES TROP LONGS OU TROP COURTS.**
- Atornillar los tubos flexibles "A" a la red hídrica y conectarlos a la entrada de la lluvia de la ducha. Ajustar los flexibles en la red hidráulica "A". Introducir los dos filtros B y ajustar los flexibles C en las cavidades específicas de la ducha. **ATENCIÓN: LOS FLEXIBLES Y LAS CONEXIONES HIDRÁULICAS NO ESTÁN INCLUIDAS EN EL EMBALAJE. UTILIZAR TUBOS FLEXIBLES DE LONGITUD NECESARIA, NO UTILIZAR**



- Put the system under pressure and check the installation before fixing the shower head onto its support.
- Mettre l'installation sous pression et la contrôler avant de fixer la pomme de douche sur son support.
- Someter a presión y probar la instalación antes de fijar la ducha en el correspondiente soporte.

- If the water flow is irregular, use an appropriate tool for cleaning.
- En cas d'irrégularité du jet d'eau, nettoyer avec l'outil prévu à cet effet.
- En caso de irregularidad del chorro de agua, utilizar la herramienta correspondiente para la limpieza.

Electrical connections / Connexions électriques / Conexiones eléctricas

User display / Boîtier de commande utilisateur / Panel de botones usuario

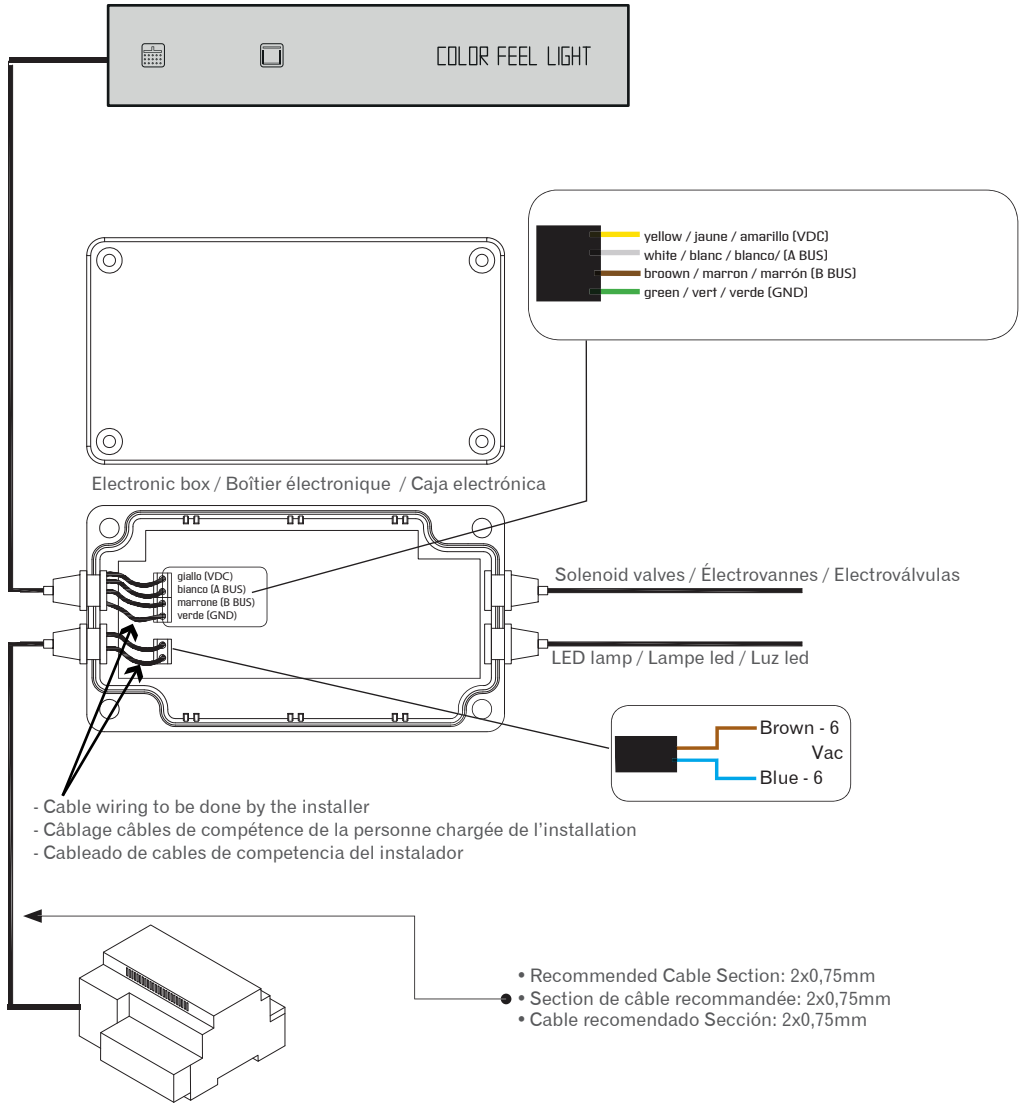

- Transformer inside the wall outlet box
- Transformateur à l'intérieur de la boîte de dérivation murale
- Transformador dentro de la caja de derivación en la pared

ACQUAZONE DREAM INSTALLATION EXAMPLE / EXEMPLE D'INSTALLATION ACQUAZONE DREAM / EJEMPLO DE INSTALACIÓN DE ACQUAZONE DREAM

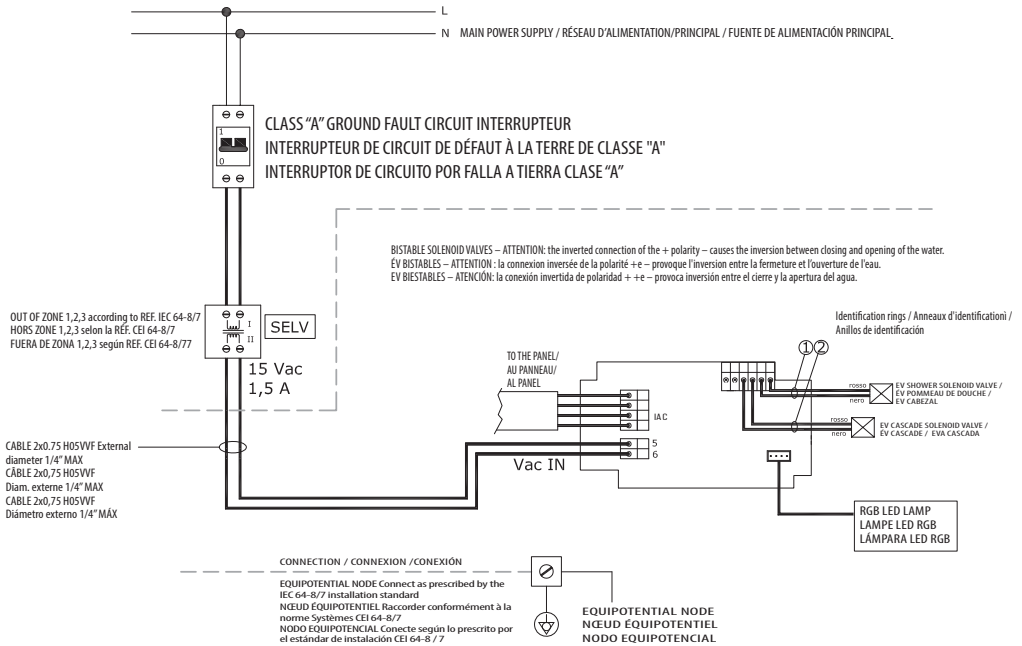

- **N.B.:** Upon first use, it is necessary to wait approx. 20 mins for the automatic configuration of the equipment to take place. Upon termination of the configuration phase, the key will stop flashing and it is then possible to proceed with using the showerhead.
- **Attention :** Lors de la première mise en marche, il faut attendre environ 20" pour la configuration automatique entre les dispositifs.  
 Une fois la configuration terminée, la touche cessera de clignoter et il est possible de commencer à utiliser la pomme de douche.
- **Atención:** En el primer encendido es necesario esperar 20" para que se configuren automáticamente los dos dispositivos.  
 Terminada la fase de configuración el botón terminará de parpadear y a partir de este momento se podrá utilizar la ducha.

- **Attention:** before you fix the shower to the wall make sure it is connected electrical (see installation of keypad C101A / C101B99).
- **Attention:** avant de fixer la pomme de douche à la partie à encastrer, effectuer le raccordement électrique (voir installation du clavier page. 6).
- **Atención:** antes de fijar la ducha a la parte empotrada, efectuar la conexión eléctrica (ver instalación del teclado pag.6).

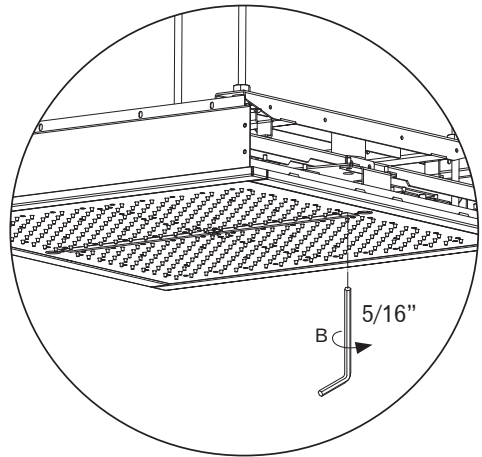
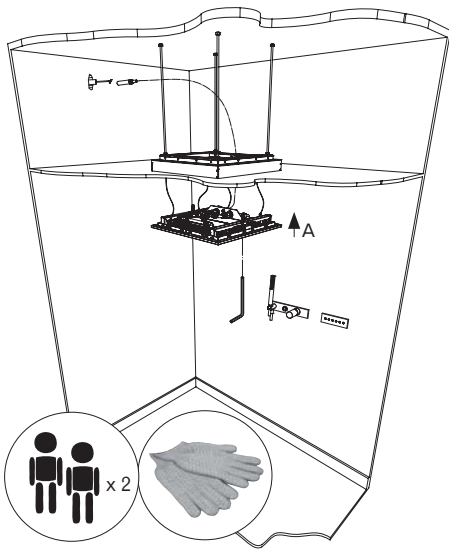

- Screw position as on page 36
- Localisation fixation des vis à la p. 36
- Ubicación de tornillos de fijación en pag. 36

1.

- Screw the two screws (B) located inside at the end of the cascade alternating the tightening so as to correctly block the shower head.
- Visser les deux vis (B) situées à l'intérieur de la sortie de la cascade, en les serrant en alternance de façon à bloquer correctement la pomme de douche.
- Ajustar los dos tornillos (B) ubicados dentro de la salida de la cascada, alternando el ajuste para bloquear correctamente la ducha.

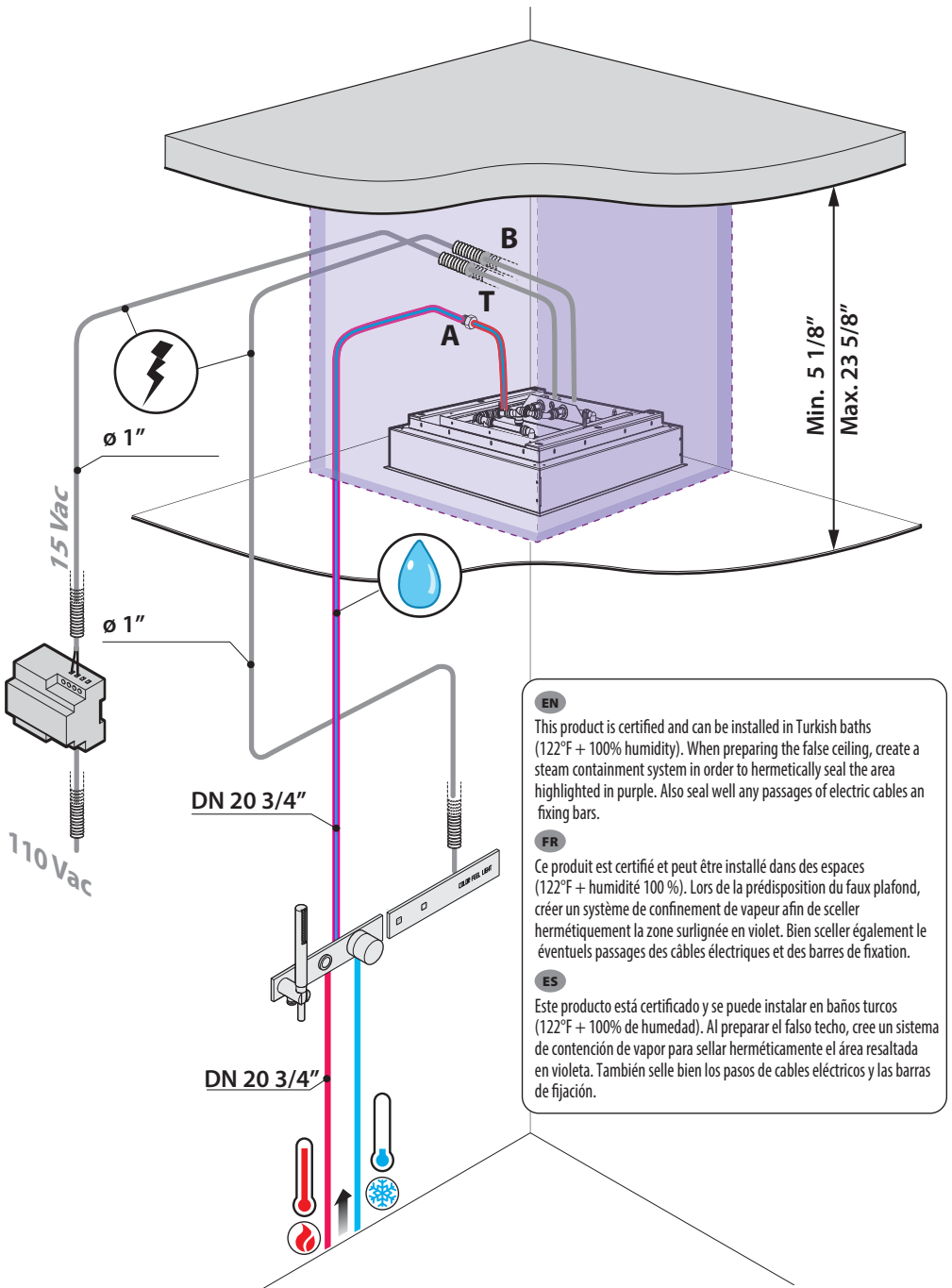

**EN**  
This product is certified and can be installed in Turkish baths (122°F + 100% humidity). When preparing the false ceiling, create a steam containment system in order to hermetically seal the area highlighted in purple. Also seal well any passages of electric cables and fixing bars.

**FR**  
Ce produit est certifié et peut être installé dans des espaces (122°F + humidité 100 %). Lors de la prédisposition du faux plafond, créer un système de confinement de vapeur afin de sceller hermétiquement la zone surlignée en violet. Bien sceller également les éventuels passages des câbles électriques et des barres de fixation.

**ES**  
Este producto está certificado y se puede instalar en baños turcos (122°F + 100% de humedad). Al preparar el falso techo, cree un sistema de contención de vapor para sellar herméticamente el área resaltada en violeta. También selle bien los pasos de cables eléctricos y las barras de fijación.

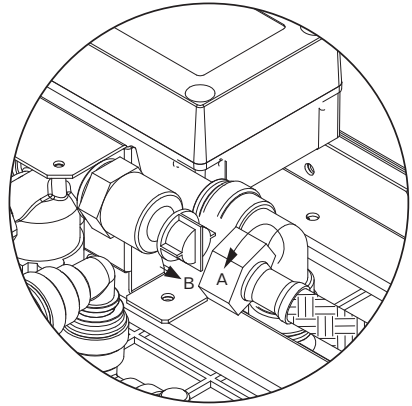
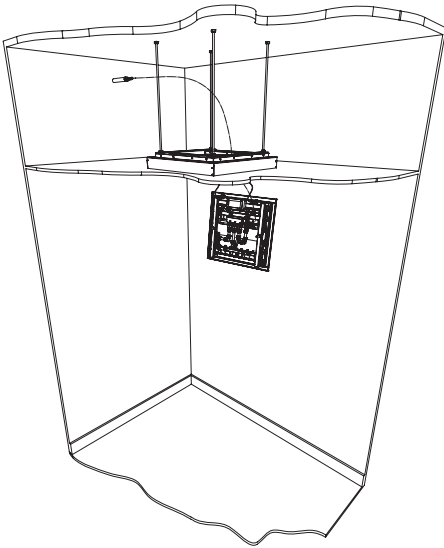

1.

Replace following the instructions in reverse order (2-1).  
Re-installer au contraire du procédé (2-1).  
Colocar según el procedimiento inverso (2-1).

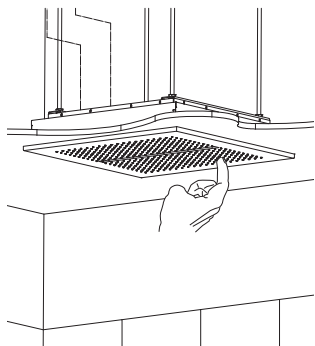

1.

- It is advisable to periodically clean the showerhead nozzles as shown in the illustration.
- Il est recommandé de nettoyer périodiquement les becs de showerhead comme montré dans l'illustration.
- Limpiar periódicamente los orificios de la ducha como se muestra en la figura

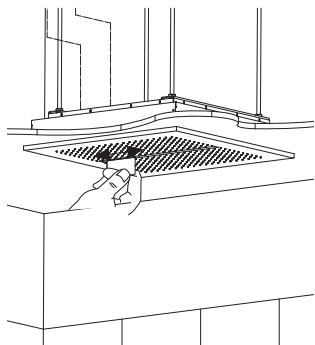

2.

- Periodically clean the cascade by sliding inside the slot the tool (supplied) as shown in Figure 2.
- Nettoyer périodiquement la cascade en faisant coulisser l'outil (fourni) à l'intérieur de la fente comme cela est illustré sur la figure 2.
- Periódicamente limpiar la cascada haciendo pasar dentro de la rejilla el dispositivo (suministrado en dotación) como se describe en la figura 2.



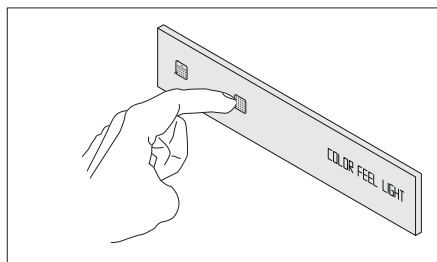
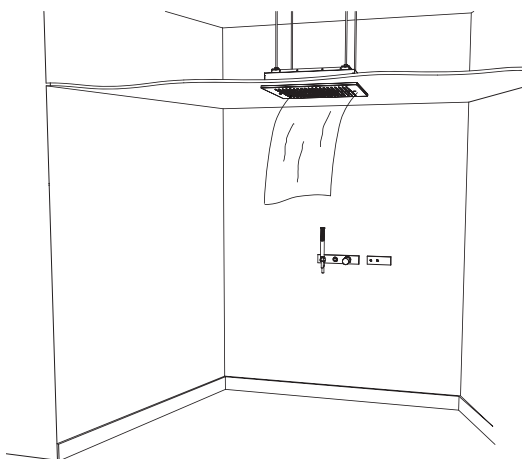
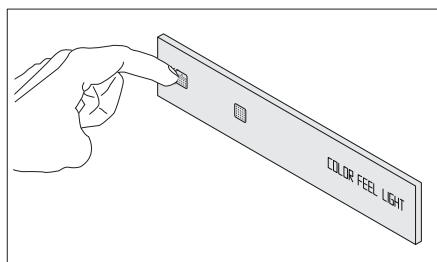
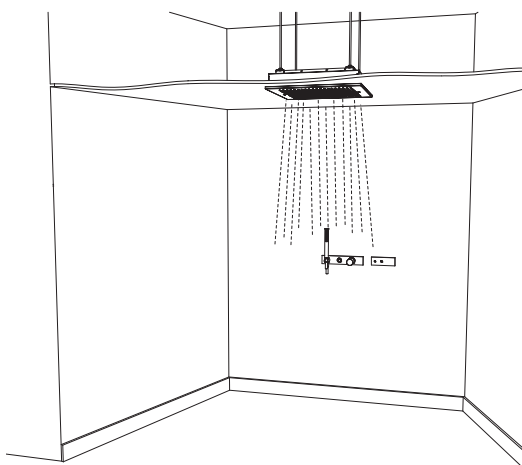
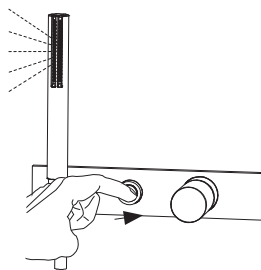
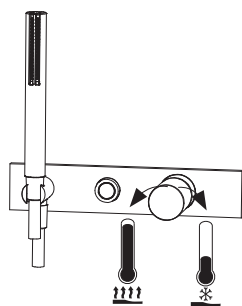

**Technical data**

Minimum pressure	2 BAR/200 Kpa
Maximum pressure	6 BAR/600 Kpa
Recommened working pressure	2-5 BAR/200-500 Kpa
Maximum water temperature	140°
Maximum water temperature recommended	140°
Minimum flow	18 l/min

**Operating instructions**

This article may be used with cumulos boilers or instantaneous water heaters.

**Warning**

The supplying pipes must be carefully cleaned before installation.

**Electrical Data**

Primary Transformer:	110 Vac
Frequency:	50Hz Power: 22.5 VA
Secondary Voltage:	15Vac
Product consumption including lamp:	<15W

**Environmental conditions**

Humidity:0-100% Maximum temperature: 122°F

ENGLAND.

**Caractéristiques techniques**

Pression minimum	2 BAR/200 Kpa
Pression maximum	6 BAR/600 Kpa
Pression optimale de service	2-5 BAR/200-500 Kpa
Température maximum	140°
Température maximum optimale	140°
Différence maximum de Pression d'arrivée	18 l/min

**Mode d'emploi**

Cet article peut être utilisé avec des chaudières à cumulos ou des chauffe-eau instantanés.

**Attention**

Avant de brancher le mélangeur, il est nécessaire de purger correctement le système d'alimentation hydraulique de toutes les impuretés qu'il pourrait avoir.

**Données électriques**

Transformateur primaire:	110 Vac
Fréquence:	50Hz Puissance: 22.5 VA
Secondary Voltage:	15Vac
Consommation de produit y compris lampe:	<15W

**Conditions environnementales**

Humidité:0-100% Température maximum: 122°F

FRANCE.

**Datos Técnicos**

Pression mínima	2 BAR/200 Kpa
Pression máxima	6 BAR/600 Kpa
Pression de trabajo aconsejada	2-5 BAR/200-500 Kpa
Temperatura máxima	140°
Temperatura máxima aconsejada	140°
Caudal mínimo	18 l/min

**Aplicaciones**

Este artículo puede ser utilizado con acumuladores de agua caliente a presión.

**Advertencias**

Antes de conectar el monomando es necesario purgar correctamente la instalación hidráulica de alimentación de cualquier impureza que pueda tener.

**Datos eléctricos**

Transformador primario:	110 Vac
Frecuencia:	50Hz Potencia: 22,5VA
Tensión Secundaria:	15Vac
Consumos producidos incluida bombilla:	<15W

**Las condiciones ambientales**

Humedad:0-100% Temperatura máxima: 122°F

SPAIN.

**Advice on product care**

To clean the surface use a soap and water solution.

Never use for any reason cleaning solutions containing abrasive substances, chloric acids, ammonia, vinegar, bleach, domestic acids, disinfectants, or anytype of abrasive pad.

**WARNING!** Incorrect cleaning may permanently ruin the surface of the products and in such case the manufacturer may not be held liable for damage.

The Manufacturer reserves the right to modify product and accessories at any time without prior notice. Datas, products and sketches included in this document are just for information and do not bind the producer.

ENGLAND.

**Conseils pour l'entretien du produit**

La poussiere en surface devra être faite en utilisant un savon liquide dilué dans l'eau.

Ne jamais utiliser en aucun cas des détergents liquides contenant des substances abrasives ou à base d'acide, nid'éponges abrasives, vinaigre, ammoniacque, acétone, eau de Javel, acides à usage domestique, désinfectants divers.

**ATTENTION!** L'empli de produits non conseillés peut détériorer irrémédiablement la surface des articles pour lesquels le fabricant ne sera pas responsable.

La société se réserve le droit de modifier ses produits et ses accessoires à tout moment et sans préavis. Informations, produits et croquis reproduits dans ce documents sont de nature informative et ne sont pas contractuels.

FRANCE.

**Consejos para el cuidado del producto**

La limpieza de las superficies se hace utilizando un jabón líquido diluido en agua.

No usar en ningún caso detergentes líquidos que contengan sustancias abrasivas ó a base de ácido clorhídrico, estropajossabrasivos, amoniaco, acetona, lejía, ácidos de uso doméstico, desinfectantes varios.

**ATENCIÓN!** El uso de productos desaconsejados puede danar irremediabilmente las superficies de los elementos, de lo cual el fabricante no se hará responsable en ningún caso.

La sociedad se reserva el derecho de modificar sus productos y accessorios en cualquier momento y sin previo aviso.

SPAIN.

The equipment is not suitable for use by persons (including children) who have physical or sensorial impairments, or learning disabilities, unless they are supervised or instructed on the appropriate use by a person who is responsible for their safety. Children should always be supervised to ensure they do not play with the equipment.

**WARNING:**

Only allow children to use the appliance without supervision when adequate instructions have been given so that the child is able to use the appliance in a safe way and understands the hazards of improper use.

**ENGLAND.**

L'appareil n'a pas été conçu pour être utilisé par des personnes (y compris les enfants) ayant des capacités physiques, sensorielles ou mentales réduites ou ne connaissant pas celui-ci ou inexpérimentées, sauf si cela s'effectue sous la surveillance d'une personne responsable de leur sécurité et si celle-ci leur fournit des instructions. Les enfants doivent être surveillés pour s'assurer qu'ils ne jouent pas avec l'appareil.

**ATTENTION:**

L'utilisation de l'appareil par des enfants sans surveillance n'est autorisée que si des instructions appropriées ont été données aux enfants pour utiliser l'équipement en toute sécurité et de comprendre les risques d'utilisation inappropriée.

**FRANCE.**

El equipo no es apto para ser utilizado por personas con capacidades físicas, sensoriales o mentales reducidas, o con falta de conocimiento y experiencia, a menos que sea supervisada o instruida en el uso del equipo por una persona responsable de su seguridad. Los niños deben ser supervisados para asegurarse de que no jueguen con el equipo /producto.

**PRECAUCIÓN:**

El uso del aparato por niños sin la supervisión adecuada se permite instrucciones solo cuando se han dado a los niños con el fin de utilizar el equipo con seguridad e comprender los riesgos de uso inadecuado.

**SPAIN.**









**Fratelli Fantini SpA**

via Buonarroti, 4

Pella (NO) Italia

T +39 0322 918411 r.a.

F +39 0322 969530

[fantini@fantini.it](mailto:fantini@fantini.it)

[www.fantini.it](http://www.fantini.it)



11750004000000U Rev. 0