

ABOUTWATER AF/21

Istruzioni / Instructions / Instructions De Montage / Bedienungsanleitung / Instrucciones / Инструкции

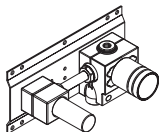

ART. A613A

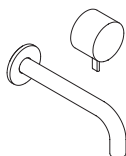

ART. A613B

Utensili necessari / Tools needed / Outils nécessaires / Werkzeuge benötigt / Instrumentos necesarios /
Необходимые инструменты

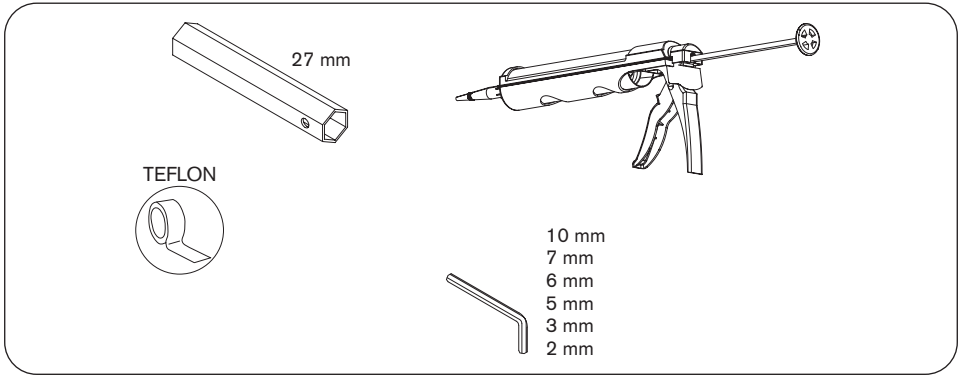

Contenuto della confezione / Package Contents / Contenu de l'emballage / Packungsinhalt /
Contenido del paquete / Содержимое пакета

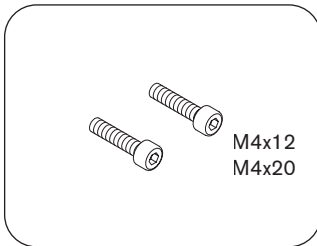

Dati tecnici / Technical details / Données techniques / Technische daten
 Datos técnicos / Dados técnicos / Технические данные

IT

EN

FR

Pressione minima	Minimum pressure	Pression minimum	1 BAR
Pressione massima	Minimum pressure	Pression maximum	10 BAR
Press. di esercizio consigliata	Reccomended working pressure	Pression optimale de service	2-5 BAR
Temperatura massima	Max. water temperature	Température maximum	80° C - 176° F
Temperatura massima consigliata	Maximum water temperature reccomended	Température maximum optimale	65° C - 149° F
Differenza max di pressione in arrivo (calda - fredda)	Maximum in-let pressure difference (hot - cold)	Différence max. de pression d'arrivée (chaud - froid)	1.5 BAR

DE

ES

PT

RU

Minimum druck	Pression mínima	Pressão mínima	Минимальное давление	1 BAR
Höchste druck	Pression máxima	Pressão máxima	Максимальное давление	10 BAR
Empfehlener druck	Pression de trab. aconsejada	Press. de funcionamento recomendada	Рекомендуемое рабочее давление	2-5 BAR
Höchste wasser Temperatur	Temperatura máxima	Temperatura máxima	Максимальная температура	80° C - 176° F
Wassertemperatur Höchste einkommende	Temperatura máxima aconsejada	Temperatura máxima recomendada	Максимальная рекомендуемая температура	65° C - 149° F
Höchste einkommende Drucksunterschied (Warm - kalt)	Diferencial max. de presiún de entrada (caliente - fria)	Diferença máxima de pressão na entrada (quente - fria)	Максимальный перепад давления по прибытии (горячая – холодная вода)	1.5 BAR

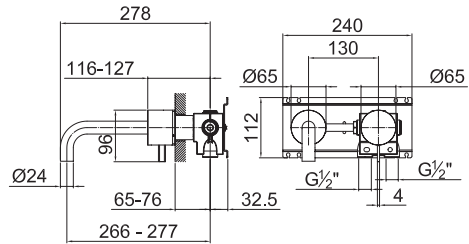
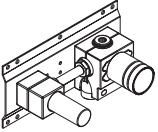

ART. A613A Parte incasso / Built-in pieces / Partier à encastrer / Eingebaute Stücke / Pedazos incorporados / Встроенная часть

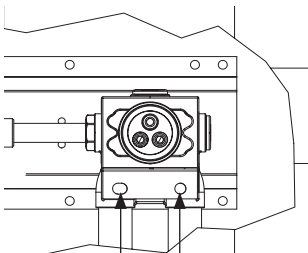

Rosso	Blu
Red	Blue
Rouge	Bleu
Rot	Blau
Rojo	Azul
Красный	Синий

- Esempi installazione entrata ed uscita acqua (utilizzare del teflon sui filetti delle tubazioni):
- Sample installation and water outlet (use Teflon on the pipe threads):
- Exemple de câblage de l'entrée et de la sortie de l'eau (utiliser du téflon sur les filets des tuyaux) :
- Beispiele Installation des Wasserein- und austritts (hierzu Teflon auf den Rohrgewinden verwenden):
- Ejemplo de cableado entrada y salida de agua (utilizar teflón en las roscas de las tuberías):
- Пример установки входа и выхода воды (использовать тefлона на резьбе трубопровода):

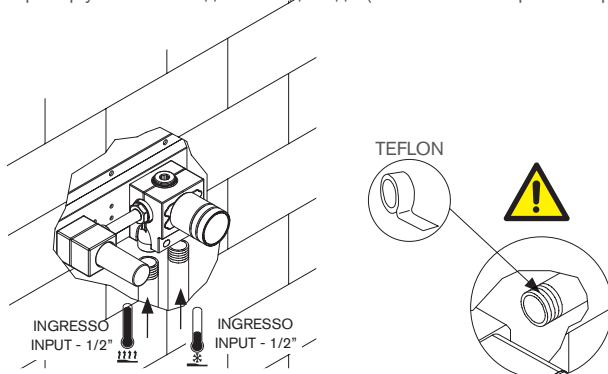

2.

- Con l'ausilio di una livella posizionare correttamente il corpo incasso sia in orizzontale che in verticale seguendo le specifiche delle figure seguenti prestando particolare attenzione alla profondità d'incasso minima e massima riportate.
- With the help of a level, correctly position the built-in body both horizontally and vertically according to the specifications of the following indications, paying particular attention to the minimum and maximum mounting depth information.
- À l'aide d'un niveau, placer correctement le corps à encastrer aussi bien à l'horizontale qu'à la verticale en suivant les caractéristiques des figures ci-dessous et en prêtant attention à la profondeur d'encastrement minimum et maximum indiquées.
- Mithilfe einer Wasserwaage den Einbaukörper sowohl horizontal als auch vertikal korrekt positionieren und hierbei die nachfolgenden spezifischen Abbildungen befolgen. Unbedingt die auf den Etiketten der Schutzvorrichtungen ersichtliche minimale und maximale.
- Con la ayuda de un nivel, posicionar correctamente el cuerpo a empotrar de manera horizontal y vertical siguiendo las indicaciones de las figuras a continuación prestando especial atención a la profundidad del empotrado mínimo y máximo indicada.
- С помощью уровня, правильно расположите встроенный в корпус как горизонтально, так и вертикально, следуя спецификациям следующих фигур, обращая особое внимание на указанную минимальную и максимальную глубину установки.

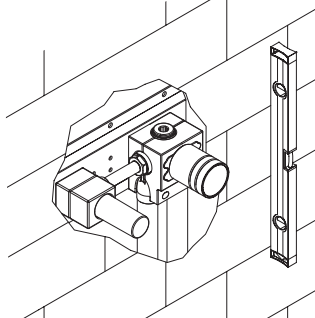

3.

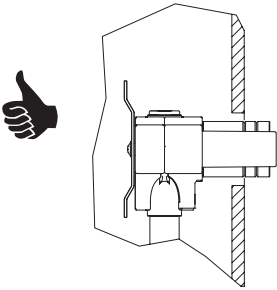

4A.

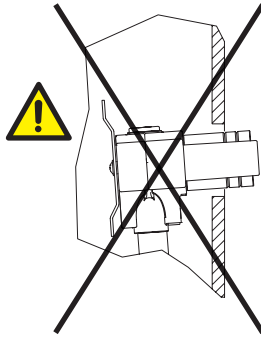

4B.

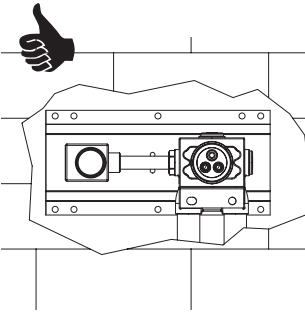

5A.

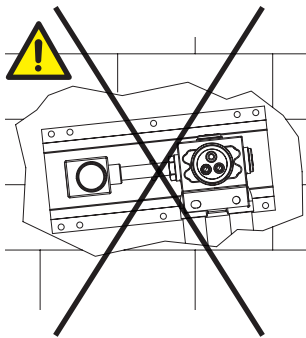

5B.

profondità minima / minimum depth /
 profondeur minimale / minimale tiefe /
 profundidad mínima / минимальная глубина

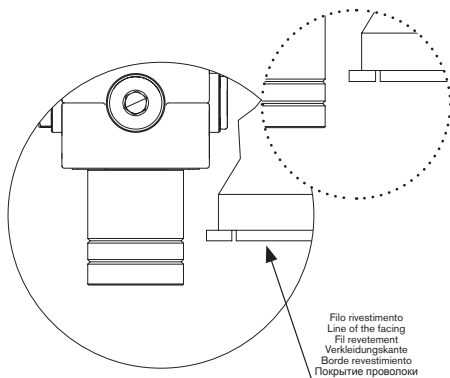

profondità massima / maximum depth /
 profondeur maximale / maximale tiefe /
 profundidad máxima / максимальная глубина

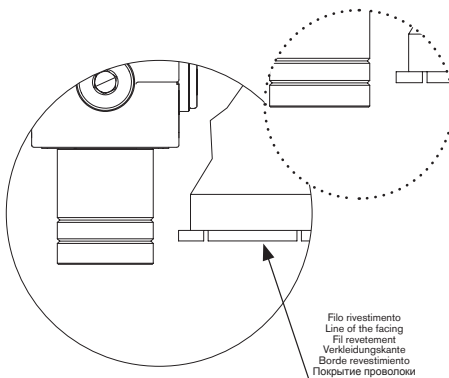

- Mettere in pressione l'impianto per verificarne la tenuta e la corretta installazione
- Put the system under pressure in order to verify the hold and correct installation
- L'installation sous pression pour en vérifier l'étanchéité et le bon fonctionnement
- Installation unter Druck stellen um das Fassungsvermögen und den korrekten Einbau zu überprüfen
- Presurizar la planta para comprobar su retenció instalaciòn correcta
- Подайте давление в систему, чтобы проверить герметичность и правильность установки.

- In figura 8 sono riportate le misure minime per il taglio delle piastrelle e interassi per pre-forare il rivestimento.
- Figure 8 shows the minimum measures for cutting tiles and distances to pre-drill the cover.
- Sur la figure 8 sont indiquées les dimensions minimum pour la découpe des carreaux et extraxes pour percer le revêtement au préalable.
- Auf Abbildung 8 befinden sich die Mindestmaße für den Fliesenschnitt und Achsabstände für das Vorbohren der Verkleidung.
- En la figura 8 se indican las medidas mínimas para el corte de los azulejos y la distancia entre los orificios para perforar previamente el revestimiento.
- На Рисунке 8 показаны минимальные размеры для резки плитки и межосевые расстояния для предварительного просверливания покрытия.

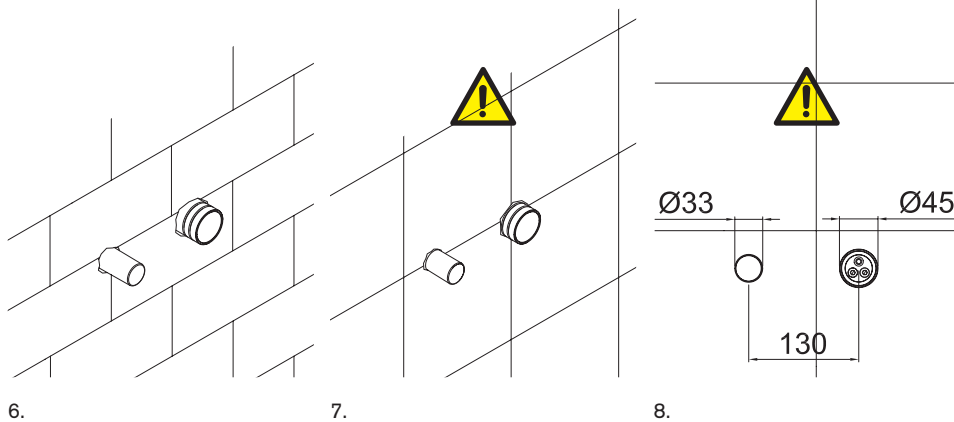

6.

7.

8.

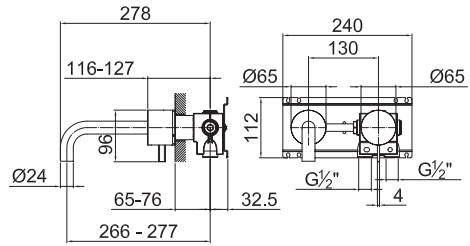
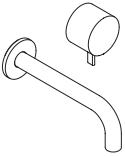

ART. A613B Parte esterna / External pieces / Parties externes / Up-Teil / Parte externa /
Наружная часть

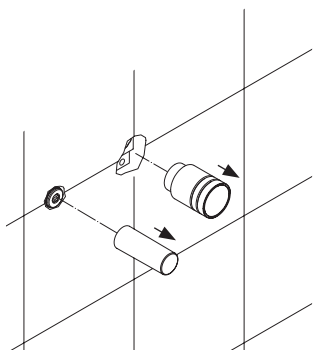

1.

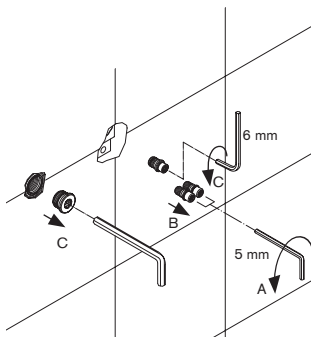

2.

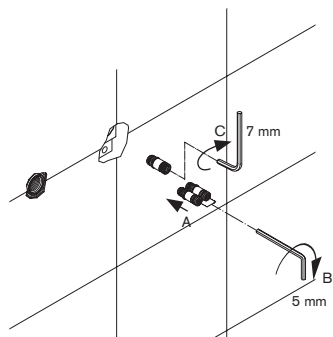

3.

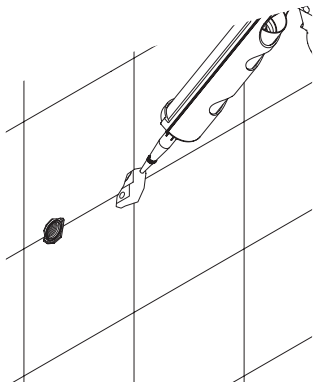

4.

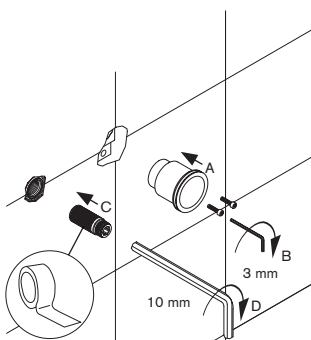

5.

Utilizzare le viti necessarie in funzione della profondità dell'incasso.

Use the screws necessary depending on the depth of built-in.

Utilisez les vis nécessaires en fonction de la profondeur de encastrer.

Verwenden Sie die Schrauben notwendig abhängig von der Tiefe der Sammlung.

Utilice los tornillos necesarios dependiendo de la profundidad del pedazos incorporados.

Используйте винты, необходимые в зависимости от глубины выемки.

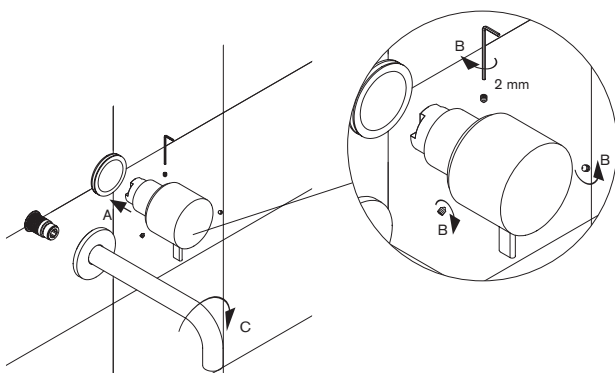

6.

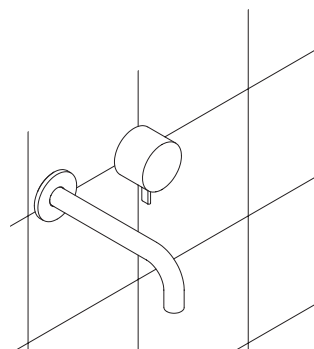

7.

Regolazioni / Adjustments / Ajustements / Anpassungen / Ajustes / Корректировки

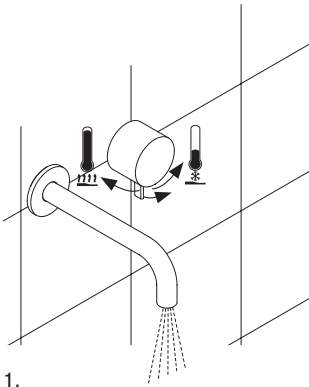

Sostituzione cartuccia / Cartridge replacement / Remplacement de la cartouche
 Auswechseln der Kartusche / Sustitucion del cartucho / Замена картриджа

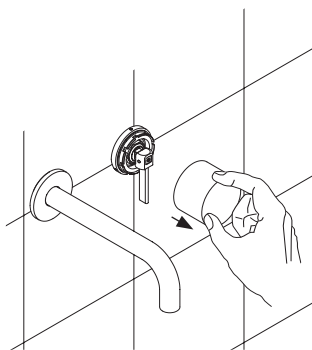

1.

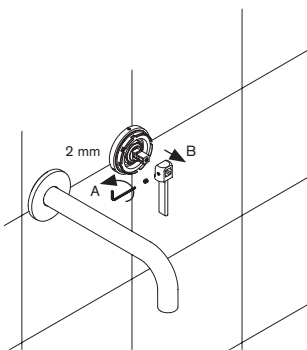

2.

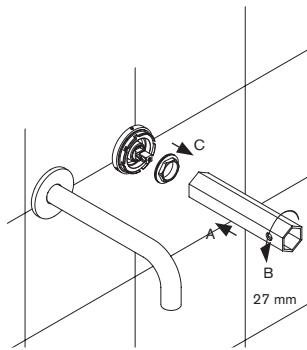

3.

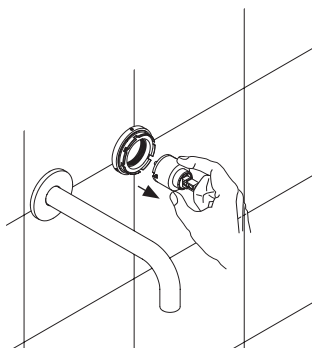

4.

Rimontare seguendo il procedimento inverso (4-3-2-1).

Replace following the instructions in reverse order (4-3-2-1).

Re-installer au contraire du procédé (4-3-2-1).

Die umgekehrte Vorgehensweise folgen um die Teil wieder zu installieren (4-3-2-1).

Colocar según el procedimiento inverso (4-3-2-1).

Соберите в обратном порядке (4-3-2-1).

Sostituzione aeratore / Substitute aerator / Remplacement de l'aérateur /
Den Lüfter auswechseln / Sustituir el aireador / Замена азратора

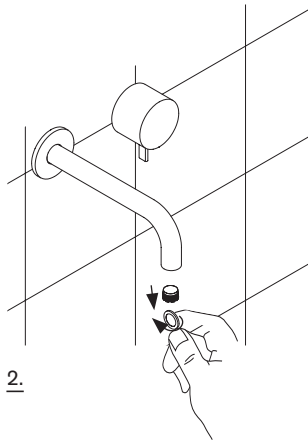
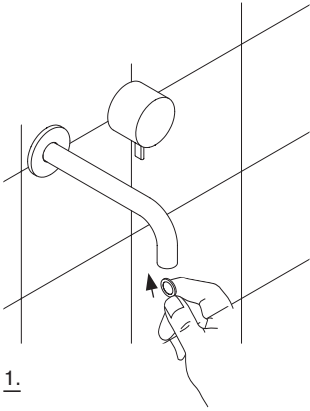

Cura del prodotto

La pulizia delle superfici va fatta utilizzando un sapone liquido diluito in acqua.

Non usare mai in nessun caso detersivi liquidi contenenti sostanze abrasive o a base di acido muriatico, spugne abrasive, aceto, ammoniaca, acetone, candeggina, acidi di uso domestico, disinfettanti vari.

ATTENZIONE! L'impiego di prodotti non consigliati può deteriorare irrimediabilmente le superfici, nel qual caso il produttore non risponderà del danno.

L'azienda si riserva in qualunque momento di apportare senza preavviso modifiche a prodotti e accessori.

I dati riprodotti in questo documento hanno carattere informativo e non sono vincolanti.

ITALY.**Advice on product care**

To clean the surface use a soap and water solution.

Never use for any reason cleaning solutions containing abrasive substances, chloric acids, ammonia, vinegar, bleach, domestic acids, disinfectants, or anytype of abrasive pad.

WARNING! Incorrect cleaning may permanently ruin the surface of the products and in such case the manufacturer may not be held liable for damage.

The Manufacturer reserves the right to modify product and accessories at any time without prior notice. Datas, products and sketches included in this document are just for information and do not bind the producer.

ENGLAND.**Conseils pour l'entretien du produit**

La poussiere en surface devra être faite en utilisant un savon liquide dilué dans l'eau.

Ne jamais utiliser en aucun cas des détergents liquides contenant des substances abrasives ou à base d'acide, nid'éponges abrasives, vinaigre, ammoniacque, acétone, eau de Javel, acides à usage domestique, désinfectants divers.

ATTENTION! L'empli de produits non conseillés peut détériorer irrémédiablement la surface des articles pour lesquels le fabricant ne sera pas responsable.

La société se réserve le droit de modifier ses produits et ses accessoires à tout moment et sans préavis. Informations, produits et croquis reproduits dans ce documents sont de nature informative et ne sont pas contractuels.

FRANCE.**Pflege hinweise unserer artikel**

Zur Reinigung empfehlen wir Wasser und flüssige Seife.

Verwenden Sie bitte nie flüssige Reinigungsmittel, die Schmirgel, Salzsäure, Essig, Ammoniak, Aceton, Bleichlange, Desinfektionsmittel u.s.w. enthalten.

WARNUNG! Der Gebrauch solcher Mittel kann unsere Artikel beschädigen und in diesem Fall gewährt Hersteller keine Garantie.

Der Hersteller behalt sich das Recht vor jederzeit

Änderungen an seinen Produkten und Zubehöerteilen ohne Vorbescheid vorzunehmhen. Katalogangaben sowie Abbindungen, Maß- und Leistungsangaben sind unverbindlich.

GERMANY.**Consejos para el cuidado del producto**

La limpieza de las superficies se hace utilizando un jabón liquido diluido en agua.

No usar en ningún caso detergentes liquidos que contengan sustancias abrasivas ó a base de ácido clorhídrico, estropajossabrosivos, amoniaco, acetona, lejia, ácidos de uso doméstico, desinfectantes varios.

ATENCIÓN! El uso de productos desaconsejados puede danär irremediabilmente las superficies de los elementos, de lo cual el fabricante no se hará responsable en ningún caso.

La sociedad se reserva el derecho de modificar sus productos y accesorios en cualquier momento y sin previo aviso.

SPAIN.**Уход за изделием**

Чистку поверхности следует производить жидким мылом, разведенным в воде.

Ни при каких обстоятельствах не используйте жидкие моющие средства, содержащие абразивные вещества или на основе соляной кислоты, абразивные губки, уксус, аммиак, ацетон, отбеливатель, бытовые кислоты, различные дезинфицирующие средства.

ПРЕДУПРЕЖДЕНИЕ! Использование нереконмендованных продуктов может привести к непоправимому повреждению поверхностей, и в этом случае производитель не несет ответственности за ущерб.

Компания оставляет за собой право вносить изменения в продукты и аксессуары в любое время без предварительного уведомления. Данные, представленные в этом документе, носят информативный характер и не являются обязательными.

RUSSO.

ABOUTWATER

1127000170000000 Rev. 2



ABOUTWATER

Boffi  FANTINI

Fratelli Fantini SpA
via Buonarroti, 4
28010 Pella (NO) Italia
T +39 0322 918411 r.a.
F +39 0322 969530
www.aboutwater.it
www.fantini.it
fantini@fantini.it