

Ribes

design Antonio Citterio
anno / year 2018

Istruzioni di montaggio

Assembly instructions
Montageanleitung
Instructions de montage
Instrucciones para el montaje
Инструкции по монтажу

IMPORTANTE
CONSERVARE PER
FUTURE REFERENZE:
leggere attentamente!

IMPORTANT - KEEP
FOR FUTURE
REFERENCE: read
carefully!

WICHTIG – UNBEDINGT
AUFBEWAHREN
UND AUFMERKSAM
DURCHLESEN!

IMPORTANT A
CONSERVER POUR
LES RÉFÉRENCES
FUTURES:
lire attentivement !

IMPORTANTE
CONSERVAR
PARA FUTURAS
REFERENCIAS: leer
atentamente!

ВНИМАНИЕ!
СОХРАНИТЬ ДЛЯ
ИСПОЛЬЗОВАНИЯ
В БУДУЩЕМ:
внимательно
прочитать!

Italiano

1. Aprire con cautela l'imballo ed estrarre il prodotto.

2. Rimuovere temporaneamente le doghe in appoggio.

PIEDINI

3. Prelevare i quattro piedini ed avvitarli al telaio, prima la vite interna (A) e successivamente le due viti esterne (B). Serrare a fondo.

English

1. Open the package with caution and remove the product.

2. Temporarily remove the slatted bases that were placed.

FEET

3. Take the four feet and screw them onto the frame, starting from the internal screw (A) and then secure the two external screws (B). Fasten the feet tightly.

Deutsch

1. Verpackung vorsichtig öffnen und Produkt herausnehmen.

2. Die Lattenroste vorübergehend entfernen.

FÜSSE

3. Die vier Füße nehmen und sie zunächst mit der inneren Schraube (A) und danach mit den beiden äußeren Schrauben (B) am Rahmen befestigen. Die Schrauben gut festziehen.

Français

1. Ouvrir avec précaution l'emballage et en sortir le produit.

2. Retirer provisoirement les lattes en appui.

PIEDS

3. Se munir des quatre pieds et les visser au châssis, tout d'abord la vis interne (A) puis les deux vis externes (B). Serrer à fond.

Español

1. Abrir con cuidado el embalaje y extraer el producto

2. Retirar momentáneamente las duelas de apoyo.

PATAS

3. Agarrar las cuatro patas y enroscarlas al armazón, primero el tornillo interno (A) y luego los dos tornillos externos (B). Apretar a fondo.

Русский

1. Осторожно открыть упаковку и извлечь изделие.

2. Временно удалить рейки в опоре.

НОЖКИ

3. Снять четыре ножки и прикрутить их к каркасу, сначала внутренний винт (A), а затем два внешних винта (B). Тщательно затянуть.

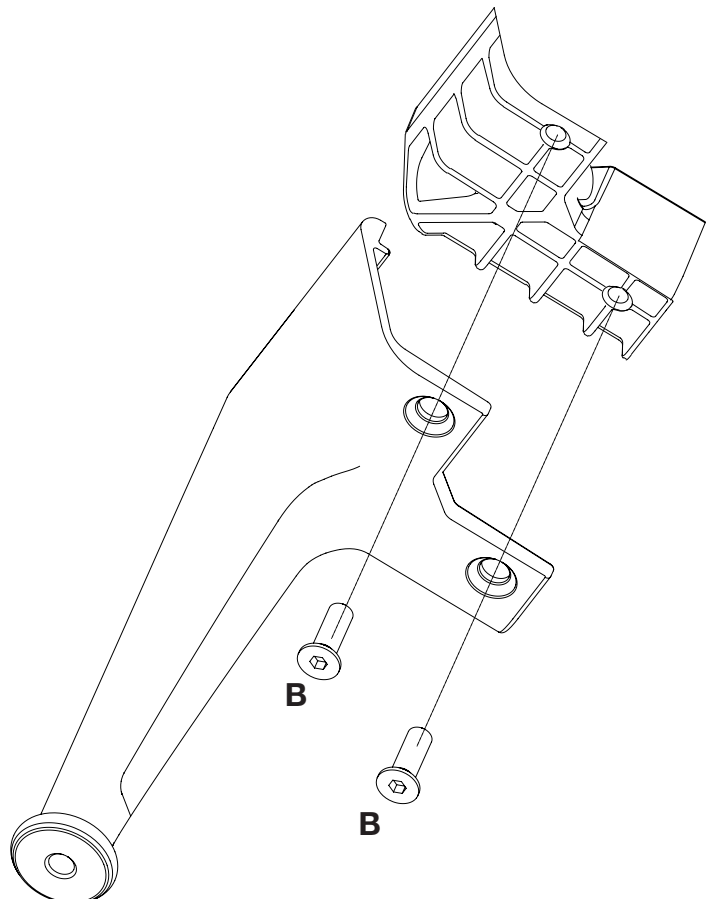
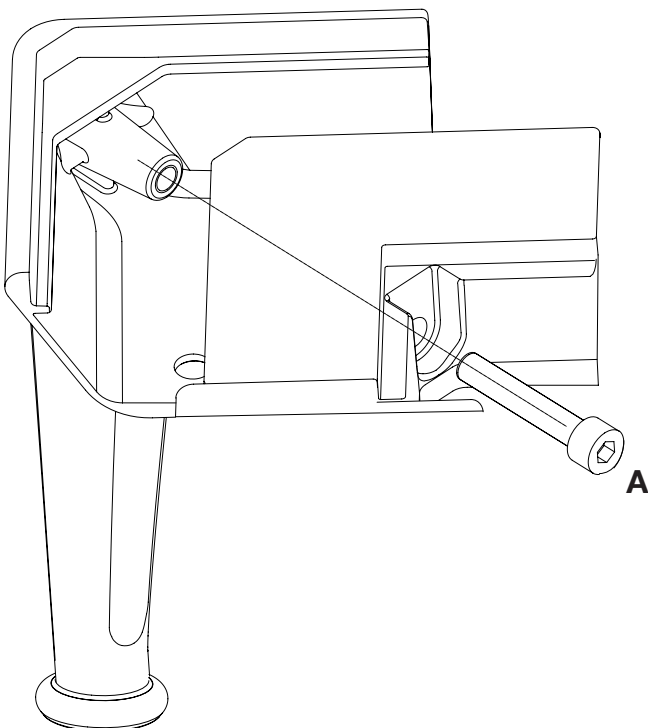
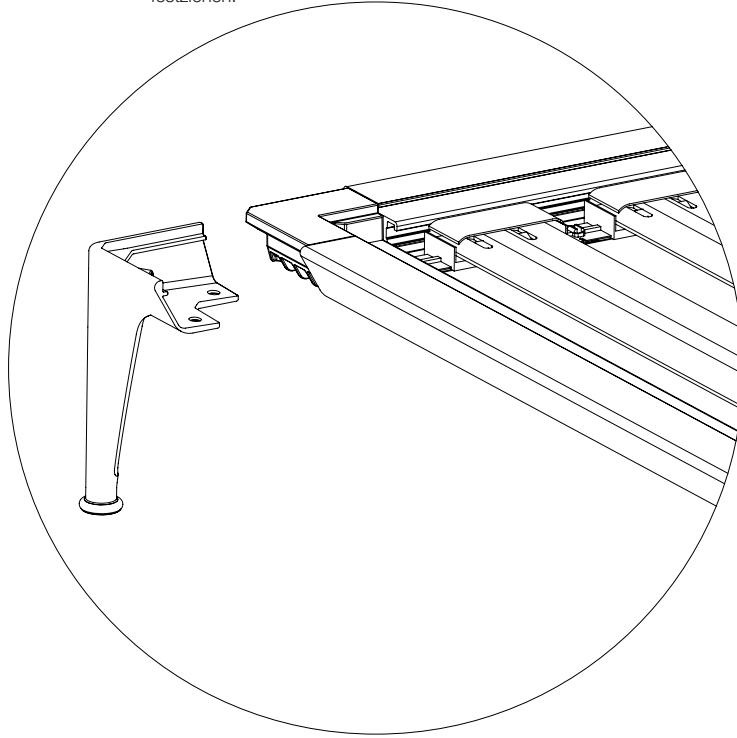

Italiano**SCHIENALE/BRACCIOLO O PORTARULLO**

4. Infilare le piastrine (C) all'interno del telaio partendo dagli angoli.

5. Prelevare il telaio schienale/bracciolo o il portarullo ed avvitarlo sulle piastrine con le due viti (D) senza serrare a fondo. Posizionare secondo configurazione prescelta, quindi serrare a fondo.

6. Riappareggiare le doghe e posizionare i cuscini.

English**BACK/ARMREST OR ROLLER**

4. Insert the plates (C) into the frame from the corners.

5. Take the back/armrest or roller frame and screw it onto the plates with two screws (D) without fastening it tightly. Place according to the chosen configuration, then fasten tightly.

6. Place the slatted bases back in their position and lay out the cushions.

Deutsch**RÜCKENLEHNE/ARMLEHNE ODER ROLLENHALTER**

4. Die vier Platten (C) von den Ecken aus in den Rahmen einsetzen.

5. Den Rahmen für die Rücken- und Armlehne bzw. den Rollenhalter mit den beiden Schrauben (D) an den Platten befestigen, ohne die Schrauben vollständig festzuziehen. In der gewünschten Konfiguration positionieren und die Schrauben dann festziehen.

6. Die Lattenroste wieder einsetzen und die Kissen auflegen.

Français**DOSSIER/ACCOUDOIR OU PORTE-ROULEAU**

4. Enfiler les plaquettes (C) dans le châssis en partant des angles.

5. Se munir du dossier/accoudoir ou du porte-rouleau et le visser sur les plaques avec les deux vis (D) sans serrer à fond. Positionner selon la configuration choisie puis serrer à fond.

6. Reposer les lattes et mettre en place les coussins.

Español**RESPALDO/BRAZO O PORTA-RODILLO**

4. Insertar las cuatro placas (C) en el interior del bastidor empezando por los ángulos.

5. Agarrar el armazón respaldo/brazo o el portarodillo y enroscarlo en las placas con los dos tornillos (D) sin apretar a fondo. Posicionarlo según la configuración elegida, y luego apretar a fondo.

6. Volver a apoyar las duelas y a colocar los cojines.

Русский**СПИНКА / ПОДЛОКОННИК ИЛИ ДЕРЖАТЕЛЬ ВАЛИКА**

4. Вставить четыре пластины (C) внутрь рамы, начиная с углов.

5. Снимите каркас спинки / подлокотника или держатель валика и прикрутите его к пластинам двумя винтами (D), не затягивая их полностью. Расположит в соответствии с предварительно выбранной конфигурацией, затем надежно затянуть.

6. Повторно наложить планки и разместить подушки.

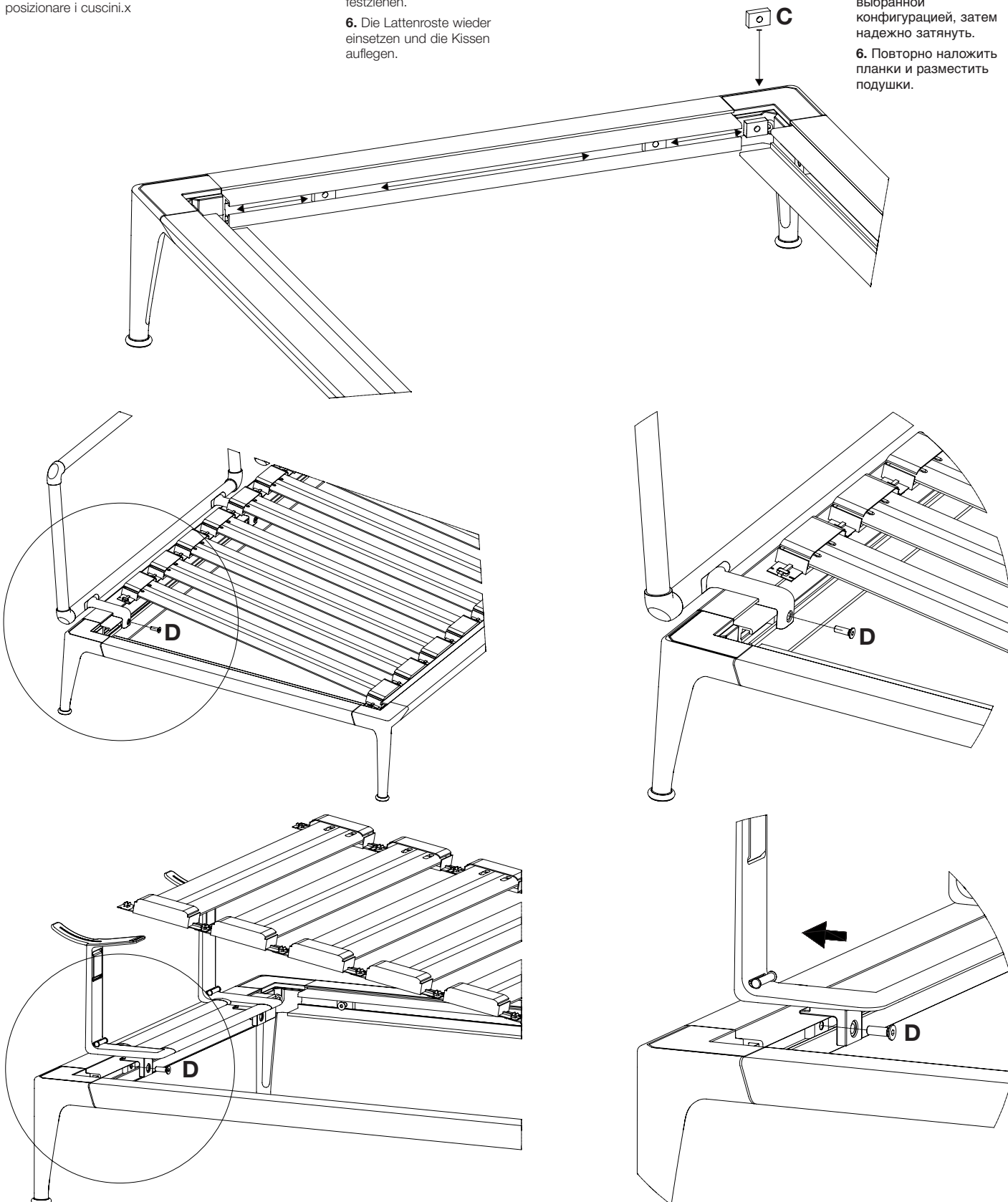

Italiano**INSERTO PIANO**

- 7.** Rimuovere per il piano RB1_PN n°2 doghe, per il piano RB2_PN n°3 doghe.
- 8.** Infilare le quattro piastrine **(E)** all'interno del telaio partendo dagli angoli.
- 9.** Prelevare il piano in teak, appoggiarlo al telaio e avvitarlo sulle piastrine tramite le quattro viti **(F)**. Serrare a fondo.

English**TOP SECTION**

- 7.** Remove 2 slats for the RB1_PN board, 3 slats for the RB2_PN board.
- 8.** Insert the four plates **(E)** into the frame from the corners.
- 9.** Take the teak board, place it on the frame and screw it onto the plates using the four screws **(F)**. Tighten completely.

Deutsch**PLATTENEINSATZ**

- 7.** Für die Platte RB1_PN 2 Latten, für die Platte RB2_PN 3 Latten entfernen.
- 8.** Die vier Platten **(E)** von den Ecken aus in den Rahmen einsetzen.
- 9.** Die Teakholzplatte auf den Rahmen legen und mit den vier Schrauben **(F)** auf die Platten schrauben. Gut festziehen.

Français**INSERT PATEAU**

- 7.** Pour le plateau RB1_PN, retirer 2 lattes, et pour le plateau RB2_PN 3 lattes.
- 8.** Enfiler les quatre plaquettes **(E)** dans le châssis en partant des angles.
- 9.** Prendre le plateau en teck, le poser sur le châssis et le visser sur les plaquettes à l'aide des quatre vis **(F)**. Serrer à fond.

Español**INSERTO TABLERO**

- 7.** Retirar para el tablero RB1_PN n°2 duelas, y para el tablero RB2_PN n°3 duelas.
- 8.** Insertar las cuatro placas **(E)** en el interior del bastidor empezando por los ángulos.
- 9.** Agarrar el tablero de teca, apoyarlo sobre el bastidor y enroscarlo en las placas mediante los cuatro tornillos **(F)**. Apretar a fondo.

Русский**ВСТАВКА С СТОЛЕШНИЦЕ**

- 7.** Удалить №2 пружинящих элемента для поверхности RB1_PN, для поверхности RB2_PN удалить №3 пружинящих элемента.
- 8.** Вставить четыре пластины **(E)** внутрь рамы, начиная с углов.
- 9.** Взять поверхность из тикового дерева, поместить ее на раму и прикрутить ее к пластинам с помощью четырех винтов **(F)**. Тщательно затянуть.

