



LEIVÄNPAAHDIN

T3226AE-02

KÄYTTÖOHJE

Alkuperäisen ohjeen (EN) käännös.

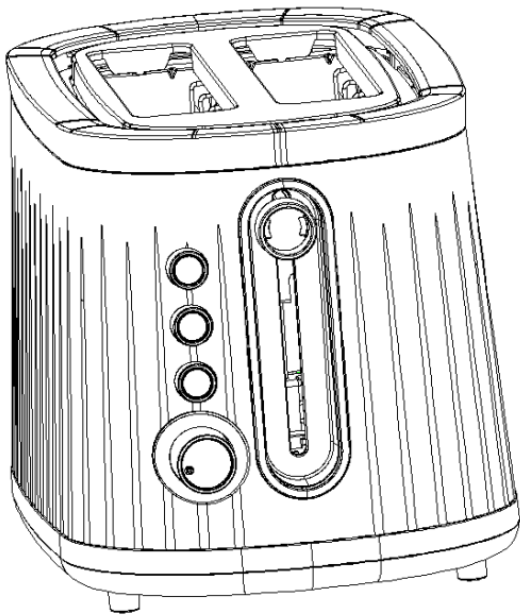

TÄRKEÄT TURVALLISUUSOHJEET

1. Lue nämä käyttöohjeet huolellisesti läpi ennen laitteen käyttöä ja säilytä niitä tulevaa tarvetta varten.
2. Tätä laitetta voivat käyttää vähintään 8-vuotiaat lapset ja sellaiset henkilöt, joiden fyysiset, aistinvaraiset tai henkiset ominaisuudet ovat alentuneet tai joilla ei ole kokemusta ja tietoa, jos heitä valvotaan tai heitä on opastettu käyttämään laitetta turvallisesti ja jos he ymmärtävät laitteen käyttöön liittyvät vaarat.
3. Lapset eivät saa leikkiä laitteella.
4. Lapset eivät saa puhdistaa laitetta eivätkä he saa tehdä laitteen hoitotoimenpiteitä ilman valvontaa.
5. Pidä laite ja sen virtajohto alle 8-vuotiaiden lasten ulottumattomissa.
6. Jos virtajohto on vahingoittunut, sen saa vaaratilanteiden välttämiseksi vaihtaa vain valmistajan, valmistajan huoltoedustajan tai vastaavan ammattihenkilön toimesta.
7. Leipä voi palaa, joten laitetta ei tule käyttää verhojen tai muiden helposti syttyvien esineiden lähellä.
8. Laitteita ei ole tarkoitettu käytettäväksi ulkoisen ajastimen tai erillisen kauko-ohjausjärjestelmän kanssa.
9. Tämä laite on tarkoitettu käytettäväksi vain kotitalouksissa.
10. Älä upota laitteen virtajohtoa tai mitään sen osia veteen tai nesteeseen sähköiskujen välttämiseksi.
11. Ole erittäin varovainen käyttäessäsi laitetta lasten läheisyydessä.
12. Älä jätä laitetta ilman valvontaa sen ollessa käytössä.
13. Käytä laitetta aina tasaisen ja vaakasuoran pinnan päällä.
14. Älä käytä tätä laitetta ulkona.
15. Irrota virtapistoke aina pistorasiasta, kun laitetta ei käytetä ja ennen laitteen puhdistamista.
16. Älä käytä laitetta sen ollessa viallinen tai jos laitteessa on käyttöhäiriöitä tai sen ollessa vahingoittunut millään tavalla. Palauta laite jälleenmyyjäsi asiakaspalveluun korjausta varten, missä korjaukseen vaadittavat erikoistyökalut ovat käytettävissä.
17. Turvallisuuden takia on virtajohto tarkastettava säännöllisesti mahdollisten

vaurioiden varalta. Jos virtajohdossa on merkkejä vaurioista, koko laite on palautettava jälleenmyyjän huolto-osastolle.

18. Älä anna virtajohdon roikkua pöydän reunan tai tason yli tai kosketa kuumiin pintoihin. Anna laitteen jäähtyä ennen virtajohdon kiertämistä sen pohjaosan ympärille.
19. Tämän laitteen pinnat voivat olla kuumia käytön aikana. Älä kosketele laitteeseen tai laita sitä säilytykseen ennen kuin sen on täysin jäähtynyt.
20. Älä aseta tätä laitetta kuuman kaasu- tai sähköpolttimen päälle tai niiden läheisyyteen tai paikkaan, missä se voi joutua kosketukseen kuuman uunin tai mikroaaltouunin kanssa.
21. Älä käytä tämän laitteen puhdistamiseen voimakkaita hankauspesuaineita, syövyttäviä puhdistusaineita tai uuninpuhdistusaineita.
22. Laitteen käytön aikana on huolehdittava riittävästä etäisyydestä laitteen ja sen yläpuolen ja sivun välillä tarvittavan ilmanvaihdon saavuttamiseksi. Älä käytä tätä laitetta verhojen, seinätapettien, vaatteiden, pyyheliinojen tai muiden syttyvien materiaalien läheisyydessä. Suosittelemme noudattamaan VAROVAISUUTTA lämmön vaikutuksesta ongelmia aiheuttavien pintojen kanssa, ja missä suositellaan käytettäväksi eristettyä lämpöalustaa.
23. Älä käytä leivänpaahtinta ilman murukaukaloa. Murukaukalo tulee puhdistaa säännöllisesti. Älä päästä muruja kertymään kaukaloon.
24. Älä käytä tätä laitetta minkään sokeria, hilloa tai säilykkeitä sisältävien täytettyjen tuotteiden kanssa.
25. Laitteen käsiteltävien pintojen lämpötila voi olla erittäin korkea laitteen ollessa käytössä.

VAROITUS!

Älä koskaan yritä poistaa leivänpaahtimeen juuttunutta leipää, muffinia, rinkiä tai muita vastaavia tuotteita veitsellä tai millään muulla kohteella, koska näiden kosketus laitteen jännitteellisiin osiin voi aiheuttaa sähköiskun.

Irrota laite ensin virransyötöstä, anna jäähtyä ja irrota tuote varovaisesti laitteesta.

LEIVÄNPAAHTIMEN OMINAISUUDET

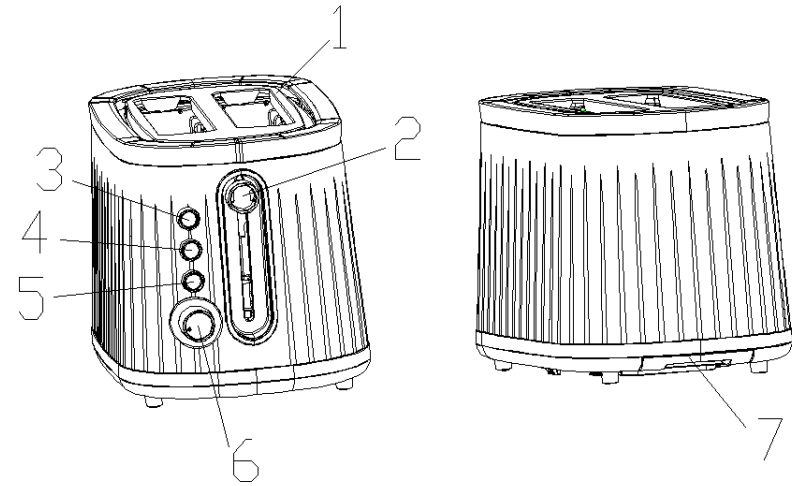

1. Paahtoaukkojen säädettävä leveys
2. Paahtoritilän säätövipu
3. Keskeytyspainike
4. Uudelleen lämmitys -painike
5. Sulatus-painike
6. Elektronisesti säädettävä paahtotason valinta
7. Irrotettava murukaukalo

TEKNISET TIEDOT

Jännite.....	220-240 V 50/60 Hz
Tehonkulutus	860-1050 W
Valmiustilan virrankulutus:	0 W

LEIVÄNPAAHTIMEN KÄYTTÖ

Ennen laitteen ensimmäistä käyttökertaa suosittelemme käyttämään sitä ilman leipää 4-5 kertaa korkeimmalla paahtoasetuksella. Tällä tavalla laitteesta poistetaan kaikki tuotantovaiheessa muodostuneet jäämät. Anna laitteen jäähtyä riittävästi ennen sen uudelleenkäynnistämistä.

1. Liitä virtapistoke pistorasiaan.
2. Aseta kaksi leipäviipaletta, muffinia tai bagelia paahtoaukkoihin.
3. Valitse haluttu paahtoasetus 1-6 asetuksen väliltä paahtotason säätönuppia käyttämällä (asetus 1 on vaalein ja asetus 6 tummin).

Suosittelimme käyttämään leivänpaahtinta ensimmäisellä käyttökerralla asetuksella 4. Erilaiset leipätyypit ja henkilökohtaiset mieltymykset vaikuttavat erilaisiin paahtoasetuksiin.

4. Paina paahtoritilän säätövipua alas, kunnes se lukittuu paikalleen. Paahtojakso aloitetaan automaattisesti. Huomioi: jos leivänpaahtinta ei ole kytketty virransyöttöön ja sitä yritetään käynnistää, paahtoritilän säätövipu ei lukitse ritilää paikalleen.
5. Leivänpaahtin sammuu, kun haluttu paahtotaso on saavutettu ja paahtettu leipä nousee automaattisesti ylös. Leivän paahtaminen voidaan keskeyttää koska tahansa peruutuspainiketta painamalla.

PAKASTELEIVÄN PAAHTAMINEN: Paahta pakastettu leipä asettamalla se paahtoaukkoon ja valitsemalla haluttu paahtoasetus. Paina paahtoritilän säätövipua alas, kunnes se lukittuu paikalleen. Paina tämän jälkeen sulatuspainiketta.

LEIVÄN UUDELLEENLÄMMITTÄMINEN: Voit lämmittää paahtetun leivän uudelleen ilman sen lisäpaahtamista. Aseta lämmitettävä leipä paahtoaukkoon, paina paahtoritilän säätövipua

alas, kunnes se lukittuu paikalleen ja paina uudelleenlämmityksen painiketta.

Jos leipä tai vastaava juuttuu paahtoaukkoon, irrota laitteen virtajohto pistorasiasta ja yritä saada leipä varovaisesti paahtimesta pois niin, ettei paahtovastus vahingoitu.

KUNNOSSAPITO JA PUHDISTUS

1. Irrota laite aina virransyötöstä irrottamalla virtapistoke pistorasiasta ja anna laitteen jäähtyä ennen sen puhdistamista.
2. Poista kaikki leivänmurut paahtimesta vetämällä murukaukalo ulos leivänpaahtimen alapuolelta. Tyhjennä murukaukalo ja aseta se takaisin leivänpaahtimeen.
3. Puhdista laitteen ulkopinnat pyyhkimällä ne kostealla ja pehmeällä liinalla ja kuivaamalla pinnat tämän jälkeen kuivalla ja pehmeällä liinalla.
4. Älä koskaan upota laitetta veteen.
5. Puhdista laitteen sisäpinnat kääntämällä laite ylösalaisin ja ravistelemalla leivänmurut pois.

Murukaukalo tulee puhdistaa säännöllisesti. Älä päästä muruja kerääntymään leivänpaahtimen alapuolelle.

Tämän laitteen oikea hävitystapa



Tämä merkintä osoittaa, että laitetta ei saa hävittää muiden kotitalousjätteiden mukana. Hävitä laite toimittamalla se kierrätys- ja keräyspisteeseen tai ota yhteys jälleenmyyjääsi, josta laite on hankittu.

TAKUU

Takuu myönnetään vain kuluttaja-asiakkaille ja siihen voivat vedota vain kuluttaja-asiakkaat.

Tokmanni myöntää takuun kahdeksi (2) vuodeksi siitä päivästä alkaen, kun laite on luovutettu/toimitettu kuluttajalle.

Takuun antaja

Tokmanni Oy, Isolammintie 1, 04600 Mäntsälä, Finland

Tuote, jota takuu koskee

Takuun alainen Ideale+ -tuote, jonka käyttöohjeen osana tämä takuutodistus on.

Takuuehdot

Takuunalaiset korjaukset suoritetaan Tokmannin osoittamassa valtuutetussa huoltokeskuksessa. Kuluttajan tulee ottaa yhteyttä Tokmannin asiakaspalveluun lisätietojen saamiseksi.

Kuluttajan on esitettävä kuitti tai ostotodistus vedotessaan takuuseen.

Takuu ei koske vikaantumista tai vaurioita, jotka aiheutuvat:

- asiakkaan huolimattomuudesta tapaturmasta tai muusta onnettomuudesta esim. ukkosvahingosta.
- käyttö- tai hoito-ohjeiden laiminlyönnistä tai niiden vastaisesta toiminnasta.
- tavaran vääränlaisesta tai käyttötarkoituksen vastaisesta käsittelystä tai käytöstä.

Tuotteen korjaaminen tai vaihtaminen ei pidennä tuotteen alkuperäisen takuun voimassaoloaika.

Mikäli takuuhuoltoon tuleva kone todetaan virheettömäksi tai todetaan virhe, joka ei kuulu takuun piiriin, Tokmannilla on oikeus periä kohtuullinen korvaus (50 € + toimituskulut) tarkistuksesta aiheutuneita kuluista.

Ostajalla on oikeus valintansa mukaan vaatia, että Tokmanni joko korjaa

virheen tai toimittaa virheettömän tavaran. Tokmanni ei kuitenkaan ole velvollinen oikaisemaan virhettä ostajan vaatimalla tavalla tai lainkaan, jos siihen on este, jota Tokmanni ei voi voittaa, tai jos siitä aiheutuisi Tokmannille kohtuuttomia kustannuksia. Arvioinnissa otetaan erityisesti huomioon virheen merkitys sekä tavaran arvo, jos virhettä ei olisi, sekä se, voidaanko oikaisu suorittaa muulla tavalla aiheuttamatta ostajalle merkittävää haittaa. Jos virhettä ei voida oikaista yllä kuvatulla tavalla, ostajalla on oikeus saada virhettä vastaava hinnanalennus tai purkaa kauppa, jos virhe ei ole vähäinen.

Takuu täydentää asiakkaan lakimääräisiä oikeuksia ja on Tokmannin tarjoama lisäetu, jolla ei rajoiteta asiakkaan kuluttajansuojalain mukaisia oikeuksia.

Tokmanni Oy, Isolammintie 1, 04600 Mäntsälä

tokmanni.fi/asiakaspalvelu

Valmistettu Kiinassa.



BRÖDROST T3226AE-02

BRUKSANVISNING

Översättning av den ursprungliga anvisningen (EN).

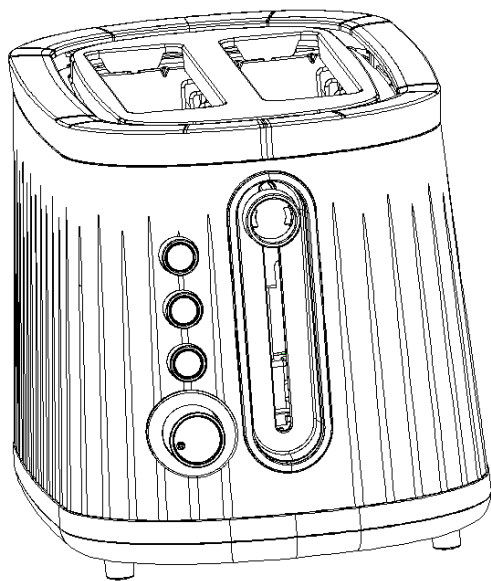

VIKTIGA SÄKERHETSANVISNINGAR

1. Läs dessa anvisningar noga innan du använder apparaten och spara dem för framtida behov.
2. Denna apparat får användas av barn som är minst 8 år, av personer med nedsatt fysisk, sensorisk eller mental förmåga och av personer med bristande erfarenhet av och kunskap om apparaten, om de övervakas eller har fått anvisningar i hur man använder apparaten på ett säkert sätt och om de förstår farorna som är involverade med användningen av apparaten.
3. Barn får inte leka med apparaten.
4. Barn får inte rengöra eller underhålla apparaten utan tillsyn.
5. Håll apparaten och dess nätsladd utom räckhåll för barn under 8 år.
6. Om nätsladden är skadad måste den bytas av tillverkaren, dess servicerepresentant eller av motsvarande yrkesperson för att undvika fara.
7. Bröd kan brinna, så apparaten får inte användas nära gardiner eller andra brandfarliga föremål.
8. Apparaten är inte ämnad för användning med en extern timer eller ett separat fjärrkontrollsystem.
9. Denna apparat är endast avsedd för hushållsbruk.
10. Sänk aldrig apparatens nätsladd eller någon av dess delar i vatten eller andra vätskor för att undvika elstöt.
11. Var mycket försiktig när du använder apparaten i närheten av barn.
12. Lämna aldrig apparaten utan uppsikt när den är i bruk.
13. Använd alltid apparaten på en plan och horisontell yta.
14. Använd inte apparaten utomhus.
15. Koppla bort kontakten från eluttaget då apparaten inte används och alltid innan du rengör den.
16. Använd inte apparaten om den är defekt eller om den är skadad på något sätt. Lämna tillbaka apparaten till din återförsäljares kundtjänst för reparation där det finns speciella reparationsverktyg tillgängliga.
17. Av säkerhetsskäl måste nätsladden kontrolleras regelbundet för eventuella skador. Om det finns tecken på skada på nätsladden

måste hela apparaten returneras till återförsäljarens serviceavdelning.

18. Låt inte nätsladden hänga över en bordskant/bordsskiva eller komma i kontakt med heta ytor. Låt apparaten svalna innan du lindar nätsladden runt den nedre delen.
19. Apparaten ytor kan bli heta under användning. Rör inte vid apparaten och sätt den inte i förvaring innan den har svalnat helt.
20. Ställ inte apparaten på eller i närheten av en varm gas- eller elektrisk brännare eller där den kan komma i kontakt med en het ugn eller en mikrovågsugn.
21. Använd inte starka slipande rengöringsmedel, frätande rengöringsmedel eller ugnrensmedel för att rengöra denna apparat.
22. När apparaten används måste det finnas ett tillräckligt långt avstånd mellan apparaten och dess ovansida och sidor för att tillhandahålla nödvändig ventilation. Använd inte apparaten nära gardiner, tapeter, kläder, handdukar eller andra brandfarliga material. Vi rekommenderar att man är FÖRSIKTIG med ytor som kan orsaka problem på grund av värme och där det rekommenderas att man använder en isolerad värmeplatta.
23. Använd inte brödrosten utan smulbricka. Smulbrickan måste rengöras regelbundet. Låt inte smulor samlas på brickan.
24. Använd inte denna apparat med produkter som är fyllda med socker, sylt eller konserver.
25. Temperaturen på apparatens behandlade ytor kan vara mycket hög när den används.

WARNING!

Använd aldrig kniv eller ett liknande föremål för att ta bort bröd, muffins, kringlor eller liknande produkter som fastnat i brödrosten eftersom kontakt med apparatens strömförande delar kan ge upphov till elstöt.

Koppla först bort apparaten från strömförsörjningen, låt den svalna och ta försiktigt bort produkten från apparaten.

BRÖDROSTENS FUNKTIONER

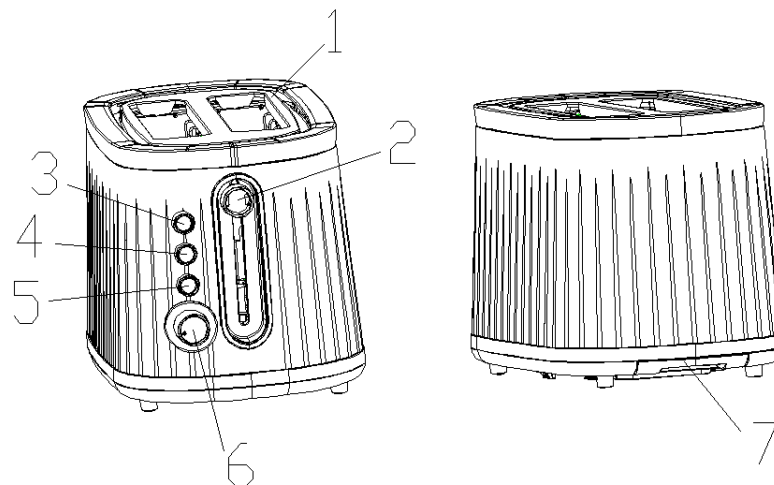

1. Rostningsöppningar med justerbar bredd
2. Rostgallrets justeringsspak
3. Stoppknapp
4. Återuppvärmningsknapp
5. Avfrostningsknapp
6. Elektroniskt justerbart val av rostningsgrad
7. Borttagbar smulbricka

TEKNISKA SPECIFIKATIONER

Spänning	220-240 V 50/60 Hz
Strömförbrukning	860–1050 W
Strömförbrukning i standbyläge:	0 W

ANVÄNDNING AV BRÖDROSTEN

Innan du använder apparaten för första gången rekommenderar vi att du använder den utan bröd 4–5 gånger på högsta rostningsinställningen. På så sätt avlägsnas alla rester som bildas i produktions skedet från apparaten. Låt apparaten svalna tillräckligt innan du startar om den.

1. Anslut kontakten till eluttaget.
2. Lägg två skivor bröd, muffins eller bagel i rostningsöppningen.
3. Välj önskad rostningsinställning mellan 1 och 6 med hjälp av kontrollknappen för rostningsgrad (inställning 1 är den ljusaste och inställning 6 är den mörkaste).
Vi rekommenderar att du använder brödrosten på inställning 4 första gången du använder den. Olika typer av bröd och personliga preferenser påverkar rostningsinställningen.
4. Tryck ner rostgallret tills det låser på plats. Rostningscykeln startar automatiskt. Observera: om brödrosten inte är ansluten till strömförsörjningen och du försöker starta den kommer rostningsgallrets justeringsspak inte att låsa gallret på plats.
5. Brödrosten stängs av när önskad rostningsgrad nås och det rostade brödet kommer upp automatiskt. Du kan stoppa rostningen när som helst genom att trycka på stoppknappen.

ROSTNING AV DJUPFRYST BRÖD: Rosta djupfrost bröd genom att placera det i rostningsöppningen och välj önskad rostningsinställning. Tryck ner rostningsgallret tills det låser på plats och tryck därefter på avfrostningsknappen.

ÅTERUPPVÄRMNING AV BRÖD: Du kan värma upp rostade bröd utan att rosta det ytterligare. Placera brödet som ska värmas upp i rostningsöppningen, tryck ner rostningsgallrets justeringsspak tills det låser på plats och tryck på återuppvärmningsknappen.

Om bröd eller liknande produkter fastnar i brödrostens öppning, kopplar du bort apparaten från eluttaget och försöker ta bort brödet från brödrosten varsamt för att inte skada brödrosten.

UNDERHÅLL OCH RENGÖRING

1. Koppla alltid bort apparaten från strömförsörjningen genom att dra stickkontakten ur eluttaget och låt apparaten svalna innan du rengör den.
2. Ta bort alla brödsmluror från brödrosten genom att dra ut smulbrickan under brödrosten. Töm smulbrickan och sätt tillbaka den i brödrosten.
3. Rengör apparatens utsida genom att torka av den med en fuktig och mjuk trasa. Torka därefter utsidan torr med en torr och mjuk trasa.
4. Sänk aldrig ner apparaten i vatten.
5. Rengör apparatens insida genom att vända apparaten upp och ner och skaka ut brödsmlurorna.

Smulbrickan måste rengöras regelbundet. Låt inte smulor samlas under brödrosten.

Korrekt bortskaffning av apparaten



Denna märkning anger att apparaten inte får bortskaffas tillsammans med andra hushållsavfall. Bortskaffa apparaten genom att lämna in den till ett återvinnings- och insamlingsställe eller kontakta din återförsäljare där apparaten köptes.

GARANTI

Garantin beviljas endast konsumentkunder och kan endast åberopas av konsumentkunder.

Tokmanni beviljar två (2) års garanti från och med datumet när enheten överläts/levererades till konsumenten.

Garantigivare

Tokmanni Oy, Isolammintie 1, 04600 Mäntsälä, Finland

Produkt som omfattas av garantin

Ideale+ -produkt där detta garanticertifikat utgör en del av bruksanvisningen.

Garantivillkor

Garantireparationer utförs av ett servicecenter som auktoriserats av Tokmanni. Konsumenten ska kontakta Tokmannis kundtjänst för mer information.

Konsumenten måste visa upp ett kvitto eller inköpsbevis när hen åberopar garantin.

Garantin gäller inte för fel eller skador orsakade av:

- kundens vårdslöshet olycka
- olyckshändelse eller annan, till exempel åskskada
- försummelse att följa bruks- eller skötselansvisningarna eller att man agerat i strid med dem
- felaktig eller oavsiktlig hantering eller användning av produkten.

Att reparera eller byta produkten förlänger inte giltighetstiden för produktens ursprungliga garanti. Om en produkt som kommer in för garantiservice visar sig vara fri från defekter eller om ett fel upptäcks som inte täcks av garantin, har Tokmanni rätt att uppbära en skälig ersättning (50 € + fraktkostnader) för inspektionen.

Köparen har rätt att efter eget val kräva att Tokmanni antingen åtgärdar

felet eller levererar en felfri vara.

Tokmanni är dock inte skyldigt att åtgärda felet på det sätt köparen begär, eller överhuvudtaget, om det finns hinder som Tokmanni inte kan övervinna, eller om det skulle medföra oskäligen kostnader för Tokmanni. Vid bedömningen tar man hänsyn till felets betydelse och varans värde om det inte förelåg något fel, samt om korrigerande åtgärder kan utföras på annat sätt utan att det orsakar köparen väsentlig olägenhet.

Om felet inte kan åtgärdas på ovannämnda sätt har köparen rätt att få ett prisavdrag motsvarande felet eller upphäva affären om felet inte är ringa.

Garantin kompletterar kundens lagliga rättigheter och är en ytterligare förmån som erbjuds av Tokmanni och begränsar inte kundens rättigheter enligt konsumentskyddslagen.

Tokmanni Oy, Isolammintie 1, 04600 Mäntsälä

tokmanni.fi/asiakaspalvelu

Tillverkad i Kina.



BRØDRISTER T3226AE-02

BRUGSANVISNING

Oversættelse af den originale brugsanvisningen (EN).

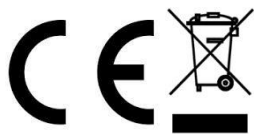
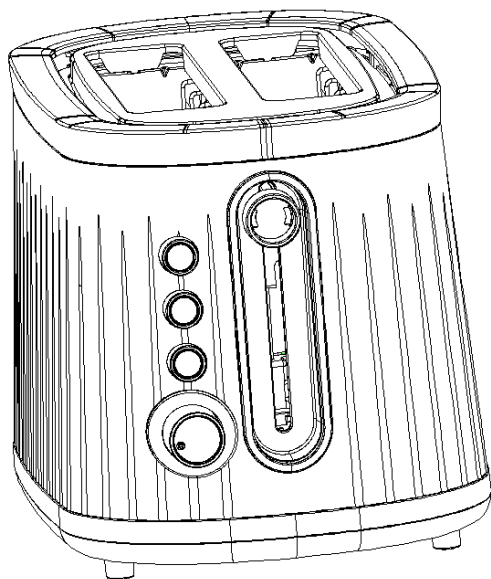

VIGTIGE SIKKERHEDSINSTRUKTIONER

1. Læs disse instruktioner omhyggeligt før du bruger apparatet, og gem dem til fremtidig brug
2. Dette apparat kan bruges af børn over 8 år, af personer med nedsatte fysiske, sensoriske eller mentale evner og af personer med manglende erfaring og viden om apparatet, hvis de er under opsyn eller er blevet instrueret i sikker brug af apparatet, og hvis de forstår de farer, der er forbundet med brugen af apparatet.
3. Børn må ikke lege med apparatet.
4. Børn må ikke rengøre eller vedligeholde apparatet uden opsyn.
5. Opbevar apparatet og strømkabelen utilgængeligt for børn under 8 år.
6. Hvis strømkabelen er beskadiget, skal den udskiftes af producenten, dennes servicepersonale eller en lignende fagmand for at undgå fare.
7. Brød kan brænde, så apparatet må ikke bruges i nærheden af gardiner eller andre brændbare genstande.
8. Apparatet er ikke beregnet til brug med en ekstern timer eller et separat fjernbetjeningssystem.
9. Dette apparat er kun beregnet til husholdningsbrug.
10. For at undgå elektrisk stød må du aldrig nedsænke apparatets strømkabel eller nogen af dets dele i vand eller andre væsker.
11. Vær meget forsigtig når du bruger apparatet i nærheden af børn.
12. Efterlad aldrig apparatet uden opsyn når det er i brug.
13. Brug altid apparatet på en flad og vandret overflade.
14. Brug ikke apparatet udendørs.
15. Tag stikket ud af stikkontakten når apparatet ikke er i brug og altid før rengøring.
16. Brug ikke apparatet hvis det er defekt eller beskadiget på nogen måde. Returner apparatet til forhandlerens kundeservice til reparation, hvor der er specialværktøj til reparation.
17. Af sikkerhedsmæssige årsager skal strømkabelen kontrolleres regelmæssigt for mulige skader. Hvis der er tegn på beskadigelse af strømkabelen skal hele apparatet returneres til forhandlerens

serviceafdeling.

18. Lad ikke strømkabelen hænge over en bordkant/bordplade eller komme i kontakt med varme overflader. Lad apparatet køle af før du vikler strømkabelen rundt om den nederste del.
19. Apparatets overflader kan blive varme under brug. Rør ikke ved apparatet eller læg det væk til opbevaring, før det er helt afkølet.
20. Sæt ikke apparatet på eller i nærheden af en varm gas- eller elektrisk brænder, eller hvor den kan komme i kontakt med en varm ovn eller mikroovn.
21. Brug ikke stærke slibende eller ætsende rengøringsmidler eller ovnrens til at rengøre dette apparat.
22. Når apparatet er i brug skal der være tilstrækkelig afstand mellem toppen af apparatet og siderne for at sikre den nødvendige ventilation. Brug ikke apparatet i nærheden af gardiner, tapet, tøj, håndklæder eller andre brændbare materialer. Vi anbefaler AT VÆRE FORSIGTIG med overflader der kan give problemer på grund af varme, og hvor det anbefales at bruge en isoleret varmeplade.
23. Brug ikke brødristeren uden krummebakken. Krummebakken skal rengøres regelmæssigt. Lad ikke krummer samle sig på brættet.
24. Brug ikke dette apparat sammen med produkter fyldt med sukker, marmelade eller konserves.
25. Temperaturen på apparatets behandlede overflader kan være meget høj når det er i brug.

ADVARSEL!

Brug aldrig en kniv eller lignende til at fjerne brød, muffins, kringler eller lignende produkter der sidder fast i brødristeren, da kontakt med strømførende dele af apparatet kan forårsage elektrisk stød.

Træk ut apparatet fra strømforsyningen, lad det køle af og fjern forsigtigt produktet fra apparatet.

BRØDRISTERENS FUNKTIONER

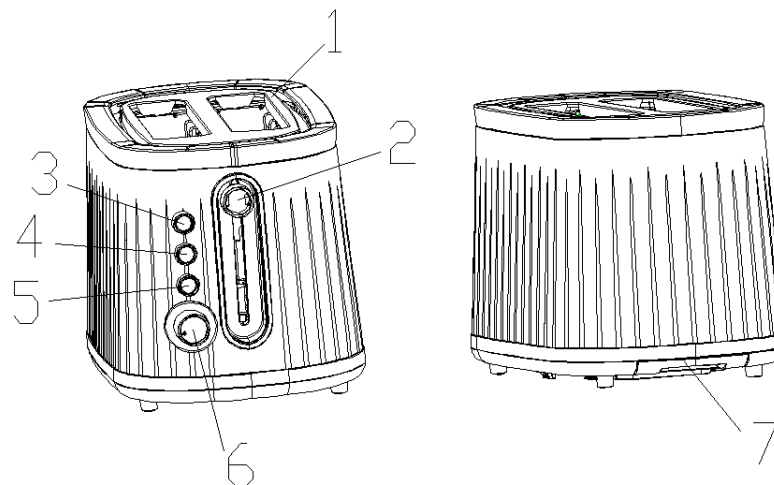

1. Riståbninger med justerbar bredde
2. Håndtag til ristjustering
3. Stop knap
4. Genopvarmningsknap
5. Afrimningsknap
6. Elektronisk justerbar valg af ristgrad
7. Aftagelig krummebakke

TEKNISKA SPECIFIKATIONER

Spænding	220-240 V 50/60 Hz
Strømforbrug	860-1050 W
Strømforbrug i standbytilstand:	0 W

BRUG AF BRØDRISTEREN

Før du bruger apparatet første gang anbefaler vi at bruge det uden brød 4-5 gange på højeste ristindstilling. På denne måde fjernes alle rester dannet under produktionsstadiet fra apparatet. Lad apparatet køle tilstrækkeligt af før det genstartes.

1. Sæt stikket i stikkontakten.
2. Læg to skiver brød, muffins eller bagels i riståbningen.
3. Vælg den ønskede risteindstilling mellem 1 og 6 med kontrolknappen for ristegrad (indstilling 1 er den lyseste og indstilling 6 er den mørkeste).

Vi anbefaler at du bruger brødristeren på indstilling 4 første gang du bruger den. Forskellige typer brød og personlige præferencer påvirker risteindstillingen.

4. Skub ned risten indtil den er låst på plads. Ristecyklussen starter automatisk. Bemærk: hvis brødristeren ikke er tilsluttet strømforsyningen og du forsøger at starte den, vil gitterjusteringsgrebet ikke låse gitteret på plads.
5. Brødristeren slukker når den ønskede grad af ristning er nået og det ristede brød kommer automatisk op. Du kan stoppe ristningen når som helst ved at trykke på stop knappen.

RISTNING AF DYBFROSNE BRØD: Rist dybfrosne brød ved at sætte det i risteåbningen og vælg den ønskede risteindstilling. Skub risten ned indtil den er låst på plads og tryk derefter på afrimningsknappen.

GENOPVARMNING AF BRØD: Du kan genopvarme ristet brød uden at riste det yderligere. Sæt brødet der skal opvarmes i riståbningen, skub gitterjusteringsgrebet ned indtil det er låst på plads og tryk på genopvarmningsknappen.

Hvis brød eller lignende produkter sidder fast i brødristerens åbning,

skal du tage stikket ud af stikkontakten og prøve forsigtigt at fjerne brødet fra brødristeren for ikke at beskadige brødristeren.

VEDLIGEHOLDELSE OG RENGØRING

1. Afbryd altid apparatet fra strømforsyningen ved at trække stikket ud af stikkontakten, og lad apparatet køle af før rengøring.
2. Fjern alle brødkrummer fra brødristeren ved at trække krummebakken ud under brødristeren. Tøm krummebakken og sæt det tilbage i brødristeren.
3. Rengør ydersiden af apparatet ved at tørre af det med en fugtig og blød klud. Tør derefter ydersiden tør med en tør og blød klud.
4. Nedsænk aldrig apparatet i vand.
5. Rengør indersiden af apparatet ved at vende apparatet på hovedet og ryste brødkrummerne ud.

Krummebakken skal rengøres regelmæssigt. Lad ikke krummer samle sig under brødristeren.

Korrekt genbrug af apparatet



Denne mærkning angiver at apparatet ikke må bortskaffes sammen med andet husholdningsaffald. Genbrug apparatet ved at tage den med til et genbrugs- og indsamlingssted eller kontakte forhandleren hvor apparatet blev købt.

GARANTI

Garantien ydes kun til forbrugerkunder og kan kun påberåbes af forbrugerkunder.

Tokmanni yder en to (2) års garanti fra den dato, apparatet blev overdraget/leveret til forbrugeren.

Garant

Tokmanni Oy, Isolammintie 1, 04600 Mäntsälä, Finland

Produkt dækket af garantien

Ideale+ produkt, hvor dette garantibevis er en del af brugsanvisningen.

Garantibetingelser

Garantireparationer udføres af et servicecenter autoriseret af Tokmanni. Forbrugeren skal kontakte Tokmannis kundeservice for mere information.

Forbrugeren skal fremvise en kvittering eller købsbevis, når han gør krav på garantien.

Garantien gælder ikke for fejl eller skader forårsaget af:

- kundens uachtsomhet
- ulykke eller andet, for eksempel lynskader
- undlader at følge brugs- eller vedligeholdelsesinstruktionerne eller har handlet i strid med dem
- forkert eller utilsigtet håndtering eller brug af produktet.

Reparation eller udskiftning af produktet forlænger ikke gyldigheden af produktets originale garanti. Hvis et produkt indsendt til garantiservice viser sig at være fri for defekter, eller hvis der opdages en fejl, som ikke er dækket af garantien, er Tokmanni berettiget til at opkræve en rimelig kompensation (€50 + forsendelsesomkostninger) for inspektionen.

Køber har ret til efter eget skøn at kræve, at Tokmanni enten udbedrer manglen eller leverer en fejlfri vare.

Tokmanni er dog ikke forpligtet til at afhjælpe manglen på den måde, køber anmoder om, eller overhovedet, hvis der er forhindringer, som Tokmanni ikke kan overkomme, eller hvis det vil medføre urimelige omkostninger for Tokmanni. Ved vurderingen tages der hensyn til fejllens betydning og varens værdi, hvis der ikke forelå fejl, samt om rettelse kan foretages på anden måde uden at medføre væsentlig ulempe for køber.

Såfremt fejlen ikke kan udbedres på ovennævnte måde, har køber ret til at få et prisafslag svarende til fejlen eller hæve handlen, hvis fejlen ikke er uvæsentlig.

Garantien supplerer kundens juridiske rettigheder og er en ekstra fordel, der tilbydes af Tokmanni og begrænser ikke kundens rettigheder i henhold til forbrugerbeskyttelsesloven.

Tokmanni Oy, Isolammintie 1, 04600 Mäntsälä

tokmanni.fi/asiakaspalvelu

Fremstillet i Kina.



BRØDRISTER T3226AE-02

BRUKSANVISNING

Oversettelse av den originale bruksanvisningen (EN).

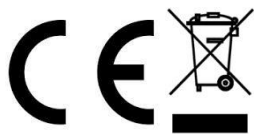
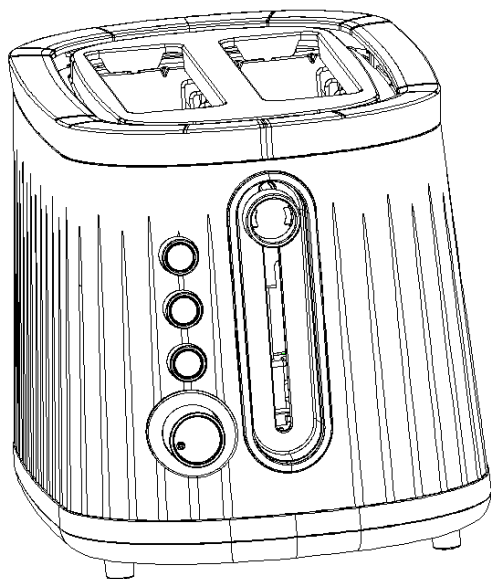

VIKTIGE SIKKERHETSINSTRUKSJONER

1. Les disse instruksjonene nøye før du bruker apparatet og ta vare på dem for fremtidig bruk.
2. Dette apparatet kan brukes av barn over 8 år, av personer med reduserte fysiske, sensoriske eller mentale evner, og av personer med manglende erfaring og kunnskap om apparatet, hvis de er under tilsyn. Eller hvis de har blitt instruert i sikker bruk av apparatet og hvis de forstår farene forbundet med bruk av apparatet.
3. Barn skal ikke leke med apparatet.
4. Barn skal ikke rengjøre eller vedlikeholde apparatet uten tilsyn.
5. Oppbevar apparatet og strømledningen utilgjengelig for barn under 8 år.
6. Hvis strømledningen er skadet, må den skiftes ut av produsenten, deres servicemedarbeidere eller en tilsvarende fagperson for å unngå fare.
7. Brød kan brenne seg, så apparatet må ikke brukes i nærheten av gardiner eller andre brennbare gjenstander.
8. Apparatet er ikke beregnet for bruk med en ekstern timer eller et separat fjernkontrollsystem.
9. Dette apparatet er kun beregnet for husholdningsbruk.
10. Senk aldri apparatets strømledning eller noen av dets deler ned i vann eller andre væsker, dette for å unngå elektrisk støt.
11. Vær svært forsiktig når du bruker apparatet i nærheten av barn.
12. La aldri apparatet være uten tilsyn når den er i bruk.
13. Bruk alltid apparatet på en flat og horisontal overflate.
14. Ikke bruk apparatet utendørs.
15. Koble støpselet fra stikkontakten når apparatet ikke er i bruk, og alltid før du rengjør den.
16. Ikke bruk apparatet hvis den er defekt eller skadet på noen måte. Returner apparatet til forhandlerens kundeservice for reparasjon der spesialverktøy for reparasjon er tilgjengelig.
17. Av sikkerhetsgrunner må strømledningen kontrolleres regelmessig for mulige skader. Hvis det er tegn på skade på strømledningen, må

- hele apparatet returneres til forhandlerens serviceavdeling.
18. Ikke la strømledningen henge over en bordkant/bordplate, eller komme i kontakt med varme overflater. La apparatet avkjøles før du legger strømledningen rundt den nedre delen.
 19. Apparatets overflater kan bli varme under bruk. Ikke ta på apparatet eller sett den bort for oppbevaring før den er helt avkjølt.
 20. Ikke plasser apparatet på eller i nærheten av en varm gass- eller elektrisk brenner, eller der den kan komme i kontakt med en varm ovn eller mikrobølgeovn.
 21. Ikke bruk sterke slipende eller etsende rengjøringsmidler, eller ovnsrengjøringsmidler for å rengjøre dette apparatet.
 22. Når apparatet er i bruk, må det være tilstrekkelig avstand mellom apparatets topp og sidene for å sørge for nødvendig ventilasjon. Ikke bruk enheten i nærheten av gardiner, tapeter, klær, håndklær eller andre brennbare materialer. Vi anbefaler å VÆRE FORSIKTIG med overflater som kan gi problemer på grunn av varme og der det anbefales å bruke en isolert varmeplate.
 23. Ikke bruk brødristeren uten smulebrettet. Smulebrettet må rengjøres regelmessig. Ikke la smuler samle seg på brettet.
 24. Ikke bruk dette apparatet med produkter fylt med sukker, syltetøy eller konserver.
 25. Temperaturen på de behandlede overflatene på apparatet kan være svært høy når den er i bruk.

ADVARSEL!

Bruk aldri en kniv eller lignende til å fjerne brød, muffins, kringler eller lignende produkter som sitter fast i brødristeren, da kontakt med strømførende deler av apparatet kan forårsake elektrisk støt.

Koble først apparatet fra strømforsyningen, la det avkjøles og fjern produktet forsiktig fra apparatet.

BRØDRISTERENS FUNKSJONER

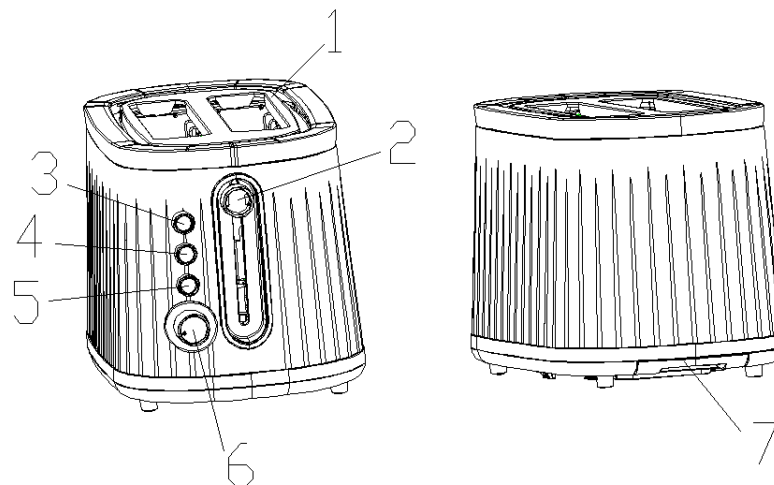

1. Risteåpninger med justerbar bredde
2. Spake for ristjustering
3. Stopp-knapp
4. Oppvarmings-knapp
5. Avrimings-knapp
6. Elektronisk justerbart valg av ristegrad
7. Avtakbart smulebrett

TEKNISKE SPESIFIKASJONER

Spenning 220-240 V 50/60 Hz
Strømforbruk 860-1050 W
Strømforbruk i standby-modus: 0 W

BRUK AV BRØDRISTEREN

Før du bruker apparatet for første gang, anbefaler vi å bruke det uten brød 4-5 ganger på høyeste ristingsinnstilling. På denne måten fjernes alle rester som dannes i produksjonsstadiet fra apparatet. La apparatet avkjøles tilstrekkelig før du starter den på nytt.

1. Koble støpselet til stikkkontakten.
2. Legg to brødsriver, muffins eller bagel i risteåpningen.
3. Velg ønsket risteinnstilling mellom 1 og 6 med kontrollknappen for ristingsgrad (innstilling 1 er den lyseste og innstilling 6 er den mørkeste).

Vi anbefaler at du bruker brødristeren på innstilling 4 første gang du bruker den. Ulike typer brød og personlige preferanser påvirker risteinnstillingen.

4. Skyv ned stekeristen til den låses på plass. Ristesyklusen starter automatisk. Vennligst merk: hvis brødristeren ikke er koblet til strømforsyningen og du prøver å starte den, vil ikke justeringsspaken for stekeristen låse risten på plass.
5. Brødristeren slår seg av når ønsket ristingsgrad er nådd og det ristede brødet kommer opp automatisk. Du kan stoppe ristingen når som helst ved å trykke på stopp-knappen.

RISTE DYPFRYST BRØD: Rist dypfrost brød ved å plassere det i risteåpningen og velg ønsket risteinnstilling. Skyv stekeristen ned til den låses på plass og trykk deretter på avrimings-knappen.

OPPVARMING AV BRØD: Du kan varme ristet brød på nytt uten å riste det ytterligere. Plasser brødet som skal varmes i risteåpningen, trykk ned justeringsspaken for stekeristen til den låses på plass, og trykk på oppvarmings-knappen.

Hvis brød eller lignende produkter setter seg fast i brødristerens åpning, kobler du apparatet fra stikkkontakten og prøver å fjerne

brødet forsiktig fra brødristeren for ikke å skade brødristeren.

VEDLIKEHOLD OG RENGJØRING

1. Koble alltid apparatet fra strømforsyningen ved å trekke støpselet ut av stikkkontakten, og la apparatet avkjøles før rengjøring.
2. Fjern alle brødsmuler fra brødristeren ved å trekke ut smulebrettet under brødristeren. Tøm smulebrettet og sett det tilbake i brødristeren.
3. Rengjør utsiden av apparatet ved å tørke av den med en fuktig og myk klut. Tørk deretter utsiden tørr med en tørr og myk klut.
4. Aldri senk apparatet ned i vann.
5. Rengjør innsiden av apparatet ved å snu apparatet opp ned og rist ut brødsmulene.

Smulebrettet må rengjøres regelmessig. Ikke la smuler samle seg på brettet.

Korrekt resirkulering av apparatet



Denne merkingen indikerer at apparatet ikke må kastes sammen med annet husholdningsavfall. Resirkuler enheten ved å levere den til et gjenvinnings- og innsamlingspunkt eller ta kontakt med forhandleren der enheten ble kjøpt.

GARANTI

Garantien gis kun til forbrukerkunder og kan kun påberopes av forbrukerkunder.

Tokmanni gir to (2) års garanti fra datoen enheten ble overlevert/levert til forbrukeren.

Garantist

Tokmanni Oy, Isolammintie 1, 04600 Mäntsälä, Finland

Produkt dekket av garantien

Ideale+-produkter der dette garantibeviset er en del av bruksanvisningen.

Garantivilkår

Garantireparasjoner utføres av et servicesenter autorisert av Tokmanni. Forbrukeren må kontakte Tokmannis kundeservice for mer informasjon.

Forbrukeren må fremvise kvittering eller kjøpsbevis når han gjør krav på garantien.

Garantien gjelder ikke for feil eller skader forårsaket av:

- kundens uaktsomhet,
- ulykke eller annet, for eksempel lynskader
- unnlater å følge bruks- eller vedlikeholds instruksjonene eller har handlet i strid med dem
- feilaktig eller utilsiktet håndtering eller bruk av produktet.

Reparasjon eller utskifting av produktet forlenger ikke gyldigheten av produktets originale garanti. Hvis et produkt som sendes inn for garantiservice viser seg å være uten defekter eller hvis det oppdages en feil som ikke dekkes av garantien, har Tokmanni rett til å kreve en rimelig kompensasjon (€50 + fraktkostnader) for inspeksjonen.

Kjøper har rett til etter eget skjønn å kreve at Tokmanni enten retter mangelen eller leverer en mangelfri vare.

Tokmanni er imidlertid ikke forpliktet til å utbedre mangelen på den måten

kjøper ber om, eller i det hele tatt, dersom det er hindringer som Tokmanni ikke kan overkomme, eller hvis det vil medføre urimelige kostnader for Tokmanni. Ved vurderingen tas det hensyn til feilens betydning og varens verdi dersom det ikke var feil, samt om retting kan foretas på annen måte uten å medføre vesentlig ulempe for kjøper.

Dersom feilen ikke kan rettes på ovennevnte måte, har kjøper rett til å få et prisavslag tilsvarende feilen eller heve handelen dersom feilen ikke er ubetydelig.

Garantien supplerer kundens juridiske rettigheter og er en tilleggsfordel som tilbys av Tokmanni og begrenser ikke kundens rettigheter i henhold til forbrukerbeskyttelsesloven.

Tokmanni Oy, Isolammintie 1, 04600 Mäntsälä

tokmanni.fi/asiakaspalvelu

Produsert i Kina.