

Elektro- Hochhubwagen BUDGET-M



Warum der BUDGET-M?

Der Pallit BUDGET-M hat ein starkes Preis-Leistungs-Verhältnis und ist daher ein kostengünstiges Einstiegsmodell in das Segment der Elektro Hochhubwagen. Er ist ideal für zeitweilige Transport- sowie Kommissionierarbeiten von Waren bis 1200 kg. Beim Hebevorgang erhöht sich der Mast. Die maximale Hubhöhe beträgt 3000 mm.

- Ideales Einstiegsmodell durch **starkes Preis-Leistungs-Verhältnis**
- **Wasserdichte Steuereinheit** schützt gegen Kälte, Staub und Feuchtigkeit: **für zeitweisen Einsatz in Kühlräumen** und Produktionshallen
- **Ergonomischer Deichselgriff** für bedienerfreundliche Steuerung

- Zwei integrierte **wartungsfreie 12V Gel-Batterien**
- **Ladevorgang** erfolgt durch Anstecken an herkömmlicher **230-V-Steckdose**
- **Wendiges Modell** für kleine Lager- und Produktionsräume
- **Leichtgängige Polyurethan-Bereifung**: abriebfest und mit guter Bodenhaftung

Technische Daten

Elektro-Hochhubwagen BUDGET-M

ABMESSUNGEN

Gabellänge	1150 mm	l
Breite	795 mm	b1
Länge	1755 mm	
Höhe	1994 mm	
Gesamthöhe maximal	3424 mm	
Gabelbreite außen	570 mm	b5
Bodenfreiheit	24 mm	
Abstand zwischen Gabeln	230 mm	
Höhe von Boden	86 mm	
Deichselhöhe	1221 mm	
Gabelbreite einzeln	160 mm	e
Lastschwerpunkt	600 mm	c
Wenderadius	1366 mm	Wa
Min. Regalgangbreite (EPAL1 Europaletten)	2034 mm	Ast

ALLGEMEIN

Tragkraft	1200 kg
Material	Stahl
Gewicht	465 kg
Bremsenart	Elektromagnetisch
Schalldruckpegel nach EN 12053	70 db(A)
Artikelnummer	10010495

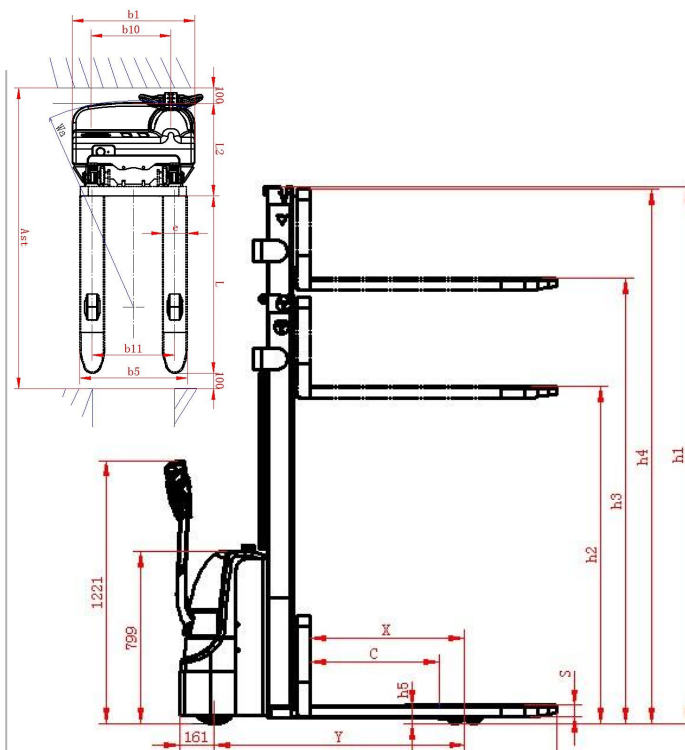

ANTRIEB

Antriebsart	Elektromotor
Steigfähigkeit, unbeladen	8 %
Steigfähigkeit, beladen	6 %
Motorleistung	0,75 kW
Fahrtgeschwindigkeit, unbeladen	4,2 km/h

BATTERIE

Batterietyp	Gel
Betriebszeit	4 Std

Ladezeit	6 Std
Gewicht der Batterie	54 kg
Batteriekapazität	100 Ah
Batteriespannung	12 V
Batteriestandsanzeige	ja
Anzahl Batterien	2

HUB

Hubhöhe (h3)	3000 mm
Hubart	Elektrisch hydraulisch
Anhebegeschwindigkeit, unbeladen	0,13 m/s
Motorleistung (Hub)	2,2 kW

BEREIFUNG

Material der Bereifung	Polyurethan (PU)
Laufrollen	Tandem
Breite Laufrollen	70 mm
Durchmesser Laufrollen	80 mm
Breite Lenkrollen	70 mm
Durchmesser Lenkrollen	210 mm

Wir verbessern unsere Produkte kontinuierlich. Deshalb können sich technische Daten ohne Vorankündigung ändern. Details zu unserer Herstellergarantie "Basis-Garantie" finden Sie in unserer Garantieerklärung. Der Hubwagen entspricht den Sicherheitsbestimmungen der EU.

Bilder

Elektro-Hochhubwagen BUDGET-M



Warum Pallit?

- Kostenlose Lieferung in 1-3 Werktagen
- 100-Tage-Rückgaberecht
- Fünf Jahre Basis-Garantie auf alle Hubwagen
- Erste-Hilfe per Telefon bei technischer Störung auf Lebenszeit
- Vor-Ort-Reparaturservice verfügbar



Fragen? Sprechen Sie mit unseren Produkt-Experten.

☎ 0800 - 000 96 25