

Elektrischer Hochhubwagen DOUBLE-S



Warum der DOUBLE-S?

Dieser elektrische Hochhubwagen mit Initialhub ist bestens für ein einfaches Bewegen von Gütern über Rampen und unebene Böden hinweg geeignet und vereinfacht Ihre tägliche Arbeit. Mit innovativer Technik und Initialhub ist dieser preisgünstige Elektro-Hochhubwagen optimal geeignet, um einen schnellen und effizienten Warenumsschlag zu erreichen.

- Dank **Initialhub** besteht die Möglichkeit einer **erhöhten Bodenfreiheit** für den problemlosen Transport von Lasten über Laderampen und mehr
- Mit seinem **geringen Wenderadius von 1450 mm** ist das Gerät auch für schmale Lagergänge bestens geeignet

- Die max. Fahrgeschwindigkeit von 4,5 km/h (beladen) ist optimal für **temporären Einsatz** in Logistik, Lager und Gewerbe geeignet
- Leistungsfähige 105 Ah starke **Gel-Batterie**
- Für den ständigen Überblick über die verbleibende Laufzeit des Akkus sorgt die **Energiestandsanzeige**
- Verschleißfreies Bremsen des Hubwagens dank **elektromagnetischem Bremssystem**
- **Höchste Sicherheitsstandards** dank Sicherheits- und Notausschalter sowie abgerundeten Transportgabeln

Technische Daten

Elektrischer Hochhubwagen DOUBLE-S

OPTIONEN Wählen Sie zwischen

	1	2
Tragkraft	1000 kg	1200 kg
Hubhöhe	2,5 m 3,3 m	3,0 m
Max. Gesamthöhe	3092 3892 mm	3592 mm
Min. Gesamthöhe	1872 2272 mm	2122 mm
Effektiver Hub	2410 3210 mm	2910 mm
Gewicht	670 702 kg	760 kg

ABMESSUNGEN

Gabellänge	1150 mm	l
Breite	800 mm	b1
Länge	1789 mm	l1
Gabelbreite außen	570 mm	b5
Bodenfreiheit	17 mm	m2
Abstand zwischen Gabeln	210 mm	
Höhe von Boden	90 mm	h13
Deichselhöhe	1300 mm	h14
Gabelbreite einzeln	160 mm	e
Lastschwerpunkt	600 mm	c

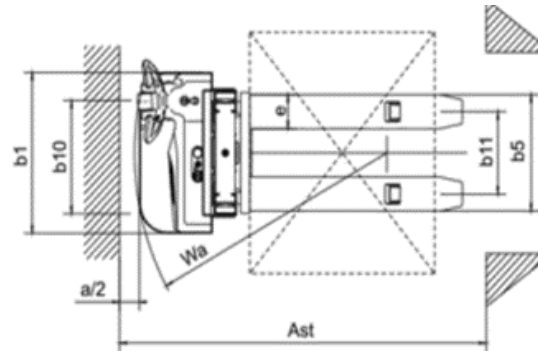
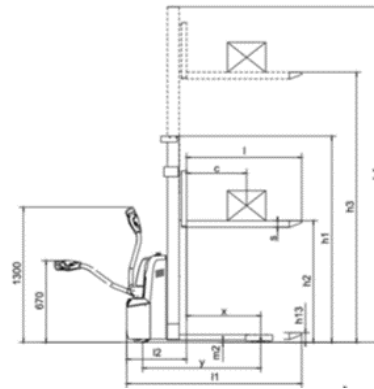

ALLGEMEIN

Material	Stahl
Fahrstrecke	Mittelstrecke
Schalldruckpegel nach EN 12053	70 db(A)
Staplerschein	Nein
Chassis Oberfläche	Pulverbeschichtet

BATTERIE

Batterietyp	Gel
Gewicht der Batterie	60,8 kg
Batteriekapazität	105 Ah
Betriebszeit	5 Std
Ladezeit	7 Std
Batteriespannung	12 V
Anzahl Batterien	2

HUB

Hubart	Elektrisch hydraulisch
Initialhubhöhe	120 mm h5
Motorleistung	2,2 kW

BEREIFUNG

Material der Bereifung	Polyurethan (PU)
Gabelrollen	Tandem
Breite Laufrollen	70 mm
Durchmesser der Laufrollen	80 mm
Breite Lenkrollen	70 mm
Durchmesser Lenkrollen	195 mm

Wir verbessern unsere Produkte kontinuierlich. Deshalb können sich technische Daten ohne Vorankündigung ändern. Je nach Ausführung und Baujahr können Produktbilder und Skizzen abweichen. Details zu unserer Herstellergarantie "Plus-Garantie" finden Sie in unserer Garantieerklärung. Der Hubwagen entspricht den Sicherheitsbestimmungen der EU.

Bilder

Elektrischer Hochhubwagen DOUBLE-S



Bilder

Elektrischer Hochhubwagen DOUBLE-S



Warum Pallit?

- Kostenlose Lieferung in 1-3 Werktagen
- 100-Tage-Rückgaberecht
- Fünf Jahre Basis-Garantie auf alle Hubwagen
- Erste-Hilfe bei technischen Fragen auf Lebenszeit
- Vor-Ort-Reparaturservice verfügbar



Fragen? Sprechen Sie mit unseren Produkt-Experten.

☎ 0800 - 000 96 25