

Elektrischer Gabelstapler EFL352



Warum der EFL352?

Der EFL352 ist ein Elektrostapler, der ideal für das Verfahren, Ein- und Auslagern sowie das Stapeln von Europaletten ausgelegt ist. Je nach Wahl ist der EFL352 von EP mit 3m, 4,8m oder 6m Hubhöhe erhältlich. Der wartungsfreie Lithium-Ionen-Akku kann jederzeit über das externe Ladegerät schnell und einfach zwischengeladen werden. Ein kompaktes Modell, das mit seiner Flexibilität und Zuverlässigkeit punktet.

- **Drei Optionen** zur Auswahl: Hubhöhe 3,0m; 4,8m und 6,0m
- **Wartungsfreier Lithium-Ionen-Akku** für mehrstündigen Einsatz
- **Kurze Ladezeit:** nur 3h über ein externes Ladegerät via Starkstrom

- **Mit beleuchtetem Display** ständig den Überblick bewahren
- **Betrieb:** Täglich **bis zu 3500kg** zuverlässig heben und senken
- **Freihub:** Paletten auf bis zu 945 / 1130 und 1715 mm anheben **ohne Veränderung der Bauhöhe**
- **Sicherheit:** verkürzter Bremsweg dank elektro-hydraulischem Bremssystem
- **Viertes Ventil:** Frei für individuelle Nutzung von Anbaugeräten
- **Förderungsfähig:** bis zu **40%** staatliche Förderung

Technische Daten

Elektrischer Gabelstapler EFL352

OPTIONEN Wählen Sie zwischen

Option	1 2 3
Hubhöhe	3,0 4,8 6,0 m
Höhe Hubgerüst ausgefahren (h4)	4095 5895 7095 mm
Höhe Hubgerüst eingefahren (h1)	2060 2190 2810 mm
Höhe Freihub	945 1130 1715 mm
Mast	Duplex Triplex Triplex

ABMESSUNGEN

Gabelzinkenmaße	50x122x1150 mm	
Gabelträgerbreite	1150 mm	b3
Gabelträger ISO 2328	Klasse 3A	
Länge	3940 mm	l1
Breite	1230 mm	
Kupplungshöhe	320 mm	h10
Sitzhöhe (SIP)	1130 mm	h7
Höhe Schutzdach (Kabine)	2190 mm	h6
Radstand	1810 mm	y
Spurweite vorne / hinten	1010 / 980 mm	
Bodenfreiheit mit Last unter Hubgerüst	120 mm	
Lastschwerpunkt	500 mm	c

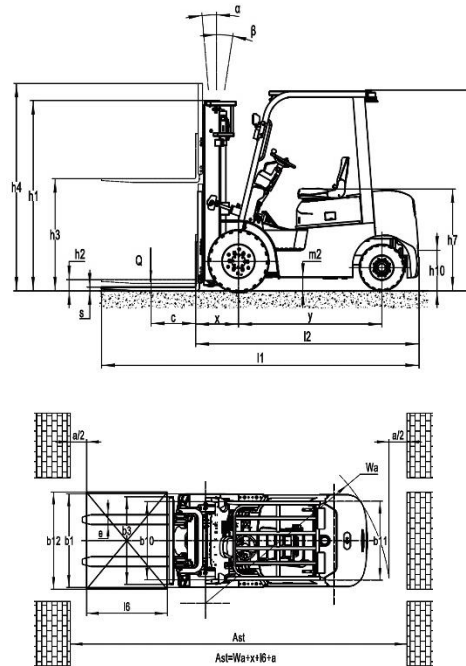

ALLGEMEIN

Bremsenart	Hydraulisch
Tragkraft	3500 kg
Wenderadius	2645 mm
Schalldruckpegel nach EN 12053	74 db (A)

ANTRIEB

Antriebsart	Elektrisch
Motorleistung	10 kW
Feststellbremse	Mechanisch

Fahrtgeschwindigkeit (beladen / unbeladen)	11 / 12 km/h
Steigfähigkeit (beladen / unbeladen)	15 %

BATTERIE

Batterietyp	Lithium-Ionen
Batteriekapazität	280 Ah
Batteriespannung	80 V
Ladezeit	3 Std
Betriebszeit	3,5 Std
Ladegerät	Extern

HUB

Neigung Hubgerüst (α / β)	6 / 10°
Freihubfunktion	Ja
Motorleistung, Hub	16 kW

BEREIFUNG

Material der Bereifung	Vollgummi-Bereifung
Reifengröße vorne	6.5-10 Zoll
Reifengröße hinten	28x9-15 Zoll
Räder, Anzahl vorne/hinten (x=angetrieben)	2x / 2

Wir verbessern unsere Produkte kontinuierlich. Deshalb können sich technische Daten ohne Vorankündigung ändern. Details zu unserer Herstellergarantie "Basis-Garantie" finden Sie in unserer Garantieerklärung. Der Hubwagen entspricht den Sicherheitsbestimmungen der EU.

Bilder

Elektrischer Gabelstapler EFL352



DIAGRAMM DER NENNKAPAZITÄTEN UND LASTSCHWERPUNKTE

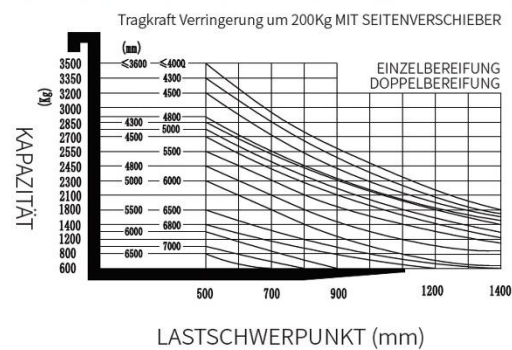

Warum Pallit?

- Kostenlose Lieferung in 1-3 Werktagen
- 100-Tage-Rückgaberecht
- Fünf Jahre Basis-Garantie auf alle Hubwagen
- Erste-Hilfe bei technischen Fragen auf Lebenszeit
- Vor-Ort-Reparaturservice verfügbar



Fragen? Sprechen Sie mit unseren Produkt-Experten.

☎ 0800 - 000 96 25