

Piattaforma elevatrice elettrica a doppia forbice XX-E



Perché XX-E?

La piattaforma elevatrice elettrica a doppia forbice è un utile supporto per le operazioni di carico, riempimento e scarico. Ha una funzione di sollevamento elettrico e favorisce così un lavoro ergonomico. Essa è utilizzata principalmente per le applicazioni mobili nei magazzini, nel commercio, nella produzione e commissionamento.

- La **piattaforma da 910 x 500 mm** garantisce una pratica superficie di stoccaggio
- **Altezza di sollevamento fino a 1300 mm** grazie alla doppia controventatura a forbice
- Portata massima di carichi fino a **350 kg**

- Sollevamento semplice, continuo ed elettrico **premendo un pulsante**
- Parcheggio sicuro del carrello della piattaforma elevatrice **grazie al freno di stazionamento**
- Consente un **lavoro ergonomico** e piacevole grazie alla possibilità di regolare l'altezza del tavolo in modo flessibile
- **Indicatore del livello della batteria** per un maggiore controllo

Dati tecnici

Piattaforma elevatrice elettrica a doppia forbice XX-E

DIMENSIONI

Dimensione della piattaforma	910x50 mm	
Larghezza	500 mm	b1
Lunghezza	1210 mm	l1
Altezza totale massima	1300 mm	h4
Altezza minima della piattaforma	370 mm	h13

INDICAZIONI GENERALI

Portata	350 kg
Materiale	Acciaio
Peso	142 kg
Tipo di propulsione	Manuale

CORSA

Altezza di sollevamento	1300 mm	h3
Corsa effettiva	930 mm	h1
Velocità di discesa (carico)	0,1 m/s	
Velocità di discesa (a vuoto)	0,09 m/s	
Potenza del motore (sollevamento)	0,8 kW	

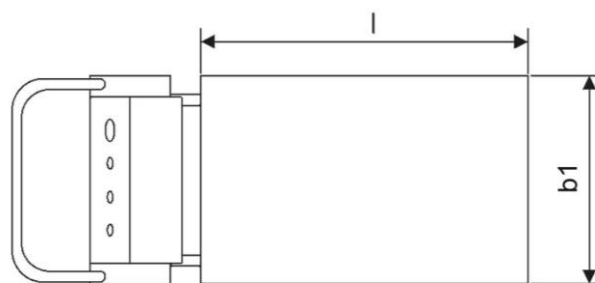
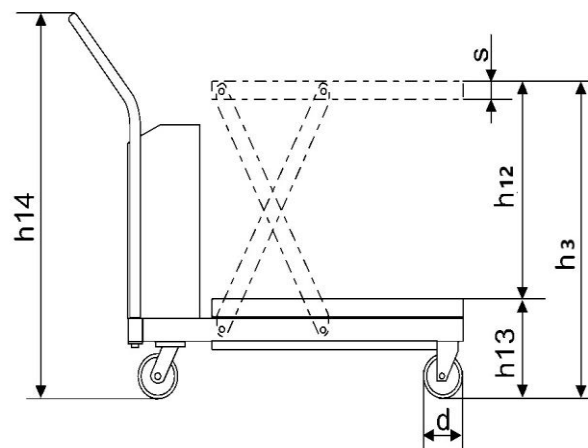

RUOTE

Materiale ruote	Poliuretano (PU)
Larghezza ruote	40 mm
Diametro ruote fisse	125 mm
Larghezza ruote piroettanti	40 mm
Diametro ruote piroettanti	125 mm

Dati della batteria

Tipo di batteria	AGM
Peso (batteria)	8 kg
Capacità della batteria	15 Ah
Tensione della batteria	12 V
Numero di batterie	2

Miglioriamo continuamente i nostri prodotti. Pertanto, i dati tecnici possono variare senza preavviso. I dettagli della garanzia del produttore "Garanzia Base" sono riportati nella nostra dichiarazione di garanzia. Il carrello elevatore è conforme alle norme di sicurezza dell'UE.

Immagini

Piattaforma elevatrice elettrica a doppia forbice XX-E



Immagini

Piattaforma elevatrice elettrica a doppia forbice XX-E



Perché Pallit?

- Consegna gratuita in 1-3 giorni lavorativi
- Diritto di reso entro 100 giorni
- Cinque anni di garanzia di base su tutti i carrelli elevatori
- Primo soccorso per le domande tecniche per tutta la durata del prodotto
- Servizio di riparazione disponibile in loco



Domande? Parlate con i nostri esperti sui prodotti.

☎ 800 - 683 803