

## Elektrohubwagen ONE-M



### Warum der ONE-M?

Dieser Elektrohubwagen unserer ONE-Serie mit Lithium-Ionen-Akku ist für den täglichen Einsatz konzipiert. Der ONE-M ist im Vergleich zur kleinen Schwester ONE-S robuster und für den intensiven Gebrauch ausgelegt.

- Für den **täglichen Dauereinsatz** geeignet, um palettierte Ware bis 1500 kg zu transportieren
- **Einfache Handhabung** durch digitale Anzeige, Keypad für schlüssellose Sperrfunktion und Schleichgang bei aufgestellter Gabel für leichtes Rangieren der Ware
- **Effizienter Warentransport:** Betriebsdauer von 6 Stunden und schnelle Ladezeit von 3 Stunden - mit einer Wechselbatterie (separat

erhältlich) ist der Mehrschichtbetrieb möglich.

- **Akkuwechsel** mit nur einem Handgriff und ohne zusätzliches Werkzeug
- Mitgeliefertes **Ladegerät** lässt sich an jeder 230V Steckdose anschließen
- Die **Lithium-Ionen-Batterie** mit 48 V / 20 Ah Leistung ist komplett wartungsfrei
- **Verwendung** findet der ONE-M Lithium-Hubwagen im Groß- und Einzelhandel, in der Produktion und bei Speditionen
- Stark und leistungsfähig - auch auf Dauer: Deshalb bieten wir unsere **Plus-Garantie für 5 Jahre**

## Technische Daten

### Elektrohubwagen ONE-M

#### ABMESSUNGEN

Gabellänge	1150 mm	l
Breite	550 mm	b1
Länge	1623 mm	l1
Gabelbreite außen	550 mm	b5
Radstand	1269 mm	y
Bodenfreiheit	35 mm	m2
Abstand zwischen Gabeln	230 mm	
Höhe von Boden	80 mm	h13
Deichselhöhe	1200 mm	h14
Gabelbreite einzeln	160 mm	e
Lastschwerpunkt	600 mm	c
Wenderadius	1424 mm	Wa
Min. Regalgangbreite (EPAL1 Europaletten)	2095 mm	Ast

#### ALLGEMEIN

Tragkraft	1500 kg
Material	Stahl
Gewicht	140 kg
Bremsenart	Elektromagnetisch
Schalldruckpegel nach EN 12053	70 db(A)
Artikelnummer	10010191

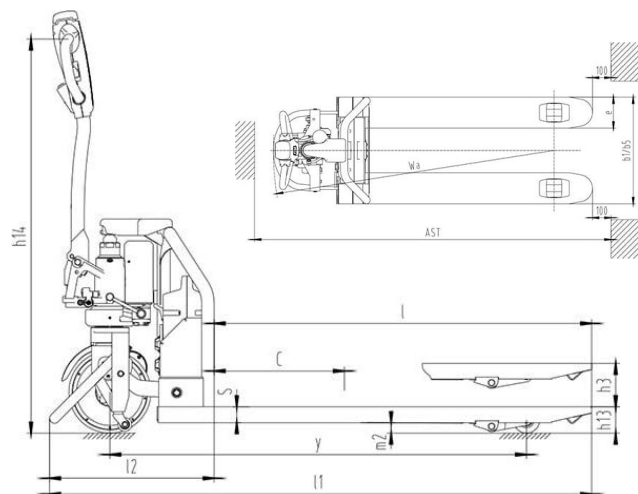

#### ANTRIEB

Antriebsart	Elektromotor
Steigfähigkeit, unbeladen	20 %
Steigfähigkeit, beladen	5 %
Motorleistung	0,65 kW
Fahrgeschwindigkeit, beladen	4,8 km/h
Fahrgeschwindigkeit, unbeladen	5 km/h

#### BATTERIE

Batterietyp	Lithium-Ionen
Betriebszeit	6 Std
Ladezeit	3 Std
Gewicht der Batterie	10 kg

Batteriekapazität	20 Ah
Batteriespannung	48 V
Batteriestandsanzeige	ja
Anzahl Batterien	1
Ladegerät	Extern, inklusive

#### HUB

Hubhöhe (h3)	200 mm
Hubart	Elektrisch
Anhebegeschwindigkeit, beladen	0,03 m/s
Anhebegeschwindigkeit, unbeladen	0,035 m/s
Motorleistung	0,8 kW

#### BEREIFUNG

Material der Bereifung	Polyurethan (PU)
Laufrollen	Tandem
Breite Laufrollen	70 mm
Durchmesser Laufrollen	80 mm
Breite Lenkrollen	70 mm
Durchmesser Lenkrollen	210 mm
Einlaufrollen	ja

Wir verbessern unsere Produkte kontinuierlich. Deshalb können sich technische Daten ohne Vorankündigung ändern. Produktbilder und Skizzen können abweichen. Ausgenommen von unserer Herstellergarantie "Plus-Garantie" sind Verschleißteile, Akkus und Batterien - Details finden Sie in unserer Garantieerklärung. Der Hubwagen entspricht den Sicherheitsbestimmungen der EU.

## Bilder

Elektrohubwagen ONE-M

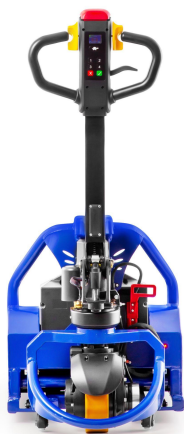
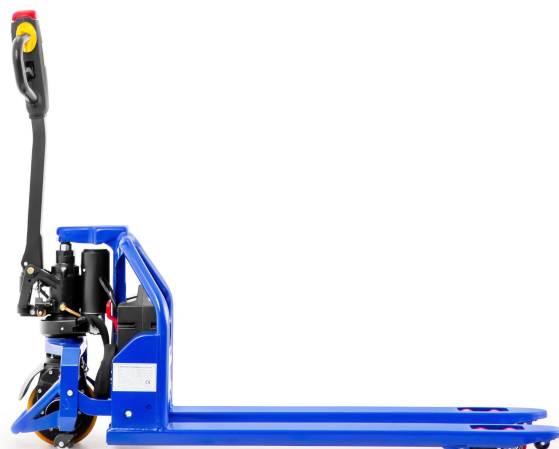

## Bilder

Elektrohubwagen ONE-M

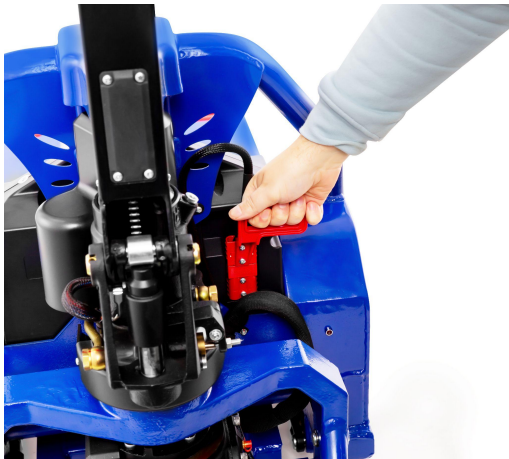

## Warum Pallit?

- Kostenlose Lieferung in 1-3 Werktagen
- 100-Tage-Rückgaberecht
- Erste-Hilfe bei technischen Fragen auf Lebenszeit
- Vor-Ort-Reparaturservice verfügbar



Fragen? Sprechen Sie mit unseren Produkt-Experten.

☎ 0800 - 000 96 25