

Vallox **Pureo**

Ohje



Ilmankäsittelykoneet

JOHDANTO	2	TEKNISET TIEDOT	33
Turvallisuus	3	Suorituskykytiedot ja tekniset tiedot	33
Asennus	3	Sähköliitännät (Riviliitin)	34
Takuu	3	Vallox Pureo TX 500	34
Suunniteltu käyttötarkoitus	3	Vallox Pureo TX 900	37
Ilmankäsittelykoneen hävittäminen	3	Vallox Pureo TX 1300	40
Ohjeissa käytetyt turvamerkki	4	Vallox Pureo TX 1800	43
Määräykset - Ohjeet	4	Sähköliitännät (Sisäinen)	46
Sovellusala - suunniteltu käyttötarkoitus	5	Vallox Pureo TX 500	46
Pääosat	6	Vallox Pureo TX 900	48
Vallox Pureo TX 500/900	6	Vallox Pureo TX 1300	50
Pääosat	7	Vallox Pureo TX 1800	52
Vallox Pureo TX 1300/1800	7	Räjähetyksuvat ja osaluettelot	54
Toimitussisältö	8	Vallox Pureo TX 500	54
Pakkauksen mitat ja painot	8	Vallox Pureo TX 900	55
Varastointi	8	Vallox Pureo TX 1300	56
Kuljetus ja siirrot	9	Vallox Pureo TX 1800	57
Purkaminen ja uudelleen kokoaminen	10	Vaatimuksenmukaisuustodistukset	58
ASENNUS	11		
Mekaaninen kokoonpano	11		
Kokoonpanoalue	11		
Koneen vakauttaminen	12		
Ovenkahvojen asennus	12		
Kondenssiveden poisto	13		
Koneen osien kokoonpano Vallox Pureo TX 1300/1800	12		
Laippaliitos ja sovittimet	16		
Ilmanvaihtokanavisto	18		
Sähköiset liitännät	19		
Verkkoliitännät	20		
Pääkytkimen asennus	21		
Ohjaimen liitännät	21		
Mitat ja kanavalähdöt	22		
Vallox Pureo TX 500	22		
Vallox Pureo TX 900	23		
Vallox Pureo TX 1300	24		
Vallox Pureo TX 1800	25		
Toimintakäyrät	25		
HUOLTO	26		
Huolto ja kunnossapito	26		
Kunnossapitosuunnitelma	26		
Ristivastavirtalämmönvaihtimen huolto ja kunnossapito	27		
Purkaminen	27		
Puhdistus	28		
Suodattimen vaihto	29		
Puhaltimien huolto ja kunnossapito	30		
Kondenssivesialtaan puhdistus	32		
Kotelon puhdistus	32		

TURVALLISUUS

Turvallinen ja asianmukainen käsittely edellyttää perustason turvallisuusmääräysten sekä ilmanvaihtojärjestelmän suunnitellun käyttötarkoituksen tuntemista. Lue tämä ohje ennen kuin käytät ilmapuhdistuskonetta ja säilytä se myöhempää käyttöä varten. Jos kadotat ohjeen, voit ladata sen verkkosivuiltamme.

Tässä käyttöohjeessa on kaikki tiedot, joita tarvitaan järjestelmän turvalliseen käyttöön. Kaikkien ilmanvaihtojärjestelmää käyttävien ja ylläpitävien henkilöiden tulee noudattaa tässä ohjeessa annettuja ohjeita. Lisäksi tulee noudattaa kaikkia paikallisia säädöksiä, joiden tavoitteena on ehkäistä onnettomuuksia.

Asennus

Asennuksen ja käyttöönoton saa suorittaa ainoastaan pätevä ammattihenkilö. Sähköasennukset ja sähköiset liitännät saa tehdä ainoastaan sähköasentaja paikallisten säädösten mukaisesti.

TAKUU

Takuu ja valmistajan vastuu eivät kata vaurioita, jotka johtuvat:

- Ilmanvaihtojärjestelmän tai hallintayksikön epäasianmukaisesta käytöstä
- Virheellisestä tai epäasianmukaisesta asennuksesta, käyttöönotosta tai käytöstä
- Kuljetukseen, asennukseen, käyttöön tai huoltoon liittyvien ohjeiden laiminlyönnistä
- Muutoksista, joita on tehty koneen rakenteeseen tai sähköistykseen taikka ohjelmistoon

SUUNNITELTU KÄYTTÖTARKOITUS

Kaikki Valloxin ilmapuhdistuskoneet on suunniteltu tuottamaan käyttötarkoitukseensa soveltuva jatkuva ilmanvaihto, joka ei aiheuta asukkailla terveysriskejä ja pitää rakennuksen rakenteet kunnossa.

ILMANKÄSITTELYKONEEN HÄVITTÄMINEN

Älä hävitä sähkölaitteita kotitalousjätteen mukana. Noudata paikallisia lakeja ja määräyksiä tuotteen turvallisesta ja ekologisesta hävittämisestä.

Varmista, että

- komponentit erotellaan ja lajitellaan materiaalityyppien mukaan.



HUOMAA

Lisätietoja osoitteesta www.vallox.com



VAARA

Sähköinen liitäntä tulee eristää täysin päävirtalähteestä lopulliseen kokoamiseen saakka!



VAROITUS

Konetta eivät saa käyttää alle 8-vuotiaat lapset tai henkilöt, joilla on aisteihin liittyvä, fyysinen tai henkisen toimintarajoite tai joilla ei ole riittävää tietämystä ja kokemusta koneen turvallisesta käytöstä.

Tällaiset henkilöt voivat käyttää konetta valvonnan alaisena tai seuraamalla heidän turvallisuudestaan vastuussa olevan henkilön antamia ohjeita.

Lapsia tulee valvoa eikä heidän tule antaa leikkiä laitteella.

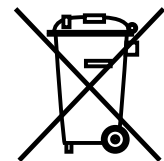

OHJEISSA KÄYTETYT TURVAMERKIT



VAARA

Vaara, joka johtaa kuolemaan tai vakavaan vammaan, jos sitä ei vältetä.



VAROITUS

Vaara, joka saattaa johtaa kuolemaan tai vakavaan vammaan, jos sitä ei vältetä.



HUOMIO

Vaara, joka saattaa johtaa lievään tai kohtalaiseen vammaan, jos sitä ei vältetä.



TÄRKEÄÄ

Vaara, joka saattaa johtaa omaisuusvahinkoon tai datan menetykseen, jos sitä ei vältetä.



HUOMAA

Oleellisia tietoja tuotteesta.



VIHJE

Lisätietoja tuotteen käytöstä ja sen tuomista eduista.

MÄÄRÄYKSET - OHJEET

Jos tuote on asennettu oikein ja sitä käytetään suunnitellun käyttötarkoituksen mukaisesti, se täyttää kaikki siihen sovellettavat määräykset ja CE-merkintään liittyvät ohjeet, jotka olivat voimassa koneen valmistushetkellä. Vallox Pureo TX -ilmankäsittelylaitteet ovat ErP-direktiivin 2018 (ekologista suunnittelua koskeva direktiivi) mukaisia.

SOVELLUSALA - SUUNNITeltu KÄYTTÖTARKOITUS

Vallox Pureo TX -ilmankäsittelykoneet ovat energiatehokkaita, täysin automatisoituja, hiljaisia ja käyttövalmiita ilmanvaihtokoneita, jotka on varustettu lämmöntalteenotolla. Vallox Pureo TX -koneesta on saatavilla neljä eri mallia, joiden tilavuusvirtavaatimus on jopa 1800 dm³/s. Koneissa on vakiona ePM₁ 60 % -luokan suodatin ulkoilman puolella ja ePM₁₀ 60 % -luokan suodatin poistoilman puolella.

Vallox Pureo TX -koneet on varustettu erittäin energiatehokkailla, hiljaisilla ja energiaa säästävillä tuulettimilla. Tuulettimia, joissa on EC-moottori, voidaan ohjata käyttämällä kolmea kiinteää nopeutta tai vaihtoehtoisesti sisäänrakennetulla älyohjaimella ilmanlaatuanturien avulla. Vallox Pureo TX -koneet on varustettu ristivastavirtalämmönvaihtimilla, joissa poistoilman lämpö otetaan talteen ennen kuin ilma puhalletaan ulos levyjen läpi. Prosessi on toteutettu niin, että ilmavirrat pysyvät erillisinä. Käyttöolosuhteista riippuen yli 80 % poistoilman sisältämästä lämmöstä otetaan talteen ennen kuin ilma puhalletaan ulos.

Tuloilma siirretään ensisijaisille alueille (missä tuloilmaa tarvitaan) kanaviston kautta. Käytetty ilma poistetaan toissijaisilta alueilta (kuten sosiaalitiloista, WC-tiloista ja suihkuista). Ilma virtaa kanaviston läpi takaisin ilmanvaihtokoneelle, missä lämpö otetaan talteen ennen kuin ilma puhalletaan ulos poistoilmakanavan kautta.

Vallox Pureo TX -koneet on suunniteltu ainoastaan ilmankäsittelyyn sekä seuraaviin tarkoituksiin:

- Normaalisti tavalla likaisen ilman suodatus
- Ilman lämmittäminen ja/tai jäähdytys (lisävarusteilla)
- Lämmön talteenotto
- Yllä olevien toimintojen yhdistelmä

Suunniteltuun käyttötarkoitukseen kuuluu käyttöohjeen sekä valmistajan yksittäisille komponenteille toimittamien ohjeiden sekä Valloxin määrittelemien tarkastus- ja huoltovälien huomioiminen.

Vakiovarustellut Vallox Pureo TX -koneet on suunniteltu asennettavaksi ja käytettäväksi jäätyttömässä tiloissa (huonelämpötila > 0°C). Jäätyttömän kondenssiveden poisto tulee varmistaa asennuspaikalla. Kotelon ISO 12944 -standardin mukainen korroosiosuojaluokka on C4. Koneita voidaan käyttää seuraavissa olosuhteissa.

Käyttörajat:

- Ympäristön lämpötila 0-50°C
- Kosteus (max.) 95 % RH



TÄRKEÄÄ

Koneen jäätyminen aiheuttaa aineellisia vahinkoja!



HUOMAA

Kaikki muu kuin suunnitellun käyttötarkoituksen mukainen käyttö on kielletty!

PÄÄOSAT

Vallox Pureo TX 500/900

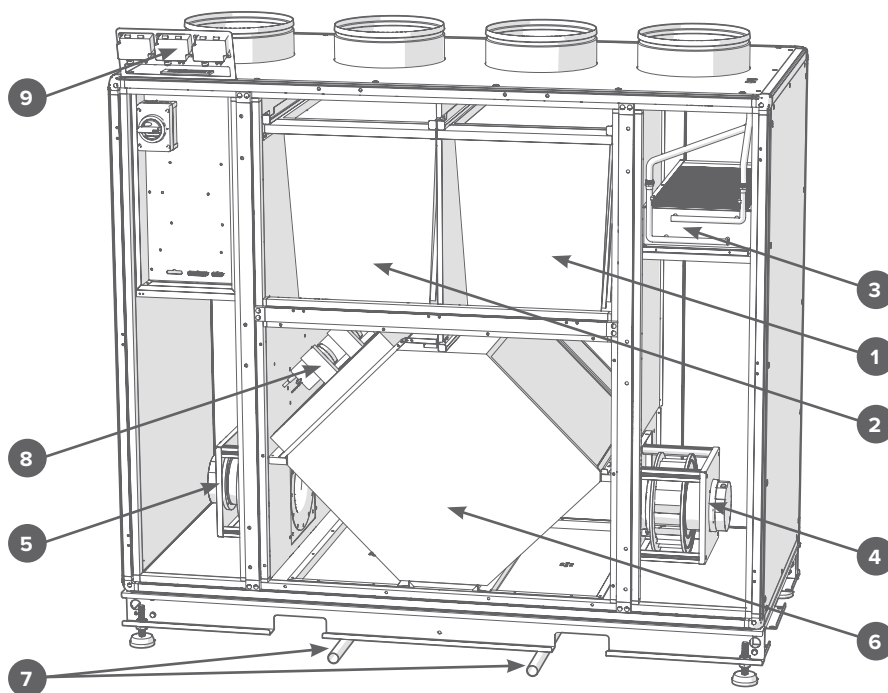

Poistoilmasuodatin

1



Tuloilmasuodatin

2



Jälkilämmitin (neste)

3



Tuloilmapuhallin

4



Poistoilmapuhallin

5



Vastavirtalämmönvaihdin

6



Kondenssiveden poistoputki

7



Ohitus-/lohkosulatuspellistö

8



Painelähetin

9

PÄÄOSAT

Vallox Pureo TX 1300/1800

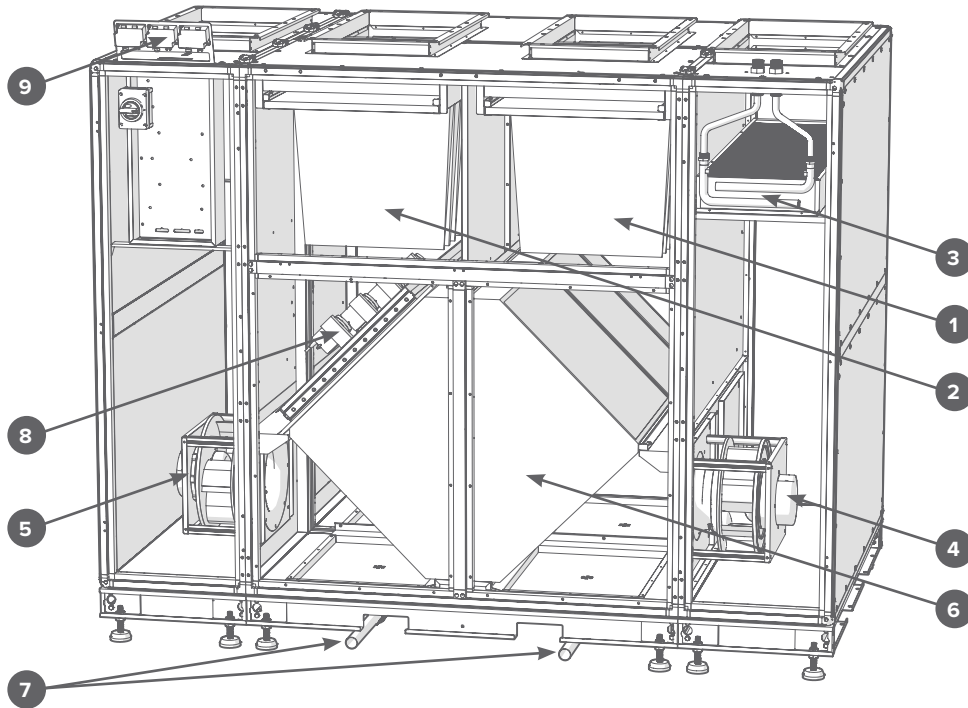

Poistoilmasuodatin

1



Tuloilmasuodatin

2



Jälkilämmitin (neste)

3



Tuloilmapuhallin

4



Poistoilmapuhallin

5



Vastavirtalämmönvaihdin

6



Kondenssiveden poistoputki

7



Ohitus-/lohkosulatuspellistö

8



Painelähetin

9

TOIMITUSSISÄLTÖ

Toimitukseen sisältyy yksi seuraavista konetyypeistä:

- Vallox Pureo TX 500
- Vallox Pureo TX 900
- Vallox Pureo TX 1300
- Vallox Pureo TX 1800

Toimitukseen sisältyy lisäksi:



HUOMAA

Tarkista toimituksen oikeellisuus ja kunto välittömästi vastaanottamisen yhteydessä. Jos vaurioita havaitaan, niistä tulee ilmoittaa kuljetusyritykselle välittömästi. Jos ilmoitus viivästyy, mahdolliset vaateet voivat mitätöityä.

TOIMITUSSISÄLTÖ

	M6x20 ruuvi Paine-ero- lähettimen asennus	M8x30 ruuvi Moduulin kokoontaminen	M10x25 ruuvi Jalustan kiin- nitys	Paine-ero- lähettimen asennuksen peltiosat	Kondenssi- vesiputki (sarja)	Pääkytkin ja ruuvit	Ovenkahva	U-tyyppin painemittari
Vallox Pureo TX 500	2			1	2	1	16	2
Vallox Pureo TX 900	2			1	2	1	16	2
Vallox Pureo TX 1300	2	24	8	1	2	1	18	2
Vallox Pureo TX 1800	2	24	8	1	2	1	18	2

Toimitukseen sisältyvät kondenssiveden poistoputket, ovenkahvat ja kannakkeet ovat koneen sisällä.

PAKKAUSTEN MITAT JA PAINOT

Jokaisen konetyypin mitat ja paino on esitetty alla olevassa taulukossa. Vallox Pureo TX 1300 ja 1800 -koneet toimitetaan kolmessa osassa.



TÄRKEÄÄ

Ennen kuin koneet puretaan kuljetuksesta, varmista, että kuljetus- ja nostolaitteiden kapasiteetti vastaa painovaatimuksia.

PAKKAUSTEN MITAT JA PAINOT

	Pakkausten lukumäärä	Pakkaus 1, mitat (mm) (l x k x s)	Pakkaus 1 paino (kg)	Pakkaus 2 mitat (mm) (l x k x s)	Pakkaus 2 paino (kg)	Pakkaus 3 mitat (mm) (l x k x s)	Pakkaus 3 paino (kg)
Vallox Pureo TX 500	1	1993 x 1992 x 960	403	-	-	-	-
Vallox Pureo TX 900	1	2370 x 2332 x 980	532	-	-	-	-
Vallox Pureo TX 1300	3	654 x 2260 x 1620	221	1612 x 2260 x 1620	488	654 x 2260 x 1620	207
Vallox Pureo TX 1800	3	654 x 2260 x 1880	240	1612 x 2260 x 1880	510	654 x 2260 x 1880	228

VARASTOINTI

Kun konetta varastoidaan pitkäaikaisesti, tulee noudattaa seuraavia toimenpiteitä vaurioiden estämiseksi: Kone tulee pakata kuivaan, ilma- ja pölytiiviseen suojapakkaukseen (muovipussi, jossa on kuivatetta ja kosteusilmaisimia). Varastointipaikan tulee olla vesitiivis, värinätön ja tasalämpöinen (ympäristön lämpötilan raja-arvot: min. 0 °C /max. +40 °C). Virheellisestä kuljetuksesta, varastoinnista tai käyttöönnotosta johtuvat vauriot tulee todentaa eivätkä ne kuulu takuun piiriin.

KULJETUS JA SIIRROT

Kuljetuksessa tulee noudattaa huolellisuutta. Suosittelemme, että kone säilytetään alkuperäispakkauksessa asennukseen saakka, jottei se vaurioitu tai likaannu. Kuljetukseen ja siirtoihin tulee käyttää koulutettua ja kokenutta henkilöstöä ja tarvittavista turvatoimista tulee huolehtia koneen kaatumisen ja lipeämisen estämiseksi.

Korkealla sijaitsevasta painopisteestä johtuen kone voi kaatua ja aiheuttaa henkilö- tai aineellisia vahinkoja. Konetta kuljetettaessa sen liikkeitä tulee seurata tarkasti ja välttää mahdollisesti vaarallisia alueita.

Koneen siirtoon voidaan käyttää trukkia, pumppukärryä tai nosturia. Painon tasaisesta jakautumisesta tulee huolehtia koneen siirron aikana.



VAARA

Koneen kaatumisesta voi aiheutua henkilö- ja/tai aineellisia vahinkoja!

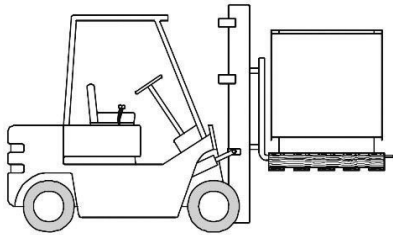

Ennen kuin siirrät konetta, varmista, että trukin haarukka on koneen pohjan leveyttä pidempi. Nosta kone hitaasti.



VAARA

Koneen putoaminen trukin haarukasta voi aiheuttaa henkilö- ja/tai aineellisia vahinkoja!

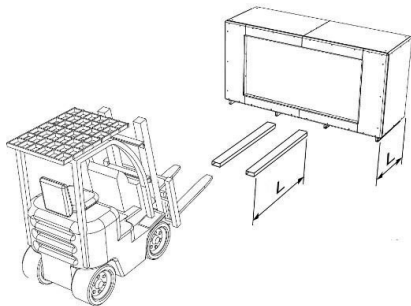

VAARA

Virheellinen kuljetus ja siirto voi aiheuttaa henkilö- ja/tai aineellisia vahinkoja!

Varmista, että kuljetus- ja nostovälineiden kapasiteetti on riittävä painon ja koon osalta. Varmista, että kone on tukevasti paikoillaan ennen nostamista.



VAARA

Ylös nostetun taakan aiheuttama vaara!

Nostolaitteet, koneet, kaapelit tai talja voivat olla viallisia tai vaurioituneita. Älä koskaan seiso ylös nostetun taakan alla.

Jos konetta liikutellaan nosturilla, tulee käyttää koneen jalustassa olevia aukkoja, jotka on suunniteltu tähän tarkoitukseen.

1. Pujota kuljetustangot koneen jalustassa olevista aukoista.
2. Kiinnitä kuljetustangot paikoilleen ruuveilla.
3. Pujota ketju tai köysi kuljetustankojen päihin.
4. Välikappaleita käytetään estämään vaurioita, joita ketjut tai köydet saattaisivat aiheuttaa koneelle.

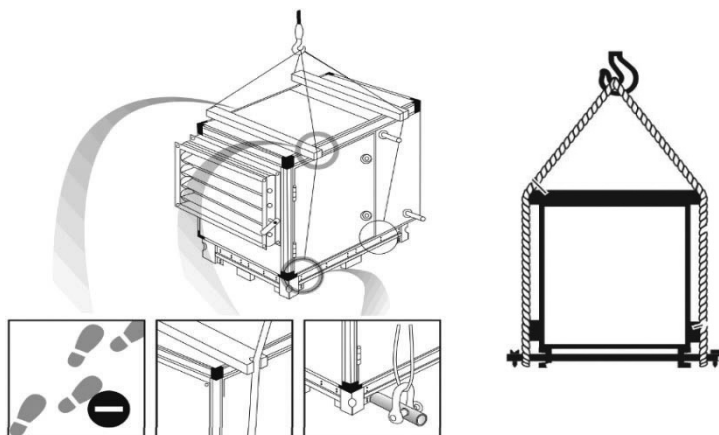

VAARA

Ylös nostetun taakan aiheuttama vaara!

Nostolaitteet, koneet, kaapelit tai talja voivat olla viallisia tai vaurioituneita. Älä koskaan seiso ylös nostetun taakan alla.

PURKAMINEN JA UUELLEEN KOKOAMINEN

Purkaminen ja uudelleen kokoaminen eivät kuulu koneen normaaleihin huoltotoimenpiteisiin. Koneen saa purkaa ja koota uudelleen ainoastaan pätevä ammattihenkilö. Varmista, että kone on jännitteetön ja irrotettu virtalähteestä ennen purkua tai uudelleen kokoamista. Maadoita ja oikosulje kone. Suojaa viereiset jännitteiset komponentit.



VAROITUS

Henkilövahingon tai aineellisten vahinkojen vaara! Sähköisku voi johtaa kuolemaan tai aiheuttaa vakavia vammoja.

Lämmitys- ja jäähdytyspatterien asennuksessa tulee huomioida seuraavat seikat:

- Sulje kaikki hydrauliset sulkuventtiilit.
- Eistä kaikki liitännät ja varmista, ettei koneesta vuoda öljyä eikä kylmäainetta.
- Koska lämmitys- ja jäähdytysputkien halkaisija on pieni, patteriin voi jäädä vettä tyhjentämisen jälkeen. Turvallisuussyistä järjestelmän läpi tulisi puhaltaa paineilmaa mahdollisesti siellä vielä olevan veden poistamiseksi.



TÄRKEÄÄ

Lämmitys- ja jäähdytyspatterien asennukseen liittyy aineellisten vahinkojen vaara!

MEKAANINEN KOKOONPANO

Koneen asennuksen ja liitännät saa tehdä ainoastaan kokenut ammattihenkilö. Sähköisistä liitännöistä vastaavalla henkilöllä tulee olla soveltuva koulutus ja kokemusta sovellettavista turvallisuussäädöksistä sekä muista yleisesti tunnustetuista turvallisuus- ja työterveysäädöksistä sekä valtuudet suorittaa koneeseen liittyviä töitä.



VAARA

Sähköiskun aiheuttama hengenvaara!

Vallox Pureo TX -ilmankäsittelykone tulee asentaa pystyasentoon. Järjestelmän äänitaso vaihtelee paineen mukaan, mistä syystä on suositeltavaa, että kone asennetaan kodinhoitohuoneeseen tai varastoon. Asennustilassa tulee olla jätevesiliitäntä. Katso kondenssiveden poisto (sivut 16-17).

Kokoonpano tulee tehdä niin, että käytetyt kanavat ovat mahdollisimman lyhyitä ja kanaviston liittäminen koneeseen on ongelmaton. Tiukat mutkat kasvattavat painehäviöitä ja virtausäänten voimakkuutta. Konetta voidaan kääntää 180° asennusta varten.

Varmista, että kone seisoo tasaisella alustalla ennen asennustöiden aloittamista.

Kokoonpanoalue

Varmista asennuksen aikana, että huoltotoimenpiteille on riittävästi tilaa.

- A Minimietäisyys seinästä
- B Koneen leveys
- C Vähimmäisetäisyys huolto-oven avaamista varten
- D Koneen korkeus

MITAT KOOTTUNA

	Mitat (mm)			
	A*	B	C	D
Vallox Pureo TX 500	665	870	870	1662
Vallox Pureo TX 900	795	890	890	1982
Vallox Pureo TX 1300	815	1520	1520	2030
Vallox Pureo TX 1800	815	1720	1720	2030

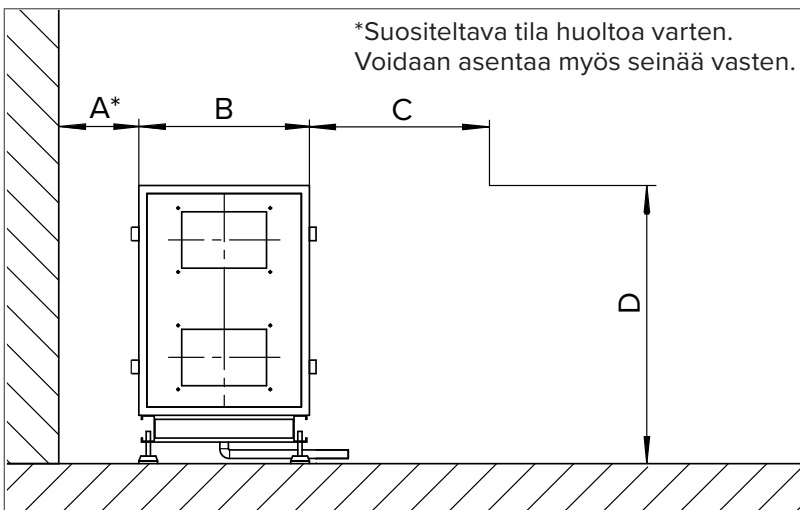

TÄRKEÄÄ

Ilmanvaihtokanavat eivät saa kiertyä.

Liitinten liitosten tulee olla lujia ja tiukkoja.

Laippaliitosten tulee olla vuototiiviitä ja lujia.

Tarvittaessa koneen pohjan ja lattian välissä voidaan käyttää tärinää vaimentavia tukia.



HUOMAA

Lisävarusteiden asentaminen voi olla helpompaa ennen kuin kone on lopullisessa sijoituspaikassaan ja asennus on viimeistelty, koska tällöin koneen molemmat sivut ovat käytettävissä.

KONEEN VAKAUTTAMINEN

Vallox Pureo TX -koneissa on säädettävät säätöjalat. Varmista, että kone seisoo tasaisella lattiapinnalla ennen asennustöiden aloittamista. Kone vakautetaan muuttamalla säätöjalkojen korkeutta. Korkeus "H" saa olla korkeintaan 125 mm.

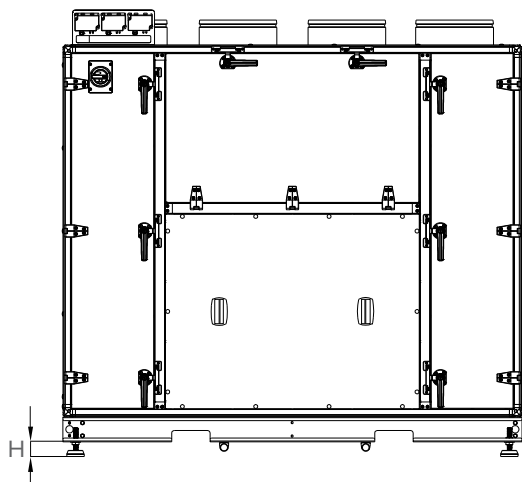

OVENKAHVOJEN ASENNUS

Ovenkahvat on pakattu yksittäin kuljetuksen aikaisen vaurioitumisen estämiseksi. Ovenkahvat asennetaan sen jälkeen, kun kone on asennettu ja vakautettu.

Aseta ovenkahvat koneen valitulle huoltopuolelle ja kiinnitä paikoilleen ruuveilla.



TÄRKEÄÄ

Älä avaa ovia ennen kuin kone seisoo maassa ja se on vakautettu.

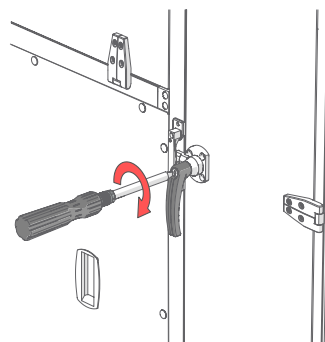
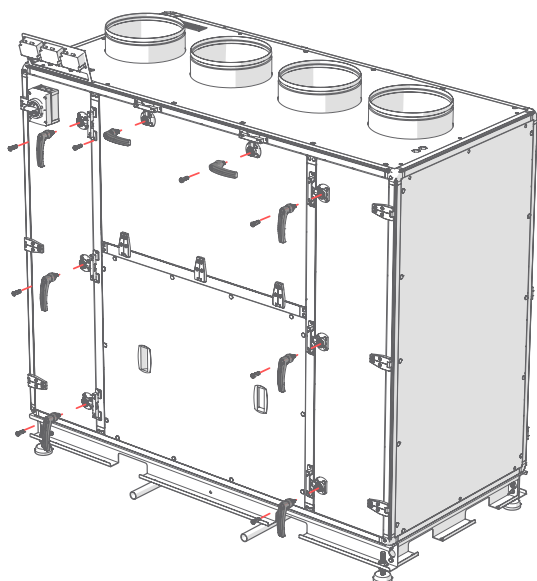

KONDENSSEDEN POISTO

Poistoilman kosteus tiivistyy vedeksi lämmitysjakson aikana. Uusissa rakennuksissa, joissa on paljon ihmisiä paikalla, voi muodostua suuria määriä kondenssivettä. Ruostumattomasta teräksestä valmistettuun kondenssivesialtaaseen kertynyt kondenssivesi poistetaan kahden kondenssiveden poistoaukon kautta.



TÄRKEÄÄ

Poistoputki ei saa kulkea vesilukon yläpuolelta. Kondenssiveden täytyy päästä virtaamaan ulos helposti. Jos kondenssiveden automaattista poistoa ei varmisteta, täytyy käyttää sopivaa kondenssivesipumppua.

Kondenssiveden poistoputken täytyy olla pakkasenkestävä!

- Vallox Pureo TX -koneissa on kaksi kondenssiveden poistoaukkoa jokaista kondenssivesiputkea kohden, yksi koneen vasemmalla ja yksi koneen oikealla puolella. Liitä kondenssivesiputki huollon puoleiseen kondenssiveden poistoaukkoon.
- Varmista, että käyttämättömät kondenssiveden poistoaukot on tulpattu.

Koneessa on kaksi kondenssivesiputkea: yksi tuloilman puolella ja yksi jäteilman puolella. Varmista, että kondenssivesiputket on liitetty erikseen. Kondenssivesiputket saa yhdistää jätevesijärjestelmään ainoastaan hajulukon (vesilukon) kautta.

Kondenssiveden tulee virrata jätevesijärjestelmään vapaasti vesilukon jälkeen. Olemassa olevia poistojärjestelmiä ei saa yhdistää suoraan jätevesijärjestelmään.



HUOMAA

Kuulallinen vesilukko on saatavilla lisävarusteena.

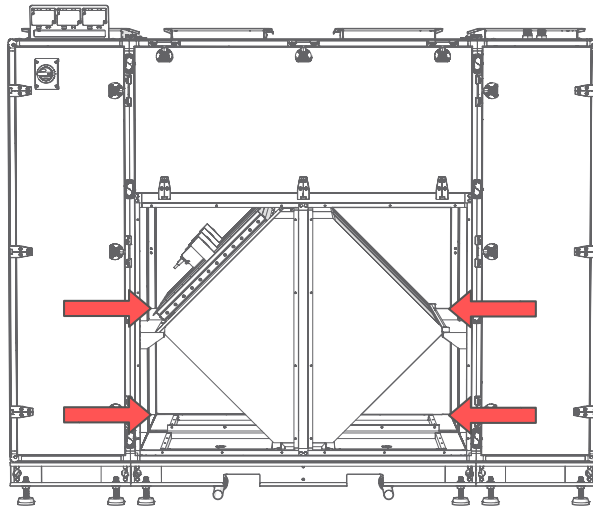

Asenna putken kulmaliitin kondenssivesialtaaseen. Varmista, että rakenne on vesitiivis kääntämällä putkiliitintä.

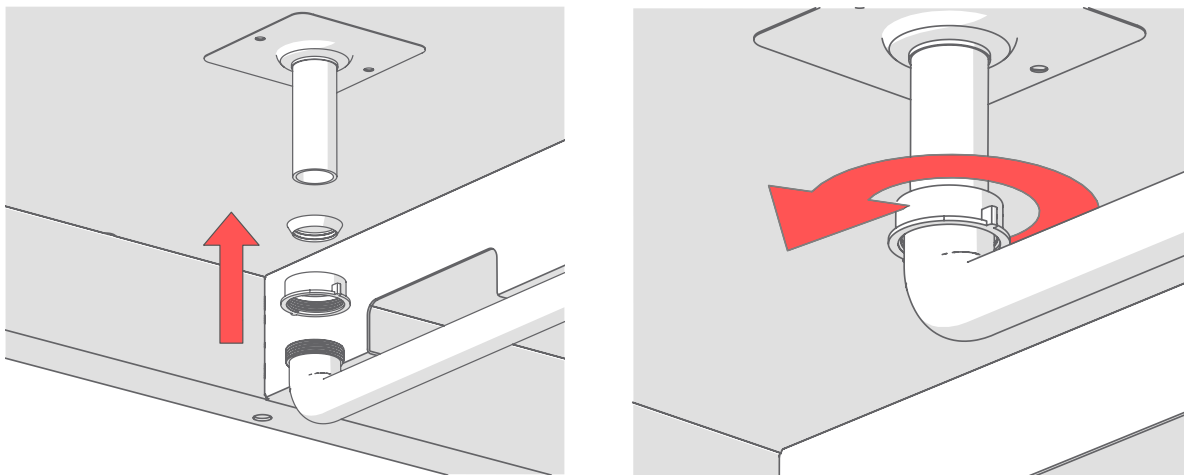

KONEEN OSIEN KOKOONPANO VALLOX PUREO TX 1300/1800

Aloita kokoonpano asettamalla tiiviste lämmönvaihdinmoduulien molemmille pinnoille (Vallox Pureo TX 1300 ja 1800).

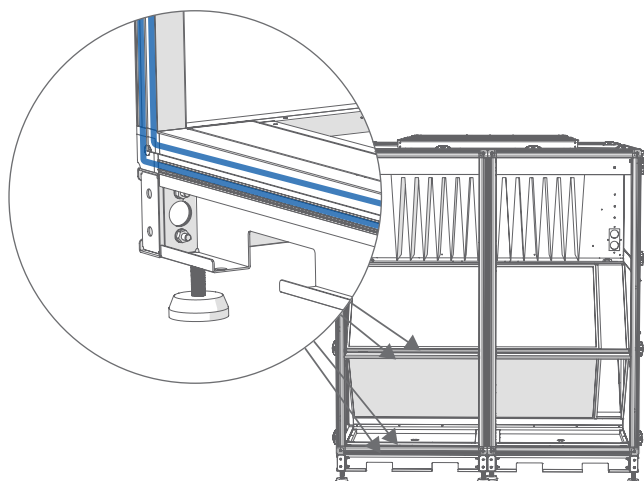

VAARA

Sähköiskun aiheuttama hengenvaara!

Sähköisku voi johtaa kuolemaan tai aiheuttaa vakavia vammoja. Varmista, että kone on jännitteetön ja irrotettu virtalähteestä. Maadoita ja oikosulje kone. Suojaa viereiset jännitteiset komponentit.

Vallox Pureo TX 1300 and 1800 -koneet koostuvat kolmesta moduulista, jotka toimitetaan kukin erikseen.

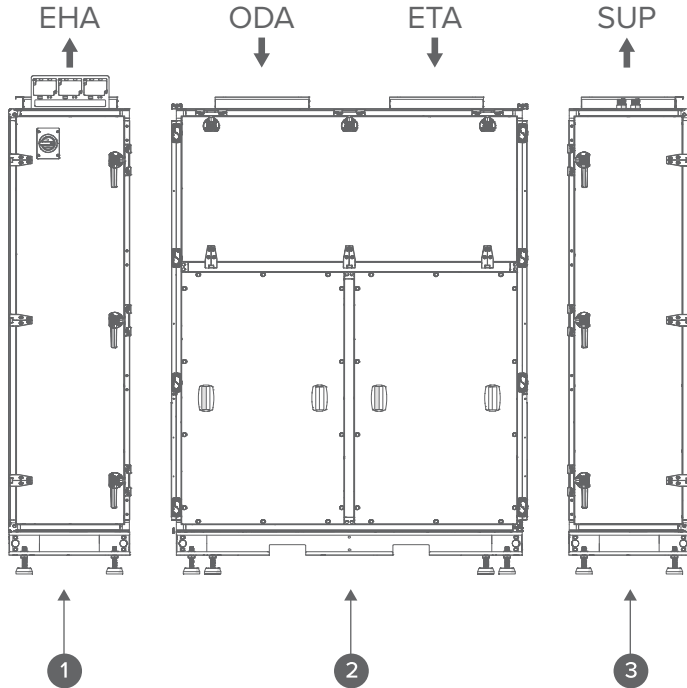

Ennen kuin moduulit kootaan koneen lopulliseen asennuspaikkaan, ne tulee asettaa niin lähelle toisiaan kuin mahdollista. Moduulien yhteen vetämiseen tulee käyttää ainoastaan kunkin osan jalustaa.

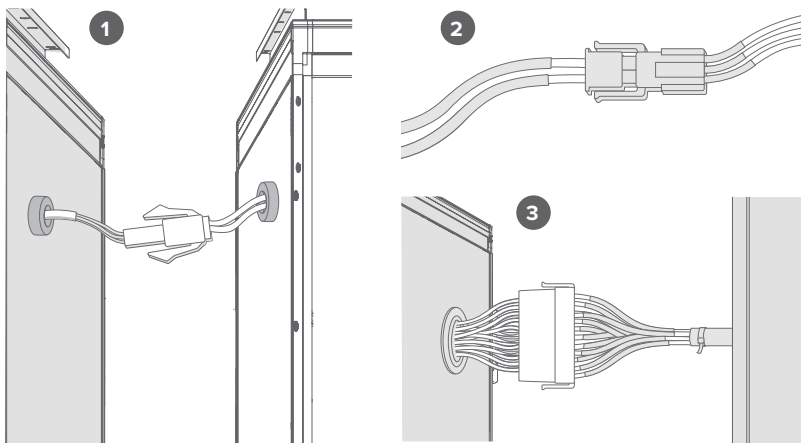

Varmista, että kaikki sähköliitännät on tehty huolellisesti:

1. ODA- ja ETA-lämpötila-anturien liitännät
2. Peltimoottorin liitännät
3. Verkkovirtaliitäntä

Varmista, että kaikki paineletkut on yhdistetty oikein niissä näkyvien merkintöjen mukaisesti.

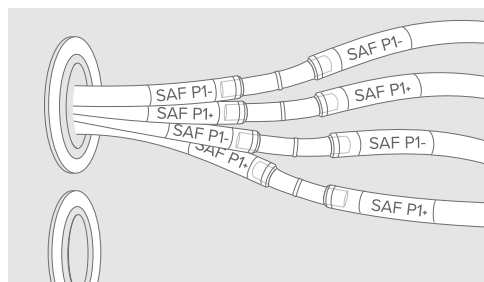
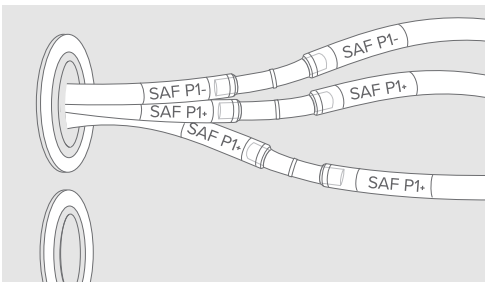
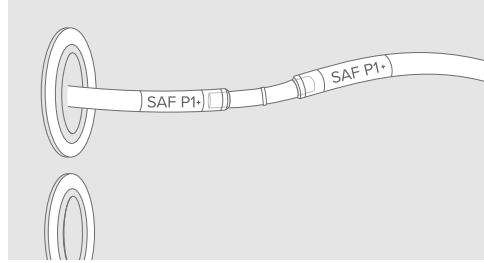
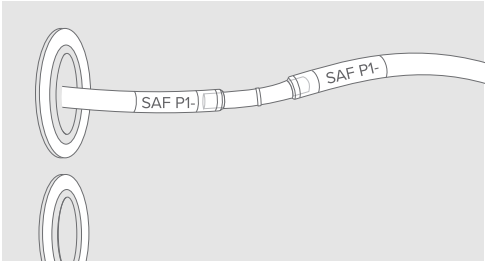

Ennen koneen osien lopullista kokoamista, ne tulee asettaa niin lähelle toisiaan kuin mahdollista. Koneen osien yhteen vetämiseen tulee käyttää ainoastaan vastaavaa jalustaa. Vedä koneen osat lähelle toisiaan ja kiristä ruuveilla.

1. Siirrä koneen osat mahdollisimman lähelle toisiaan.
2. Työnnä niitä ainoastaan koneen jalustasta.
3. Paina osat yhteen ja kiristä ruuveilla.
4. Varmista lopuksi, että moduulikokoonpanon kaikki osat ovat kiinni toisissaan. Kiristä paikoilleen ruuveilla.

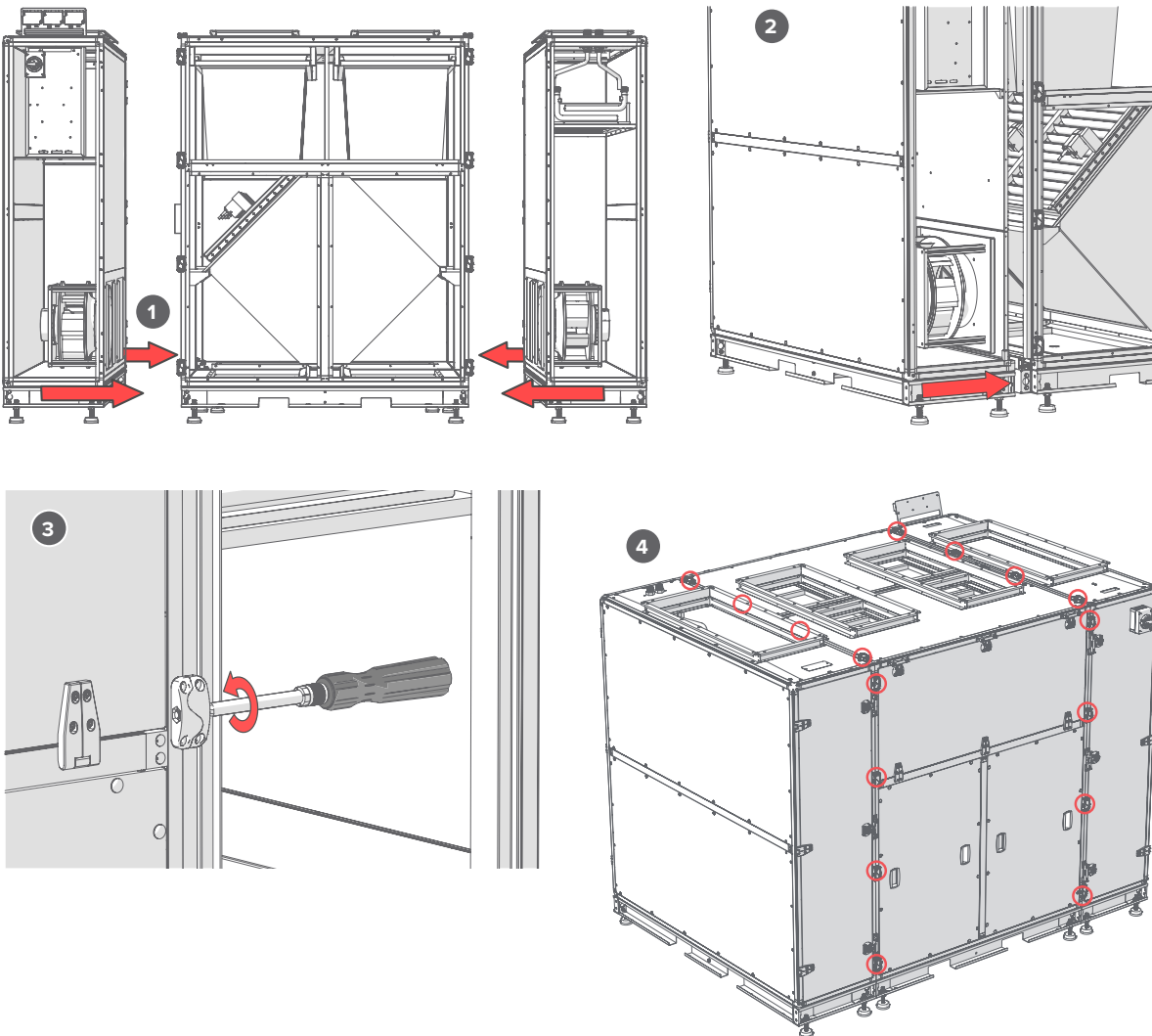

Laippaliitos ja sovittimet

Koneen laippaliitosten mitat on listattu alla olevassa taulukossa.

	Mitat (mm)						
	R	S	T	U	V	W	n
Vallox Pureo TX 1300	832	432	804,4	400	422,2	256,3	8
Vallox Pureo TX 1800	1032	432	1004,4	400	422,2	323	8



HUOMAA
Kanavat tulee liittää liitosventtiileihin lujasti ja tiukasti.

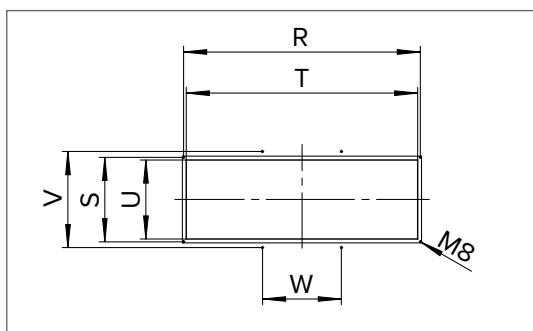

Kiinnitä kanavat, yhdyskappale ja joustava kanava koneen kulmiin M8x16-ruuveilla.

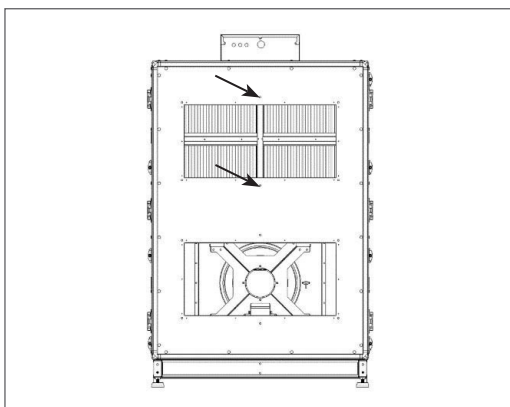

HUOMAA
Ruuvien kiristämisen jälkeen lisävaruste tulee kiinnittää paikoilleen myös kannattimilla.

ILMANVAIHTOKANAVISTO

Noudata paikallisia ilmankanavia ja palosuojausta koskevia määräyksiä.

SÄHKÖISET LIITÄNNÄT



VAARA

Sähköiskun aiheuttama hengenvaara!

Kone tulee eristää täysin verkkovirrasta ennen huolto- ja asennustöitä ja ennen liitäntäkotelon avaamista! Sähköiset liitännät saa tehdä ainoastaan pätevä sähköasentaja sovellettavan johdotuskaavion mukaisesti. Sähköiset liitännät tulee eristää täysin päävirtalähteestä lopulliseen kokoamiseen saakka!

Koneessa on pääkatkaisin ja eristin, joka on suojattu luvattomalta käytöltä U-lukolla. Soveltuvat standardit, turvallisuussäädökset sekä paikallisen sähköyhtiön liittymälle asettamat tekniset ehdot tulee huomioida. Kone yhdistetään verkkovirtaan joko suoraan liitäntäkotelon tai pääkatkaisimen kautta. Koneen ohjain (ei sisälly vakiotoimitukseen) liitetään koneeseen ohjaimen mukana toimitettavalla kaapelilla. Vallox Pureo -ohjain liitetään kaapelilla. Ohjainkaapeli saa olla enintään 10 m pitkä. Sovellettavan standardin perusteella koneet tulee luokitella ”ammattilaisvälineiksi”. Pienjänniteliitäntä on sallittu, jos tästä on sovittu sähköyhtiön kanssa.

HUOMAA!

Käytettäväksi suositellaan seuraavia katkaisimia:



KATKAISIJAT			
	Vaihe	Tyyppi	Katkaisijat (A)
Vallox Pureo TX 500	~1	C	16
Vallox Pureo TX 900	~3	C	16
Vallox Pureo TX 1300	~3	C	16
Vallox Pureo TX 1800	~3	C	16

Lisätietoja lisävarustekomponenttien virtaliitännästä on annettu kyseisen lisävarustekomponentin asennus- ja käyttöohjeissa.

VERKKOLIITÄNTÄ

1. Avaa liitännäkotelon kansi.
2. Tarkista verkkoliitännään käytetyn kaapelin halkaisija.
3. Löystytä merkittyä läpivientisuojusta ja pujota kaapelit.

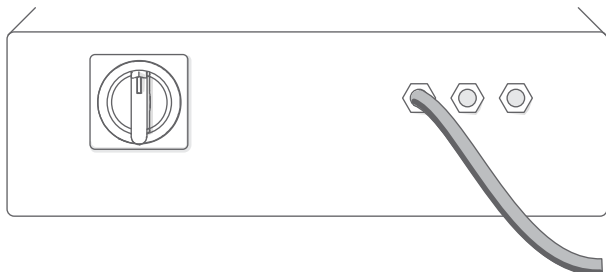

4. Liitä kaapelit merkittyihin liittimiin.

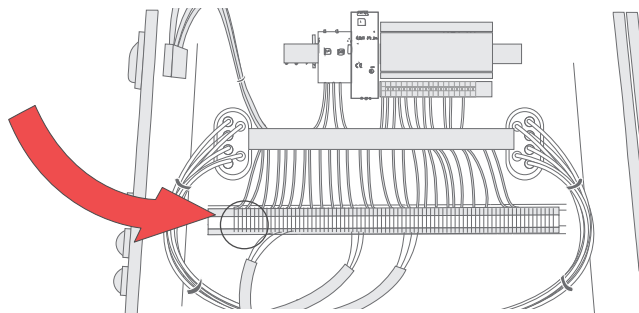

Vallox Pureo TX 1300 ja 1800

1. Katso pääkytkimen asennus seuraavalta sivulta.
2. Tarkista verkkoliitännään käytetyn kaapelin halkaisija.
3. Vie kaapeli merkittyyn pääkatkaisijaan.
4. Liitä kaapelit liittimiin. Katso liitännät johdotuskaaviosta.

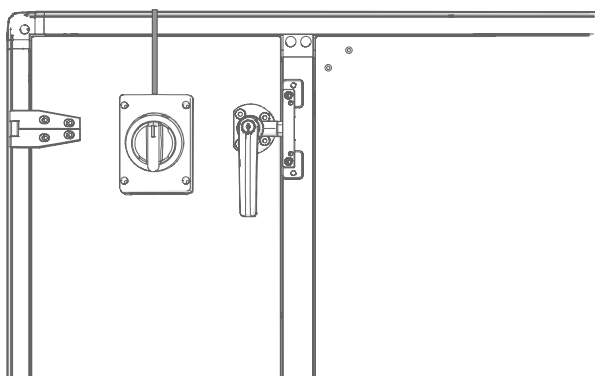

PÄÄKYTKIMEN ASENNUS

Pääkytkin tulee asentaa seuraavasti:

1. Selvitä, miltä puolelta konetta huolletaan.
2. Asenna pääkytkin koneen huoltopaneeliin yhdellä M4x10-ruuvilla.

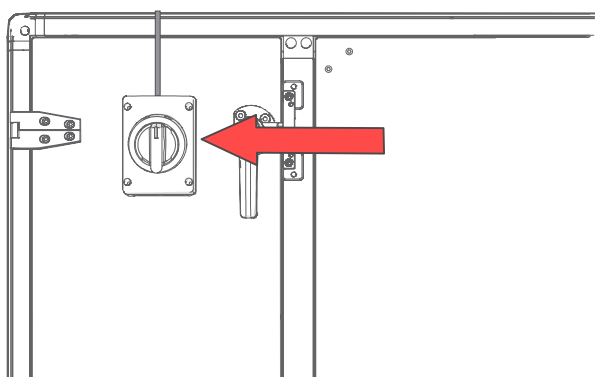

OHJAIMEN LIITÄNTÄ



VAARA

Sähköiskun aiheuttama hengenvaara!

Sähköisku voi johtaa kuolemaan tai aiheuttaa vakavia vammoja. Varmista, että kone on jännitteetön ja irrotettu virtalähteestä. Maadoita ja oikosulje kone. Suojaa viereiset jännitteiset komponentit.



VAROITUS

Sähköiskun, liikkuvien osien (puhallin) ja kuumien pintojen aiheuttama vaara!

1. Avaa liitäntäkotelon kansi.



2. Löystytä merkittyä läpivientisuojusta ja pujota kaapelit.
3. Liitä ohjaimen kaapeli merkittyihin liitäntäkotelon liittimiin (ks. sähköiset liitännät).
4. Liitä HMI-kaapelin toinen pää näyttöön (ks. sähköiset liitännät).

MITAT JA KANAVALÄHDÖT

Vallox Pureo TX 500

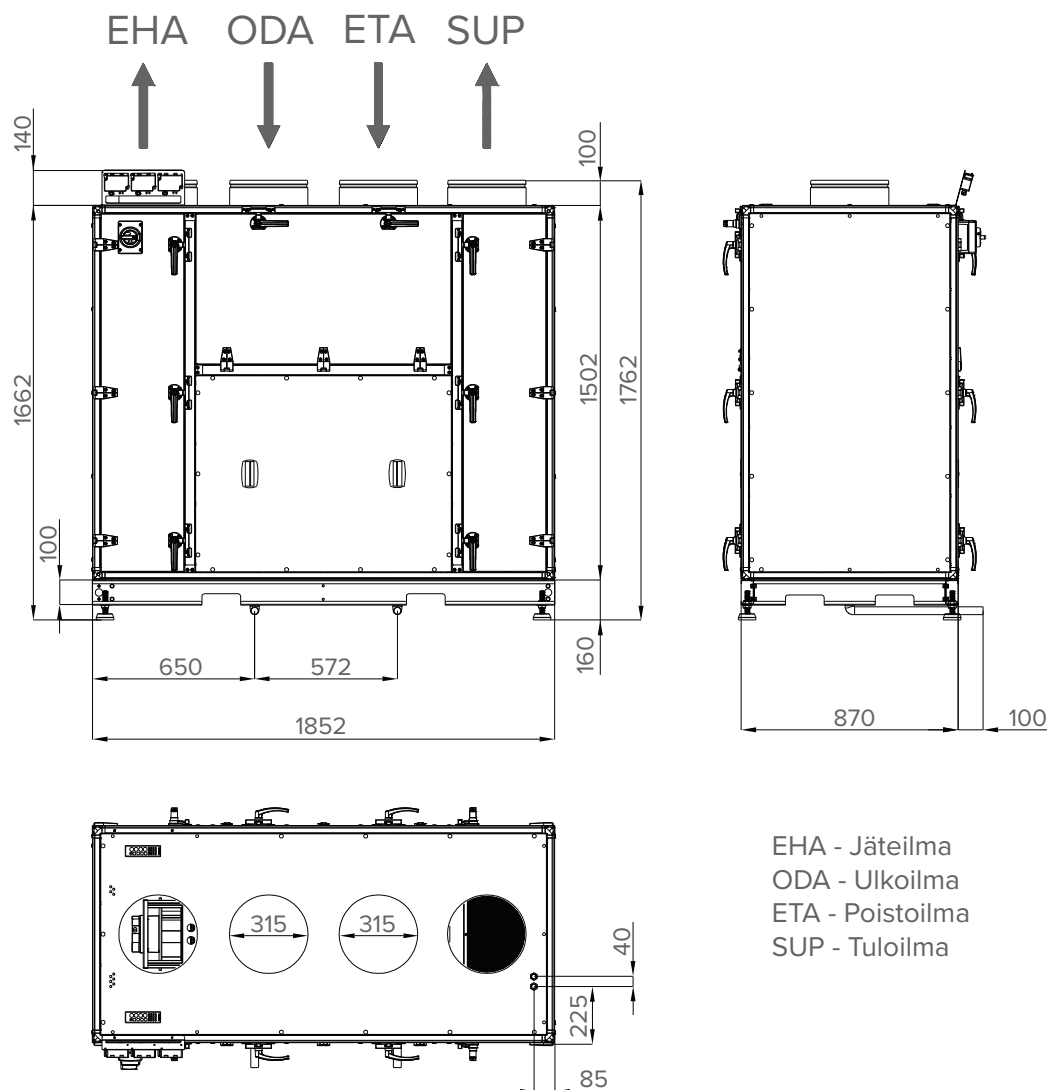

EHA - Jäteilma
 ODA - Ulkoilma
 ETA - Poistoilma
 SUP - Tuloilma

MITAT JA KANAVALÄHDÖT

Vallox Pureo TX 900

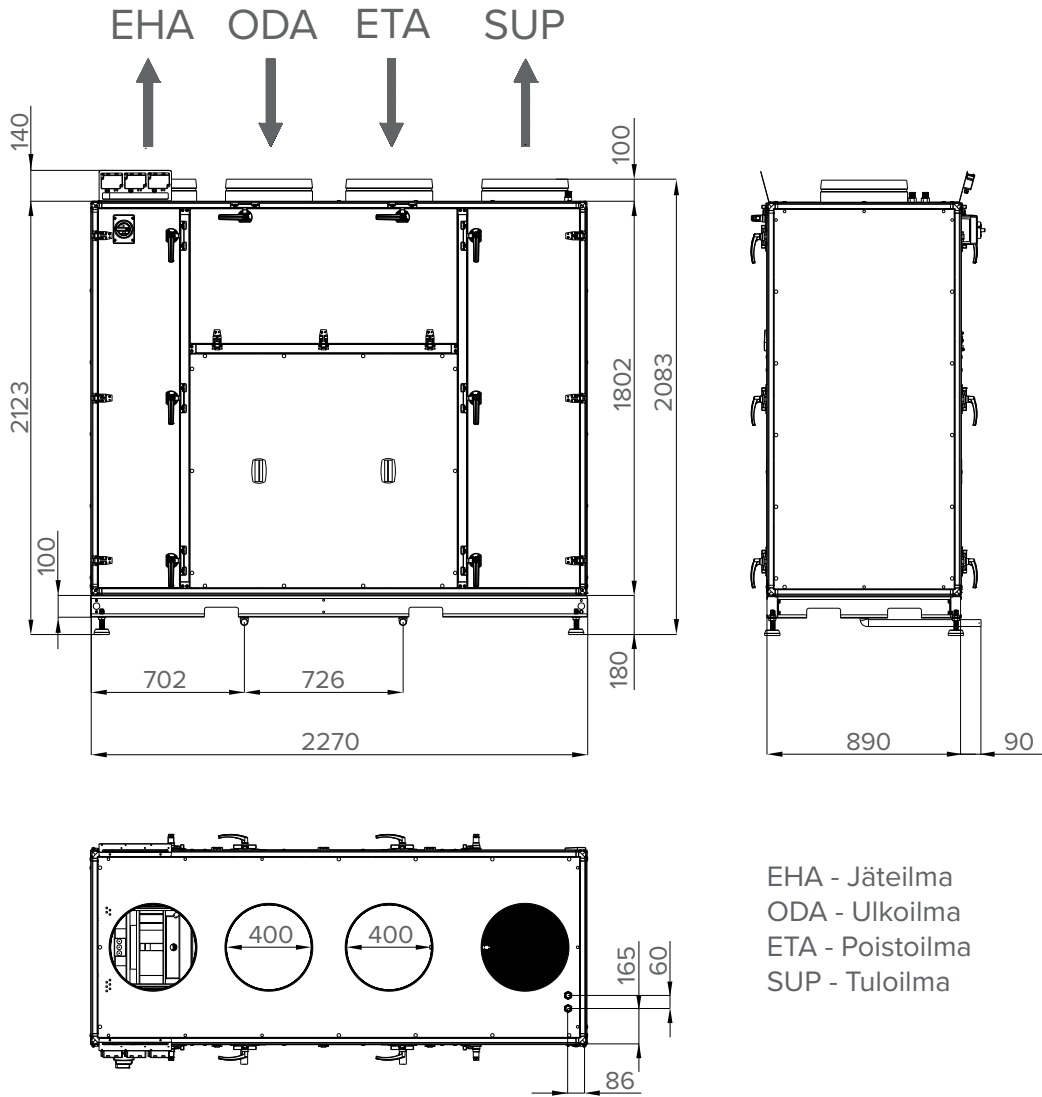

EHA - Jäteilma
 ODA - Ulkoilma
 ETA - Poistoilma
 SUP - Tuloilma

MITAT JA KANAVALÄHDÖT

Vallox Pureo TX 1300

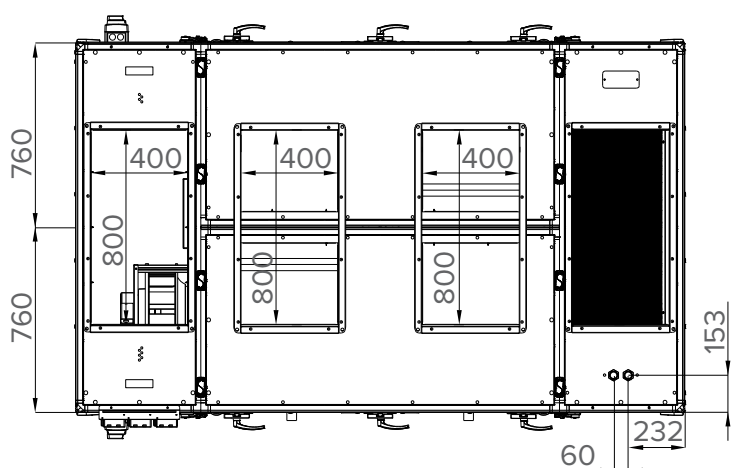
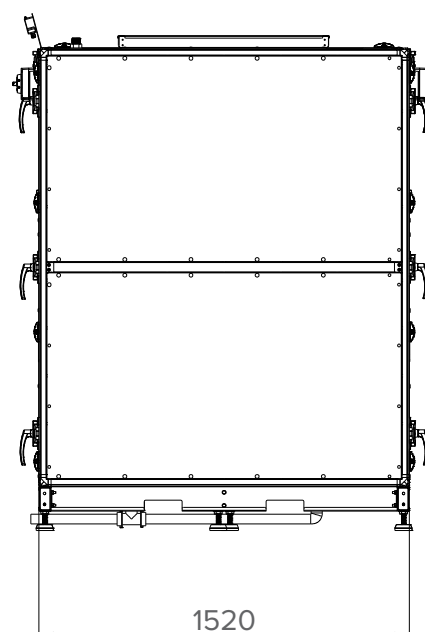
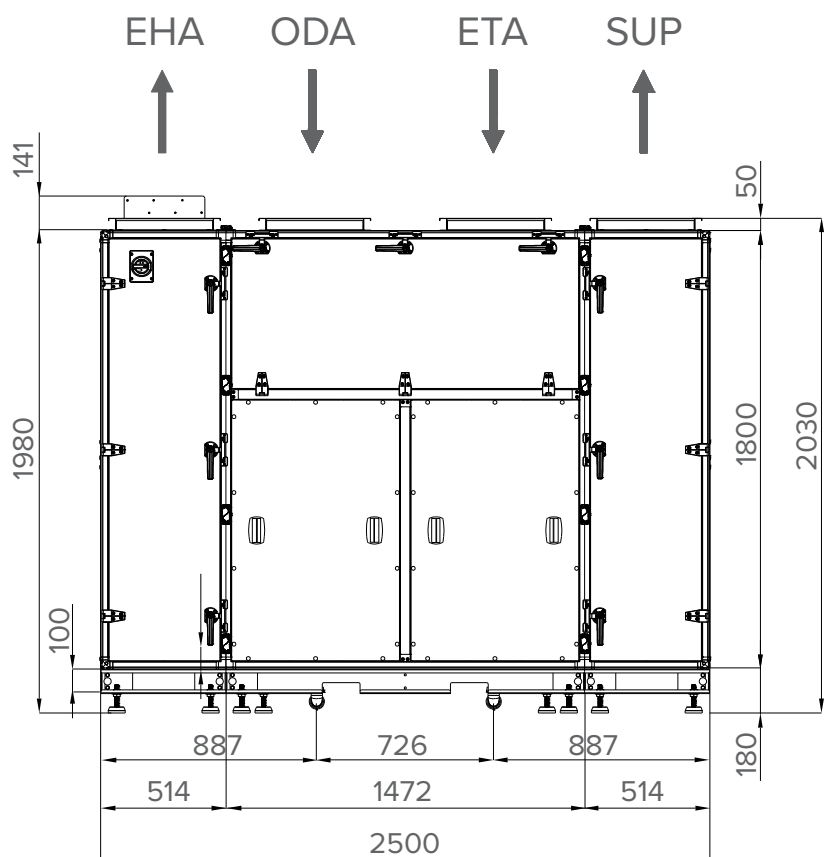

EHA - Jäteilma
ODA - Ulkoilma
ETA - Poistoilma
SUP - Tuloilma

MITAT JA KANAVALÄHDÖT

Vallox Pureo TX 1800

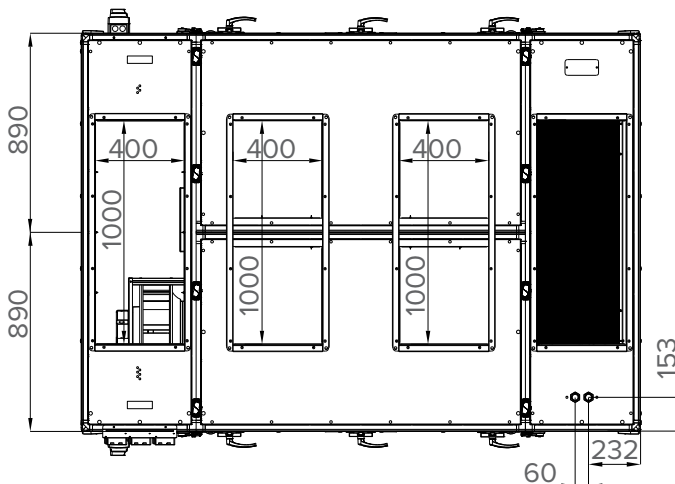
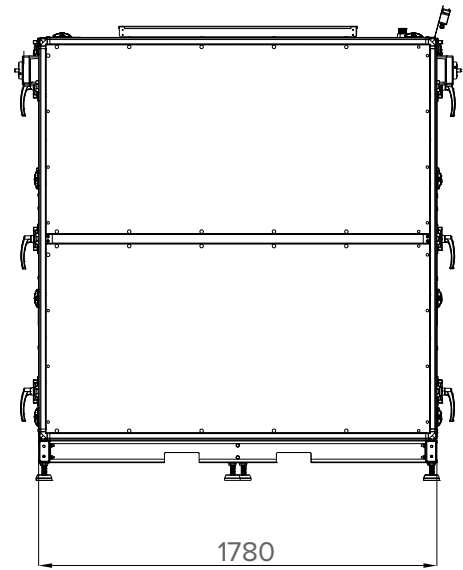
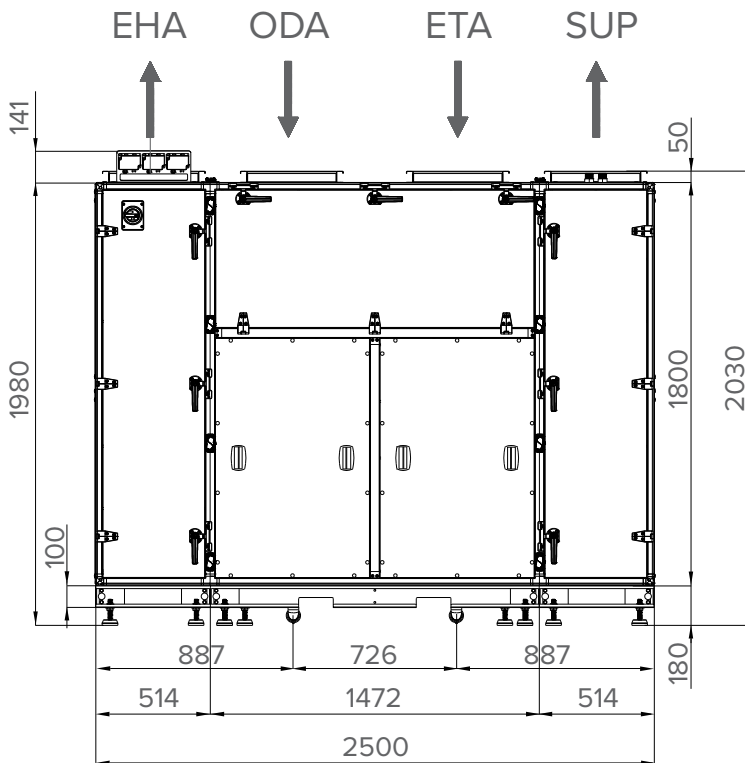

EHA - Jäteilma
ODA - Ulkoilma
ETA - Poistoilma
SUP - Tuloilma

TOIMINTAKÄYRÄT

Saatavilla verkossa osoitteesta valloxselect.com.

HUOLTO JA KUNNOSSAPITO

Yleensä käyttäjä vaihtaa suodattimet. Täydentäviä puhdistus- ja huoltotöitä saa tehdä ainoastaan sähköasentaja.

Kone tulee eristää täysin verkkovirrasta ennen huolto- ja asennustöitä ja ennen huolto-oven avaamista.

 **VAARA**
Sähköiskun aiheuttama hengenvaara!

HUOLTOSUUNNITELMA

Kone tulee eristää täysin verkkovirrasta ennen huolto- ja asennustöitä ja ennen liitännäskotelon avaamista! Sähköiset liitännät saa tehdä ainoastaan pätevä sähköasentaja sovellettavan johdotuskaavion mukaisesti. Sähköiset liitännät tulee eristää täysin päävirtalähteestä lopulliseen kokoamiseen saakka!

 **VAARA**
Sähköiskun, liikkuvien osien (puhallin) ja kuumien pintojen aiheuttama vaara!

Kone tulee tarkastaa säännöllisesti seuraavan huoltosuunnitelman kohtien mukaisesti:

HUOLTOSUUNNITELMA					
Toiminto	Toimenpide (jos vaaditaan)	3 kk	6 kk	12 kk	24 kk
1. Ulkoilman ja jäteilman kanavalähdöt					
Tarkista kontaminaation, vaurioiden ja korroosion varalta	Puhdista ja korjaa				X
2. Suodattimet					
Tarkista haitallisten kontaminaatioiden ja vaurioiden (vuodot) sekä hajujen varalta	Vaihda vialliset suodattimet	X			
3. Ilmakanavat					
Tarkista saavutettavissa olevat ilmakanavat vaurioiden varalta	Korjaa			X	
Tarkista kaksi tai kolme tyypillistä sijaintia ilmakanavan pinnalta kontaminaation, korroosion ja kondensaation varalta	Tarkista kanaviston muut osat puhdistustarpeen toteamiseksi (ei vain näkyviltä osilta!)			X	
4. Puhallin					
Tarkista kontaminaation, vaurioiden ja korroosion varalta	Puhdista ja korjaa		X		
5. Lämmönvaihdin					
Tarkista vastavirtalämmönvaihdin silmämääräisesti kontaminaation, vaurioiden ja korroosion varalta	Puhdista ja korjaa		X		
Lämmityspatteri: Tarkista kontaminaation, vaurioiden ja korroosion varalta sekä varmista tiivisteiden pitävyys	Puhdista ja korjaa, vaihda	X			
Viilennyspatteri (valinnainen): Tarkista patteri, pisaraerotin ja kondenssivesiallas kontaminaation, vaurioiden ja korroosion varalta sekä varmista tiivisteiden pitävyys	Puhdista ja korjaa	X			
Tarkista kondenssiveden poistoputken ja vesilukon toimivuus	Puhdista ja korjaa	X			
6. Kotelo					
Tarkista haitallisten kontaminaatioiden ja vaurioiden (vuodot) sekä hajujen varalta	Puhdista ja korjaa	X			

RISTIVASTAVIRTALÄMMÖNVAIHTIMEN HUOLTO JA KUNNOSSAPITO

Kone tulee eristää täysin verkkovirrasta ennen huolto- ja asennustöitä ja ennen liitäntäkotelon avaamista! Sähköiskun, liikkuvien osien (puhallin) ja kuumien pintojen aiheuttama vaara!



VAARA

Sähköiskun aiheuttama hengenvaara!



VAROITUS

Lämmönvaihdin on erittäin painava ja saattaa sisältää kondenssivettä! Huoltotöissä tulee aina olla mukana vähintään kaksi henkilöä!

PURKAMINEN

1. Avaa ruuvit ja irrota huoltopaneelit paikoiltaan.
2. Irrota lämmönvaihdin pistorasiasta.
3. Profiili tulee poistaa (Vallox Pureo TX 1300/1800) kaikkia lämmönvaihtimen huoltotoimia varten. Irrota peitelevyt ja avaa ruuvit.
4. Irrota profiili varovasti.

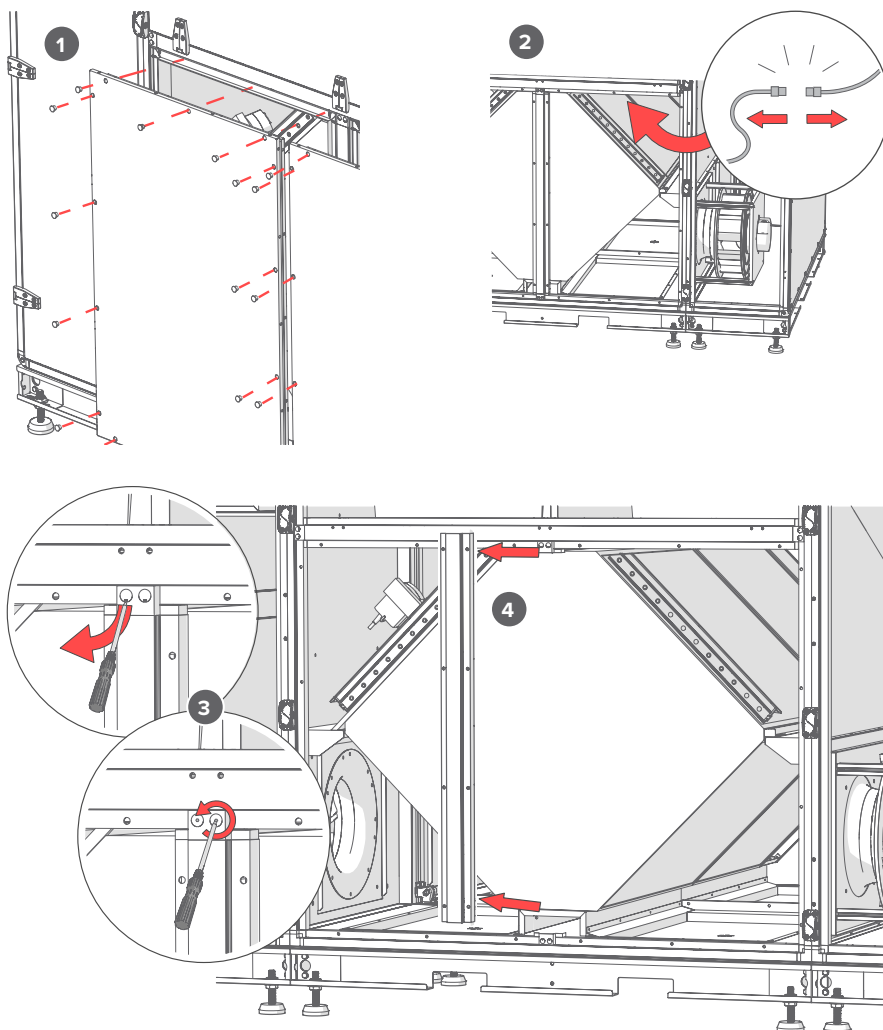

5. Vedä lämmönvaihtimen lukitsimia eteenpäin ja avaa ne.
6. Poista ristivastavirtalämmönvaihdin varovasti koneesta ja laske se turvallisesti alas.

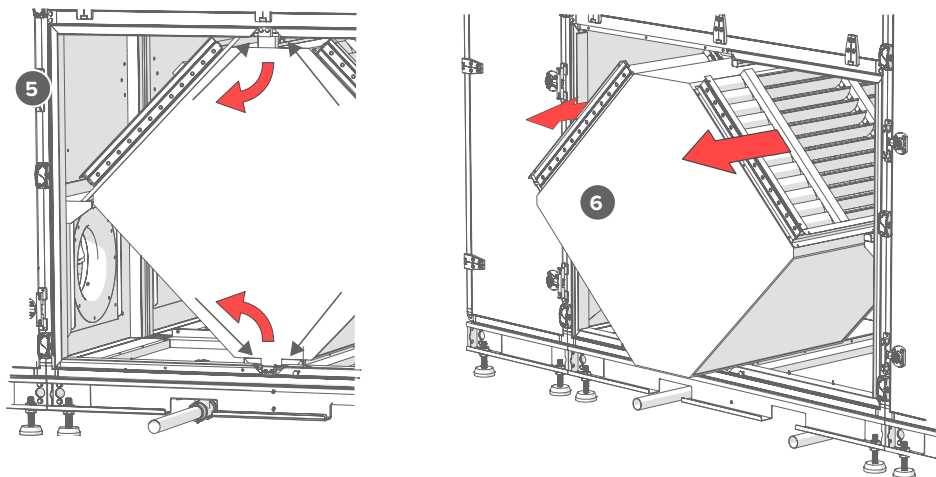

Ristivastavirtalämmönvaihtimen poistoon Vallox Pureo TX 1300- ja 1800-koneista voidaan käyttää apuna trukkia. Varmista, että trukille on riittävästi tilaa, jotta lämmönvaihdinta on mahdollista huoltaa.

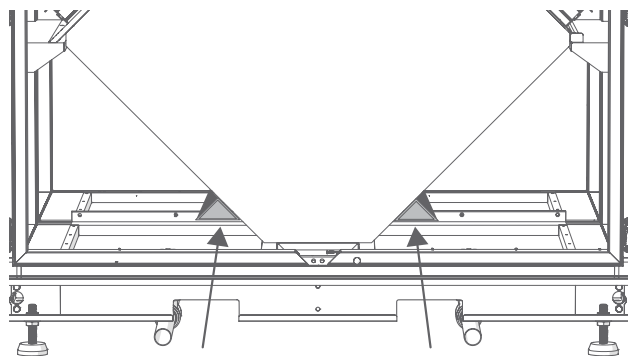

PUHDISTUS

Ristivastavirtalämmönvaihdin tulee tarkistaa säännöllisesti siihen kerääntyneen lian ja pölyn varalta. Ristivastavirtalämmönvaihdin tulee myös tarkistaa vaurioiden varalta kuuden kuukauden välein. Jos lämmönvaihtimessa on likaa tai pölyä, ne voidaan poistaa seuraavasti:

- Alumiiniset ristivastavirtalämmönvaihtimet voidaan puhdistaa vedellä (suurin sallittu puhdistuspaine on 5 bar).
- Puhdistus voidaan suorittaa kylmällä tai lämpimällä vedellä (enintään 70 °C). Puhdistukseen voidaan käyttää kotitalouspuhdistusaineita.
- Puhdista lämmönvaihdin molemmilta puolilta!
- Älä taivuta levyjä!
- Varmista puhdistuksen aikana, ettei lämmönvaihdin vaurioidu mekaanisesti eikä kemiallisesti.



TÄRKEÄÄ
Anna lämmönvaihtimen kuivua ennen asennusta!

SUODATTIMEN VAIHTO

Kone tulee eristää täysin verkkovirrasta ennen huolto- ja puhdistustoimenpiteitä.

Suodattimet tulee tarkistaa likaantumisen, vaurioitumisen ja hajujen varalta kolmen kuukauden välein. Jos suodattimet ovat kosteita tai homeisia, ne tulee vaihtaa välittömästi.

Vallox Pureo TX -koneessa on vakiona ePM₁ 60 % -luokan suodatin ulkoilman puolella ja ePM₁₀ 60 % -luokan suodatin poistoilman puolella. Jos koneessa käytetään jotain muuta suodatinta, koneen ohjaimen asetuksia tulee muuttaa.



VAARA

Sähköiskun aiheuttama hengenvaara!

Vakiomallisen suodattimen tekniset tiedot on listattu alla olevassa taulukossa:

1. Avaa ovet avaamalla lukitsin ja kääntämällä kahvoja vastapäivään.
2. Vapauta suodatin vetämällä lukitsimesta.
3. Poista suodatin.

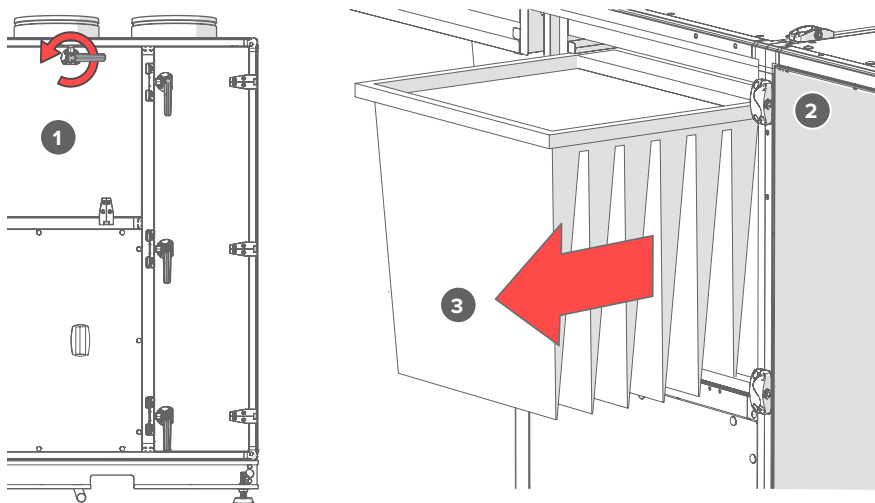

TÄRKEÄÄ

Huomioi ilmavirran suunta suodattimen asennuksessa.



HUOMAA

Vaihtosuodattimia on saatavilla myös verkossa osoitteessa filters.vallox.com

VAKIOSUODATTIMIEN TEKNISET TIEDOT

	Suodattimet	Nimellinen tilavuusvirta (dm ³ /s)	Suodattimien lukumäärä	Suodattimen luokka	Mitat (mm) (p x k x l)	Suosittelun lopullinen paine-ero (Pa)
Vallox Pureo TX 500	Poistoilma	500	1	ePM ₁₀ 60 %	490 x 592 x 535	120
Vallox Pureo TX 500	Ulkoilma	500	1	ePM ₁ 60 %	490 x 592 x 535	174
Vallox Pureo TX 900	Poistoilma	900	1	ePM ₁₀ 60 %	592 x 592 x 535	120
Vallox Pureo TX 900	Ulkoilma	900	1	ePM ₁ 60 %	592 x 592 x 535	174
Vallox Pureo TX 1300	Poistoilma	1300	1	ePM ₁₀ 60 %	592 x 592 x 535	120
Vallox Pureo TX 1300	Poistoilma	1300	1	ePM ₁₀ 60 %	287 x 592 x 535	120
Vallox Pureo TX 1300	Ulkoilma	1300	1	ePM ₁ 60 %	592 x 592 x 535	174
Vallox Pureo TX 1300	Ulkoilma	1300	1	ePM ₁ 60 %	287 x 592 x 535	174
Vallox Pureo TX 1800	Poistoilma	1800	2	ePM ₁₀ 60 %	592 x 592 x 535	120
Vallox Pureo TX 1800	Ulkoilma	1800	2	ePM ₁ 60 %	287 x 592 x 535	174

PUHALTIMIEN HUOLTO JA KUNNOSSAPITO

Kone tulee eristää täysin verkkovirrasta ennen huolto- ja puhdistustoimenpiteitä. Sähköiskun, liikkuvien osien (puhallin) ja kuumien pintojen aiheuttama loukkaantumisriski!

**VAROITUS**

Sähköiskun aiheuttama hengenvaara!

Ole varovainen huolto- ja kunnossapitotoimien aikana, koska tuulettimet ovat hyvin painavia. Tuulettimet tulee tarkastaa likaantumisen, vaurioiden ja korroosion varalta kuuden kuukauden välein tai useammin riippuen siipien likaisuudesta:

- Säännöllisillä tarkastuksilla ja tarpeen mukaan suoritetuilla puhdistustoimilla estetään lian aiheuttama epätasapaino.
- Puhdista tuulettimen kotelo.
- Koneen värinä ja heilumaton toiminta tulee varmistaa.
- Puhdista tuuletin kostealla liinalla. Älä käytä syövyttäviä aineita, jotka saattavat vahingoittaa maalipintaa. Painepesureita ja vesisuihkua ei saa käyttää.
- Jos vettä pääsee moottoriin: kuivaa moottorin käänit ennen kuin laitetta käytetään uudelleen.

**VAROITUS**

Koneen paino aiheuttaa loukkaantumisriskin!

K-KERTOIMET

Vallox Pureo TX 500	60
Vallox Pureo TX 900	121
Vallox Pureo TX 1300	154
Vallox Pureo TX 1800	197

1. Avaa ovet avaamalla lukitsin ja kääntämällä kahvoja vastapäivään.
2. Irrota tuulettimen liitin.
3. Irrota paineletkut tuulettimesta.
4. Poista tuuletin hitaasti ja varovasti.

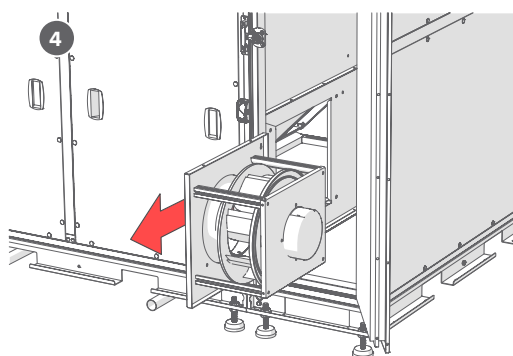
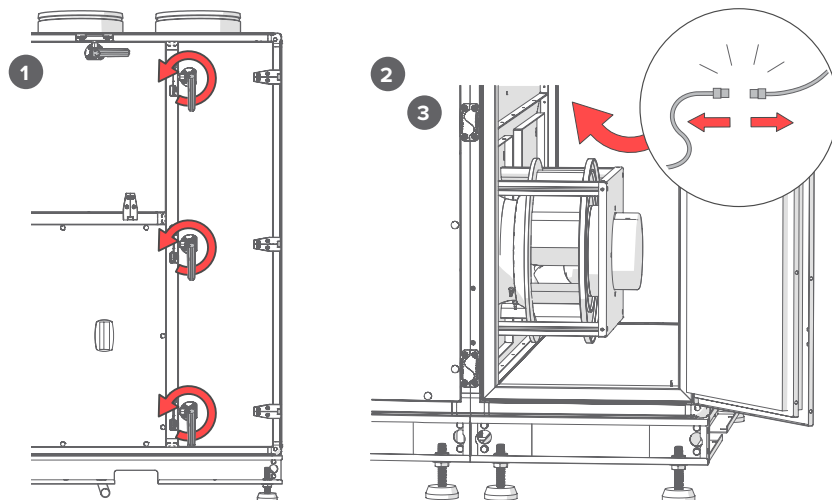

HUOMAA

Kiinnitä huomiota sähköisiin liitoksiin ja paineletkujen oikeaan liittämiseen, kun asennat tuuletinta.

KONDENSSESVESIALTAAN PUHDISTUS

Kone tulee eristää täysin verkkovirrasta ennen huolto- ja puhdistustoimenpiteitä. Sähköiskun, liikkuvien osien (puhallin) ja kuumien pintojen aiheuttama loukkaantumisriski! Jos kondenssivesipumppu asennetaan, irrota kondenssivesipumpun liitännät ennen kuin poistat huolto-oven. Kondenssivesiallas tulee tarkistaa likaantumisen ja vaurioiden varalta kuuden kuukauden välein.



VAARA

Sähköiskun aiheuttama hengenvaara!

1. Avaa ruuvit ja irrota huoltopaneelit paikoiltaan.
2. Puhdista kondenssivesiallas liinalla.

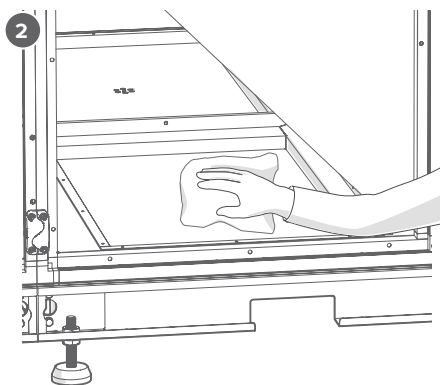
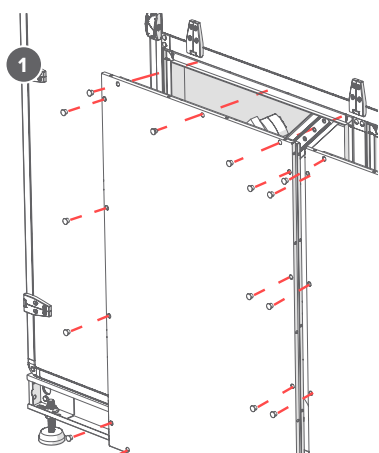

KOTELON PUHDISTUS

Kone tulee eristää täysin verkkovirrasta ennen huolto- ja puhdistustoimenpiteitä. Sähköiskun, liikkuvien osien (puhallin) ja kuumien pintojen aiheuttama loukkaantumisriski!

- Kotelo tulee tarkistaa lian, vaurioiden ja korroosion varalta kerran vuodessa.
- Puhdista kotelo kostealla liinalla.



VAARA

Sähköiskun aiheuttama hengenvaara!

SUORITUSKYKYTIEDOT JA TEKNISET TIEDOT

Yksityiskohtaiset mitoitusarvot ja tekniset tiedot löytyvät tuotevalintatyökalusta. Saatavilla verkossa osoitteesta valloxselect.com.

Mekaaniset liitännät tulee tehdä oikein, jotta saavutetaan paras mahdollinen suorituskyky. Koneen lämpöhyötysuhde, äänitaso ja sähköinen suorituskyky saattavat vaihdella käyttöympäristön olosuhteista riippuen. Nämä olosuhteet saattavat vaikuttaa asennuspaikalla mitattuihin arvoihin, jotka voivat poiketa mitoitusohjelmassa annetuista.

SÄHKÖLIITÄNNÄT (RIVILIITIN)

Vallox Pureo TX 500

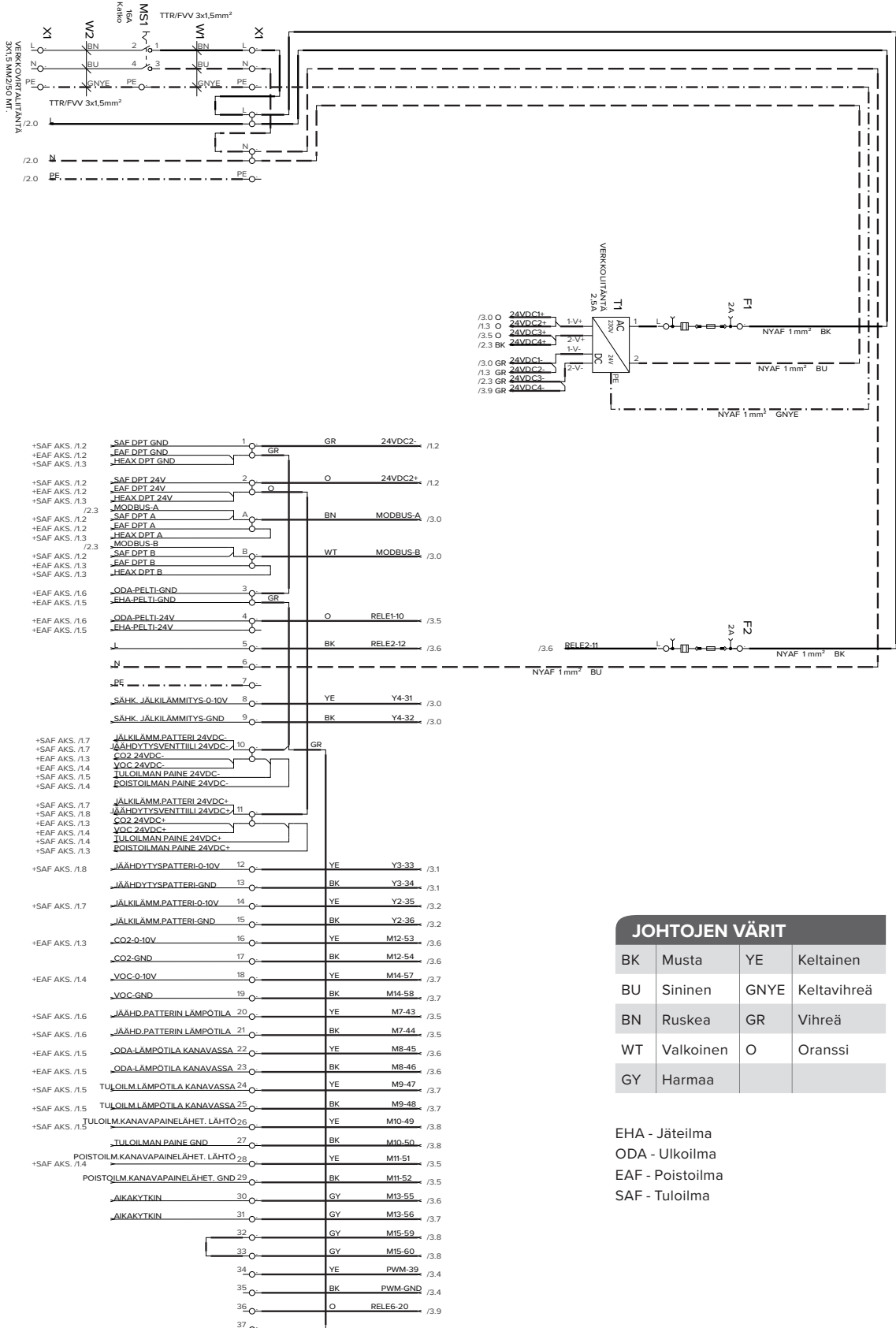

JOHTOJEN VÄRIT			
BK	Musta	YE	Keltainen
BU	Sininen	GNYE	Keltavihreä
BN	Ruskea	GR	Vihreä
WT	Valkoinen	O	Oranssi
GY	Harmaa		

EHA - Jäteilma
ODA - Ulkoilma
EAF - Poistoilma
SAF - Tuloilma

SÄHKÖLIITÄNNÄT (RIVILIITIN)

Vallox Pureo TX 500

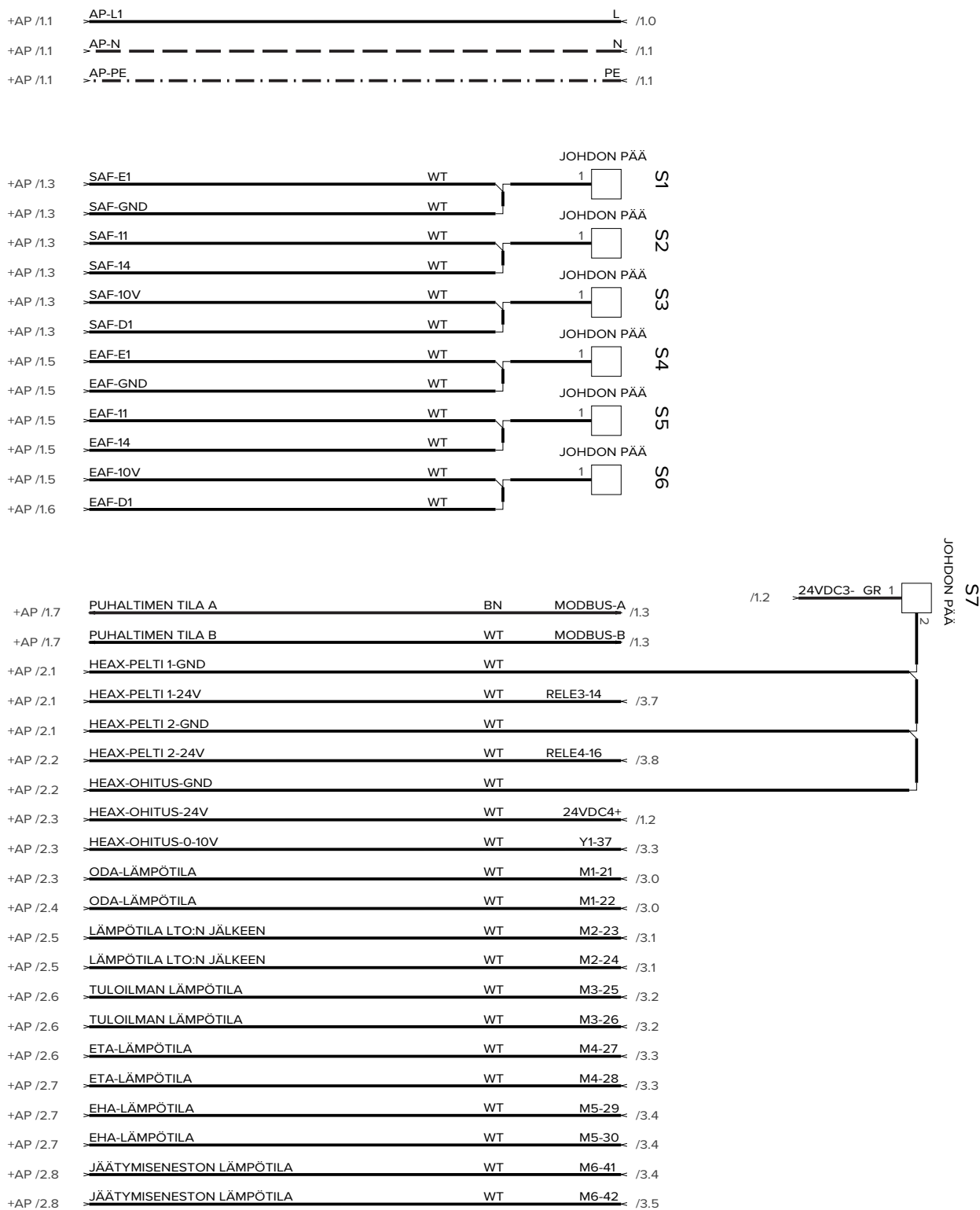

SÄHKÖLIITÄNNÄT (RIVILIITIN)

Vallox Pureo TX 500

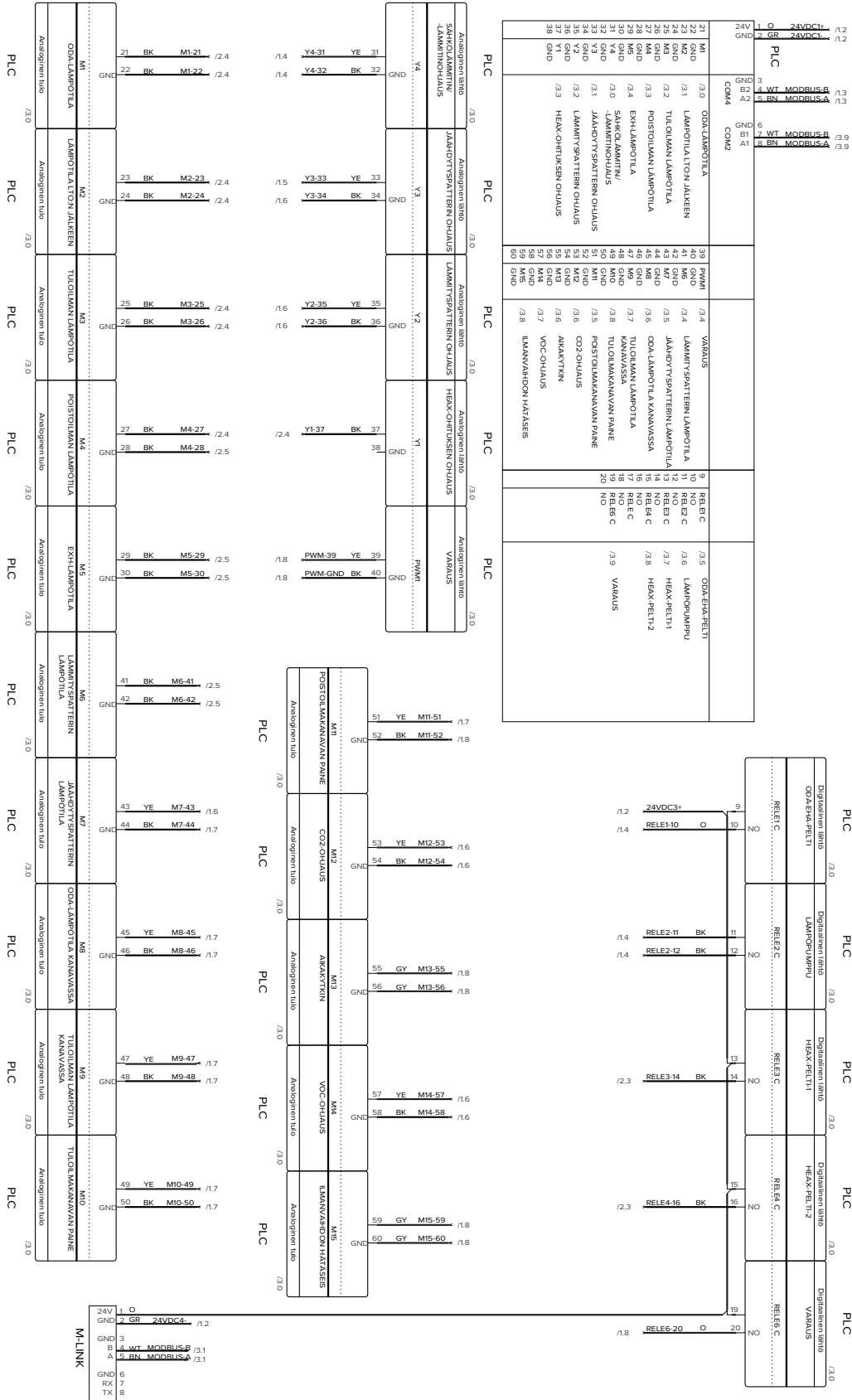

SÄHKÖLIITÄNNÄT (RIVILIITIN)

Vallox Pureo TX 900

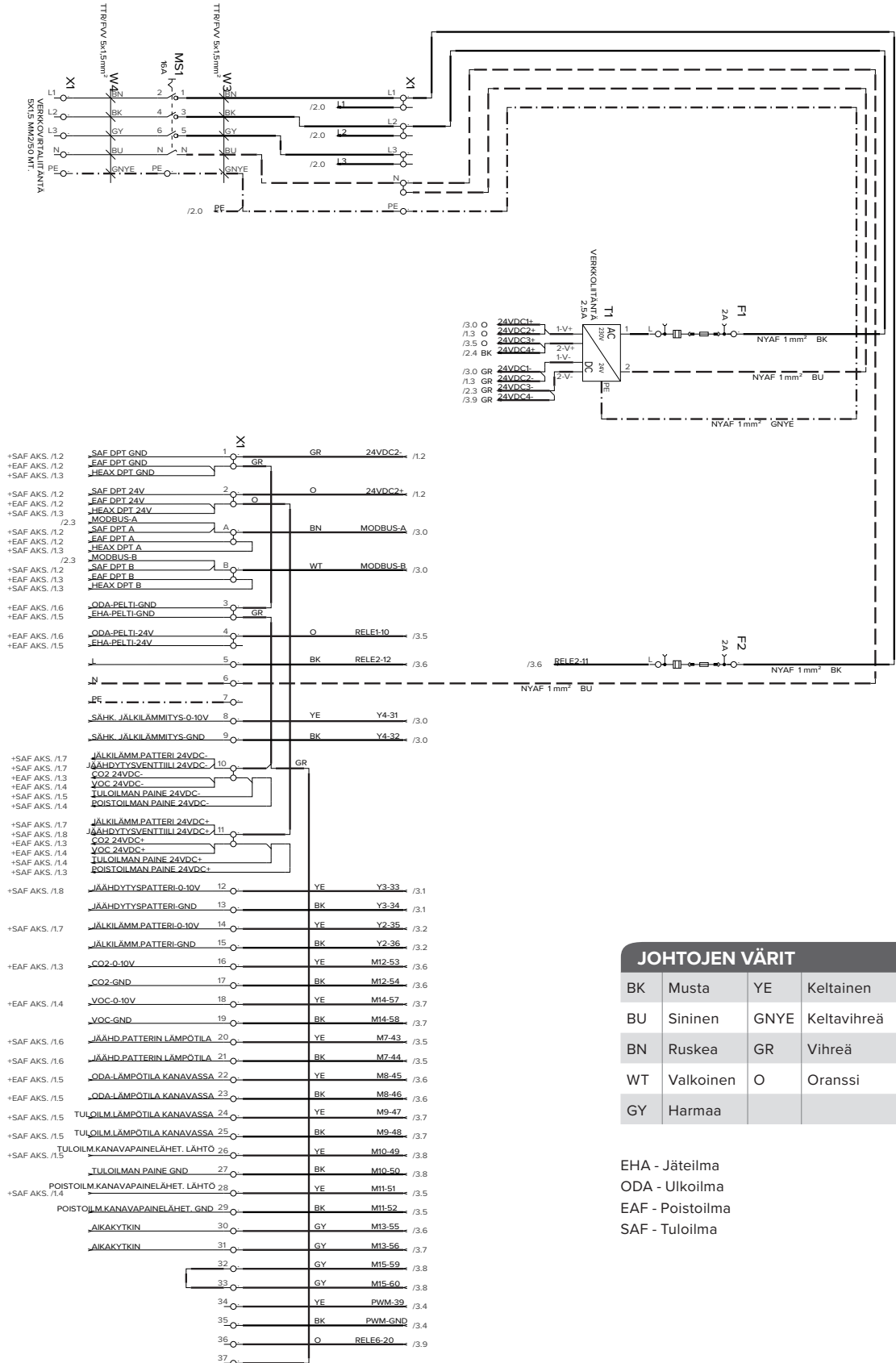

JOHTOJEN VÄRIT

BK	Musta	YE	Keltainen
BU	Sininen	GNYE	Keltavihreä
BN	Ruskea	GR	Vihreä
WT	Valkoinen	O	Oranssi
GY	Harmaa		

EHA - Jäteilma
ODA - Ulkoilma
EAF - Poistoilma
SAF - Tuloilma

SÄHKÖLIITÄNNÄT (RIVILIITIN)

Vallox Pureo TX 900

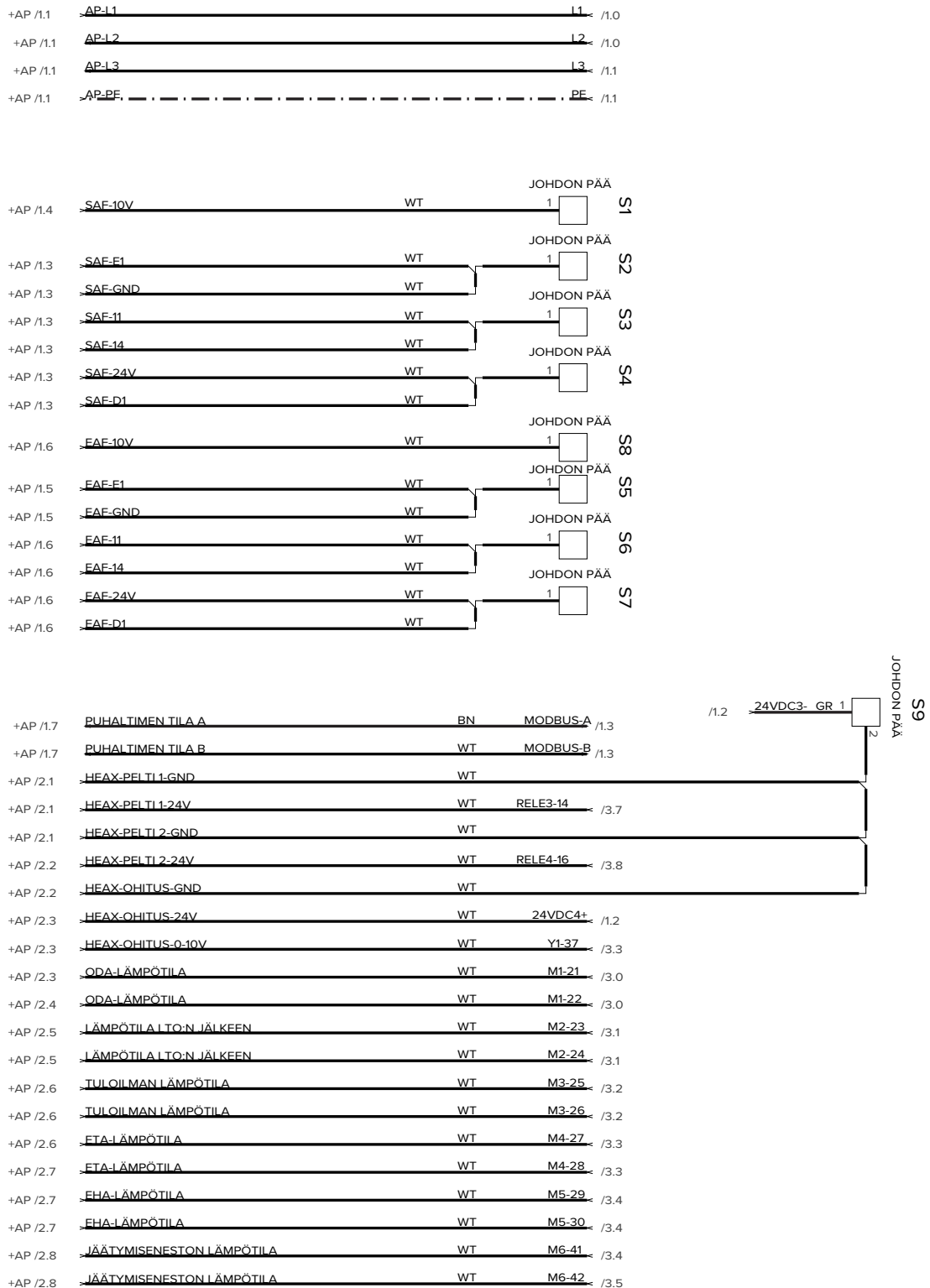

SÄHKÖLIITÄNNÄT (RIVILIITIN)

Vallox Pureo TX 900

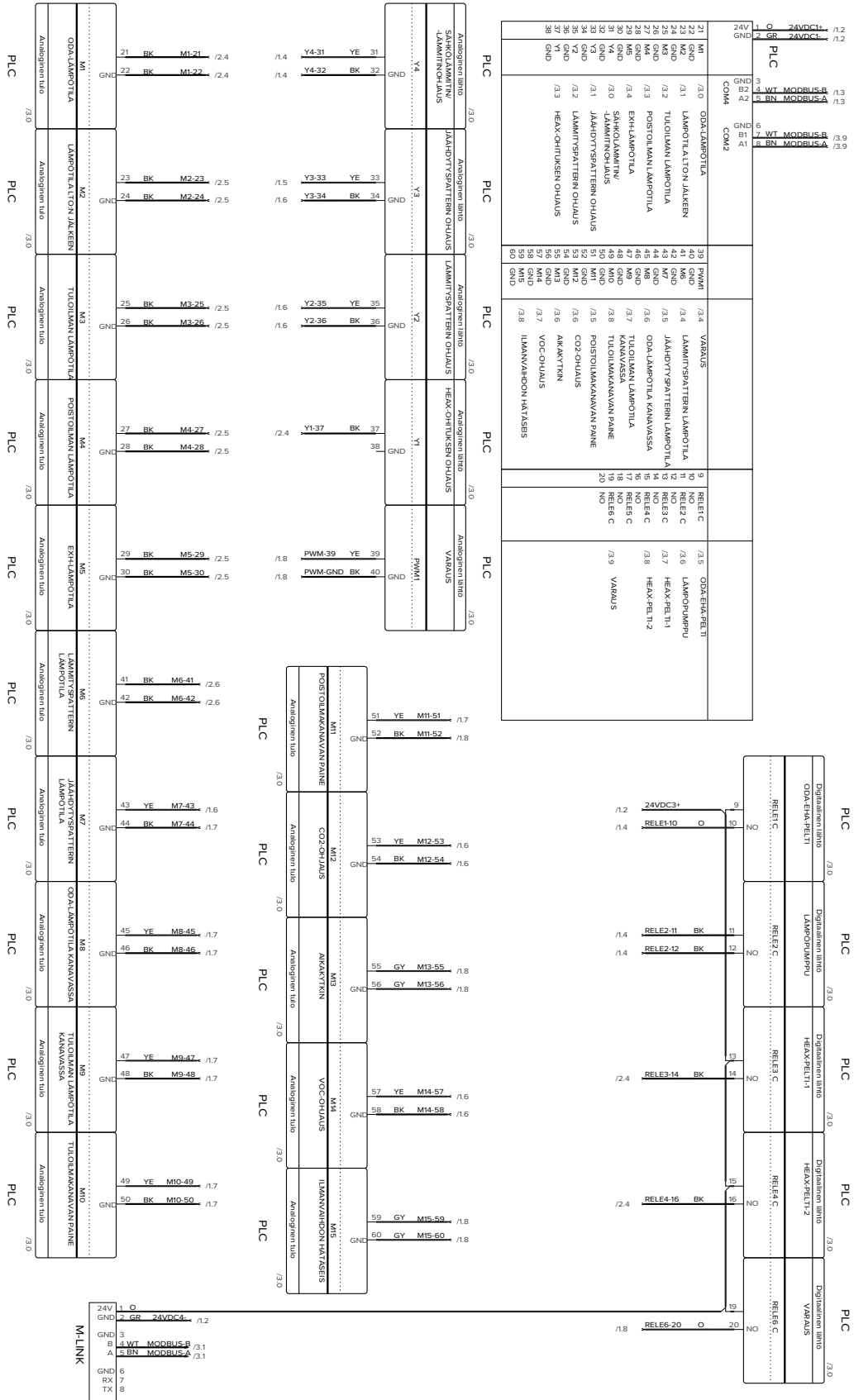

SÄHKÖLIITÄNNÄT (RIVILIITIN)

Vallox Pureo TX 1300

TEKNISET TIEDOT

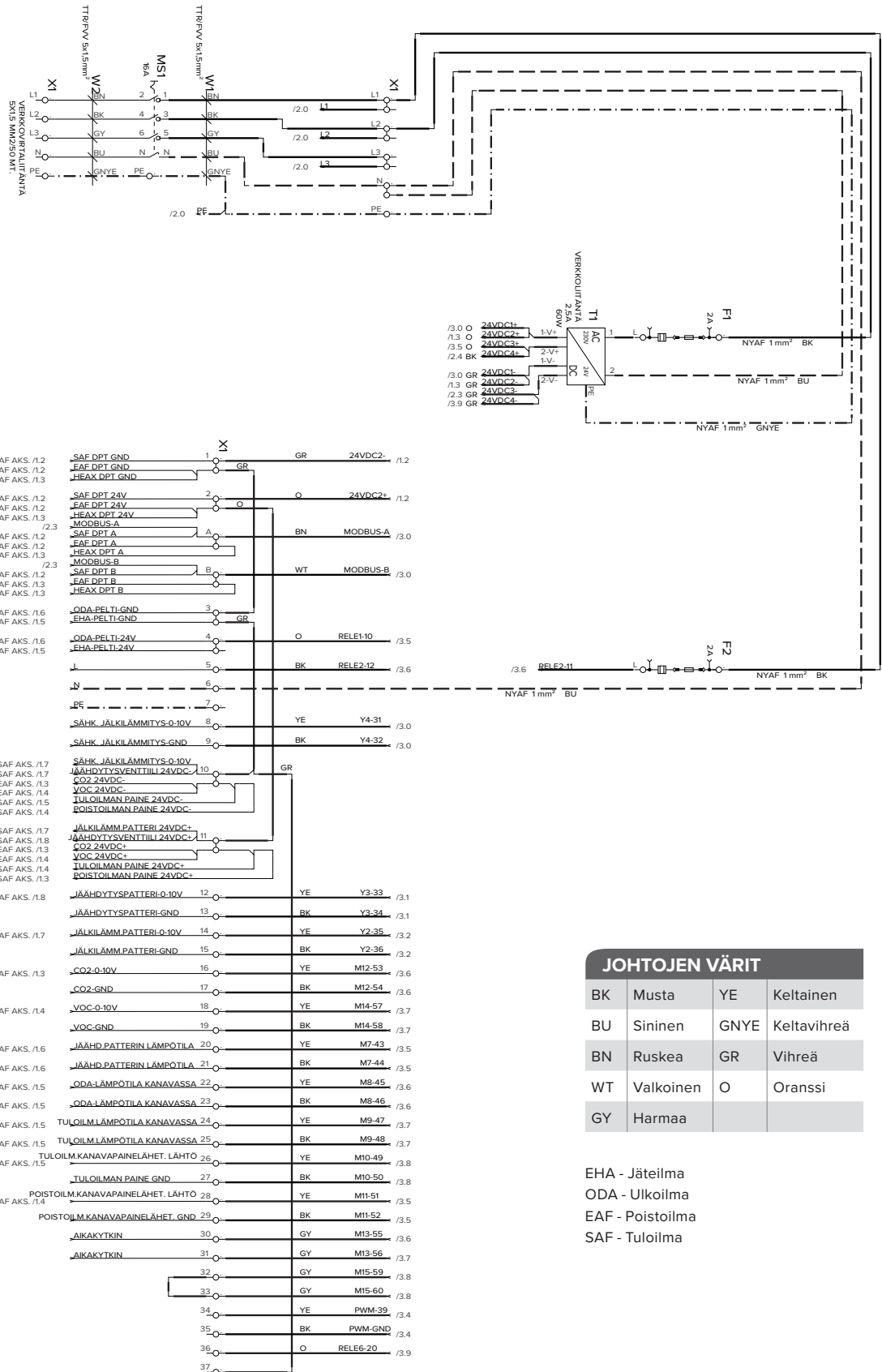

JOHTOJEN VÄRIT			
BK	Musta	YE	Keltainen
BU	Sininen	GNYE	Keltavihreä
BN	Ruskea	GR	Vihreä
WT	Valkoinen	O	Oranssi
GY	Harmaa		

EHA - Jäteilma
ODA - Ulkoilma
EAF - Poistoilma
SAF - Tuloilma

SÄHKÖLIITÄNNÄT (RIVILIITIN)

Vallox Pureo TX 1300

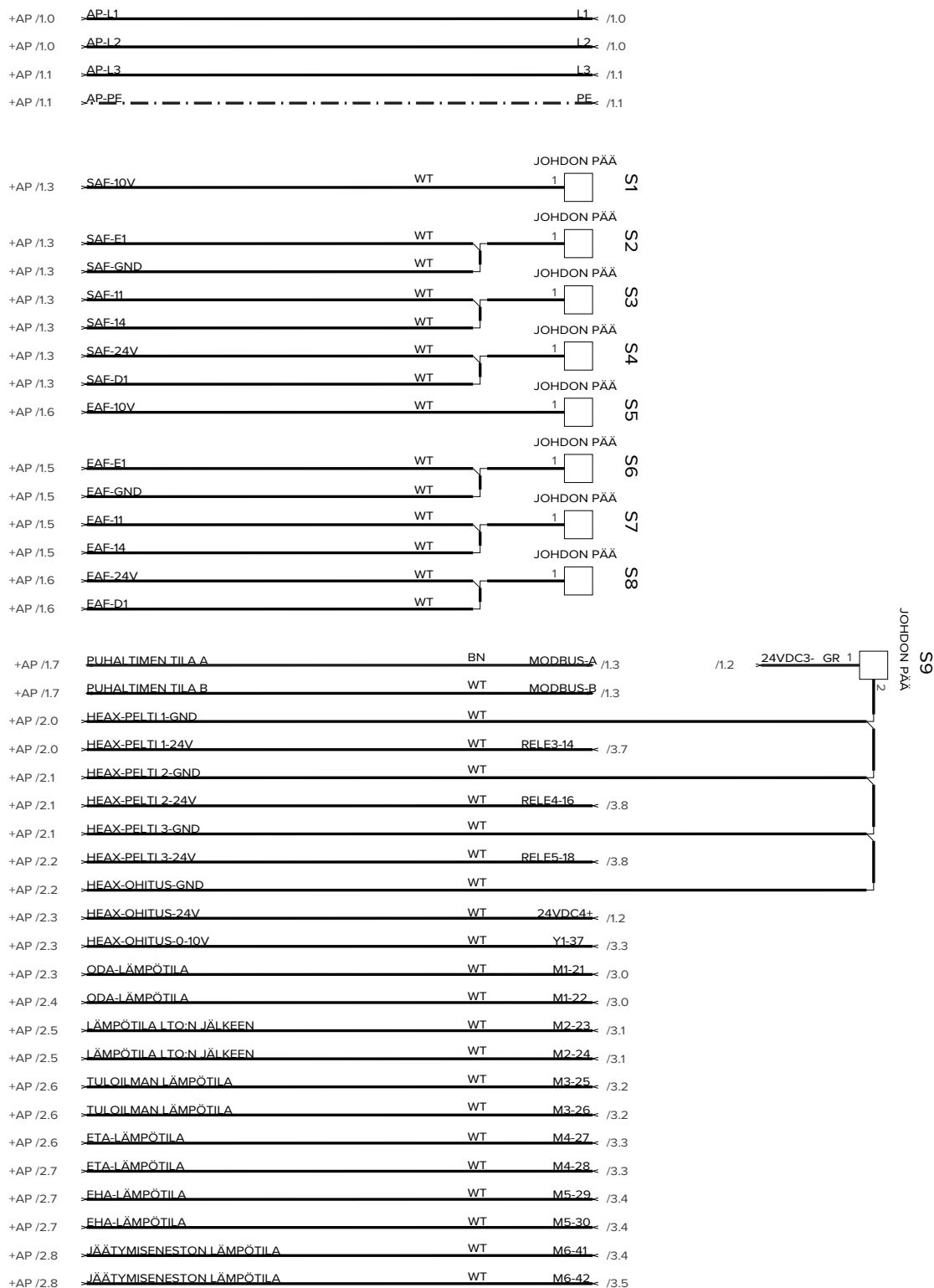

SÄHKÖLIITÄNNÄT (RIVILIITIN)

Vallox Pureo TX 1300

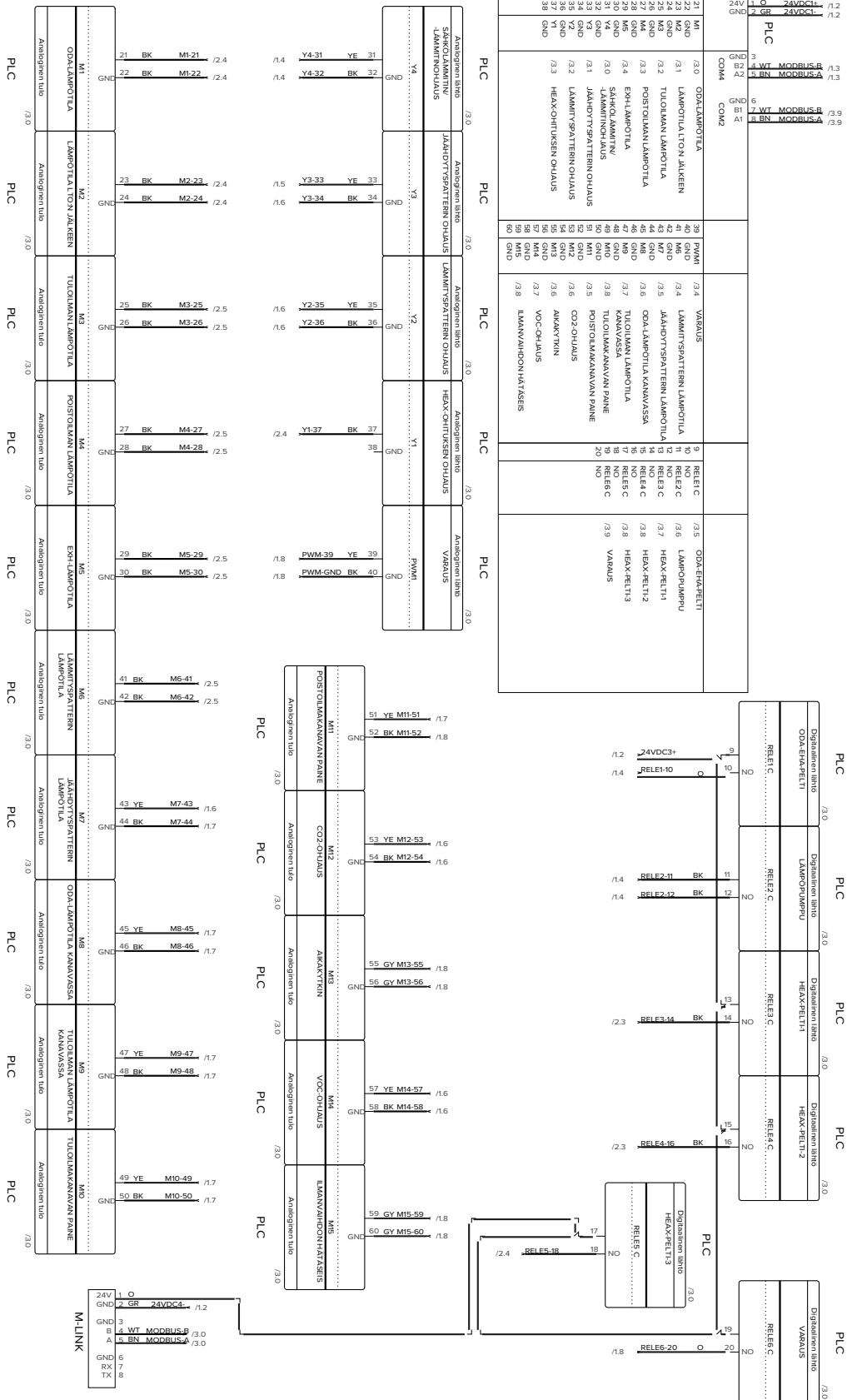

SÄHKÖLIITÄNNÄT (RIVILIITIN)

Vallox Pureo TX 1800

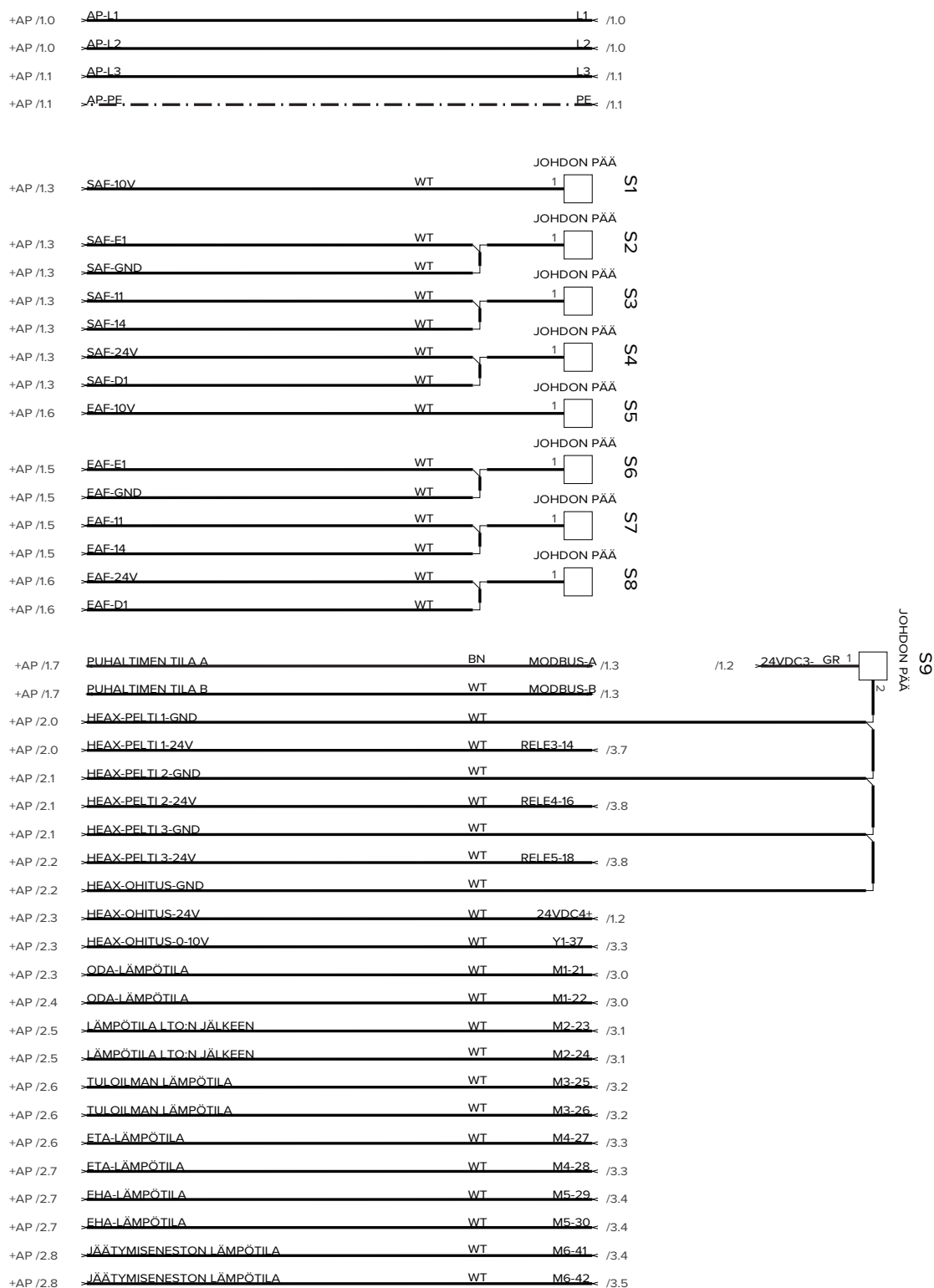

SÄHKÖLIITÄNNÄT (RIVILIITIN)

Vallox Pureo TX 1800

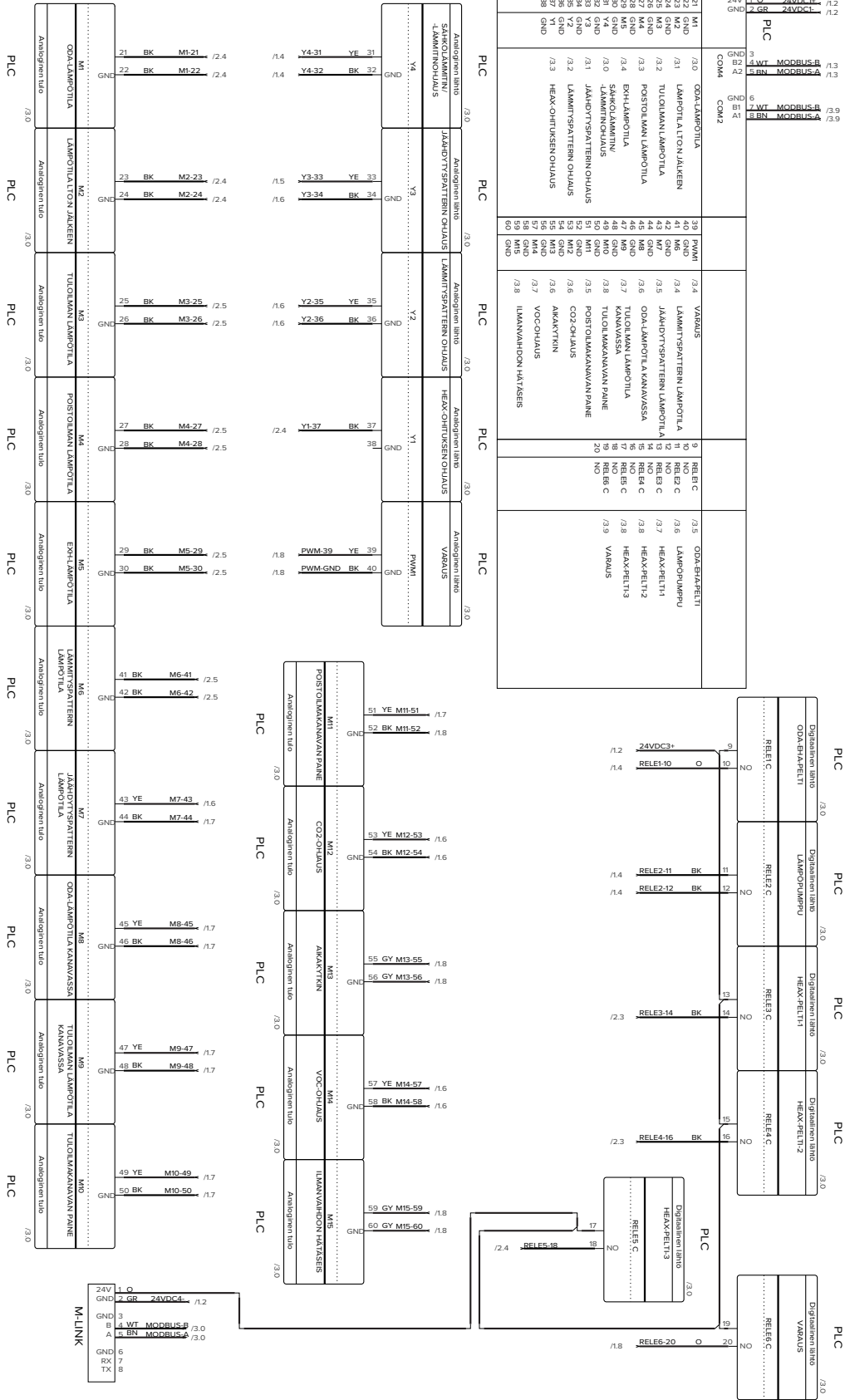

SÄHKÖLIITÄNNÄT (SISÄINEN)

Vallox Pureo TX 500

TEKNISET TIEDOT

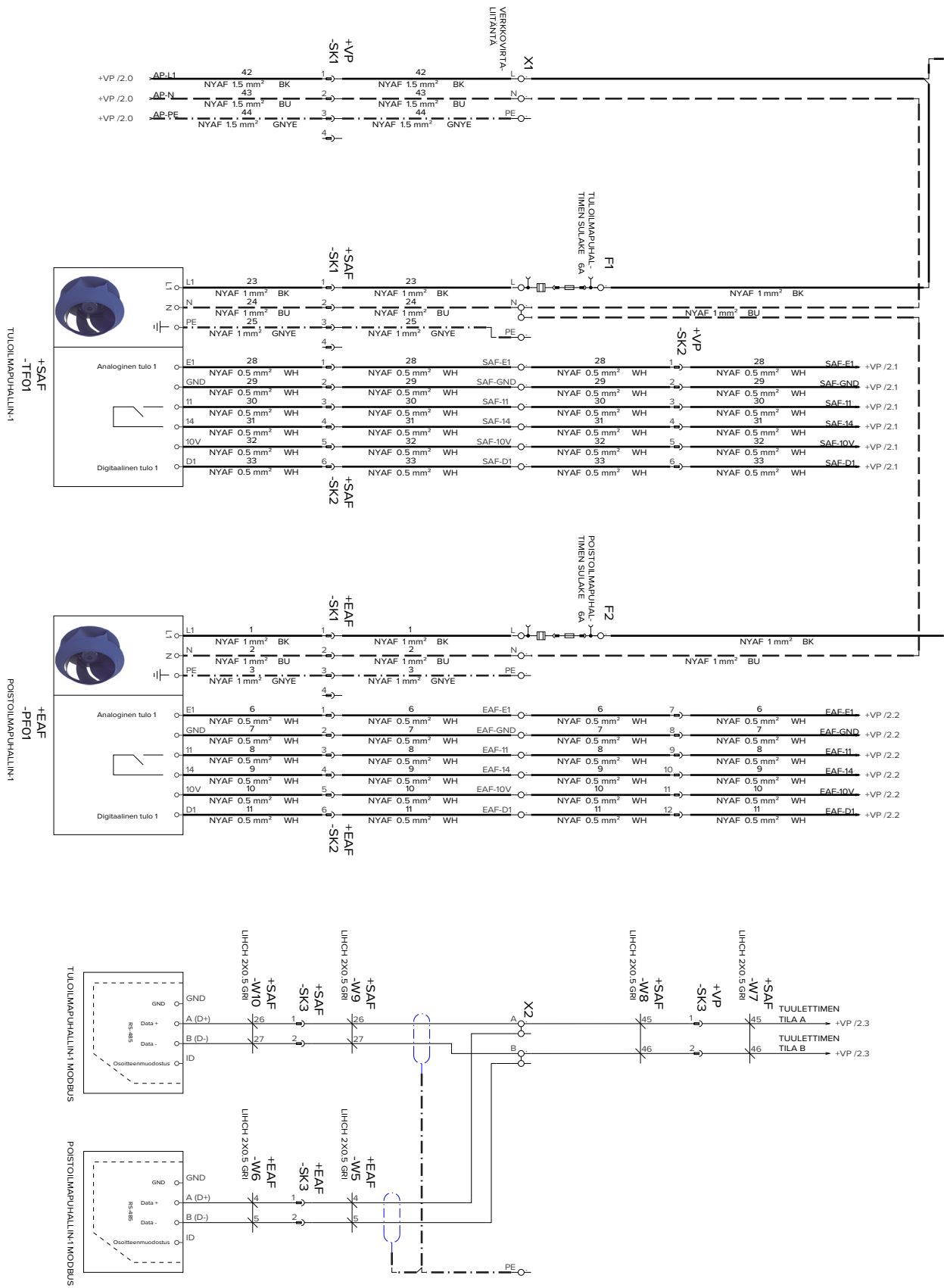

SÄHKÖLIITÄNNÄT (SISÄINEN)

Vallox Pureo TX 500

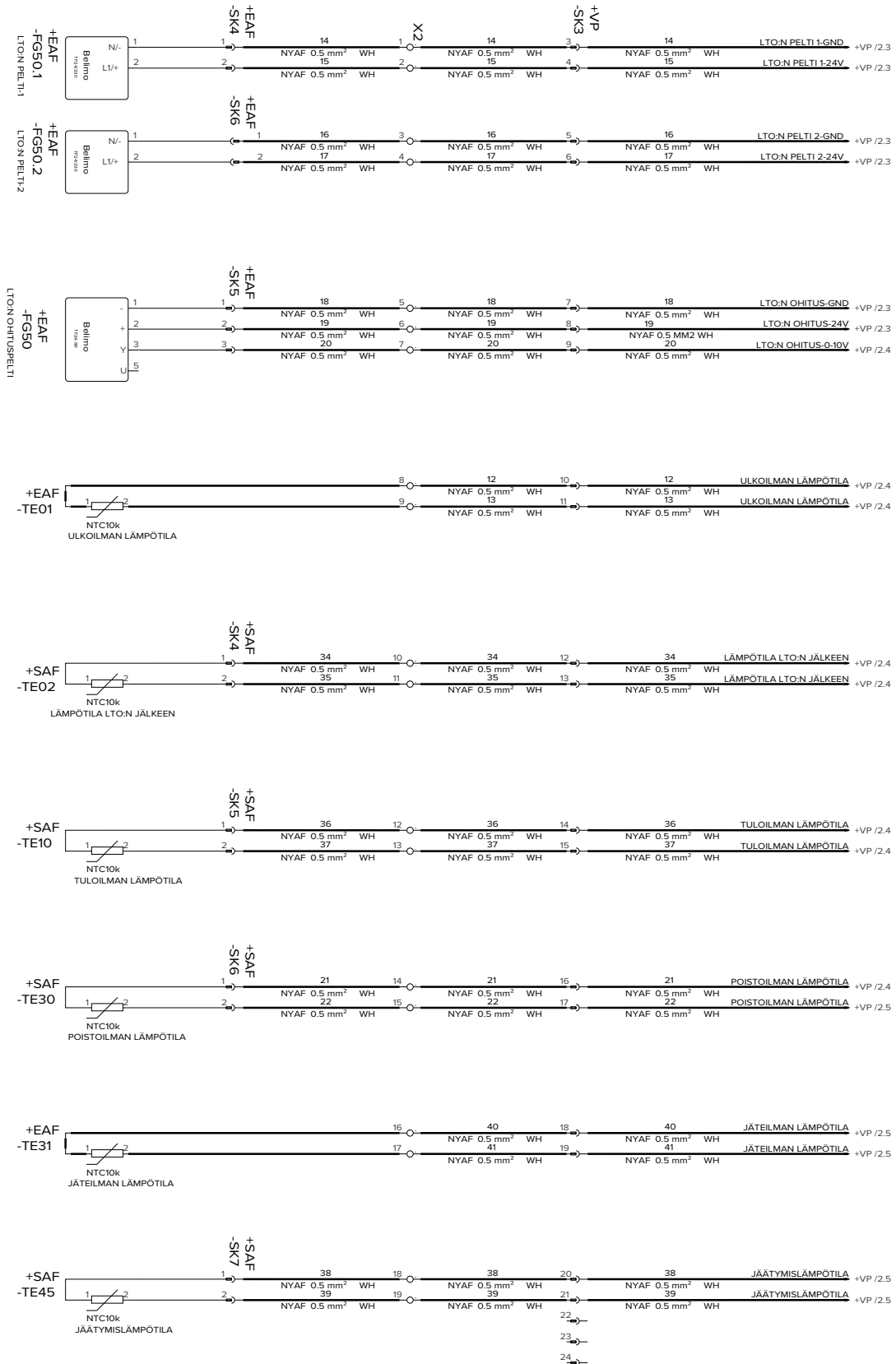

SÄHKÖLIITÄNNÄT (SISÄINEN)

Vallox Pureo TX 900

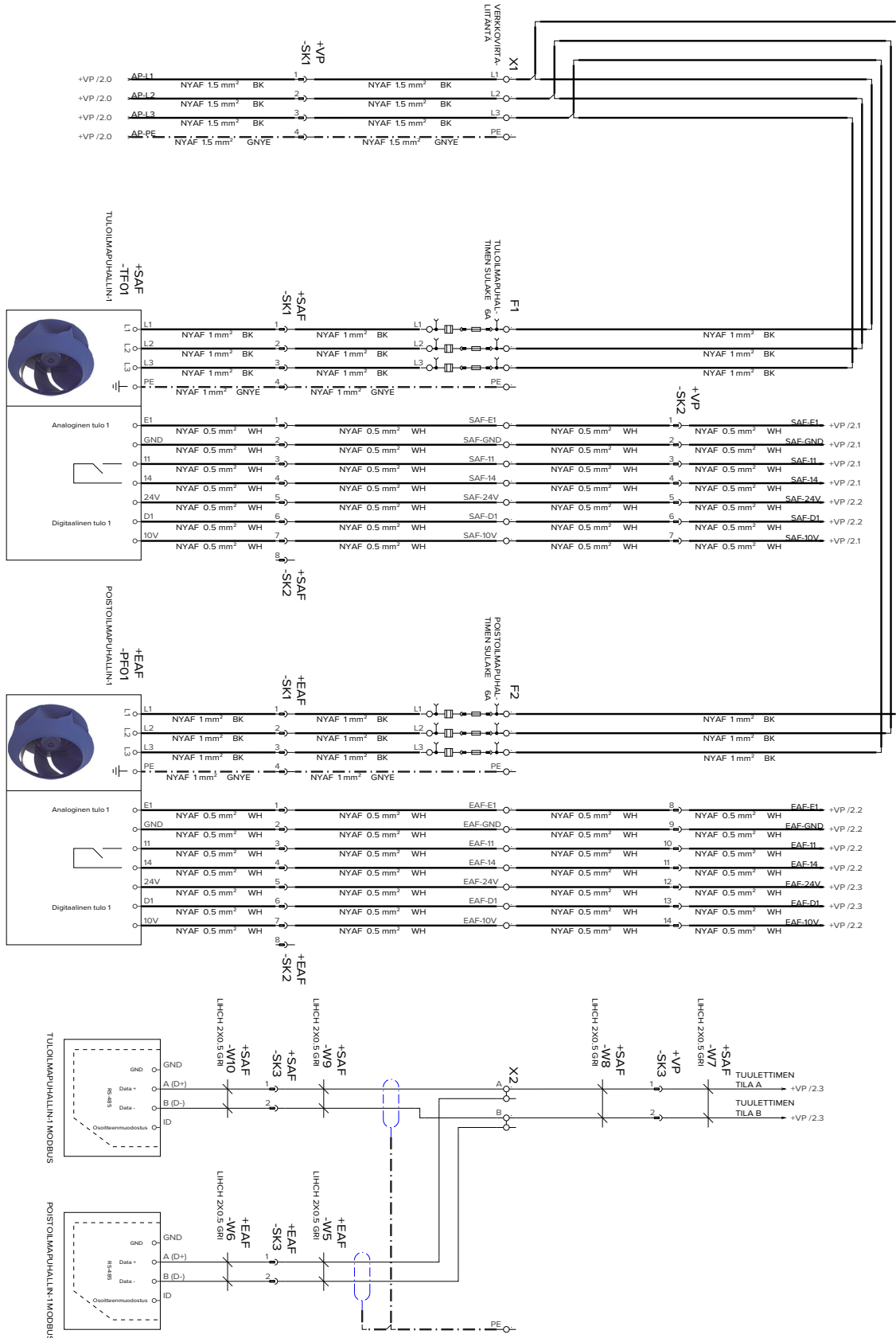

SÄHKÖLIITÄNNÄT (SISÄINEN)

Vallox Pureo TX 900

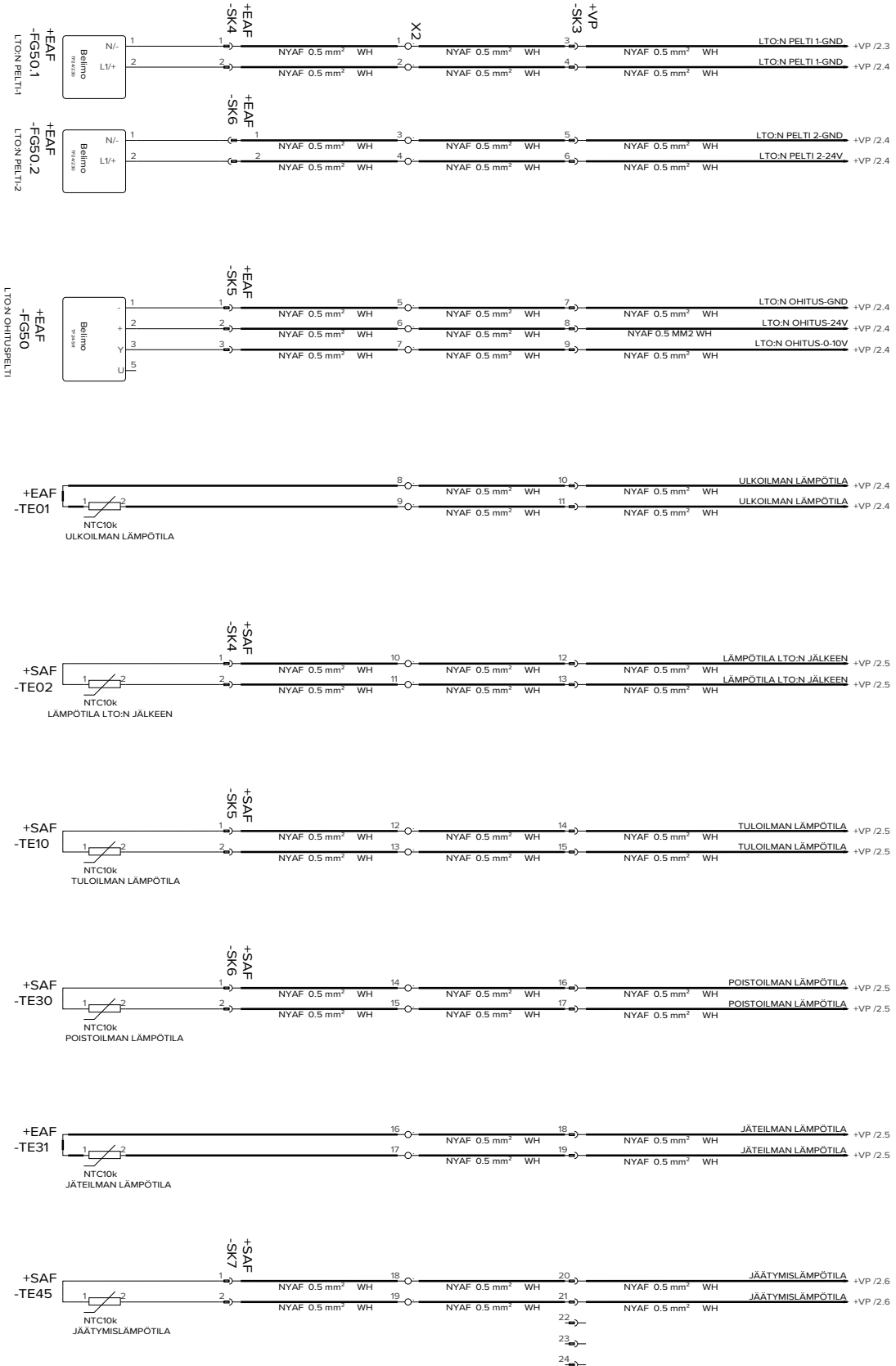

SÄHKÖLIITÄNNÄT (SISÄINEN)

Vallox Pureo TX 1300

TEKNISET TIEDOT

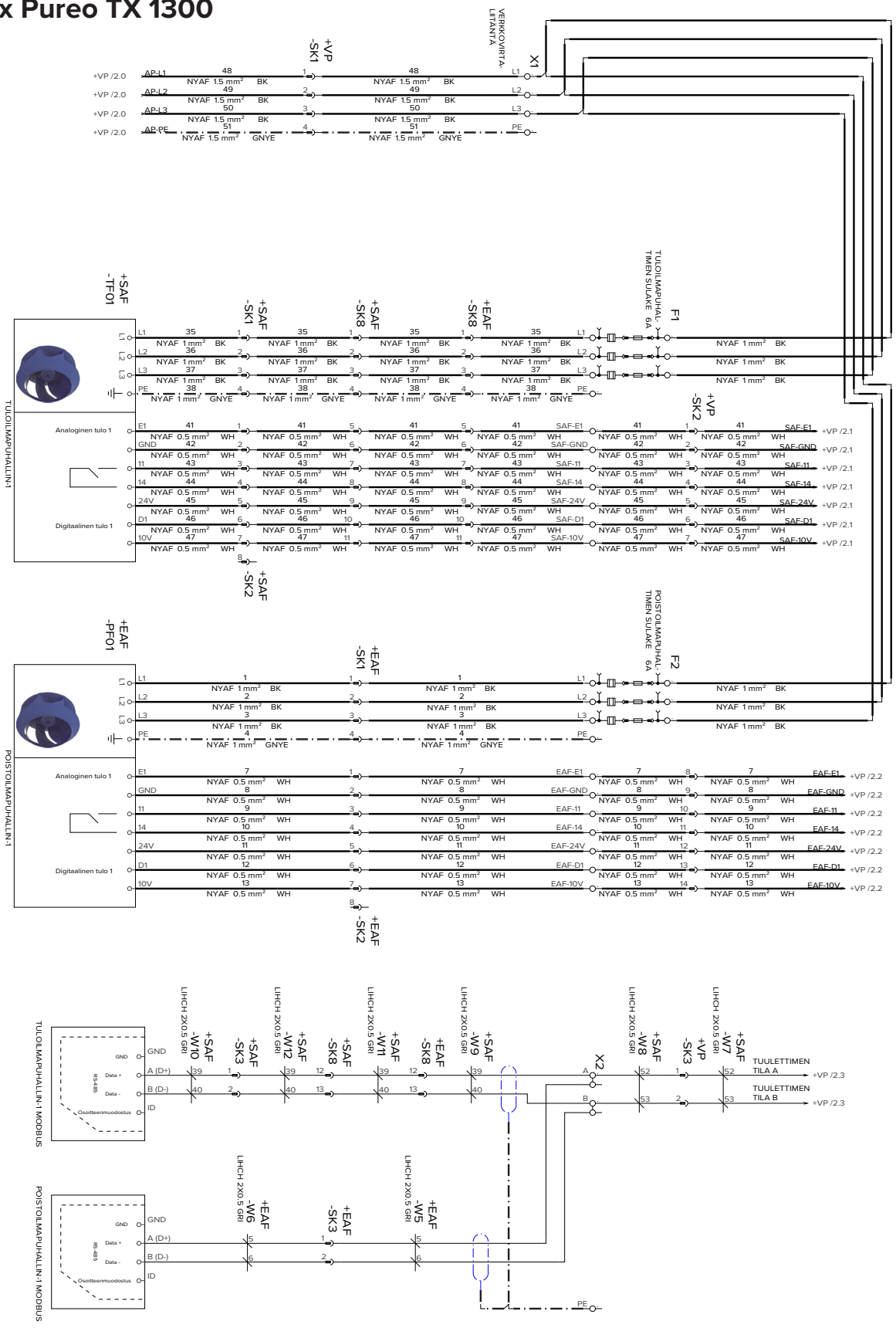

SÄHKÖLIITÄNNÄT (SISÄINEN)

Vallox Pureo TX 1300

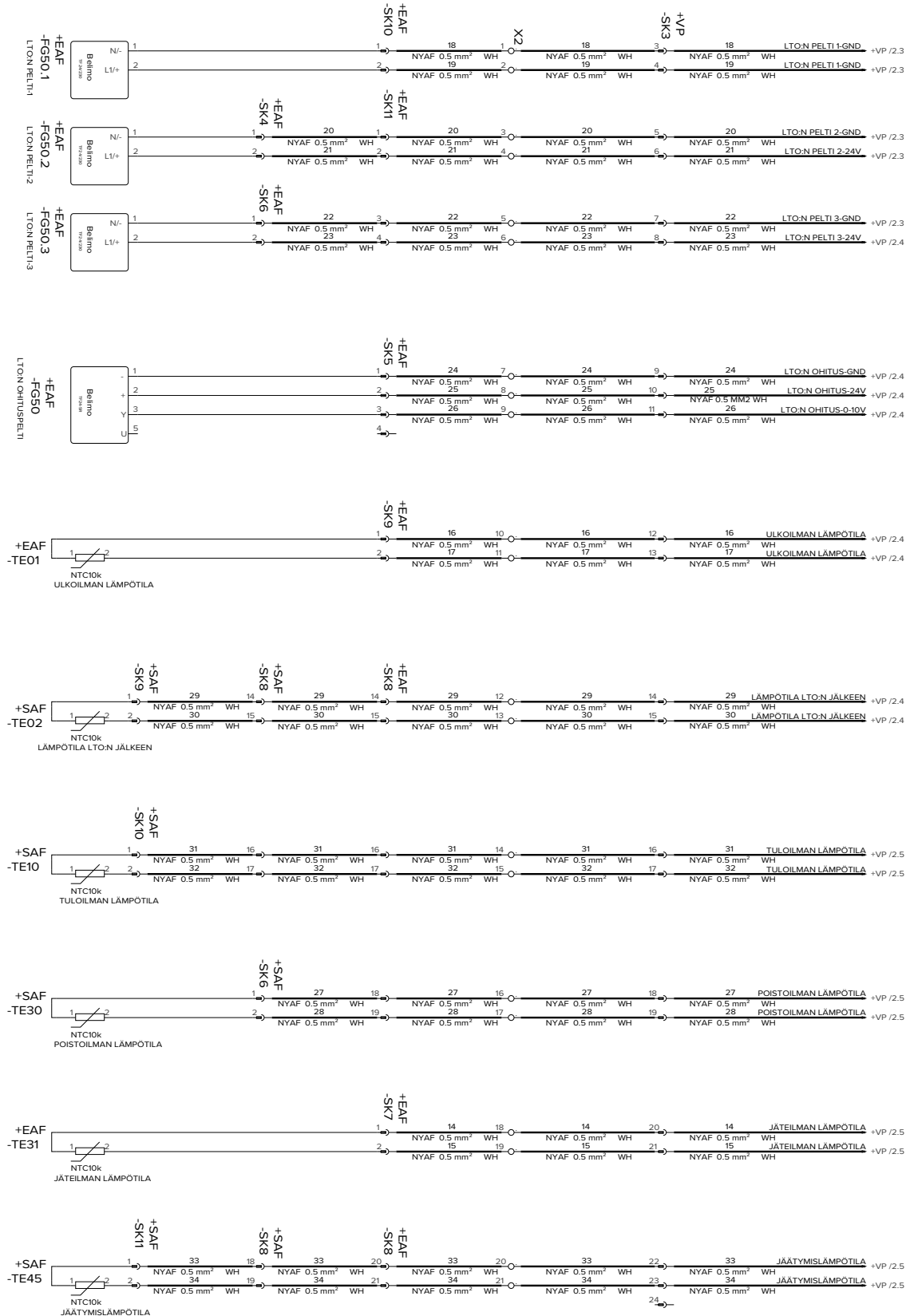

SÄHKÖLIITÄNNÄT (SISÄINEN)

Vallox Pureo TX 1800

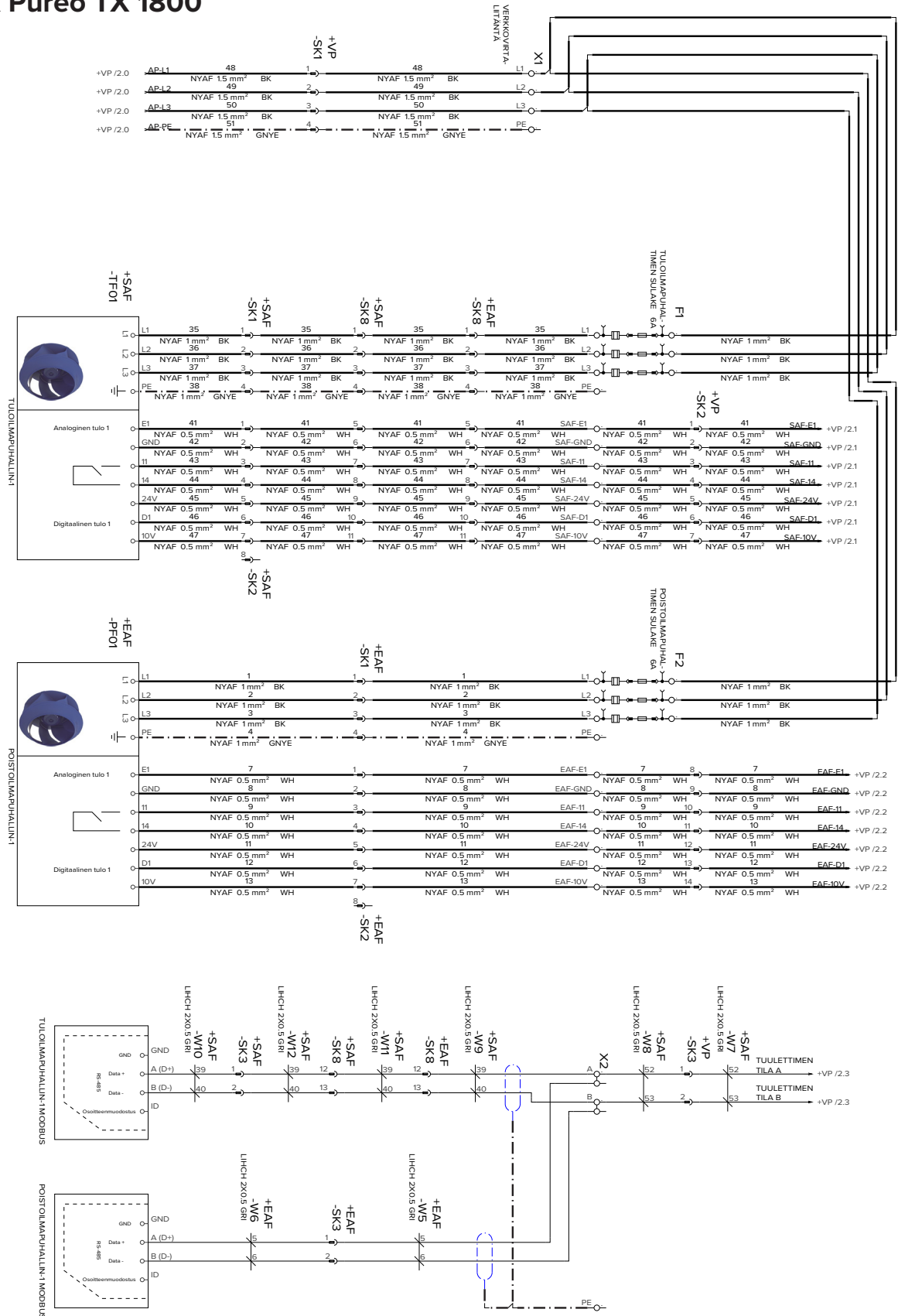

SÄHKÖLIITÄNNÄT (SISÄINEN)

Vallox Pureo TX 1800

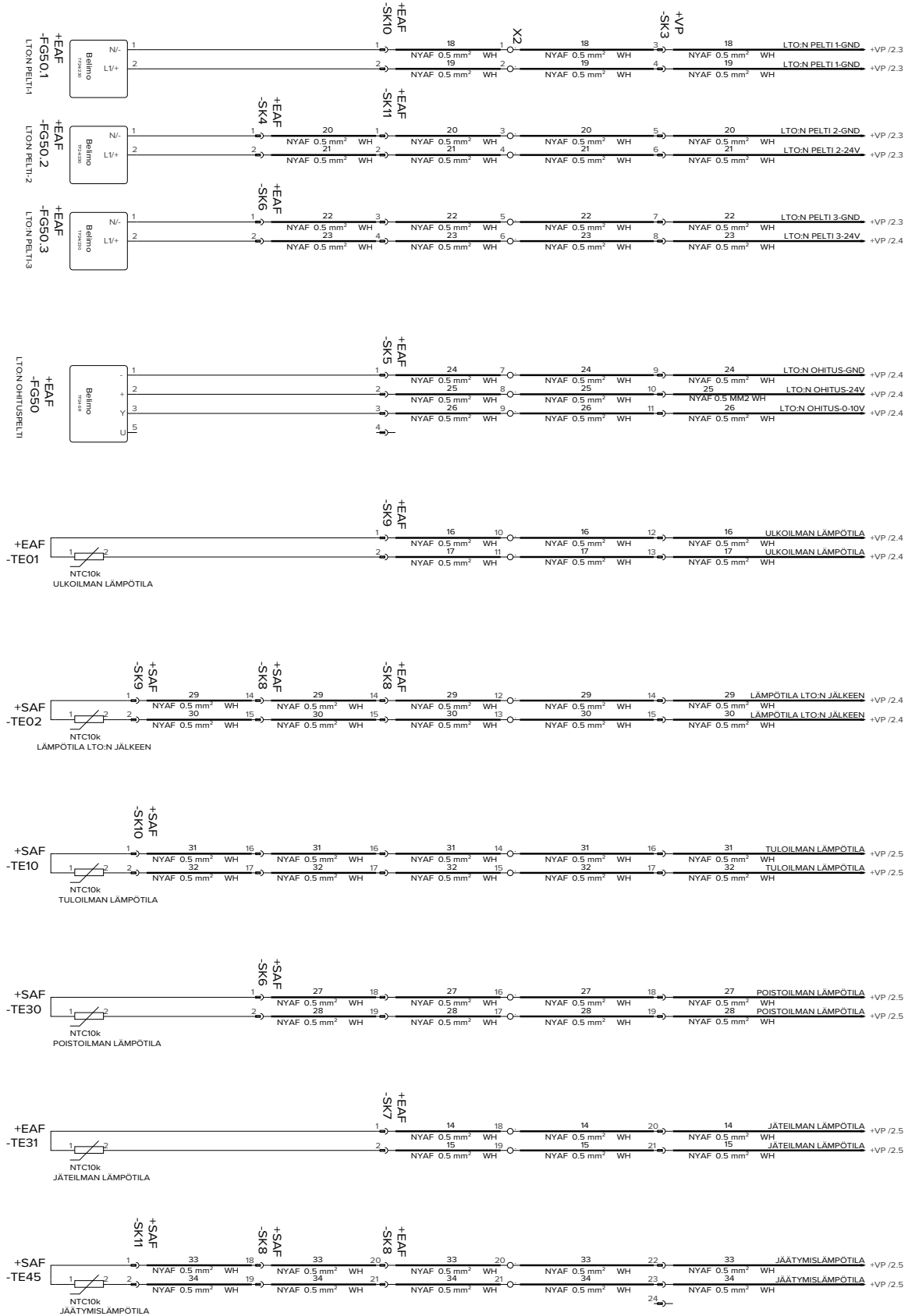

RÄJÄYTYSKUVAT JA OSALUETTELOT

Vallox Pureo TX 500

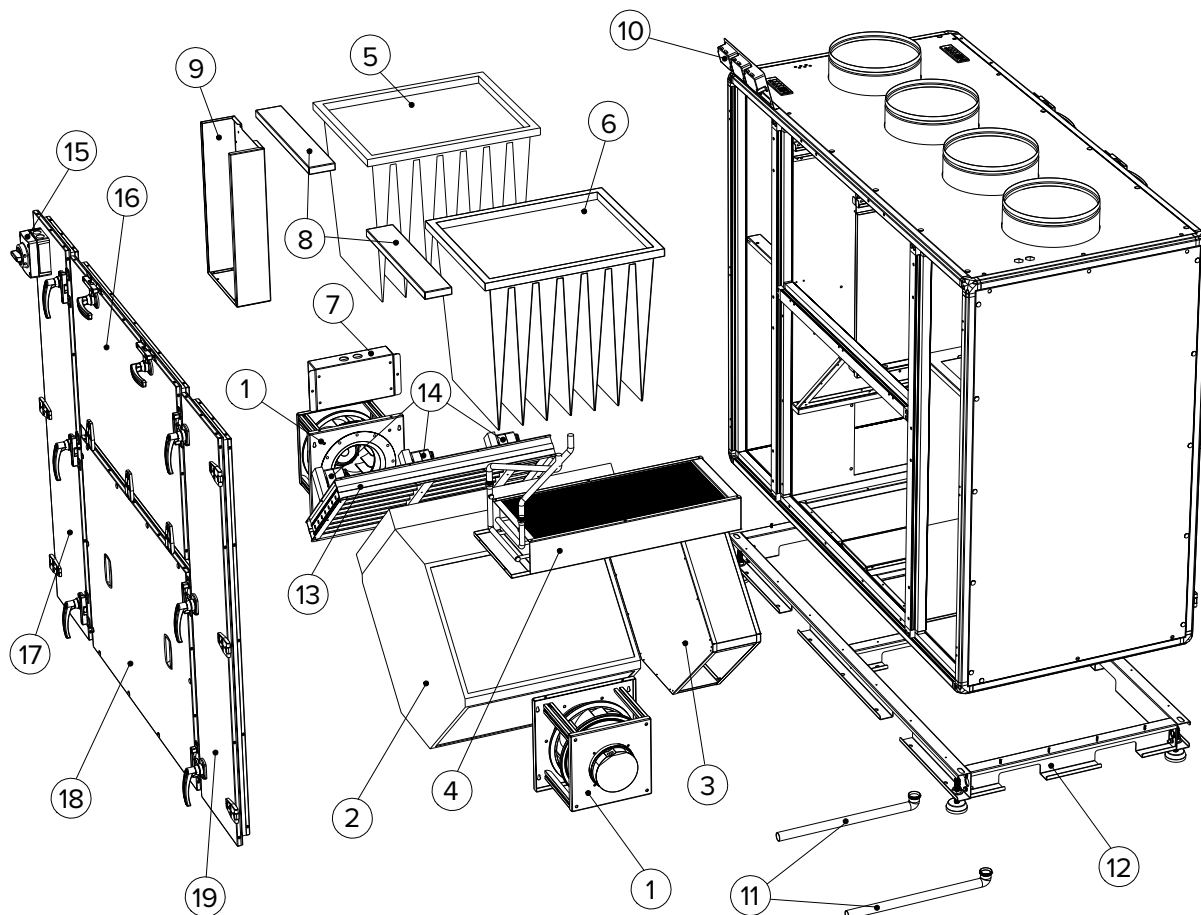

1.	Tulo-/jäteilmapuhallin	8.	Suodattimen kiinnityslevy	15.	Pääkytkin
2.	Vastavirtalämmönvaihdin	9.	Ohjain	16.	Suodattimen huolto- luukku
3.	Ohitusosa	10.	Painelähetin	17.	Jäteilmapuhaltimen huol- toluukku
4.	Jälkilämmitin (neste)	11.	Kondenssiveden poisto- putki	18.	Vastavirtalämmönvaihti- men huoltopaneeli
5.	Tuloilmasuodatin	12.	Jalustan runko	19.	Tuloilmapuhaltimen huol- toluukku
6.	Poistoilmasuodatin	13.	Ohituksen runko		
7.	Sähköpaneeli	14.	Ohituksen toimilaite		

RÄJÄYTYSKUVAT JA OSALUETTELOT

Vallox Pureo TX 900

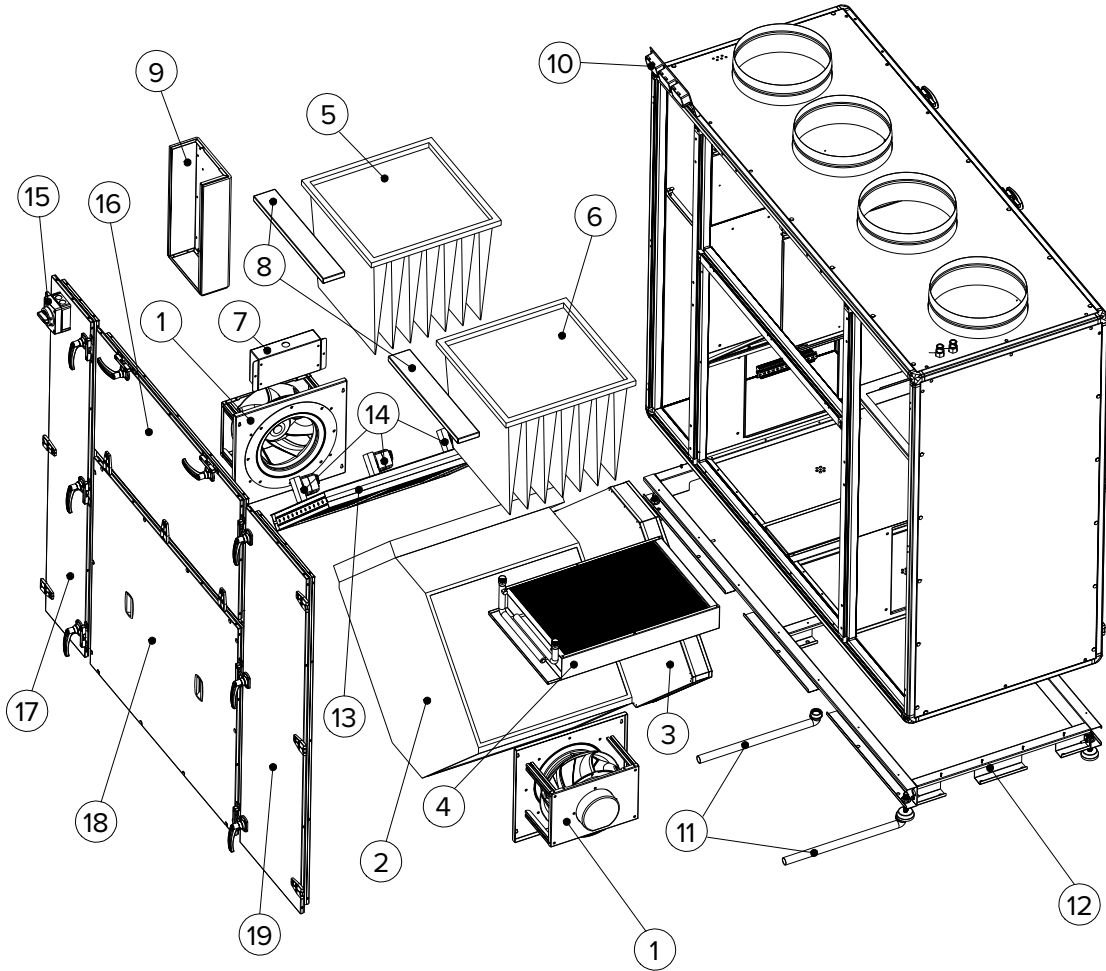

1.	Tulo-/jäteilmapuhallin	8.	Suodattimen kiinnityslevy	15.	Pääkytkin
2.	Vastavirtalämmönvaihdin	9.	Ohjain	16.	Suodattimen huolto- luukku
3.	Ohitusosa	10.	Painelähetin	17.	Jäteilmapuhaltimen huol- toluukku
4.	Jälkilämmitin (neste)	11.	Kondenssiveden poisto- putki	18.	Vastavirtalämmönvaihti- men huoltopaneeli
5.	Tuloilmasuodatin	12.	Jalustan runko	19.	Tuloilmapuhaltimen huol- toluukku
6.	Poistoilmasuodatin	13.	Ohituksen runko		
7.	Sähköpaneeli	14.	Ohituksen toimilaite		

RÄJÄYTYSKUVAT JA OSALUETTELOT

Vallox Pureo TX 1300

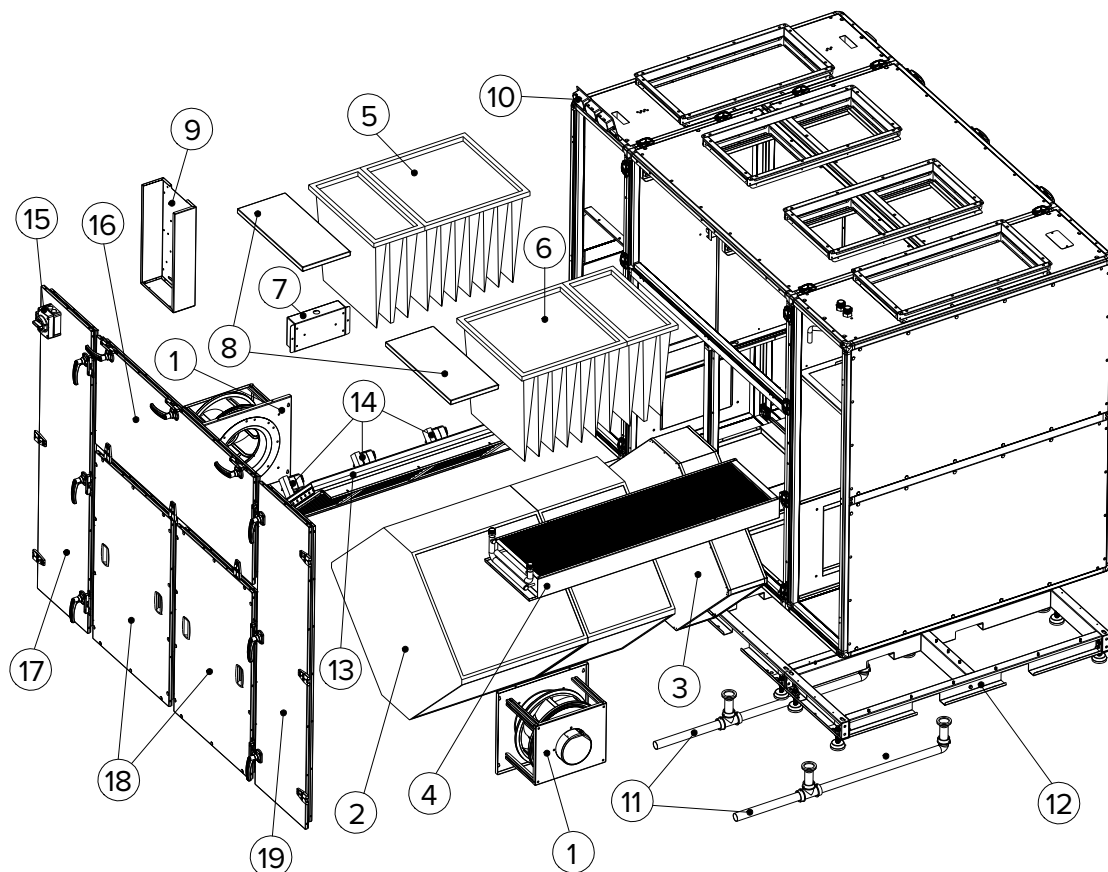

1.	Tulo-/jäteilmapuhallin	8.	Suodattimen kiinnityslevy	15.	Pääkytkin
2.	Vastavirtalämmönvaihdin	9.	Ohjain	16.	Suodattimen huoltoluukku
3.	Ohitusosa	10.	Painelähetin	17.	Jäteilmapuhaltimen huoltoluukku
4.	Jälkilämmitin (neste)	11.	Kondenssiveden poistoputki	18.	Vastavirtalämmönvaihtimen huoltopaneeli
5.	Tuloilmasuodatin	12.	Jalustan runko	19.	Tuloilmapuhaltimen huoltoluukku
6.	Poistoilmasuodatin	13.	Ohituksen runko		
7.	Sähköpaneeli	14.	Ohituksen toimilaite		

RÄJÄYTYSKUVAT JA OSALUETTELOT

Vallox Pureo TX 1800

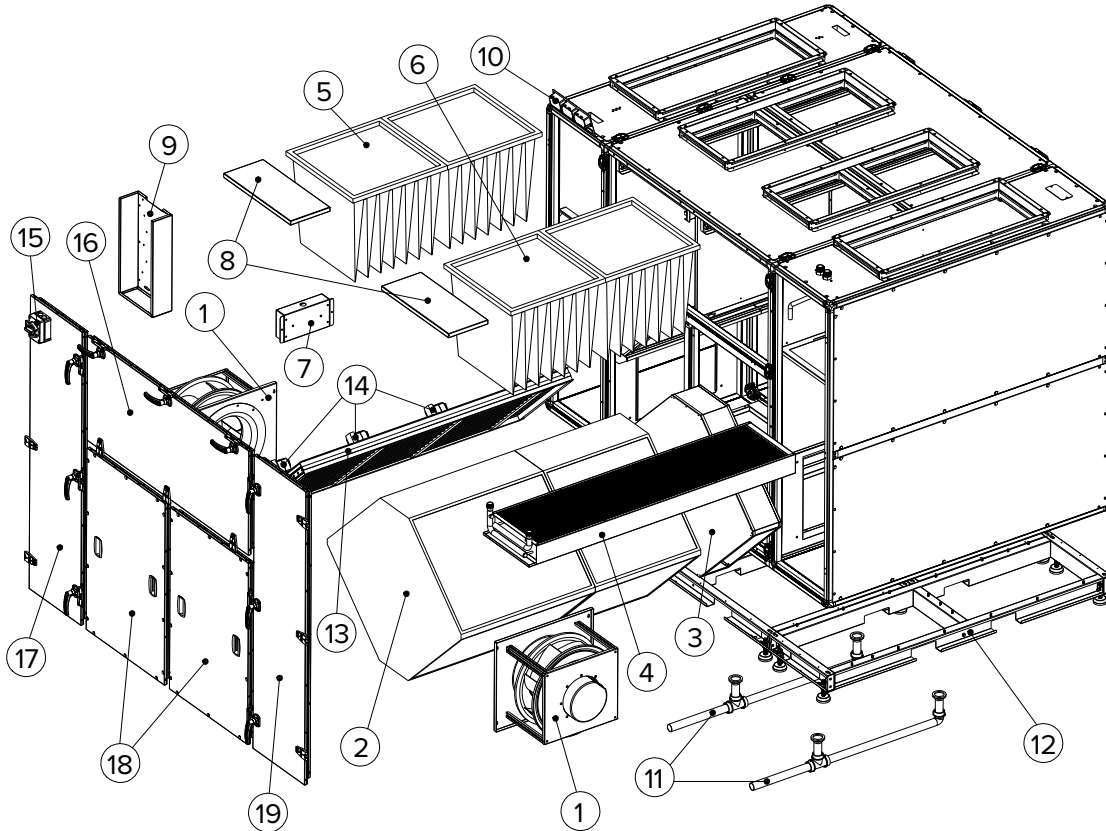

1.	Tulo-/jäteilmapuhallin	8.	Suodattimen kiinnityslevy	15.	Pääkytkin
2.	Vastavirtalämmönvaihtin	9.	Ohjain	16.	Suodattimen huolto- luukku
3.	Ohitusosa	10.	Painelähetin	17.	Jäteilmapuhaltimen huolto- luukku
4.	Jälkilämmitin (neste)	11.	Kondenssiveden poisto- putki	18.	Vastavirtalämmönvaihti- men huoltopaneeli
5.	Tuloilmasuodatin	12.	Jalustan runko	19.	Tuloilmapuhaltimen huolto- luukku
6.	Poistoilmasuodatin	13.	Ohituksen runko		
7.	Sähköpaneeli	14.	Ohituksen toimilaite		

EC DECLARATION OF CONFORMITY

Manufacturer Vallox Oy
Myllykyläntie 9-11, FIN-32200 LOIMAA, FINLAND
Tel. +358 10 7732 200, Fax +358 10 7732 201

Declares that:

Description of unit Air handling unit
Model Vallox Pureo TX 500, Vallox Pureo TX 900, Vallox Pureo TX 1300, Vallox Pureo TX 1800 and accessories for each respective size that fall within the scope of these directives.

If the product is installed correctly and used to its intended purpose, it conforms to below standards and directives at its date of manufacture.

Directives

1. Machinery Directive 2006/42/EC
2. Low Voltage Directive 2014/35/EU
3. EMC Directive 2014/30/EU
4. Restriction of Hazardous Substances (RoHS) Directive 2011/65/EU
5. Eco-design (Commission regulation (EU) No. 1253/2014) 2009/125/EC

Standards

1. SFS-EN JSO 12100:2010 Safety of machinery. General principles for design. Risk assessment and risk reduction
2. EN60204-1 Safety of machinery. Electrical equipment of machines. General requirements
3. EN 61000-6-3 Electromagnetic compatibility (EMC). Generic standards. Emission standard for residential, commercial and light-industrial environments
4. EN13053:2006 Air handling units - Rating and performance for units, components and sections
5. EN1886:2007 Ventilation for buildings - Air handling units - Mechanical performance

The person who compiles the technical file

Juuso Nyström
Vallox Oy
Myllykyläntie 9-11, FIN-32200 LOIMAA, FINLAND
Tel. +358 10 7732 245
Fax +358 10 7732 201
Email juuso.nystrom@vallox.com

This declaration relates exclusively to the machinery in the state in which it was placed on the market and installed according to Vallox Oy's instructions. This declaration does not include components which are added or changes done subsequently to the unit.

This is the original Declaration of Conformity

Loimaa, 24th March 2021



Jukka-Pekka Korja
Managing Director

VALLOX

www.vallox.com

Vallox Oy | Myllykyläntie 9-11 | 32200 LOIMAA | FINLAND

D10660/14.12.2022