

# DEWALT®



**Instruction Manual  
Guide D'utilisation  
Manual de instrucciones**

**D25966**

**41 lbs 1-1/8" (28 mm) Hex Breaker**

**Démolisseur hexagonal 41 lb 1-1/8 po (28 mm)**

**Martillo de demolición de 41 lbs 1-1/8" (28 mm) Hex**

**[www.DEWALT.com](http://www.DEWALT.com)**

**If you have questions or comments, contact us.  
Pour toute question ou tout commentaire, nous contacter.  
Si tiene dudas o comentarios, contáctenos.**

**1-800-4-DEWALT**

---

English (**original instructions**)

4

---

Français (*traduction de la notice d'instructions originale*)

10

---

Español (*traducido de las instrucciones originales*)

17

---

Fig. A

**D25966**

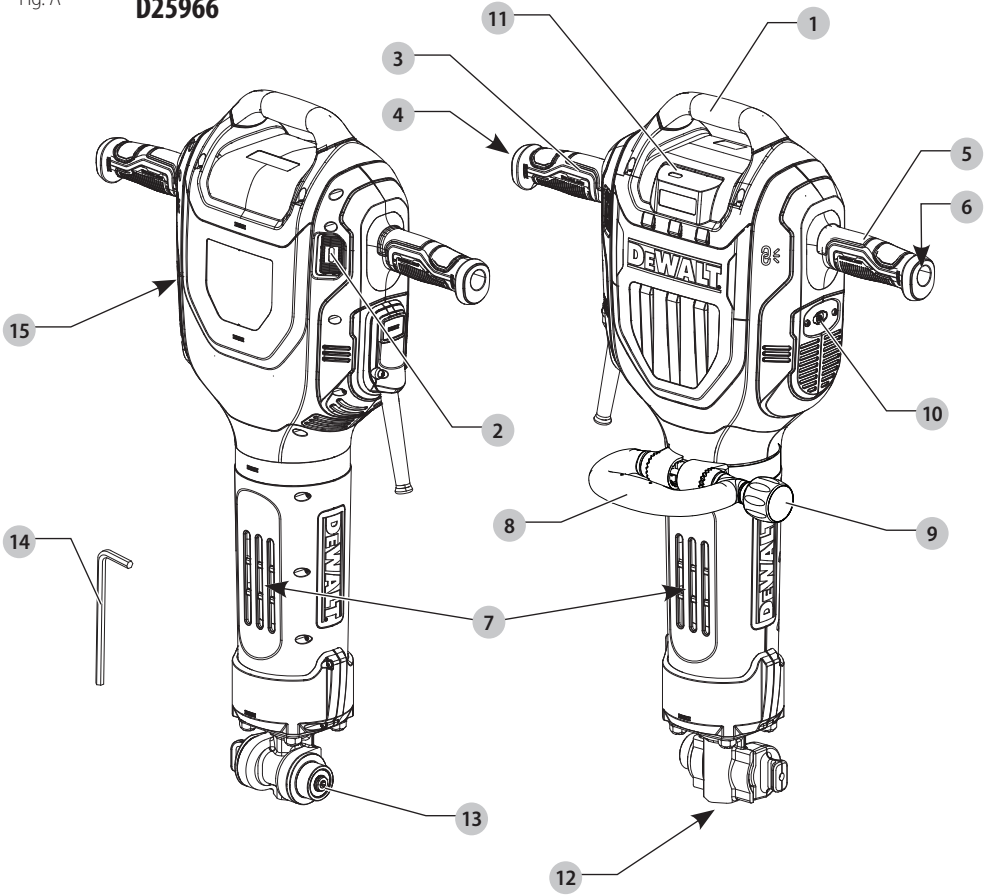

- 1 Top handle
- 2 On/off switch
- 3 Right side handle
- 4 Right handle screw
- 5 Left side a
- 6 Left handle screw
- 7 Air vents
- 8 Bail/loop style auxiliary handle
- 9 Handle knob
- 10 Tool Connect™ mount
- 11 Yellow Service indicator LED
- 12 1-1/8" (28 mm) hex tool holder
- 13 Retainer bolt
- 14 5 mm hex wrench
- 15 Hex wrench retainer

- 1 Poignée supérieure
- 2 Interrupteur marche/arrêt
- 3 Poignée droite
- 4 Vis de la poignée droite
- 5 Côté gauche a
- 6 Vis de la poignée gauche
- 7 Évents
- 8 Poignée auxiliaire de style boucle/anse
- 9 Bouton de poignée
- 10 Support de montage Tool Connect™
- 11 Témoin jaune indicateur d'entretien
- 12 Support de clé hexagonale de 1-1/8 po (28 mm)
- 13 Boulon de retenue
- 14 Clé hexagonale de 5 mm
- 15 Dispositif de retenue à clé hexagonale

- 1 Manija superior
- 2 Interruptor On/off (Encendido/Apagado)
- 3 Manija de lado derecho
- 4 Tornillo de manija derecha
- 5 Lado izquierdo a
- 6 Tornillo de manija izquierda
- 7 Ventilias de aire
- 8 Manija auxiliar estilo travesaño/lazo
- 9 Perilla de manija
- 10 Montaje Tool Connect™
- 11 LED indicador de servicio amarillo
- 12 Soporte de herramienta hexagonal de 1-1/8" (28 mm)
- 13 Perno de retenedor
- 14 Llave hexagonal de 5 mm
- 15 Retenedor de llave hexagonal

Fig. B

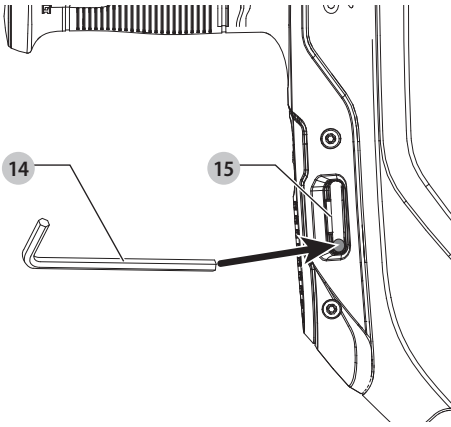

Fig. C

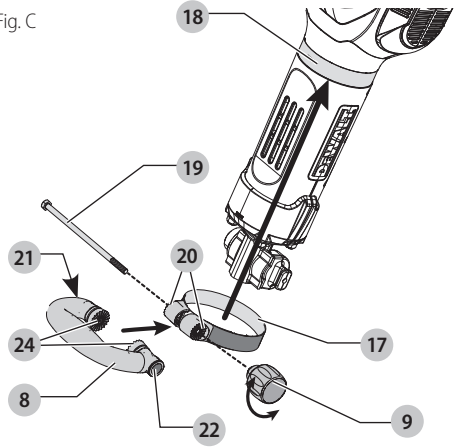

Fig. D

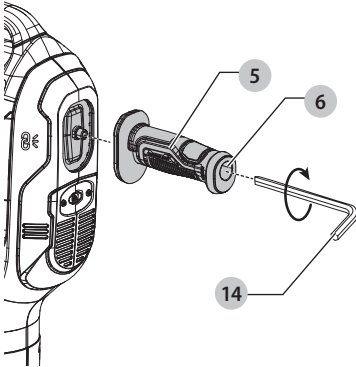

Fig. E

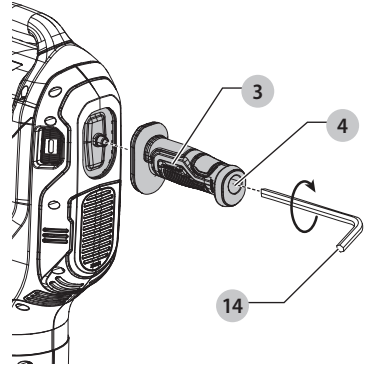

Fig. F

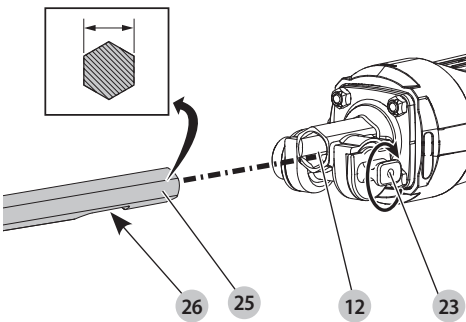

Fig. G

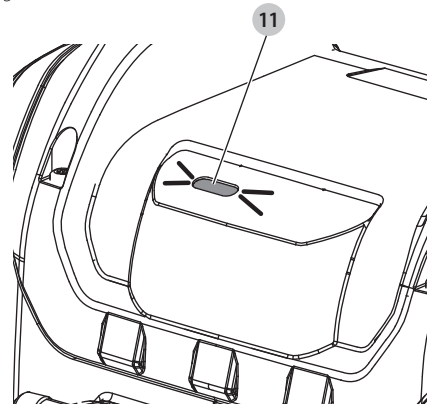

Fig. H

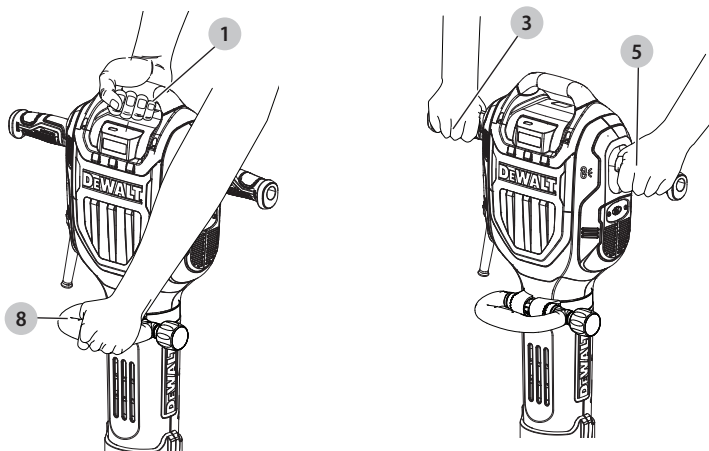

Fig. J

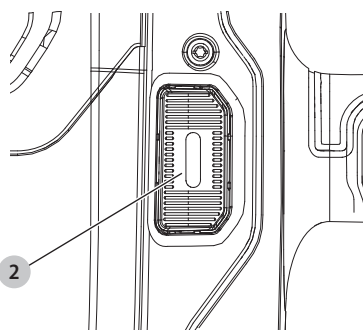

Fig. K

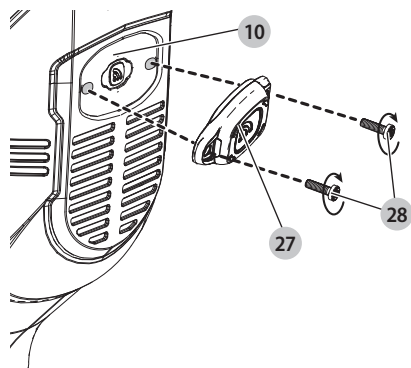
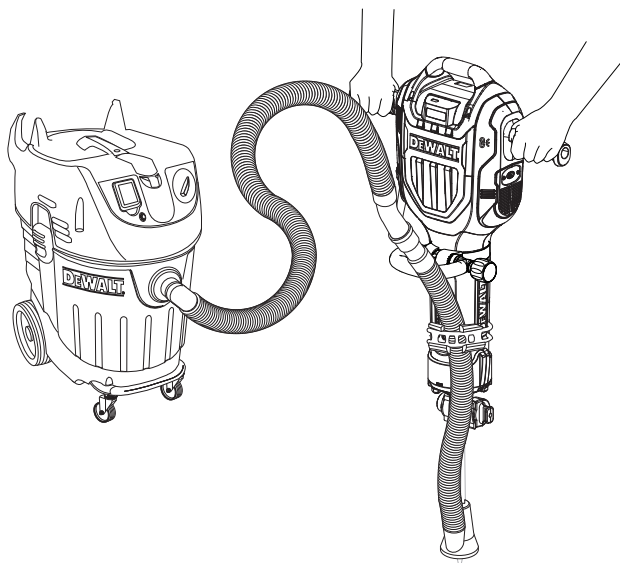

Fig. O





**WARNING:** Read all safety warnings and all instructions. Failure to follow the warnings and instructions may result in electric shock, fire and/or serious injury.



**WARNING:** To reduce the risk of injury, read the instruction manual.

## Intended Use

Your D25966 is designed for professional demolition, chipping and trenching applications in concrete, brick, stone and other masonry materials.

**DO NOT** use under wet conditions or in presence of flammable liquids or gases.

Your D25966 is a professional power tool.

**DO NOT** let children come into contact with the tool. Supervision is required when inexperienced operators use this tool.

## Definitions: Safety Alert Symbols and Words

This instruction manual uses the following safety alert symbols and words to alert you to hazardous situations and your risk of personal injury or property damage.



**DANGER:** Indicates an imminently hazardous situation which, if not avoided, **will** result in **death or serious injury**.



**WARNING:** Indicates a potentially hazardous situation which, if not avoided, **could** result in **death or serious injury**.



**CAUTION:** Indicates a potentially hazardous situation which, if not avoided, **may** result in **minor or moderate injury**.



**NOTICE:** Indicates a practice **not** related to **personal injury** which, if not avoided, **may** result in **property damage**.

(Used without word) Indicates a safety related message.

## GENERAL POWER TOOL SAFETY WARNINGS



**WARNING:** Read all safety warnings, instructions, illustrations and specifications provided with **this power tool**. Failure to follow all instructions listed below may result in electric shock, fire and/or serious injury.

### SAVE ALL WARNINGS AND INSTRUCTIONS FOR FUTURE REFERENCE.

The term "power tool" in the warnings refers to your mains-operated (corded) power tool or battery-operated (cordless) power tool.

### 1) Work Area Safety

- Keep work area clean and well lit.** Cluttered or dark areas invite accidents.
- Do not operate power tools in explosive atmospheres, such as in the presence of flammable liquids, gases or dust.** Power tools create sparks which may ignite the dust or fumes.
- Keep children and bystanders away while operating a power tool.** Distractions can cause you to lose control.

### 2) Electrical Safety

- Power tool plugs must match the outlet. Never modify the plug in any way. Do not use any adapter plugs with earthed (grounded) power tools.** Unmodified plugs and matching outlets will reduce risk of electric shock.
- Avoid body contact with earthed or grounded surfaces, such as pipes, radiators, ranges and refrigerators.** There is an increased risk of electric shock if your body is earthed or grounded.
- Do not expose power tools to rain or wet conditions.** Water entering a power tool will increase the risk of electric shock.
- Do not abuse the cord. Never use the cord for carrying, pulling or unplugging the power tool. Keep cord away from heat, oil, sharp edges or moving parts.** Damaged or entangled cords increase the risk of electric shock.
- When operating a power tool outdoors, use an extension cord suitable for outdoor use.** Use of a cord suitable for outdoor use reduces the risk of electric shock.
- If operating a power tool in a damp location is unavoidable, use a ground fault circuit interrupter (GFCI) protected supply.** Use of a GFCI reduces the risk of electric shock.

### 3) Personal Safety

- Stay alert, watch what you are doing and use common sense when operating a power tool. Do not use a power tool while you are tired or under the influence of drugs, alcohol or medication.** A moment of inattention while operating power tools may result in serious personal injury.
- Use personal protective equipment. Always wear eye protection.** Protective equipment such as a dust mask, non-skid safety shoes, hard hat, or hearing protection used for appropriate conditions will reduce personal injuries.
- Prevent unintentional starting. Ensure the switch is in the off position before connecting to power source and/or battery pack, picking up or carrying the tool.** Carrying power tools with your finger on the switch or energizing power tools that have the switch on invites accidents.
- Remove any adjusting key or wrench before turning the power tool on.** A wrench or a key left attached to a rotating part of the power tool may result in personal injury.
- Do not overreach. Keep proper footing and balance at all times.** This enables better control of the power tool in unexpected situations.
- Dress properly. Do not wear loose clothing or jewelry. Keep your hair, clothing and gloves away from moving parts.** Loose clothes, jewelry or long hair can be caught in moving parts.
- If devices are provided for the connection of dust extraction and collection facilities, ensure these are connected and properly used.** Use of dust collection can reduce dust-related hazards.

- h) **Do not let familiarity gained from frequent use of tools allow you to become complacent and ignore tool safety principles.** A careless action can cause severe injury within a fraction of a second.

#### 4) Power Tool Use and Care

- a) **Do not force the power tool. Use the correct power tool for your application.** The correct power tool will do the job better and safer at the rate for which it was designed.
- b) **Do not use the power tool if the switch does not turn it on and off.** Any power tool that cannot be controlled with the switch is dangerous and must be repaired.
- c) **Disconnect the plug from the power source and/or remove the battery pack, if detachable, from the power tool before making any adjustments, changing accessories, or storing power tools.** Such preventive safety measures reduce the risk of starting the power tool accidentally.
- d) **Store idle power tools out of the reach of children and do not allow persons unfamiliar with the power tool or these instructions to operate the power tool.** Power tools are dangerous in the hands of untrained users.
- e) **Maintain power tools and accessories. Check for misalignment or binding of moving parts, breakage of parts and any other condition that may affect the power tool's operation. If damaged, have the power tool repaired before use.** Many accidents are caused by poorly maintained power tools.
- f) **Keep cutting tools sharp and clean.** Properly maintained cutting tools with sharp cutting edges are less likely to bind and are easier to control.
- g) **Use the power tool, accessories and tool bits, etc. in accordance with these instructions, taking into account the working conditions and the work to be performed.** Use of the power tool for operations different from those intended could result in a hazardous situation.
- h) **Keep handles and grasping surfaces dry, clean and free from oil and grease.** Slippery handles and grasping surfaces do not allow for safe handling and control of the tool in unexpected situations.

#### 5) Service

- a) **Have your power tool serviced by a qualified repair person using only identical replacement parts.** This will ensure that the safety of the power tool is maintained.

#### Additional Safety Instructions for Breakers

- **Wear ear protectors.** Exposure to noise can cause hearing loss.
- **Use auxiliary handles supplied with the tool.** Loss of control can cause personal injury.
- **Hold power tool by insulated gripping surfaces when performing an operation where the cutting accessory may contact hidden wiring or its own cord.** Cutting

accessory contacting a "live" wire may make exposed metal parts of the power tool "live" and could give the operator an electric shock.

- **Be certain that the material being operated on does not conceal electric or gas service and that their locations have been verified with the utility companies.**
- **Keep a firm grip on the tool at all times.** Do not attempt to operate this tool without holding it with both hands. Operating this tool with one hand will result in loss of control. Breaking through or encountering hard materials such as re-bar may be hazardous as well. Tighten the side handle securely before use.
- **Do not recondition accessories yourself.** Chisel reconditioning should be done by a qualified specialist. Improperly reconditioned accessories could cause injury.
- **Wear gloves when operating tool or changing bits.** Accessible metal parts on the tool and bits may get extremely hot during operation. Small bits of broken material may damage bare hands.
- **Never lay the tool down until the bit has come to a complete stop.** Moving bits could cause injury.
- **Do not strike jammed bits with a hammer to dislodge them.** Fragments of metal or material chips could dislodge and cause injury.
- **Ensure the chisel is secured in place before operating the tool.**
- **In cold-weather conditions or when the tool has not been used for a longer period of time, let the tool run with no load for several minutes before use.**
- **When working above ground level ensure the area below is clear.**
- **Do not touch the chisel or the parts close to the chisel immediately after operation, as they may be extremely hot and cause burns to the skin.**
- **Always direct the power cable to the rear, away from the chisel.**
- **Do not operate this tool for long periods of time.** Vibration caused by hammer action may be harmful to your hands and arms. Use gloves to provide extra cushion and limit exposure by taking frequent rest periods.

#### Additional Safety Information

 **WARNING:** Never modify the power tool or any part of it. Damage or personal injury could result.

 **WARNING: ALWAYS** use safety glasses. Everyday eyeglasses are NOT safety glasses. Also use face or dust mask if cutting operation is dusty. **ALWAYS WEAR CERTIFIED SAFETY EQUIPMENT:**

- ANSI Z87.1 eye protection (CAN/CSA Z94.3),
- ANSI S12.6 (S3.19) hearing protection,
- NIOSH/OSHA/MSHA respiratory protection.

 **WARNING:** Some dust created by power sanding, sawing, grinding, drilling, and other construction activities contains chemicals known to the State of California to cause cancer, birth defects or other reproductive harm. Some examples of these chemicals are:

- lead from lead-based paints,
- crystalline silica from bricks and cement and other masonry products, and
- arsenic and chromium from chemically-treated lumber.

Your risk from these exposures varies, depending on how often you do this type of work. To reduce your exposure to these chemicals: work in a well-ventilated area, and work with approved safety equipment, such as dust masks that are specially designed to filter out microscopic particles.

- **Wear protective clothing and wash exposed areas with soap and water.** Allowing dust to get into your mouth, eyes, or lie on the skin may promote absorption of harmful chemicals. Direct particles away from face and body.
- **Use the appropriate dust extractor vacuum to remove the vast majority of static and airborne dust.** Failure to remove static and airborne dust could contaminate the working environment or pose an increased health risk to the operator and those in close proximity.
- **Air vents often cover moving parts and should be avoided.** Loose clothes, jewelry or long hair can be caught in moving parts.
- **An extension cord must have adequate wire size (AWG or American Wire Gauge) for safety.** The smaller the gauge number of the wire, the greater the capacity of the cable, that is, 16 gauge has more capacity than 18 gauge. An undersized cord will cause a drop in line voltage resulting in loss of power and overheating. When using more than one extension to make up the total length, be sure each individual extension contains at least the minimum wire size. The following table shows the correct size to use depending on cord length and nameplate ampere rating. If in doubt, use the next heavier gauge. The lower the gauge number, the heavier the cord.

Minimum Gauge for Cord Sets

Volts	Total Length of Cord in Feet (meters)					
	120V	25 (7.6)	50 (15.2)	100 (30.5)	150 (45.7)	
240V	50 (15.2)	100 (30.5)	200 (61.0)	300 (91.4)		
Ampere Rating		American Wire Gauge				
More Than	Not More Than					
0	6	18	16	16	14	
6	10	18	16	14	12	
10	12	16	16	14	12	
12	16	14	12	Not Recommended		

The label on your tool may include the following symbols. The symbols and their definitions are as follows:

- V .....volts
- Hz .....hertz
- min .....minutes
- ⎓ or DC .....direct current
- Ⓛ .....Class I Construction (grounded)
- .../min.....per minute
- BPM.....beats per minute
- IPM .....impacts per minute
- OPM.....oscillations per minute
- RPM.....revolutions per minute
- sfp .....surface feet per minute
- SPM.....strokes per minute
- A .....amperes
- W.....watts
- Wh.....watt hours

- Ah .....amp hours
- ~ or AC .....alternating current
- ⎓ or AC/DC... alternating or direct current
- Ⓛ .....Class II Construction (double insulated)
- n<sub>0</sub> .....no load speed
- n .....rated speed
- PSI.....pounds per square inch
- Ⓧ .....earthing terminal
- ⚠ .....safety alert symbol
- ☠ .....visible radiation—do not stare into the light
- ☑ .....wear respiratory protection
- ☑ .....wear eye protection
- ☑ .....wear hearing protection
- 📖 .....read all documentation
- ⊘ .....do not expose to rain

## Motor

Be sure your power supply agrees with the nameplate marking. Voltage decrease of more than 10% will cause loss of power and overheating. These tools are factory tested; if this tool does not operate, check power supply.

## Soft Start Feature

The soft start feature allows the impact rate to build up more slowly, thus preventing the chisel or point from “bouncing” around on the masonry when starting up.

## Active Vibration Control

The active vibration control neutralizes rebound vibration from the hammer mechanism. Lowering hand and arm vibration, it allows more comfortable use for longer periods of time and extends the life of the unit.

## ASSEMBLY AND ADJUSTMENTS

**⚠ WARNING:** To reduce the risk of serious personal injury, turn unit off and disconnect it from power source before making any adjustments or removing/installing attachments or accessories. An accidental start-up can cause injury.

## Hex Wrench Storage (Fig. B)

When not in use the 5 mm hex wrench **14** should be stored in the hex wrench retainer **15**:

1. Pull the 5 mm hex wrench **14** from the hex wrench retainer **15** to remove it.
2. Push the 5 mm hex wrench **14** into the hex wrench retainer **15** to store it.

## Bail/Loop Style Auxiliary Handle (Fig. C)

**⚠ WARNING:** To reduce the risk of personal injury, ALWAYS operate the tool with the bail/loop style auxiliary handle properly installed when using the tool for horizontal applications. Failure to do so may result in the bail/loop style auxiliary handle slipping during tool operation and subsequent loss of control. Hold tool with both hands to maximize control.

The bail/loop style auxiliary handle **8** clamps to the front of the housing and may be rotated 360° to permit right- or left-hand use.

## Mounting the Bail/Loop Style Auxiliary Handle (Fig. C)

1. Disassemble the bail/loop style auxiliary handle **8**. Loosen the handle knob **9** by turning it counterclockwise until it comes off the bail/loop style auxiliary handle **8**.
2. Pull the handle bolt **19** from the bail/loop style auxiliary handle **8**.
3. Remove the bail/loop style auxiliary handle **8** from the handle assembly.
4. Slide the handle assembly onto the nose of the tool through the handle ring opening **17** and onto the handle ring mounting location **18** located on the housing.
5. Install the bail/loop style auxiliary handle **8** onto the handle assembly.  
**NOTE:** Ensure the teeth **24** on the bail/loop style auxiliary handle **8** and the handle mount teeth **20** mesh together before proceeding.
6. Insert the handle bolt **19** into the handle assembly from the hexagon shaped opening **21** on the side of the bail/loop style auxiliary handle **8**.  
**NOTE:** Do not insert the handle bolt **19** from the handle knob opening side **22**. The handle will not properly tighten.
7. Assemble the bail/loop style auxiliary handle **8**.
8. Rotate and pivot the bail/loop style auxiliary handle **8** to the desired position.
9. Thread the handle knob **9** onto the handle bolt **19** from the handle knob opening side **22** of the bail/loop style auxiliary handle **8**.
10. Tighten the handle knob **9** by turning it clockwise until the bail/loop style auxiliary handle **8** is secured in position.

## Side Handles (Fig. D, E)

 **CAUTION: ALWAYS operate the tool with the side handle properly assembled. Hold tool with both hands to maximize control.**

1. Attach the left side handle **5** with hex head screw **6** located inside the end of the handle. Fully tighten with 5 mm hex wrench **14** (supplied).
2. Attach the right side handle **3** with hex head screw **4** located inside the end of the handle. Fully tighten with 5 mm hex wrench **14** (supplied).  
**NOTE:** Side handles **3** and **5** must be installed in the proper orientation with the key on the end of the grip facing down.  
**NOTE:** Store the 5 mm hex wrench **14** in the hex wrench retainer **15**.

## Inserting and Removing 1-1/8" (28 mm) Hex Accessories (Fig. F)

This machine uses chisels with a 1-1/8" (28 mm) hex shank. We recommend to use professional accessories only.

 **WARNING: Since accessories other than those offered by DEWALT have not been tested with this product, the use of such accessories may entail hazardous**

*situations. To reduce the risk of injury, use only accessories recommended by DEWALT.*



**WARNING:** Clean the chisel shank before use.



**WARNING:** Do not apply lubricant to the machine.

## To fit a chisel with notch in the shank, proceed as follows (Fig. F)



1. Pull the tool retainer **23** and rotate it 180° to the unlock position.
2. Hold the chisel in front of the tool holder with the notch **26** facing downwards.
3. Insert the chisel shank **25** into the 1-1/8" (28 mm) hex tool holder **12**.
4. Rotate the tool retainer **23** 180° so it slides back into the lock position to lock the accessory in position.
5. Pull on the chisel to check if it is properly locked. The hammering function requires the chisel to be able to move axially several inches when locked in the tool holder.
6. To remove a chisel pull the tool retainer **23** and rotate it 180° to the unlock position and pull the chisel out of the tool holder.



**WARNING:** Always wear gloves when you change accessories. The exposed metal parts on the tool and accessory may become extremely hot during operation.

## Service Indicator LED (Fig. G)

Your D25966 has one LED, indicating a service indicator. Refer to the table for more information on LED functionality.

LED Function	Description
 <b>Yellow (permanently on)</b>	<b>Service required</b> The yellow service indicator LED <b>11</b> lights up to indicate the tool needs servicing within the next 10 hours of use (new lubrication and hammer mechanism sealing).
 <b>Yellow (flashing)</b>	<b>Service exceeded</b> With the service indicator lit, after a further 10 hours of use the service indicator flashes to indicate the tool has exceeded the required service interval.

## Wireless Tool Control™ (Fig. A)





**CAUTION:** Read all safety warnings, instructions and specifications of the appliance which is to be paired with the tool.

Your tool is equipped with a Wireless Tool Control™ transmitter which allows your tool to be wirelessly paired with another Wireless Tool Control™ device, such as a dust extractor.

To pair your tool using Wireless Tool Control™, push the on/off switch ② on the tool to the on position and press the Wireless Tool Control™ pairing button on the separate device. An LED on the separate device will let you know when your tool has been successfully paired.

## OPERATION

 **WARNING:** To reduce the risk of serious personal injury, turn unit off and disconnect it from power source before making any adjustments or removing/installing attachments or accessories. An accidental start-up can cause injury.

 **WARNING:** Always observe the safety instructions and applicable regulations.

 **WARNING:** Be aware of the location of pipework and wiring.

 **WARNING:** Apply a pressure of approx. 44–66 lbs. (20–30 kg) to the tool. Excessive force does not speed up chiseling but decreases tool performance and may shorten tool life.

## Proper Hand Position (Fig. H)

 **WARNING:** To reduce the risk of serious personal injury, ALWAYS use proper hand position as shown.

 **WARNING:** To reduce the risk of serious personal injury, ALWAYS hold securely in anticipation of a sudden reaction.

**IMPORTANT:** The tool must be held with two hands at all times when in use.

## Horizontal Applications (Fig. H)

Proper hand position requires one hand on the bail/loop style auxiliary handle ⑧ with the other hand on the top handle ①.

## Vertical Applications (Fig. H)

Proper hand position requires both hands on the left handle ⑤ and right handle ③.

## Switching On and Off (Fig. J)

To turn the tool on, set the on/off switch ② to position 1. To turn the tool off, set the on/off switch ② to position 0.

## Demolition (Fig. H)

 **WARNING:** Ensure that the cutting edge does not show discoloration caused by too much pressure. This may impair the hardness of the accessory.

Various types of chisels are available as an option.

1. Select the appropriate chisel. Clean the chisel shank ②5.
2. Insert the chisel and check whether it is properly locked.
3. Fit and adjust the bail/loop style auxiliary handle ⑧ and make sure it is firmly tightened.
4. Hold the tool by the bail/loop style auxiliary handle ⑧ and the top handle ① or the left handle ⑤ and right handle ③ before switching ON.
5. The tool now runs in continuous operation.

**IMPORTANT:** ALWAYS use two hands when operating

the tool. Refer to **Proper Hand Position** for the proper use of the tool for both horizontal and vertical applications.

6. Always switch off the tool when work is finished and before unplugging.

## MAINTENANCE

 **WARNING:** To reduce the risk of serious personal injury, turn unit off and disconnect it from power source before making any adjustments or removing/installing attachments or accessories. An accidental start-up can cause injury.

Your DEWALT power tool has been designed to operate over a long period of time with a minimum of maintenance. Continuous satisfactory operation depends upon proper tool care and regular cleaning.

## Cleaning

 **WARNING:** Blow dirt and dust out of all air vents with clean, dry air at least once a week. To minimize the risk of eye injury, always wear ANSI Z87.1 approved eye protection when performing this procedure.

 **WARNING:** Never use solvents or other harsh chemicals for cleaning the non-metallic parts of the tool. These chemicals may weaken the plastic materials used in these parts. Use a cloth dampened only with water and mild soap. Never let any liquid get inside the tool; never immerse any part of the tool into a liquid.

## Accessories

 **WARNING:** Since accessories, other than those offered by DEWALT, have not been tested with this product, use of such accessories with this product could be hazardous. To reduce the risk of injury, only DEWALT recommended accessories should be used with this product.

Recommended accessories for use with your product are available at extra cost from your local dealer or authorized service center. If you need assistance in locating any accessory, please contact DEWALT. Call 1-800-4-DEWALT (1-800-433-9258) or visit our website: [www.dewalt.com](http://www.dewalt.com).

## DEWALT ToolConnect™ Tag Ready (Fig. K)

### Optional Accessory

 **WARNING:** Use only original fasteners. Longer screws increase the risk of electrical shock or damage to the tool.

Your D25966 comes with mounting holes and screws ②8 for installing a DEWALT ToolConnect™ Tag ②7. You will need a T20 bit tip to install the tag with the provided screws ②8.

The DEWALT ToolConnect™ Tag is designed for tracking and locating professional power tools, equipment, and machines using the DEWALT Tool Connect™ app.

For proper installation of the DEWALT ToolConnect™ Tag refer to the DEWALT ToolConnect™ manual.

## Dust Extraction System (Fig. 0)

The use of a dust extraction system is recommended to reduce potentially harmful airborne dust and to prolong tool and accessory life.

Consult your dealer for further information on suitable dust extraction systems.

## Repairs



**WARNING:** To assure product SAFETY and RELIABILITY, repairs, maintenance and adjustment (including brush inspection and replacement, when applicable) should be performed by a factory service center or an authorized service center. Always use identical replacement parts.

## Register Online

Thank you for your purchase. Register your product now for:

- **WARRANTY SERVICE:** Registering your product will help you obtain more efficient warranty service in case there is a problem with your product.
- **CONFIRMATION OF OWNERSHIP:** In case of an insurance loss, such as fire, flood or theft, your registration of ownership will serve as your proof of purchase.
- **FOR YOUR SAFETY:** Registering your product will allow us to contact you in the unlikely event a safety notification is required under the Federal Consumer Safety Act.
- Register online at [www.dewalt.com](http://www.dewalt.com).

## Three Year Limited Warranty

For warranty terms, go to <https://www.dewalt.com/support/warranty>.

To request a written copy of the warranty terms, contact: Customer Service at DeWALT Industrial Tool Co., 701 East Joppa Road, Towson, MD 21286 or call **1-800-4-DEWALT (1-800-433-9258)**.

**LATIN AMERICA:** This warranty does not apply to products sold in Latin America. For products sold in Latin America, see country-specific warranty information contained in the packaging, call the local company or see website for warranty information.

**FREE WARNING LABEL REPLACEMENT:** If your warning labels become illegible or are missing, call **1-800-4-DEWALT (1-800-433-9258)** for a free replacement.



**AVERTISSEMENT :** lisez tous les avertissements de sécurité et toutes les instructions. Ne pas suivre les avertissements et les instructions peut entraîner un choc électrique, un incendie et/ou des blessures graves.



**AVERTISSEMENT :** pour réduire le risque de blessure, lisez le guide d'utilisation.

## Utilisation prévue

Votre D25966 est conçu pour des applications professionnelles de démolition, de dégarnissage et de creusage dans le béton, la brique, la pierre et d'autres matériaux de maçonnerie.

**NE PAS** l'utiliser en conditions humides ou en présence de liquides ou de gaz inflammables.

Votre D25966 est un outil électrique professionnel.

**NE PAS** laisser les enfants toucher l'outil. Une supervision est requise lorsque des utilisateurs inexpérimentés utilisent cet outil.

## Définitions: symboles et mentions d'alerte de sécurité

Cette notice d'utilisation utilise les symboles et les mentions d'alerte de sécurité suivants afin de vous alerter sur les situations dangereuses et les risques de blessures ou de dégâts matériels.



**DANGER:** indique une situation de risque imminent qui engendre, si elle n'est pas évitée, la mort ou de graves blessures.



**AVERTISSEMENT:** indique une situation de risque potentiel qui pourrait engendrer, si elle n'est pas évitée, la mort ou de graves blessures.



**ATTENTION:** indique une situation de risque potentiel qui peut engendrer, si elle n'est pas évitée, des blessures bénignes ou modérées.



**REMARQUE:** indique une pratique n'entraînant aucun risque de blessures mais qui, si elle n'est pas évitée, peut entraîner des dommages matériels. (Utilisé sans mention) Indique un message lié à la sécurité.

## AVERTISSEMENTS GÉNÉRAUX SUR LA SÉCURITÉ DES OUTILS



**AVERTISSEMENT :** lisez tous les avertissements de sécurité, toutes les instructions, les illustrations et les caractéristiques fournis avec cet outil électrique. Ne pas suivre toutes les instructions comprises aux présentes peut conduire à un choc électrique, un incendie et/ou des blessures graves.

### CONSERVER TOUS LES AVERTISSEMENTS ET TOUTES LES DIRECTIVES POUR UN USAGE ULTÉRIEUR.

Le terme « outil électrique » cité dans les avertissements se rapporte à votre outil électrique à alimentation sur secteur (avec fil) ou par piles (sans fil).

## 1) Sécurité du lieu de travail

- Tenir l'aire de travail propre et bien éclairée.** Les lieux encombrés ou sombres sont propices aux accidents.
- Ne pas faire fonctionner d'outils électriques dans un milieu déflagrant, tel qu'en présence de liquides, de gaz ou de poussières inflammables.** Les outils électriques produisent des étincelles qui pourraient enflammer la poussière ou les vapeurs.
- Éloigner les enfants et les personnes à proximité pendant l'utilisation d'un outil électrique.** Une distraction pourrait en faire perdre la maîtrise à l'utilisateur.

## 2) Sécurité en matière d'électricité

- Les fiches des outils électriques doivent correspondre à la prise. Ne jamais modifier la fiche d'aucune façon. Ne jamais utiliser de fiche d'adaptation avec un outil électrique mis à la terre.** Le risque de choc électrique sera réduit par l'utilisation de fiches non modifiées correspondant à la prise.
- Éviter tout contact physique avec des surfaces mises à la terre comme des tuyaux, des radiateurs, des cuisinières et des réfrigérateurs.** Le risque de choc électrique est plus élevé si votre corps est mis à la terre.
- Ne pas exposer les outils électriques à la pluie ou à l'humidité.** La pénétration de l'eau dans un outil électrique augmente le risque de choc électrique.
- Ne pas utiliser le cordon de façon abusive. Ne jamais utiliser le cordon pour transporter, tirer ou débrancher un outil électrique. Tenir le cordon éloigné de la chaleur, de l'huile, des bords tranchants et des pièces mobiles.** Les cordons endommagés ou enchevêtrés augmentent les risques de choc électrique.
- Pour l'utilisation d'un outil électrique à l'extérieur, se servir d'une rallonge convenant à cette application.** L'utilisation d'une rallonge conçue pour l'extérieur réduira les risques de choc électrique.
- S'il est impossible d'éviter l'utilisation d'un outil électrique dans un endroit humide, brancher l'outil dans une prise ou sur un circuit d'alimentation dotés d'un disjoncteur de fuite à la terre (GFCI).** L'utilisation de ce type de disjoncteur réduit les risques de choc électrique.

## 3) Sécurité personnelle

- Être vigilant, surveiller le travail effectué et faire preuve de jugement lorsqu'un outil électrique est utilisé. Ne pas utiliser d'outil électrique en cas de fatigue ou sous l'influence de drogues, d'alcool ou de médicaments.** Un simple moment d'inattention en utilisant un outil électrique peut entraîner des blessures corporelles graves.
- Utiliser des équipements de protection individuelle. Toujours porter une protection oculaire.** L'utilisation d'équipements de protection comme un masque antipoussière, des chaussures

antidérapantes, un casque de sécurité ou des protecteurs auditifs lorsque la situation le requiert réduira les risques de blessures corporelles.

- c) **Empêcher les démarrages intempestifs. S'assurer que l'interrupteur se trouve à la position d'arrêt avant de relier l'outil à une source d'alimentation et/ou d'insérer un bloc-piles, de ramasser ou de transporter l'outil.** Transporter un outil électrique alors que le doigt repose sur l'interrupteur ou brancher un outil électrique dont l'interrupteur est à la position de marche risque de provoquer un accident.
- d) **Retirer toute clé de réglage ou clé avant de démarrer l'outil.** Une clé ou une clé de réglage attachée à une partie pivotante de l'outil électrique peut provoquer des blessures corporelles.
- e) **Ne pas trop tendre les bras. Conserver son équilibre en tout temps.** Cela permet de mieux maîtriser l'outil électrique dans les situations imprévues.
- f) **S'habiller de manière appropriée. Ne pas porter de vêtements amples ni de bijoux. Garder les cheveux, les vêtements et les gants à l'écart des pièces mobiles.** Les vêtements amples, les bijoux ou les cheveux longs risquent de rester coincés dans les pièces mobiles.
- g) **Si des composants sont fournis pour le raccordement de dispositifs de dépoussiérage et de massage, s'assurer que ceux-ci sont bien raccordés et utilisés.** L'utilisation d'un dispositif de dépoussiérage peut réduire les dangers engendrés par les poussières.
- h) **Ne pas laisser votre connaissance acquise suite l'utilisation fréquente des outils vous permettre de baisser la garde et ignorer les principes de sécurité de l'outil.** Un acte irréfléchi peut causer une blessure grave en une fraction de seconde.

#### 4) Utilisation et entretien d'un outil électrique

- a) **Ne pas forcer un outil électrique. Utiliser l'outil électrique approprié à l'application.** L'outil électrique approprié effectuera un meilleur travail, de façon plus sûre et à la vitesse pour laquelle il a été conçu.
- b) **Ne pas utiliser un outil électrique dont l'interrupteur est défectueux.** Tout outil électrique dont l'interrupteur est défectueux est dangereux et doit être réparé.
- c) **Débranchez la fiche de la prise électrique et, si amovible, retirez le bloc-piles de l'outil avant d'effectuer tout ajustement, changement et entreposage de celui-ci.** Ces mesures préventives réduisent les risques de démarrage accidentel de l'outil électrique.
- d) **Ranger les outils électriques hors de la portée des enfants et ne permettre à aucune personne n'étant pas familière avec un outil électrique ou son mode d'emploi d'utiliser cet outil.** Les outils électriques deviennent dangereux entre les mains d'utilisateurs inexpérimentés.

- e) **Gardez les poignées et surfaces d'emprise propres et libres de tout produit lubrifiant. Vérifier si les pièces mobiles sont mal alignées ou coincées, si des pièces sont brisées ou présentent toute autre condition susceptible de nuire au bon fonctionnement de l'outil électrique.** En cas de dommage, faire réparer l'outil électrique avant toute nouvelle utilisation. Beaucoup d'accidents sont causés par des outils électriques mal entretenus.
- f) **S'assurer que les outils de coupe sont aiguisés et propres.** Les outils de coupe bien entretenus et affûtés sont moins susceptibles de se coincer et sont plus faciles à maîtriser.
- g) **Utiliser l'outil électrique, les accessoires, les forets, etc. conformément aux présentes directives en tenant compte des conditions de travail et du travail à effectuer.** L'utilisation d'un outil électrique pour toute opération autre que celle pour laquelle il a été conçu est dangereuse.
- h) **Garder vos mains et les surfaces de prise sèches, propres et libres de graisse et de poussière.** Les mains et les surfaces de prise glissantes ne permettent pas la manutention et le contrôle sécuritaires de l'outil dans les situations imprévues.

#### 5) Réparation

- a) **Faire réparer l'outil électrique par un réparateur professionnel en n'utilisant que des pièces de rechange identiques.** Cela permettra de maintenir une utilisation sécuritaire de l'outil électriques.

#### Consignes de sécurité supplémentaires pour les démolisseurs

- **Portez une protection auditive.** L'exposition au bruit peut entraîner la perte de l'ouïe.
- **Utilisez les poignées auxiliaires fournies avec l'outil.** La perte de contrôle peut causer des blessures.
- **Tenez l'outil électrique par les surfaces de prise isolées lorsque vous effectuez une tâche où l'accessoire de coupe peut entrer en contact avec le câblage dissimulé, or its own cord.** L'accessoire de coupe entrant un contact avec un câble « sous tension » peut exposer les pièces métalliques de l'outil électrique « sous tension » et pourrait donner un choc électrique à l'utilisateur.
- **Assurez-vous que le matériau objet de l'opération ne dissimule pas une alimentation en gaz ou en électricité et que leurs emplacements ont été vérifiés auprès des entreprises des services publics.**
- **Saisissez fermement l'outil en tout temps.** Ne tentez pas d'utiliser cet outil sans le tenir à deux mains. Utiliser cet outil avec une seule main se solde par une perte de contrôle. Traverser ou rencontrer des matériaux durs comme les barres de renforcement peut également être dangereux. Serrez fermement la poignée latérale avant utilisation.
- **Ne reconditionnez pas les accessoires par vos propres moyens.** Le reconditionnement des burins doit être effectué par un spécialiste qualifié. Les accessoires incorrectement reconditionnés peuvent causer des blessures.

- **Portez des gants lorsque vous utilisez l'outil ou que vous changez les mèches.** Les pièces de métal accessibles sur l'outil et les mèches peuvent devenir extrêmement chaudes durant l'utilisation. De petits copeaux du matériau brisé peuvent abîmer les mains nues.
- **Ne jamais déposer l'outil électrique avant que l'accessoire soit complètement arrêté.** Déplacer les mèches peut provoquer des blessures.
- **Ne frappez pas les mèches bloquées avec un marteau pour les déloger.** Des fragments ou des copeaux de métal peuvent se déloger et provoquer des blessures.
- **Vérifiez que le burin est en place de façon sécuritaire avant d'utiliser l'outil.**
- **Par temps froid ou lorsque l'outil n'a pas été utilisé pendant une période prolongée, laissez-le fonctionner sans charge pendant plusieurs minutes avant de l'utiliser.**
- **En travaillant en hauteur, assurez-vous que la zone dessous est dégagée.**
- **Ne touchez pas le burin ou les pièces proches du burin immédiatement après l'opération, car ils peuvent être extrêmement chauds et provoquer des brûlures cutanées.**
- **Dirigez toujours le câble d'alimentation vers l'arrière, à l'écart du burin.**
- **N'utilisez pas cet outil durant de longues périodes.** La vibration causée par le mouvement du marteau peut être dangereuse pour vos mains et vos bras. Utilisez des gants pour fournir un coussin supplémentaire et limiter l'exposition en prenant des périodes de repos fréquentes.

Votre risque à ces expositions varie selon la fréquence dont vous effectuez ce type de travail. Pour réduire votre exposition à ces produits chimiques : travaillez dans un endroit bien aéré et avec un équipement de sécurité homologué, comme les masques anti-poussière spécialement conçus pour graisser les particules microscopiques des cavités de tube.

- **Portez des vêtements protecteurs et lavez vos zones exposées avec du savon et de l'eau.** Permettre à la poussière d'entrer dans votre bouche, vos yeux ou se déposer sur la peau peut favoriser l'absorption des produits chimiques dangereux. Dirigez les particules loin du visage et du corps.
- **Utilisez le dépourvreur approprié pour enlever la grande majorité de la poussière statique et en suspension.** Ne pas enlever la poussière statique et en suspension pourrait contaminer l'environnement de travail ou représenter un risque accru pour la santé de l'utilisateur et ceux qui sont à proximité.
- **Les événements couvrent souvent des pièces qui se déplacent et doivent être évités.** Des vêtements amples, les bijoux ou les cheveux longs peuvent se coincer dans des pièces qui déplacent.
- **Pour la sécurité de l'utilisateur, utiliser une rallonge de calibre adéquat (AWG, American Wire Gauge [calibrage américain normalisé des fils électriques]).** Plus le calibre est petit, et plus sa capacité est grande. Un calibre 16, par exemple, a une capacité supérieure à un calibre 18. L'usage d'une rallonge de calibre insuffisant causera une chute de tension qui entraînera perte de puissance et surchauffe. Si plus d'une rallonge est utilisée pour obtenir une certaine longueur, s'assurer que chaque rallonge présente au moins le calibre de fil minimum. Le tableau ci-dessous illustre les calibres à utiliser selon la longueur de rallonge et l'intensité nominale indiquée sur la plaque signalétique. En cas de doute, utiliser le calibre suivant. Plus le calibre est petit, plus la rallonge peut supporter de courant.

## Renseignements de sécurité supplémentaires

 **AVERTISSEMENT :** ne modifiez jamais l'outil électrique ou toute pièce de celui-ci. Cela pourrait entraîner des dommages matériels ou des blessures corporelles.

 **AVERTISSEMENT :** portez **TOUJOURS** des lunettes de sécurité. Les lunettes ordinaires **NE SONT PAS** des lunettes de sécurité. Utilisez également un masque facial ou anti-poussière si l'opération de coupe est poussiéreuse. **PORTEZ TOUJOURS UN ÉQUIPEMENT DE SÉCURITÉ CERTIFIÉ :**

- Protection oculaire ANSI Z87.1 (CAN/CSA Z94.3),
- Protection auditive ANSI S12.6 (S3.19),
- Protection respiratoire NIOSH/OSHA/MSHA.



 **AVERTISSEMENT :** certaines poussières créées par le ponçage mécanique, le sciage, l'aiguisage, le perçage et autres activités de construction contiennent des produits chimiques reconnus dans l'État de la Californie pour causer le cancer et des anomalies congénitales ou autres effets nuisibles sur la reproduction. Certains exemples de ces produits chimiques sont :









- le plomb provenant des peintures à base de plomb,
- la silice cristallisée provenant des briques, du ciment et d'autres produits de la maçonnerie ainsi que
- l'arsenic et le chrome provenant du bois de construction traité chimiquement.

### Calibre minimum pour les cordons d'alimentation

Volts		Longueur totale du cordon d'alimentation en mètre (pieds)			
120 V		7,6 (25)	15,2 (50)	30,5 (100)	45,7 (150)
240 V		15,2 (50)	30,5 (100)	61,0 (200)	91,4 (300)
Ampères		AWG			
Plus que	Pas plus que				
0	6	18	16	16	14
6	10	18	16	14	12
10	12	16	16	14	12
12	16	14	12	Non recommandé	

L'étiquette sur votre outil peut inclure les symboles suivants. Voici ces symboles et leur signification :

V .....	volts	... /min.....	par minute
Hz .....	hertz	BPM.....	battements par minute
min .....	minutes	IPM.....	impacts par minute
 ou CC.....	courant continu	OPM.....	oscillations par minute
 .....	Fabrication de classe I (relié à la terre)	TR/MIN.....	tours par minute

sfpm .....	pieds surface par minute		borne de terre
SPM .....	coups par minute		symbole d'alerte de sécurité
A .....	ampères		rayonnement visible – ne regardez pas la lumière
W .....	watts		portez une protection respiratoire
Wh .....	watts/heure		portez une protection oculaire
Ah .....	ampères/heure		portez des protections auditives
~ ou CA .....	courant alternatif		lisez toute la documentation
~ ou CA/CC .....	courant alternatif ou continu		ne pas exposer à la pluie
	Fabrication de classe II (double isolation)		
n <sub>0</sub> .....	vitesse à vide		
n .....	vitesse nominale		
PSI .....	livres par pouce carré		

auxiliaire de style boucle/anse correctement installée lorsque vous utilisez l'outil pour des applications horizontales. Ne pas le faire peut entraîner le glissement de la poignée auxiliaire de style boucle/anse durant le fonctionnement de l'outil et une perte de contrôle subséquente. Tenez l'outil avec les deux mains pour maximiser le contrôle.

La poignée auxiliaire de style boucle/anse **8** se fixe sur le devant du boîtier et peut être tournée de 360° afin de permettre une utilisation avec la main droite ou la main gauche.

## Montage de la poignée auxiliaire de style boucle/anse (Fig. C)

- Démontage de la poignée auxiliaire de style boucle/anse (Fig. 8) Desserrez le bouton de la poignée **9** en le tournant dans le sens inverse des aiguilles d'une montre jusqu'à ce qu'il se détache de la poignée auxiliaire de type boucle/anse **8**.
- Retirez le boulon de la poignée **19** de la poignée auxiliaire de type boucle/anse **8**.
- Retirez la poignée auxiliaire de type boucle/anse **8** de l'ensemble de poignée.
- Faites glisser l'ensemble de la poignée sur l'embout de l'outil à travers l'ouverture de l'anneau de la poignée **17** et sur l'emplacement de montage de l'anneau de la poignée **18** situé sur le boîtier.
- Installez la poignée auxiliaire de type boucle/anse **8** sur la poignée.

**REMARQUE :** Assurez-vous que les dents **24** de la poignée auxiliaire de type boucle/anse **8** et les dents du support de poignée **20** s'engrènent avant de continuer.

- Insérez le boulon de la poignée **19** dans l'ensemble de la poignée à partir de l'ouverture en forme d'hexagone **21** sur le côté de la poignée auxiliaire de type boucle/anse **8**.
- REMARQUE :** N'insérez pas le boulon de la poignée **19** du côté de l'ouverture du bouton de la poignée **22**. La poignée ne sera pas correctement serrée.
- Assemblage de la poignée auxiliaire de style boucle/anse (Fig. 8)
- Tournez et faites pivoter la poignée auxiliaire de type boucle/anse **8** dans la position souhaitée.
- Enfilez le bouton de poignée **9** sur le boulon de poignée **19** du côté de l'ouverture du bouton de poignée **22** de la poignée auxiliaire de type boucle/anse **8**.
- Serrez le bouton de poignée **9** en le tournant dans le sens des aiguilles d'une montre jusqu'à ce que la poignée auxiliaire de type boucle/anse **8** soit fixée en position.

## Poignées latérales (Fig. D, E)

**ATTENTION :** UTILISEZ TOUJOURS l'outil avec la poignée latérale correctement montée. Tenez l'outil avec les deux mains pour maximiser le contrôle.

- Fixez la poignée latérale gauche **5** à l'aide de la vis à tête hexagonale **6** située à l'intérieur de l'extrémité de la

## Moteur

S'assurer que le bloc d'alimentation est compatible avec l'inscription de la plaque signalétique. Une diminution de tension de plus de 10 % provoquera une perte de puissance et une surchauffe. Ces outils sont testés en usine ; si cet outil ne fonctionne pas, vérifier l'alimentation électrique.

## Fonction de démarrage progressif

La fonction de démarrage progressif permet au taux d'impact d'augmenter plus lentement, évitant ainsi au ciseau ou à la pointe de « rebondir » sur la maçonnerie au démarrage.

## Contrôle actif des vibrations

Le contrôle actif des vibrations neutralise la vibration de rebond du mécanisme du marteau. En réduisant la vibration dans la main et le bras, il permet une utilisation plus confortable pendant plus longtemps et prolonge la durée de service de l'appareil.

## ASSEMBLAGE ET AJUSTEMENTS

**AVERTISSEMENT :** afin de réduire le risque de blessure corporelle grave, éteignez l'outil et retirez le bloc-piles avant d'effectuer tout ajustement ou de retirer/installer des pièces ou des accessoires, lorsque vous remplacez ou avant de nettoyer. Un démarrage accidentel peut causer des blessures.

## Rangement de la clé hexagonale (Fig. B)

Lorsqu'elle n'est pas utilisée, la clé hexagonale de 5 mm **14** doit être rangée dans le dispositif de retenue de la clé hexagonale **15**.

- Tirez la clé hexagonale de 5 mm **14** du dispositif de retenue de la clé hexagonale **15** pour la retirer.
- Poussez la clé hexagonale de 5 mm **14** dans le dispositif de retenue de la clé hexagonale **15** pour la ranger.

## Poignée auxiliaire de style boucle/anse (Fig. C)

**AVERTISSEMENT :** Pour réduire les risques de blessures, utilisez TOUJOURS l'outil avec la poignée

poignée. Serrez complètement avec la clé hexagonale de 5 mm **14** (fournie).

- Fixez la poignée latérale droite **3** à l'aide de la vis à tête hexagonale **4** située à l'intérieur de l'extrémité de la poignée. Serrez complètement avec la clé hexagonale de 5 mm **14** (fournie).

**REMARQUE :** Les poignées latérales **3** et **5** doivent être installées dans le bon sens, la clé située à l'extrémité de la poignée étant orientée vers le bas.

**REMARQUE :** Rangez la clé hexagonale de 5 mm **14** dans le dispositif de retenue de la clé hexagonale **15**.

## Insertion et retrait des accessoires hexagonaux de 1-1/8 po (28 mm) (Fig. F)

Cette machine utilise des burins avec un cambriion hexagonal de 1-1/8 (28 mm). Nous vous recommandons d'utiliser uniquement des accessoires professionnels.

**AVERTISSEMENT :** Les accessoires autres que ceux proposés par DEWALT n'ayant pas été testés avec ce produit, leur utilisation peut entraîner des situations dangereuses. Pour réduire les risques de blessures, n'utilisez que les accessoires recommandés par DEWALT.

**AVERTISSEMENT :** Nettoyez le burin avant de l'utiliser.

**AVERTISSEMENT :** N'appliquez pas de lubrifiant sur la machine.

## Pour monter un burin avec une encoche dans le cambriion, procédez comme suit (Fig. F)

- Tirez sur le porte-outil **23** et tournez-le de 180° en position de déverrouillage.
- Tenez le burin devant le porte-outil, l'encoche **26** orientée vers le bas.
- Insérez la tige du burin **25** dans le porte-outil hexagonal de 1-1/8 po (28 mm) **12**.
- Tournez le support d'outil (23 de 180° de manière à ce qu'il glisse à nouveau dans la position de verrouillage pour bloquer l'accessoire en position.
- Tirez sur le burin pour vérifier qu'il est correctement verrouillé. La fonction de martelage exige que le burin puisse se déplacer axialement de plusieurs centimètres lorsqu'il est verrouillé dans le porte-outil.
- Pour retirer un burin, tirez sur le dispositif de retenue de l'outil **23** et tournez-le de 180° en position de déverrouillage, puis tirez le burin hors du porte-outil.

**AVERTISSEMENT :** Portez toujours des gants lorsque vous changez d'accessoire. Les pièces de métal accessibles sur l'outil et de l'accessoire peuvent devenir extrêmement chaudes pendant le fonctionnement.

## Voyant indicateur d'entretien (Fig. G)

Votre D25966 est équipé d'un voyant indicateur d'entretien. Consultez le tableau pour de plus amples renseignements sur la fonctionnalité de voyants DEL.

Fonction du voyant DEL	Description
 <b>Jaune (allumé en permanence)</b>	<b>Entretien nécessaire</b> Le voyant d'entretien jaune <b>11</b> s'allume pour indiquer que l'outil a besoin d'un entretien dans les 10 prochaines heures d'utilisation (nouvelle lubrification et étanchéité du mécanisme du marteau).
 <b>Jaune (clignotant)</b>	<b>Entretien dépassé</b> Avec le voyant d'entretien allumé, après plus de 10 heures d'utilisation, le voyant d'entretien clignote pour indiquer que l'outil a excédé l'intervalle d'entretien requis.

## Wireless Tool Control™ (Fig. A)

**ATTENTION :** Lisez tous les avertissements de sécurité, toutes les instructions et toutes les caractéristiques de l'appareil qui est apparié à l'outil.

Votre outil est muni d'un émetteur Tool Control™ qui permet de l'apparier sans fil avec un autre dispositif Wireless Tool Control™, comme un dépoussiéreur DEWALT.

Pour appairer votre outil à l'aide de Wireless Tool Control™, poussez l'interrupteur marche/arrêt **2** de l'outil en position marche et appuyez sur le bouton d'appairage Wireless Tool Control™ de l'appareil séparé. Un voyant DEL sur le dispositif séparé vous avertira quand votre outil aura été apparié avec succès.

## FONCTIONNEMENT

**AVERTISSEMENT :** afin de réduire le risque de blessure corporelle grave, éteignez l'outil et retirez le bloc-piles avant de transporter, d'effectuer tout ajustement, de nettoyer, de réparer ou de retirer/installer des pièces ou des accessoires. Un démarrage accidentel peut causer des blessures.

**AVERTISSEMENT :** Respectez toujours les consignes de sécurité et les règles applicables.

**AVERTISSEMENT :** Soyez attentif à l'emplacement de la tuyauterie et du câblage.

**AVERTISSEMENT :** Appliquez une pression d'environ 20-30 kg (44-66 lb) à l'outil. Une force excessive n'accélère pas le burinage, mais diminue le rendement de l'outil et peut en réduire sa durée de service.

## Position correcte des mains (Fig. H)

**AVERTISSEMENT :** Afin de réduire le risque de blessure corporelle grave, utilisez **TOUJOURS** la position des mains appropriée comme illustré.

**AVERTISSEMENT :** Afin de réduire le risque de blessure grave, tenez **TOUJOURS** l'appareil solidement en prévision d'une réaction soudaine.

**IMPORTANT :** Pendant l'utilisation, l'outil doit être continuellement tenu à deux mains.

### Applications horizontales (Fig. H)

Une position des mains adéquate nécessite une main sur la poignée en forme de D **8** et l'autre main sur la poignée supérieure **1**.

### Applications verticales (Fig. H)

Pour que la position des mains soit correcte, il faut que les deux mains soient posées sur la poignée gauche **5** et la poignée droite **3**.

### Mise en marche et extinction (Fig. J)

Mise en marche : positionnez l'interrupteur Marche/Arrêt **2** sur la position 1.

Extinction : positionnez l'interrupteur Marche/Arrêt **2** sur la position 0.

### Démolition (Fig. H)

**AVERTISSEMENT :** Vérifiez que le bord de coupe ne présente pas de décoloration causée par une pression excessive. Cela peut nuire à la dureté de l'accessoire.

Différents types de burins sont disponibles en option.

1. Sélectionnez le burin adapté. Nettoyez le cambriion **25**.
2. Insérez le burin et vérifiez qu'il est correctement verrouillé.
3. Installez et ajustez la poignée auxiliaire de type boucle/anse **8** et assurez-vous qu'elle est bien serrée.
4. Tenez l'outil par la poignée auxiliaire de type boucle/anse **8** et la poignée supérieure **1** ou la poignée gauche **5** et la poignée droite **3** avant de le mettre en marche.
5. L'outil fonctionne désormais en continu.

**IMPORTANT :** UTILISEZ TOUJOURS les deux mains lorsque vous utilisez l'outil. Reportez-vous à la section **Position correcte des mains** pour savoir comment utiliser correctement l'outil pour les applications horizontales et verticales.

6. Éteignez toujours l'outil lorsque le travail est terminé et avant unplugging.

### ENTRETIEN

**AVERTISSEMENT :** afin de réduire le risque des blessures corporelles graves, arrêtez l'appareil et disconnect it from power source avant d'effectuer tout réglage ou de retirer/installer des pièces ou des accessoires. Un démarrage accidentel peut causer des blessures.

Votre chariot DEWALT a été conçu pour fonctionner sur une longue période avec un minimum d'entretien. Un fonctionnement satisfaisant continu dépend de l'entretien approprié et d'un nettoyage régulier de l'outil.

### Nettoyage

**AVERTISSEMENT :** enlever les saletés et la poussière hors des événements au moyen d'air comprimé propre et sec, au moins une fois par semaine. Pour minimiser le risque de blessure aux yeux, toujours porter une protection oculaire conforme à la norme ANSI Z87.1 lors du nettoyage.

**AVERTISSEMENT :** ne jamais utiliser de solvants ni d'autres produits chimiques puissants pour nettoyer les pièces non métalliques de l'outil. Ces produits chimiques peuvent affaiblir les matériaux de plastique utilisés dans ces pièces. Utiliser un chiffon humecté uniquement d'eau et de savon doux. Ne jamais laisser de liquide pénétrer dans l'outil et n'immerger aucune partie de l'outil dans un liquide.

### Accessoires

**AVERTISSEMENT :** les accessoires autres que DEWALT n'ayant pas été testés avec ce produit, leur utilisation avec cet outil peut s'avérer dangereuse. Pour réduire le risque de blessure, seuls les accessoires recommandés par DEWALT doivent être utilisés avec ce produit.

Les accessoires recommandés pour utilisation avec cet outil sont disponibles à un coût supplémentaire chez votre détaillant local ou dans un centre de services autorisé. Si vous avez besoin d'aide pour localiser un accessoire, contactez DEWALT. Appelez au **1-800-4-DEWALT (1-800-433-9258)** ou consultez notre site web : [www.dewalt.com](http://www.dewalt.com).

### Balise prête à utiliser ToolConnect™ de DEWALT (Fig. K)

#### Accessoire optionnel

**AVERTISSEMENT :** Utilisez seulement les fixations d'origine. Des vis plus longues augmentent le risque de choc électrique ou d'endommager l'outil.

Votre D25966 est livré avec des trous de montage et des vis **28** pour l'installation d'une balise ToolConnect™ de DEWALT **27**. Vous aurez besoin d'une pointe de mèche T20 pour installer la balise avec les vis fournies **28**.

La balise ToolConnect™ de DEWALT est conçue pour suivre et localiser les outils électriques professionnels, les équipements et les machines à l'aide de l'application DEWALT ToolConnect™.

Pour une installation correcte de la balise ToolConnect™ de DEWALT, reportez-vous au manuel DEWALT ToolConnect™.

### Système de dépoussiérage (Fig. O)

L'utilisation d'un système de dépoussiérage est recommandé pour réduire la poussière en suspension potentiellement dangereuse et pour prolonger la durée de service de l'outil et de l'accessoire.

Consultez votre détaillant pour des informations supplémentaires sur les systèmes de dépoussiérage adaptés.

### Réparations

**AVERTISSEMENT :** pour assurer la SÉCURITÉ et la FIABILITÉ du produit, les réparations, l'entretien et les réglages doivent être réalisés (cela comprend l'inspection et le remplacement du balai, le cas échéant) par un centre de réparation en usine DEWALT ou un centre de réparation agréé DEWALT. Toujours utiliser des pièces de rechange identiques.

## Enregistrez-vous en ligne

Nous vous remercions de votre achat. Enregistrez votre produit maintenant pour :

- **SERVICE DE GARANTIE** : l'enregistrement de votre produit en ligne vous aide à obtenir un service de garantie efficace au cas où vous auriez un problème avec votre produit.
- **CONFIRMATION DE PROPRIÉTÉ** : en cas de pertes liées aux assurances telles qu'un incendie, une inondation ou un vol, votre enregistrement de propriété servira de preuve de votre achat.
- **POUR VOTRE SÉCURITÉ** : l'enregistrement de votre produit nous permet de vous contacter dans le cas peu probable d'une notification de sécurité requise selon le Federal Consumer Safety Act.
- Inscrivez-vous en ligne sur **www.dewalt.com**.

## Garantie limitée de trois ans

Pour les conditions de la garantie, consultez le site <https://www.dewalt.com/support/warranty>.

Pour demander une copie écrite des conditions de la garantie, contactez : service à la clientèle chez DEWALT Industrial Tool Co., 701 East Joppa Road, Towson, MD 21286 ou appelez le **1-800-4-DeWALT (1-800-433-9258)**.

**AMÉRIQUE LATINE** : la présente garantie ne s'applique pas aux produits vendus en Amérique Latine. Pour les produits vendus en Amérique Latine, consultez les renseignements sur la garantie particulière au pays comprise dans l'emballage, appelez l'entreprise locale ou consultez le site Web pour les renseignements complets sur la garantie.

### REPLACEMENT DES ÉTIQUETTES D'AVERTISSEMENT

**GRATUIT** : si vos étiquettes d'avertissement deviennent illisibles ou sont manquantes, appelez au **1-800-4-DeWALT (1-800-433-9258)** pour un remplacement gratuit.



**ADVERTENCIA:** Lea todas las advertencias de seguridad e instrucciones. El incumplimiento de las advertencias e instrucciones puede provocar descargas eléctricas, incendios o lesiones graves.



**ADVERTENCIA:** Para reducir el riesgo de lesiones, lea el manual de instrucciones.

## Uso pretendido

Su D25966 está diseñado para aplicaciones profesionales de demolición, astillado y percusión en concreto, ladrillo, piedra y otros materiales de mampostería.

**NO** use bajo condiciones húmedas o en presencia de líquidos o gases inflamables.

Su D25966 es una herramienta eléctrica profesional.

**NO** permita que niños estén en contacto con la herramienta. Se requiere supervisión cuando operadores sin experiencia operen esta herramienta.

## Definiciones: Símbolos y Palabras de

### Alerta de Seguridad

Las siguientes definiciones describen el nivel de gravedad de cada palabra de advertencia. Lea el manual de la herramienta eléctrica y preste atención a estos símbolos.



**PELIGRO:** Indica una situación de peligro inminente que, si no se evita, **provocará la muerte o lesiones graves.**



**ADVERTENCIA:** Indica una situación de peligro potencial que, si no se evita, **podría provocar la muerte o lesiones graves.**



**ATENCIÓN:** Indica una situación de peligro potencial que, si no se evita, **posiblemente provocaría lesiones leves o moderadas.**



**AVISO:** Se refiere a una práctica **no relacionada a lesiones corporales** que de no evitarse **puede resultar en daños a la propiedad.**

(Utilizado sin palabras) Indica un mensaje de seguridad relacionado.

## ADVERTENCIAS GENERALES DE SEGURIDAD PARA HERRAMIENTAS ELÉCTRICAS



**ADVERTENCIA:** Lea todas las advertencias de seguridad, instrucciones, ilustraciones y especificaciones incluidas con esta herramienta eléctrica. La falla en seguir todas las instrucciones siguientes puede resultar en descarga eléctrica, incendio y/o lesiones serias.

## CONSERVE TODAS LAS ADVERTENCIAS E INSTRUCCIONES PARA FUTURAS CONSULTAS.

El término "herramienta eléctrica" incluido en las advertencias hace referencia a las herramientas eléctricas operadas con corriente (con cable eléctrico) o a las herramientas eléctricas operadas con baterías (inalámbricas).

## 1) Seguridad en el Área de Trabajo

- Mantenga el área de trabajo limpia y bien iluminada.** Las áreas abarrotadas y oscuras propician accidentes.
- No opere las herramientas eléctricas en atmósferas explosivas, como ambientes donde haya polvo, gases o líquidos inflamables.** Las herramientas eléctricas originan chispas que pueden encender el polvo o los vapores.
- Mantenga alejados a los niños y a los espectadores de la herramienta eléctrica en funcionamiento.** Las distracciones pueden provocar la pérdida de control.

## 2) Seguridad Eléctrica

- Los enchufes de la herramienta eléctrica deben adaptarse al tomacorriente. Nunca modifique el enchufe de ninguna manera. No utilice ningún enchufe adaptador con herramientas eléctricas con conexión a tierra.** Los enchufes no modificados y que se adaptan a los tomacorrientes reducirán el riesgo de descarga eléctrica.
- Evite el contacto corporal con superficies con descargas a tierra como, por ejemplo, tuberías, radiadores, cocinas eléctricas y refrigeradores.** Existe mayor riesgo de descarga eléctrica si su cuerpo está puesto a tierra.
- No exponga las herramientas eléctricas a la lluvia o a condiciones de humedad.** Si entra agua a una herramienta eléctrica, aumentará el riesgo de descarga eléctrica.
- No maltrate el cable. Nunca utilice el cable para transportar, tirar o desenchufar la herramienta eléctrica. Mantenga el cable alejado del calor, el aceite, los bordes filosos y las piezas móviles.** Los cables dañados o enredados aumentan el riesgo de descarga eléctrica.
- Al operar una herramienta eléctrica en el exterior, utilice un cable prolongador adecuado para tal uso.** Utilice un cable adecuado para uso en exteriores a fin de reducir el riesgo de descarga eléctrica.
- Si el uso de una herramienta eléctrica en un lugar húmedo es imposible de evitar, utilice un suministro protegido con un interruptor de circuito por falla a tierra (GFCI).** El uso de un GFCI reduce el riesgo de descargas eléctricas.

## 3) Seguridad Personal

- Permanezca alerta, controle lo que está haciendo y utilice el sentido común cuando emplee una herramienta eléctrica. No utilice una herramienta eléctrica si está cansado o bajo el efecto de drogas, alcohol o medicamentos.** Un momento de descuido mientras se opera una herramienta eléctrica puede provocar lesiones personales graves.
- Utilice equipos de protección personal. Siempre utilice protección para los ojos.** En las condiciones adecuadas, el uso de equipos de protección,

como máscaras para polvo, calzado de seguridad antideslizante, cascos o protección auditiva, reducirá las lesiones personales.

- c) **Evite el encendido por accidente. Asegúrese de que el interruptor esté en la posición de apagado antes de conectarlo a la fuente de energía o paquete de baterías, o antes de levantar o transportar la herramienta.** Transportar herramientas eléctricas con el dedo apoyado en el interruptor o enchufar herramientas eléctricas con el interruptor en la posición de encendido puede propiciar accidentes.
- d) **Retire la clavija de ajuste o la llave de tuercas antes de encender la herramienta eléctrica.** Una llave de tuercas o una clavija de ajuste que quede conectada a una pieza giratoria de la herramienta eléctrica puede provocar lesiones personales.
- e) **No se estire. Conserve el equilibrio y párese adecuadamente en todo momento.** Esto permite un mejor control de la herramienta eléctrica en situaciones inesperadas.
- f) **Use la vestimenta adecuada. No use ropas holgadas ni joyas. Mantenga el cabello, la ropa y los guantes alejados de las piezas en movimiento.** Las ropas holgadas, las joyas o el cabello largo pueden quedar atrapados en las piezas en movimiento.
- g) **Si se suministran dispositivos para la conexión de accesorios con fines de recolección y extracción de polvo, asegúrese de que estén conectados y que se utilicen correctamente.** El uso de dispositivos de recolección de polvo puede reducir los peligros relacionados con el polvo.
- h) **No permita que la familiaridad obtenida a partir del uso frecuente de herramientas le permitan volverse descuidado e ignorar los principios de seguridad de la herramienta.** Una acción descuidada puede causar lesiones severas en una fracción de segundo.

#### 4) Uso y Mantenimiento de la Herramienta Eléctrica

- a) **No fuerce la herramienta eléctrica. Utilice la herramienta eléctrica correcta para el trabajo que realizará.** Si se la utiliza a la velocidad para la que fue diseñada, la herramienta eléctrica correcta permite trabajar mejor y de manera más segura.
- b) **No utilice la herramienta eléctrica si no puede encenderla o apagarla con el interruptor.** Toda herramienta eléctrica que no pueda ser controlada mediante el interruptor es peligrosa y debe repararse.
- c) **Desconecte el enchufe de la fuente de alimentación y/o retire la batería, o paquete si es desmontable, de la herramienta eléctrica antes de realizar cualquier ajuste, cambiar accesorios o almacenar herramientas eléctricas.** Estas medidas de seguridad preventivas reducen el riesgo de encender la herramienta eléctrica en forma accidental.

- d) **Guarde la herramienta eléctrica que no esté en uso fuera del alcance de los niños y no permita que otras personas no familiarizadas con ella o con estas instrucciones operen la herramienta.** Las herramientas eléctricas son peligrosas si son operadas por usuarios no capacitados.
- e) **Dé mantenimiento a las herramientas eléctricas y accesorios. Revise que no haya piezas en movimiento mal alineadas o trabadas, piezas rotas o cualquier otra situación que pueda afectar el funcionamiento de la herramienta eléctrica. Si encuentra daños, haga reparar la herramienta eléctrica antes de utilizarla.** Se producen muchos accidentes a causa de las herramientas eléctricas que carecen de un mantenimiento adecuado.
- f) **Mantenga las herramientas de corte afiladas y limpias.** Las herramientas de corte con mantenimiento adecuado y con los bordes de corte afilados son menos propensas a trabarse y son más fáciles de controlar.
- g) **Utilice la herramienta eléctrica, los accesorios y las brocas de la herramienta, etc. de acuerdo con estas instrucciones y teniendo en cuenta las condiciones de trabajo y el trabajo que debe realizarse.** El uso de la herramienta eléctrica para operaciones diferentes de aquéllas para las que fue diseñada podría originar una situación peligrosa.
- h) **Mantenga las manijas y superficies de sujeción secas, limpias y libres de aceite y grasa.** Las manijas y superficies de sujeción resbalosas no permiten el manejo y control seguros de la herramienta en situaciones inesperadas.

#### 5) Mantenimiento

- a) **Solicite a una persona calificada en reparaciones que realice el mantenimiento de su herramienta eléctrica y que sólo utilice piezas de repuesto idénticas.** Esto garantizará la seguridad de la herramienta eléctrica.

#### Instrucciones de seguridad adicionales para martillos de demolición

- **Use protección para los oídos.** La exposición al ruido puede causar pérdida de audición.
- **Use las manijas auxiliares suministradas con la herramienta.** La pérdida de control puede causar lesiones personales.
- **Sostenga la herramienta eléctrica por las superficies de sujeción aisladas cuando realice una operación en la que el accesorio de corte pueda hacer contacto con cableado oculto or its own cord.** Los accesorios de corte que hagan contacto con cable "vivo" pueden tener partes de metal expuestas de la herramienta eléctrica "viva" y podrían dar al operador una descarga eléctrica.
- **Asegúrese que el material en el que se está operando no oculte el servicio eléctrico o de gas y que sus ubicaciones se hayan verificado con las compañías de servicios públicos.**

- **Mantenga un agarre firme sobre la herramienta en todo momento.** No intente operar esta herramienta sin sostenerla con ambas manos. Operar esta herramienta con una mano resultará en la pérdida de control. Romper o encontrarse con materiales duros como barras de refuerzo también puede ser peligroso. Apriete la manija lateral de forma segura antes de usar.
- **No reacondicione los accesorios usted mismo.** El reacondicionamiento del cincel debe ser realizado por un especialista calificado. Los accesorios reacondicionados incorrectamente pueden causar lesiones.
- **Use guantes cuando opere la herramienta o cambie las brocas.** Las partes metálicas accesibles en la herramienta y las brocas pueden calentarse mucho durante la operación. Pequeños pedazos de material roto pueden dañar las manos desnudas.
- **Nunca coloque la herramienta hacia abajo hasta que la broca se detenga por completo.** Las brocas en movimiento pueden causar lesiones.
- **No golpee las brocas atascadas con un martillo para sacarlas.** Los fragmentos de metal o virutas de material podrían desprenderse y causar lesiones.
- **Asegúrese que el cincel esté asegurado en su lugar antes de operar la herramienta.**
- **En condiciones de clima frío o cuando la herramienta no se haya utilizado durante un período prolongado, déjela funcionar sin carga durante varios minutos antes de usarla.**
- **Cuando trabaje por encima del nivel del suelo, asegúrese que el área debajo esté despejada.**
- **No toque el cincel o las partes cercanas al cincel inmediatamente después de la operación, ya que pueden estar extremadamente calientes y causar quemaduras en la piel.**
- **Dirija siempre el cable de alimentación hacia atrás, lejos del cincel.**
- **No opere esta herramienta por largos períodos de tiempo.** La vibración causada por la acción del martillo puede ser dañina para sus manos y brazos. Use guantes para proporcionar un amortiguamiento adicional y limite la exposición tomando periodos de descanso frecuentes.

de cáncer, defectos de nacimiento u otros daños reproductivos. Algunos ejemplos de estos químicos son:

- plomo a partir de pinturas a base de plomo,
- sílice cristalino de ladrillos y cemento y otros productos de mampostería, y
- arsénico y cromo a partir de madera tratada químicamente.

Su riesgo a partir de estas exposiciones varía, dependiendo de qué tan a menudo realice este tipo de trabajo. Para reducir su exposición a estos químicos: trabaje en un área bien ventilada, y trabaje con equipo de seguridad aprobado, tal como máscaras de polvo que estén diseñadas específicamente para engrasar la cavidad del tubo para partículas microscópicas.

- **Use ropa de protección y lave las áreas expuestas con agua y jabón.** Permitir que el polvo entre en su boca, ojos, o que quede sobre la piel puede promover la absorción de químicos peligrosos. Dirija las partículas lejos de la cara y el cuerpo.
- **Use la aspiradora de extracción de polvo adecuada para retirar la mayoría de polvo estático y transportado por aire.** La falla en retirar el polvo estático y transportado por aire podría contaminar el ambiente de trabajo y presentar un riesgo de salud mayor al operador y personas en las cercanías.
- **Las ventilas de aire a menudo cubren las partes móviles y se deben evitar.** La ropa suelta, joyería, o cabello largo podrían quedar atrapados en las partes móviles.
- **Los hilos del alargador deben ser de un calibre apropiado (AWG o American Wire Gauge) para su seguridad.** Mientras menor sea el calibre del hilo, mayor la capacidad del cable. Es decir, un hilo calibre 16 tiene mayor capacidad que uno de 18. Un cable de un calibre insuficiente causará una caída en la tensión de la línea dando por resultado una pérdida de energía y sobrecalentamiento. Cuando se utilice más de un alargador para completar el largo total, asegúrese que los hilos de cada alargador tengan el calibre mínimo. La tabla siguiente muestra el tamaño correcto a utilizar, dependiendo de la longitud del cable y del amperaje nominal de la placa de identificación. Si tiene dudas sobre cuál calibre usar, use un calibre mayor. Cuanto menor sea el número del calibre, más resistente será el cable.

## Información de seguridad adicional



**ADVERTENCIA:** Nunca modifique la herramienta eléctrica o ninguna parte de ella. Podría resultar en daño o lesiones personales.



**ADVERTENCIA:** SIEMPRE use gafas de seguridad. Las gafas de uso diario NO son gafas de seguridad. También use una careta o máscara de polvo si la operación de corte produce polvo. SIEMPRE USE EQUIPO DE SEGURIDAD CERTIFICADO:

- Protección para los ojos ANSI Z87.1 (CAN/CSA Z94.3),
- Protección auditiva ANSI S12.6 (S3.19),
- Protección respiratoria NIOSH/OSHA/MSHA.















**ADVERTENCIA:** Algún polvo creado por lijado, aserrado, pulido, perforación eléctricos y otras actividades de construcción contienen químicos conocidos por el Estado de California como causantes

Calibre mínimo de conjuntos de cables

Voltios	Longitud total del cable en pies (metros)				
	120 V	25 (7,6)	50 (15,2)	100 (30,5)	150 (45,7)
240 V	50 (15,2)	100 (30,5)	200 (61,0)	300 (91,4)	
Amperaje nominal	AWG				
Más de	Más de				
0	6	18	16	16	14
6	10	18	16	14	12
10	12	16	16	14	12
12	16	14	12	No recomendado	

La etiqueta en su herramienta puede incluir las siguientes símbolos. Los símbolos y sus definiciones son los siguientes:

V..... voltios	 o CA/CD..... corriente alterna o directa
Hz..... hertz	 ..... Construcción Clase II (aislamiento doble)
min..... minutos	$n_0$ ..... sin carga velocidad
 o CD..... corriente directa	n..... velocidad nominal
 ..... Construcción Clase I (conectada a tierra)	PSI..... libras por pulgada cuadrada
.../min..... por minuto	 ..... terminal de tierra
BPM..... golpes por minuto	 ..... símbolo de alerta de seguridad
IPM..... impactos por minuto	 ..... radiación visible—no mirar directamente a la luz
OPM..... oscilaciones por minuto	 ..... usar protección respiratoria
RPM..... revoluciones por minuto	 ..... usar protección para los ojos
sfpm..... pies de superficie por minuto	 ..... usar protección auditiva
SPM..... carreras por minuto	 ..... lea toda la documentación
A..... amperios	 ..... no exponga a la lluvia
W..... watts	
Wh..... watt horas	
Ah..... amperios hora	
 o CA..... corriente alterna	
 ..... no exponga a la lluvia	

## Motor

Asegúrese de que la fuente de energía concuerde con lo que se indica en la placa. Un descenso en el voltaje de más del 10% producirá una pérdida de potencia y sobrecalentamiento. Todas las herramientas son probadas en fábrica; si esta herramienta no funciona, verifique el suministro eléctrico.

## Función de arranque Suave

La función de arranque suave permite que la tasa de impacto aumente más lentamente, lo que evita que el cincel o la punta "reboten" sobre la mampostería al arrancar.

## Control activo de vibración

El control activo de vibración neutraliza la vibración de rebote del mecanismo de martillo. Al reducir la vibración de la mano y el brazo, permite un uso más cómodo durante períodos de tiempo más prolongados y prolonga la vida útil de la unidad.

## ENSAMBLE Y AJUSTES

 **ADVERTENCIA:** Para reducir el riesgo de lesiones personales, apague la unidad y retire el paquete de batería antes de realizar cualquier ajuste o retirar/instalar conexiones o accesorios, cuando reemplace la línea, o antes de la limpieza. Un arranque accidental puede causar lesiones.

## Almacenamiento de llave hexagonal (Fig. B)

Cuando no esté en uso, la llave hexagonal de 5 mm **14** se debe guardar en el retenedor de llave hexagonal **15**.

1. Jale la llave hexagonal de 5 mm **14** del retenedor de la llave hexagonal **15** para retirarla.
2. Empuje la llave hexagonal de 5 mm **14** dentro del retenedor de la llave hexagonal **15** para guardarla.

## Manija auxiliar estilo travesaño/lazo

### (Fig. C)

 **ADVERTENCIA:** Para reducir el riesgo de lesiones personales, **SIEMPRE** opere la herramienta con la manija auxiliar estilo travesaño/lazo instalada adecuadamente cuando use la herramienta para aplicaciones horizontales. De lo contrario, la manija auxiliar de estilo travesaño/lazo se deslizará durante la operación de la herramienta y la consiguiente pérdida de control. Sostenga la herramienta con ambas manos para maximizar el control.

La manija auxiliar estilo travesaño/lazo **8** se sujeta al frente del alojamiento y se puede girar 360° para uso a la derecha o izquierda.

## Montaje de la manija auxiliar estilo travesaño/lazo (Fig. C)

1. Desensamble la manija auxiliar tipo travesaño/lazo **8**. Afloje la perilla de manija **9** girándola en sentido contrario a las manecillas del reloj hasta que salga de la manija auxiliar estilo travesaño/lazo **8**.
2. Jale el perno de la manija **19** de la manija auxiliar estilo travesaño/lazo **8**.
3. Retire la manija auxiliar estilo travesaño/lazo **8** del ensamble de manija.
4. Deslice el ensamble de manija sobre la punta de la herramienta a través de la abertura del anillo de la manija **17** y sobre la ubicación de montaje del anillo de manija **18** ubicada sobre el alojamiento.
5. Instale la manija auxiliar estilo travesaño/lazo **8** en el ensamble de manija.  
**NOTA:** Asegúrese que los dientes **24** en la manija auxiliar estilo travesaño/lazo **8** y los dientes de la boca de la manija **20** se conecten entre sí antes de continuar.
6. Inserte el perno de la manija **19** en el ensamble de la manija de la abertura en forma de hexágono **21** en el lado de la manija auxiliar estilo travesaño/lazo **8**.  
**NOTA:** No inserte el perno de la manija **19** desde el lado de abertura de la perilla de manija **22**. La manija no se apretará adecuadamente.
7. Ensamble la manija auxiliar tipo travesaño/lazo **8**.
8. Gire la manija auxiliar estilo travesaño/lazo **8** en la posición deseada.
9. Enrosque la perilla de manija **9** sobre el perno de la manija **19** desde el lado de abertura de la perilla de manija **22** de la manija auxiliar estilo travesaño/lazo **8**.
10. Apriete la perilla de manija **9** girándola en sentido de las manecillas del reloj hasta que la manija auxiliar estilo travesaño/lazo **8** esté asegurada en posición.

## Manijas laterales (Fig. D, E)

 **PRECAUCIÓN:** **SIEMPRE** opere la herramienta con la manija lateral ensamblada adecuadamente. Sostenga la herramienta con ambas manos para maximizar el control.

1. Sujete la manija del lado izquierdo **5** con el tornillo de cabeza hexagonal **6** ubicado dentro del extremo de la manija. Apriete completamente con la llave hexagonal de 5 mm **14** (incluida).
2. Sujete la manija del lado derecho **3** con el tornillo de cabeza hexagonal **4** ubicado dentro del extremo de la manija. Apriete completamente con la llave hexagonal de 5 mm **14** (incluida).  
**NOTA:** Las manijas laterales **3** y **5** se deben instalar en la orientación adecuada con la llave en el extremo de la agarradera viendo hacia abajo.  
**NOTA:** Guarde la llave hexagonal de 5 mm **14** en el retenedor de llave hexagonal **15**.

## Inserción y desinstalación de accesorios hexagonales de 1-1/8" (28 mm) (Fig. F)

Esta máquina usa cinceles con una pata hexagonal de 1-1/8" (28 mm). Recomendamos usar accesorios profesionales únicamente.

**⚠️ ADVERTENCIA:** *Ya que los accesorios, diferentes a los ofrecidos por DEWALT, no se han probado con este producto, el uso de tales accesorios puede presentar situaciones peligrosas. Para reducir el riesgo de lesiones, use únicamente accesorios recomendados por DEWALT.*

**⚠️ ADVERTENCIA:** Limpie la pata del cincel antes de usar.

**⚠️ ADVERTENCIA:** No aplique lubricante a la máquina.

### Para instalar un cincel con ranura en la pata, continúe como sigue (Fig. F)

1. Jale el retenedor de la herramienta **23** y gírelo 180° a la posición de desbloqueo.
2. Sostenga el cincel al frente del soporte de la herramienta con la ranura **26** viendo hacia abajo.
3. Inserte la pata del cincel **25** en el soporte de herramienta hexagonal de 1-1/8" (28 mm) **12**.
4. Gire el retenedor de herramienta **23** 180° de forma que se deslice de nuevo en la posición de bloqueo para bloquear el accesorio en posición.
5. Jale el cincel para comprobar si está correctamente bloqueado. La función de martilleo requiere que el cincel pueda moverse axialmente varias pulgadas cuando está bloqueado en el soporte de herramienta.
6. Para retirar el cincel jale el retenedor de herramienta **23** y gírelo 180° a la posición de desbloqueo y jale el cincel fuera del soporte de herramienta.

**⚠️ ADVERTENCIA:** *Siempre use guantes cuando cambie los accesorios. Las partes metálicas expuestas en la herramienta y el accesorio pueden calentarse mucho durante la operación.*

## LED indicador de servicio (Fig. G)

Su D25966 tiene un LED, que muestra un indicador de servicio. Consulte la tabla para más información sobre la funcionalidad del LED.

Función de LED	Descripción
 <b>Amarillo (encendido permanente)</b>	<b>Se requiere servicio</b> El indicador de servicio LED amarillo <b>11</b> se ilumina para indicar que la herramienta necesita servicio dentro de las siguientes 10 horas de uso (nueva lubricación y sellado de mecanismo de martillo).
 <b>Amarillo (parpadeando)</b>	<b>Se excedió el servicio</b> Con el indicador de servicio encendido, después de 10 horas adicionales, el indicador de servicio parpadea para indicar que la herramienta excedió el intervalo de servicio requerido.

## Wireless Tool Control™ (Fig. A)

**⚠️ PRECAUCIÓN:** *Lea todas las advertencias de seguridad, instrucciones y especificaciones del aparato que se va a vincular con la herramienta.*

Su herramienta está equipada con un transmisor Wireless Tool Control™ que permite que se conecte inalámbricamente con otro dispositivo Wireless Tool Control™, tal como un extractor de polvo.

Para conectar su herramienta utilizando Wireless Tool Control™, presione el interruptor On/off (Encendido/Apagado) **2** en la herramienta a la posición de encendido y presione el botón de conexión Wireless Tool Control™ en el dispositivo separado. Un LED en el dispositivo separado le informará cuando su herramienta se haya conectado con éxito.

## OPERACIÓN

**⚠️ ADVERTENCIA:** *Para reducir el riesgo de lesiones personales severas, apague la unidad y desconéctela de la fuente de energía antes de realizar cualquier ajuste o retirar/instalar conexiones o accesorios. Un arranque accidental puede causar lesiones.*

**⚠️ ADVERTENCIA:** *Siempre observe las instrucciones de seguridad y las regulaciones aplicables.*

**⚠️ ADVERTENCIA:** *Tenga en cuenta la ubicación de las tuberías y el cableado.*

**⚠️ ADVERTENCIA:** *Aplique presión a aproximadamente 44–66 lbs. (20–30 kg) a la herramienta. La fuerza excesiva no acelera el cincelado, pero reduce el rendimiento de la herramienta y puede acortar la vida útil de la herramienta.*

## Colocación adecuada de las manos (Fig. H)

 **ADVERTENCIA:** Para reducir el riesgo de lesiones personales serias, **SIEMPRE** use la posición de las manos adecuada como se muestra.

 **ADVERTENCIA:** Para reducir el riesgo de lesiones personales serias, **SIEMPRE** sostenga firmemente en anticipación de una reacción repentina.

**IMPORTANTE:** La herramienta debe sujetarse con las dos manos en todo momento cuando esté en uso.

### Aplicaciones horizontales (Fig. H)

La posición adecuada de la mano requiere una mano en la manija auxiliar estilo asa/bucle **8** y la otra mano en la manija superior **1**.

### Aplicaciones verticales (Fig. H)

La posición adecuada de la mano requiere ambas manos en la manija izquierda **5** la manija derecha **3**.

## Encendido y Apagado (Fig. J)

Encendido: ponga el interruptor de encendido/apagado **2** en la posición 1.

Apagado: ponga el interruptor de encendido/apagado **2** en la posición 0.

## Demolición (Fig. H)

 **ADVERTENCIA:** Asegúrese que el borde de corte no muestre decoloración causada por demasiada presión. Esto puede afectar la dureza del accesorio.

Varios tipos de cinceles están disponibles como opción.

1. Seleccione el cincel adecuado. Limpie la pata del cincel **25**.
2. Inserte el cincel y verifique si está bien bloqueado.
3. Instale y ajuste la manija auxiliar estilo asa/bucle **8** y asegúrese que esté apretada firmemente.
4. Sostenga la herramienta por la manija auxiliar estilo asa/lazo **8** y la manija superior **1** o la manija izquierda **5** y la manija derecha **3** antes de encender.
5. La herramienta ahora trabaja en operación continua. **IMPORTANTE: SIEMPRE** use las dos manos cuando opere la herramienta. Consulte **Posición correcta de las manos** para el uso adecuado de la herramienta para aplicaciones tanto horizontales como verticales.
6. Siempre apague la herramienta cuando el trabajo se termine y antes de unplugging.

## MANTENIMIENTO

 **ADVERTENCIA:** Para reducir el riesgo de lesiones personales serias, **apague la unidad y disconnect it from power source antes de realizar cualquier ajuste o retirar/instalar conexiones o accesorios.** Un arranque accidental puede causar lesiones.

Su DEWALT ha sido diseñada para funcionar durante un largo período de tiempo con un mínimo de mantenimiento. La operación satisfactoria continua depende del cuidado adecuado de la herramienta y la limpieza regular.

## Limpieza

 **ADVERTENCIA:** Sople la suciedad y el polvo de todos los conductos de ventilación con aire seco, al menos una vez por semana. Para reducir el riesgo de lesiones, utilice siempre protección para los ojos aprobada ANSI Z87.1 al realizar esta tarea.

 **ADVERTENCIA:** Nunca utilice solventes ni otros químicos abrasivos para limpiar las piezas no metálicas de la herramienta. Estos productos químicos pueden debilitar los materiales plásticos utilizados en estas piezas. Utilice un paño humedecido sólo con agua y jabón neutro. Nunca permita que penetre líquido dentro de la herramienta ni sumerja ninguna de las piezas en un líquido.

## Accesorios

 **ADVERTENCIA:** Ya que los accesorios, diferentes a los ofrecidos por DEWALT, no han sido probados con este producto, el uso de tales accesorios con esta herramienta podría ser peligrosa. Para reducir el riesgo de lesiones, sólo se deben usar accesorios recomendados por DEWALT con este producto.

Los accesorios recomendados para uso con su herramienta están disponibles por un costo adicional a partir de su distribuidor local o centro de servicio autorizado. Si necesita asistencia para localizar cualquier accesorio, póngase en contacto con DEWALT. Llame al **1-800-4-DEWALT (1-800-433-9258)** o visite nuestro sitio web: [www.dewalt.com](http://www.dewalt.com).

## Etiqueta DEWALT ToolConnect™ lista (Fig. K)

### Accesorio opcional

 **ADVERTENCIA:** Use sólo sujetadores originales. Los tornillos más largos incrementan el riesgo de descarga eléctrica o daño a la herramienta.

Su D25966 incluye orificios y tornillos de montaje **28** para instalar una etiqueta ToolConnect™ DEWALT **27**. Necesitará una T20 broca para instalar la etiqueta con los tornillos incluidos **28**.

La etiqueta ToolConnect™ DEWALT está diseñada para rastrear y ubicar herramientas, equipos, y máquinas eléctricas profesionales con la aplicación Tool Connect™ DEWALT. Para la instalación correcta de la etiqueta ToolConnect™ DEWALT, consulte el manual ToolConnect™ DEWALT.

## Sistema de extracción de polvo (Fig. O)

Se recomienda el uso de un sistema de extracción de polvo para reducir el polvo potencialmente dañino en el aire y prolongar la vida útil de la herramienta y los accesorios. Consulte a su distribuidor para obtener más información sobre los sistemas de extracción de polvo adecuados.

## Reparaciones

 **ADVERTENCIA:** Para asegurar la **SEGURIDAD** y la **CONFIABILIDAD** del producto, las reparaciones, el mantenimiento y los ajustes (inclusive la inspección y el cambio de las escobillas, cuando proceda) deben ser

realizados en un centro de mantenimiento en la fábrica DeWALT u en un centro de mantenimiento autorizado DeWALT. Utilice siempre piezas de repuesto idénticas.

**Para reparación y servicio de sus herramientas eléctricas, favor de dirigirse al Centro de Servicio más cercano**

**CULIACAN, SIN**

Bldv. Emiliano Zapata 5400-1 Poniente Col. ( 667 ) 717 89 99  
San Rafael

**GUADALAJARA, JAL**

Av. La Paz #1779 - Col. Americana Sector ( 33 ) 3825 6978  
Juárez

**MEXICO, D.F.**

Eje Central Lázaro Cárdenas No. 18 - Local ( 55 ) 5588 9377  
D. Col. Obrera

**MERIDA, YUC**

Calle 63 #459-A - Col. Centro ( 999 ) 928 5038

**MONTERREY, N.L.**

Av. Francisco I. Madero 831 Poniente - Col. ( 818 ) 375 23 13  
Centro

**PUEBLA, PUE**

17 Norte #205 - Col. Centro ( 222 ) 246 3714

**QUERETARO, QRO**

Av. San Roque 274 - Col. San Gregorio ( 442 ) 2 17 63 14

**SAN LUIS POTOSI, SLP**

Av. Universidad 1525 - Col. San Luis ( 444 ) 814 2383

**TORREON, COAH**

Bldv. Independencia, 96 Pte. - Col. Centro ( 871 ) 716 5265

**VERACRUZ, VER**

Prolongación Díaz Mirón #4280 - Col. Remes ( 229 ) 921 7016

**VILLAHERMOSA, TAB**

Constitución 516-A - Col. Centro ( 993 ) 312 5111

**PARA OTRAS LOCALIDADES:**

**Si se encuentra en México, por favor llame al ( 55 ) 5326 7100**

**Si se encuentra en U.S., por favor llame al 1-800-4-DeWALT (1-800-433-9258) o visite nuestro sitio web: [www.dewalt.com](http://www.dewalt.com)**

**Póliza de Garantía**

**IDENTIFICACIÓN DEL PRODUCTO:**

Sello o firma del Distribuidor.

Nombre del producto: \_\_\_\_\_

Mod./Cat.: \_\_\_\_\_

Marca: \_\_\_\_\_

Núm. de serie: \_\_\_\_\_

(Datos para ser llenados por el distribuidor)

Fecha de compra y/o entrega del producto:

\_\_\_\_\_  
Nombre y domicilio del distribuidor donde se adquirió el producto:

Este producto está garantizado por un año a partir de la fecha de entrega, contra cualquier defecto en su funcionamiento, así como en materiales y mano de obra empleados para su fabricación. Nuestra garantía incluye la reparación o reposición del producto y/o componentes sin cargo alguno para el cliente, incluyendo mano de obra, así como los gastos de transportación razonablemente erogados derivados del cumplimiento de este certificado.

Para hacer efectiva esta garantía deberá presentar su herramienta y esta póliza sellada por el establecimiento comercial donde se adquirió el producto, de no contar con ésta, bastará la factura de compra.

**Excepciones**

Esta garantía no será válida en los siguientes casos:

- Cuando el producto se hubiese utilizado en condiciones distintas a las normales;
- Cuando el producto no hubiese sido operado de acuerdo con el instructivo de uso que se acompaña;
- Cuando el producto hubiese sido alterado o reparado por personas distintas a las enlistadas al final de este certificado.

Anexo encontrará una relación de sucursales de servicio de fábrica, centros de servicio autorizados y franquiciados en la República Mexicana, donde podrá hacer efectiva su garantía y adquirir partes, refacciones y accesorios originales.

Solamente para propósito de México:

Importado por: S.A de C.V.

Antonio Dovali Jaime #70 Torre C Piso 8

Col. Santa Fe Alvaro Obregón,

Ciudad de Mexico, Mexico.

C.P 01210

TEL(52) 55 53267100

R.F.C.BDE8106261W7

**Registro en Línea**

Gracias por su compra. Registre su producto ahora para:

- **SERVICIO EN GARANTÍA:** Si completa esta tarjeta, podrá obtener un servicio en garantía más eficiente, en caso de que exista un problema con su producto.
- **CONFIRMACIÓN DE PROPIEDAD:** En caso de una pérdida que cubra el seguro, como un incendio, una inundación o un robo, el registro de propiedad servirá como comprobante de compra.
- **PARA SU SEGURIDAD:** Si registra el producto, podremos comunicarnos con usted en el caso improbable que se deba enviar una notificación de seguridad conforme a la Federal Consumer Safety Act (Ley Federal de Seguridad de Productos para el Consumidor).
- Registro en línea en **[www.dewalt.com](http://www.dewalt.com)**.

## Garantía limitada de tres años

Para los términos de garantía, visite <https://www.dewalt.com/support/warranty>.

Para solicitar una copia escrita de los términos de garantía, póngase en contacto con: Servicio al Cliente en DeWALT Industrial Tool Co., 701 East Joppa Road, Towson, MD 21286 o llame al **1-800-4-DeWALT (1-800-433-9258)**.

**AMÉRICA LATINA:** Esta garantía no aplica a productos vendidos en América Latina. Para productos vendidos en América Latina, consulte la información de garantía específica contenida en el empaque, llame a la compañía local o consulte la página de Internet respecto a la información de garantía.

### **REEMPLAZO GRATUITO DE ETIQUETA DE ADVERTENCIA:**

Si sus etiquetas de advertencia se vuelven ilegibles o faltan, llame al **1-800-4-DeWALT (1-800-433-9258)** para reemplazo gratuito.



DEWALT Industrial Tool Co. 701 East Joppa Road, Towson, MD 21286  
Copyright © 2023

The following are trademarks for one or more DEWALT power tools: the yellow and black color scheme, the "D" shaped air intake grill, the array of pyramids on the handgrip, the kit box configuration, and the array of lozenge-shaped humps on the surface of the tool.