



VANTAAN VADELMA

KASKELANRINNE KERROSTALOKOTEJA

SMARTTI

Järkevä luonteeltaan.
Ystävällinen hinnaltaan.



KOTEJA JÄRJELLÄ JA TUNTEELLA



yitkoti.fi/smartti

NELJÄ HYVÄÄ SYYTÄ OSTAA SMARTTI

1. Kompaktit ja fiksut neliöt
– tilaa ja rahaa säästyy elämiseen.
2. Valmis ja huoleton uusi koti, mutta helppo
muunnella jos elämäntilanne muuttuu.
3. Tyylistä ei tingitä: viimeisen päälle fiksu koti,
joka myös näyttää hyvältä.
4. Rahoituskin on smarttia – yhtiölainan
5 ensimmäistä vuotta ovat lyhennysvapaita.



POISTIMME KYNNYKSEN ASUMISEN JA ELÄMISEN VÄLISTÄ.

Kotielämän lisäksi ihmisellä on muutakin elämää. Siksi kodin ostaminen ei saa olla rajoite, vaan osa elämää.

Smartti edustaa oivallista suunnittelua, fiksuja ratkaisuja ja järkevää hintaa – rahaa jää myös muuhun. Smartissa sinun ei tarvitse valita asumisen ja elämisen väliltä. Voit ottaa molemmat.

Smartti on tehty elämää silmällä pitäen: Siinä on tarkat neliöt ja fiksit pohjat, jotta tilaa jää elämiseen. Tyylistä ei tarvitse tinkiä, sillä sisustuksen valitset valmiista vaihtoehdoista helposti ja nopeasti. Rahoituskin on valmiina – Smartin yhtiölainassa viisi ensimmäistä vuotta ovat lyhennysvapaita.

Sanalla sanoen Smarttia.

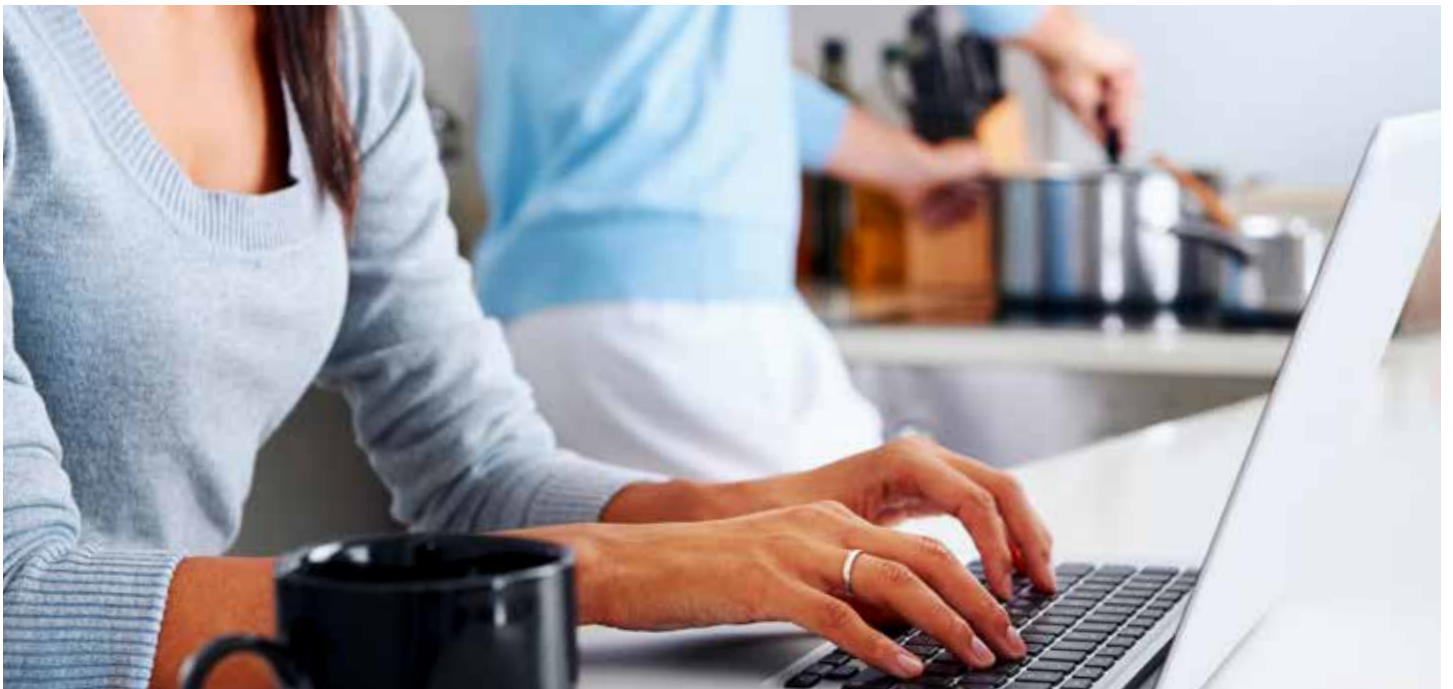



**SMARTISSA SINUN
EI TARVITSE VALITA
ASUMISEN JA ELÄMISEN
VÄLILTÄ. VOIT OTTAA
MOLEMMAT.**

KOMPAKTI SMARTTI UUSISSA MAISEMISSA

Kaskelanrinne on uusi asuinalue Vantaan Hakunilassa. Rakennamme tänne järkevähintaisia Smartteja, jotka yhdessä viihtyisän ympäristön kanssa luovat hyvät puitteet nautinnolliseen asumiseen ja elämiseen.

UUSI, MODERNI ASUINALUE

Kaskelanrinteen uudet kodit tulevat Kaskelan viehättävän pientaloalueen naapuriin. Koulut, päiväkodit ja hyvät lähipalvelut ovat Hakunilassa, Tikkurilan monipuoliset palvelut ovat noin 4 kilometrin päässä. Kattavat pyöräilyreitit, hyvät bussiyhteydet ja Lahdenväylän sekä Kehä III:n läheisyys sujuvoittavat päivittäistä liikkumista. Omalle autolle löytyy autopaikka ja bussipysäkki on lähellä.

TULITERÄ, OMA SMARTTI

Vantaan Vadelma muodostaa yhdessä kahden muun talon kanssa kokonaisuuden, jolla on yhteinen pihasauna. Kaikissa hissitalon ensimmäisen kerroksen Smarteissa on maantasoisen terassipiha, muissa kodeissa on ranskalainen parveke.

Toimiva Smartti sisältää kaiken tarpeellisen. Keittiössä on kalusteuuni, keraaminen keittotaso ja kalusteisiin integroitu astianpesukone ja jääkaappi. Smartin kylpyhuone on varsinainen tilaihme, jossa pyykinhuolto on siististi piilotettu välioven taakse. Sisustuksen valitset Smartin valmiista vaihtoehtoista oman tyyliisi ja makusi mukaan. Modernin talon pääovissa on koodilukot ja kotien postilaatikot sijaitsevat alakerran tilavassa postiaulassa. Talossa on myös kaapelitelevisio ja laajakaista.



KOULUT,
PÄIVÄKODIT



TIKKURILAN PALVELUT
HAKUNILAN URHEILUPIISTO
PORTTIPUISTON HUONEKALULIIKKEET



BUSSI



HÅKANSBÖLEN KARTANO
OJANGON ULKOILUALUE



Lähellä

HYVIEN TARINOIDEN KULMAKUNTA

Haluan asettua paikkaan, jossa viihdytään ilman ikärajaa! Täällä on tilaa hengittää ja vapautta harrastaa. Omilla kulmilla palvelut ovat lähellä ja aikaa riittää arjen ylellisyyksiin. Asiat hoituvat nappia painamalla, hissi vie ja bussi tuo. Autoa en tarvitse, sillä pyörällä pääsee ja kävely avaa aistit virkeimmilleen. Täällä tyytyväisyys tiivistyy, helppous on jokaisen etuoikeus ja hyvillä tarinoille löytyy koko ajan uusia aiheita!



LUMI



KALLIO



HILLI



SMARTISSA SINUN EI TARVITSE TINKIÄ TYYLISTÄ.

Suunnittelimme Smarttiin valmiit sisustustyyli, joista valitset sinulle sopivan.

Kolme helppoa askelta omannäköiseen kotiin:

1. VALITSE TYYLI

2. VALITSE LATTIA

3. VIIMEISTELE TEHOSTEVÄRILLÄ

Kodin hintaan kuuluu kolme vaihtoehtoista sisustustyyliä, Lumi, Kalio ja Hiili. Kokonaisuus sisältää teeman värin mukaiset verhoilulevyt, kaapistojen ja keittiön ovet sekä lattian.

Halutessasi voit muuttaa sisustuksen ilmettä vaihtamalla lattian sävyn tai valitsemalla tehostevärin keittiön kehykseen ja verhoilulevyjen väliseen tehosteraitaan. Helppoilla valinnoilla kodin tunnelma muuttuu, mutta tyyli pysyy aina yhtä smarttina.

Lisämaksusta sinulla on kolme sisustusvaihtoehtoa lisää: Scandi, Latte ja Mocca, joissa kalusteovet ovat puuviilua ja lattiamateriaali on korkeatasoisempi.

Olemme myös suunnitelleet vain Smarttia varten koko joukon kalusteita ja lisäkaappeja, joilla teet kodistasi aina vaan toimivamman. Näitä lisätuotteita voit hankkia heti asuntoa ostaessasi tai myöhemmin.

Tutustu tarkemmin netissä: yitkoti.fi/smartti

LISÄMAKSULLISET SISUSTUSTYYLIT:

SCANDI



LATTE



MOCCA



SMARTISSA ON VAIN FIKSUJA RATKAISUJA

Miten suunnitellaan asunto, joka on helposti muunneltava ja tyylikäs, mutta samalla myös tehokas? Pitää käyttää ällä – tai – olla smartti.

**DESIGN-KYLPPÄRI
VAI
KODINHOITOHUONE.
RIIPPUU SIITÄ,
ONKO VÄLIOVI AUKI
VAI KIINNI.**



Seinään kiinnitetty wc-istuin.



Komeroiden alle on laitettu laminaatti jo valmiiksi, koska voi olla, että haluat joku päivä vaihtaa kaapin paikkaa.



Kylpyhuoneessa pesutorni mahtuu oven taakse, tilaa säästyy ja kylpyhuone pysyy kylpyhuoneena.



Integroidut kodinkoneet.





ASIAKKAAN EDUT

Smartit rahoitusratkaisut

SMARTTI YHTIÖLAINA – 5 VUOTTA LYHENNYSVAPAATA

Oman Smartin voit hankkia pienellä pääomalla: Teet asuntokaupat maksamalla ainoastaan myyntihinnan. Loput velattomasta hinnasta kattaa S-Pankin rahoittama yhtiölaina, jossa ensimmäiset 5 vuotta ovat lyhennysvapaita.

Asunnon valmistumisen jälkeen maksat 5 vuotta vain yhtiölainan korkoa, ja sen jälkeen lyhennät yhtiölainaa pikkuhiljaa pääomavastikkeella. Kun hyödynnät Smartin yhtiölainan, sinun ei tarvitse sitoutua henkilökohtaiseen pankkilainaan.

EDULLINEN MAKSUEHTO

YIT:n 15 % rahoitusetu tarkoittaa, että maksat rakenteilla olevan kodin hinnasta kaupanteon yhteydessä vain 15 %. Loput maksat vasta lähellä kotisi valmistumista. Voit tehdä kaupat jo rakentamisen alkuvaiheessa ja saat aikaa järjestellä muun rahoituksen.

YIT Plus -palvelu

KOTITALOSI ASUKKAIDEN KOHTAAMISPAIKKA 24/7

YIT Plus on kaikille YIT Kodin ostajille tarkoitettu sähköinen palvelu. Se on uuden kotitalosi oma foorumi, jolla saat vaivattomasti yhteyden naapureihisi, pysyt perillä taloyhtiön ja oman kotisi tärkeistä asioista ja seuraat tuoreimpia uutisia. Palvelun kautta teet Smartin sisustusvalinnat ja tilaat kotiisi myös haluamasi lisätuotteet ja -palvelut. YIT Plussan avulla seuraat kotitalosi asioita aitiopaikalta – ja liityt mukaan parilla klikkauksella!

Helppo käyttää niin tietokoneella, tabletilla kuin puhelimella.

yit.fi/plus

YIT on rakennusalan edelläkävijä

Luomme parempaa elinympäristöä Suomessa, Venäjällä, Baltian maissa, Tšekissä, Slovakiassa ja Puolassa. Yli 100 vuoden kokemuksella olemme saavuttaneet vahvan markkina-aseman. Visiömme on olla askeleen edellä – asiakkaistamme, yhteistyökumppaneistamme ja henkilöstöstämme välittäen. Työllistämme yli 5 000 henkilöä kahdeksassa maassa. Vuonna 2015 liikevaihtomme oli noin 1,7 miljardia euroa. Elämäsi tärkeimmässä päätöksessä tukenasi on Suomen suurin asuntorakentaja ja rakennusalan edelläkävijä.

yit.fi

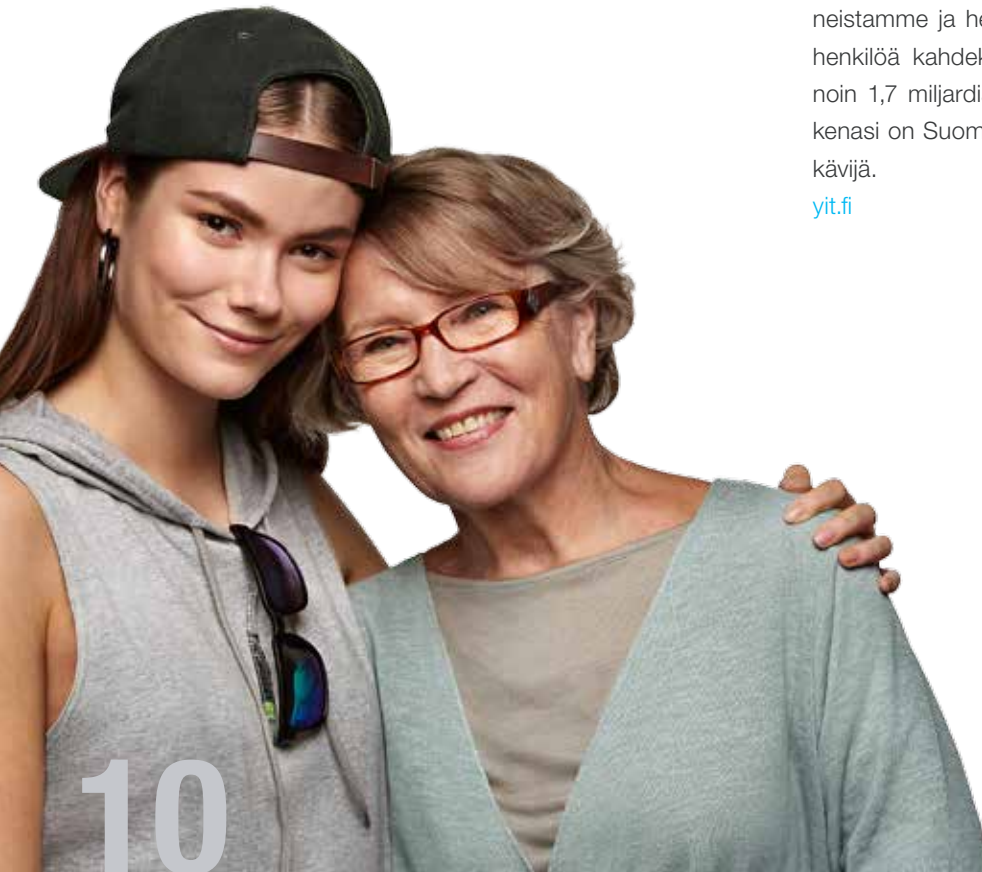

TIETOA TALOSTA

ASUNTOYHTIÖ

Asunto Oy Vantaan Vadelma
Kaskelantie 7, 01200 Vantaa

Yhtiössä on yksi yksiportainen hissillinen kerrostalo, jossa on 8 asuinkerrosta. Ensimmäisessä ja toisessa kerroksessa sijaitsevat asuntojen lisäksi yhteistilat.

ASEMAKAAVA

Alueella on vahvistettu asemakaava, josta saa tietoja Vantaan kaavoituksen asiakaspalvelusta, sposti:

kaavoitus.asiakaspalvelu@vantaa.fi tai puhelin 09 8392 2242.

TONTTI

Kaupunki:	Vantaa
Kaupunginosa:	Hakunila
Kortteli:	94205
Tontti:	5
Tontin pinta-ala	2 178 m ²
Asuntojen lukumäärä	64 kpl
Asuinhuoneistoala	2 539 m ²

Tontti on vuokrattu pitkäaikaisella maanvuokrasopimuksella. Osakkaalla on oikeus lunastaa tontista huoneistokohtainen osuutensa kerran vuodessa.

Korttelin 94205 tonttien 3, 4 ja 5 kesken on allekirjoitettu yhteisjärjestelysopimus, jossa sovitaan mm. pihan, pihasaunan, leikkialueiden ja liikuntaesteisten pysäköintipaikkojen sijoittelusta ja yhteiskäytöstä.

HUONEISTOT

1 h+kt	24,0 m ²	14 kpl	2 h+kt	46,5 m ²	6 kpl
1 h+kt	26,0 m ²	15 kpl	2 h+kt	50,0 m ²	8 kpl
2 h+kt	44,0 m ²	6 kpl	3 h+kt	58,0 m ²	15 kpl

AUTOPAIKAT

Yhtiöllä on 23 kpl autopaikkoja, joista 22 kpl sijaitsee Kiinteistö Oy Vantaan Kaskelanparkin omistamassa hallissa vierisellä LPA-tontilla 94205/2. Liikuntaesteisen autopaikka (1kpl), sijaitsee Asunto Oy Vantaan Karpalon pihalla lähellä Vadelman sisäänkäyntiä. Kaikki autopaikat jäävät Asunto Oy Vantaan Vadelman hallintaan ja niitä vuokrataan asukkaille.

YHTEISET JA TEKNISET TILAT

Ensimmäisessä kerroksessa sijaitsee postiaula, jossa ovat postilaitteet, irtaimistovarastokäytössä olevat väestönsuojat ja teknisiä tiloja. Toisessa kerroksessa, johon on sisäänkäynti pihan puolelta, sijaitsevat lastenvaunu-, ulkoiluväline-, irtaimisto- ja talovarastot sekä siivouskomero. Myös piharakennuksessa on ulkoiluvälinevarasto.

ARKKITEHTISUUNNITTELU

Arkkitehtitoimisto Kanttia 2 Oy



SIJAINTI

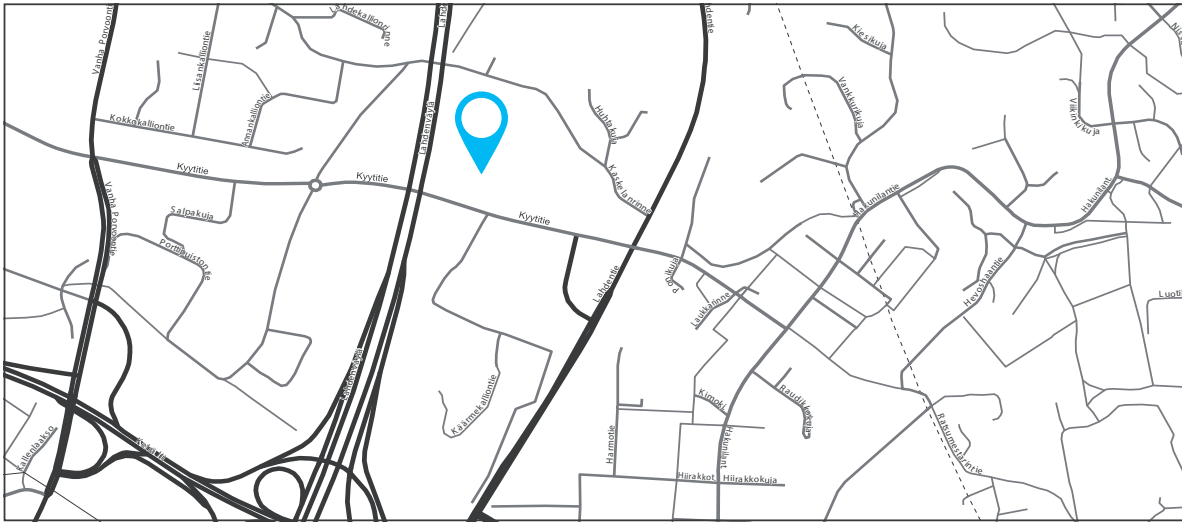

JULKISIVUKUVAT



pohjoinen



etelä



itä



länsi

1. KERROS

1:200

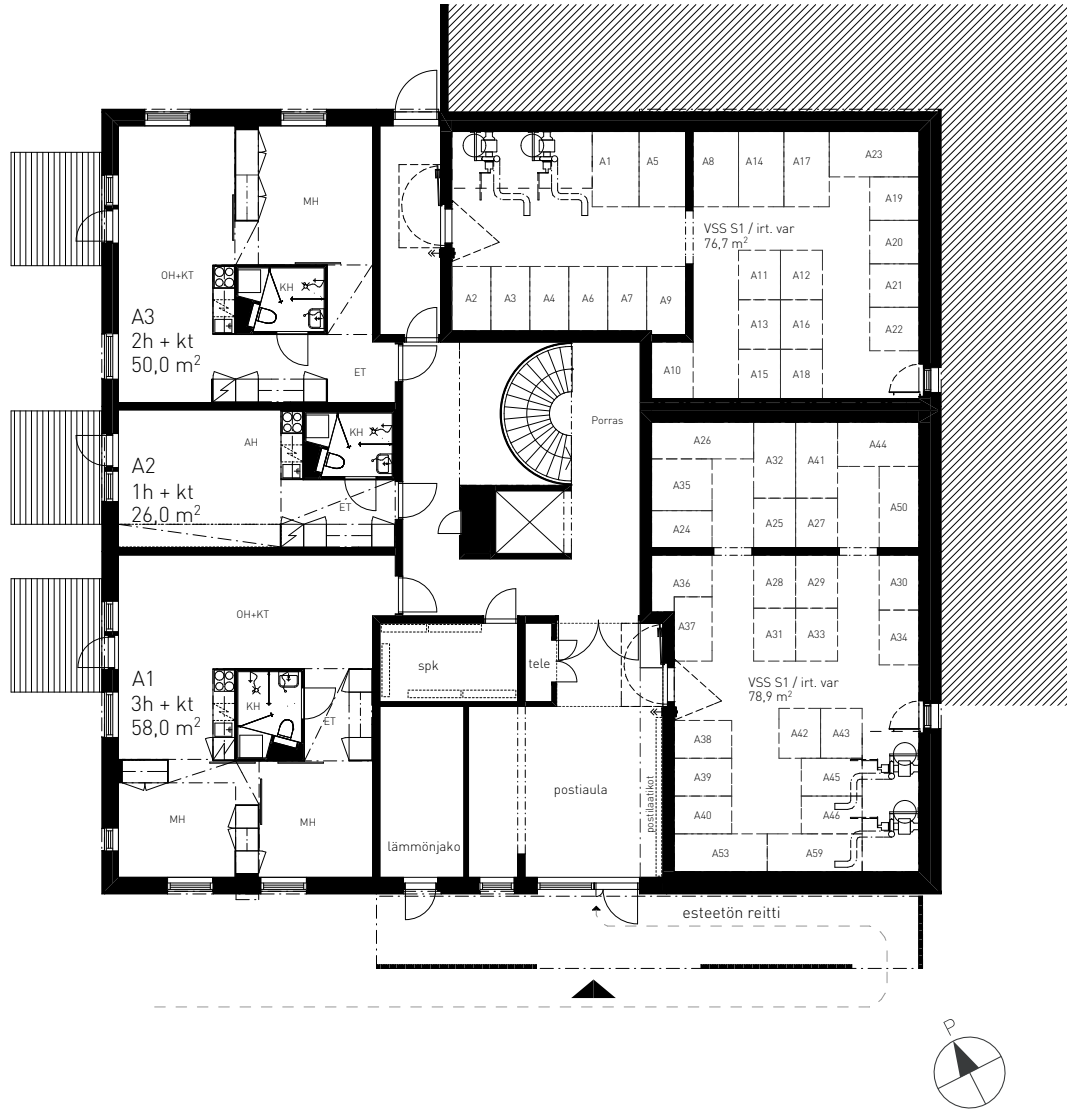

2. KERROS

1:200

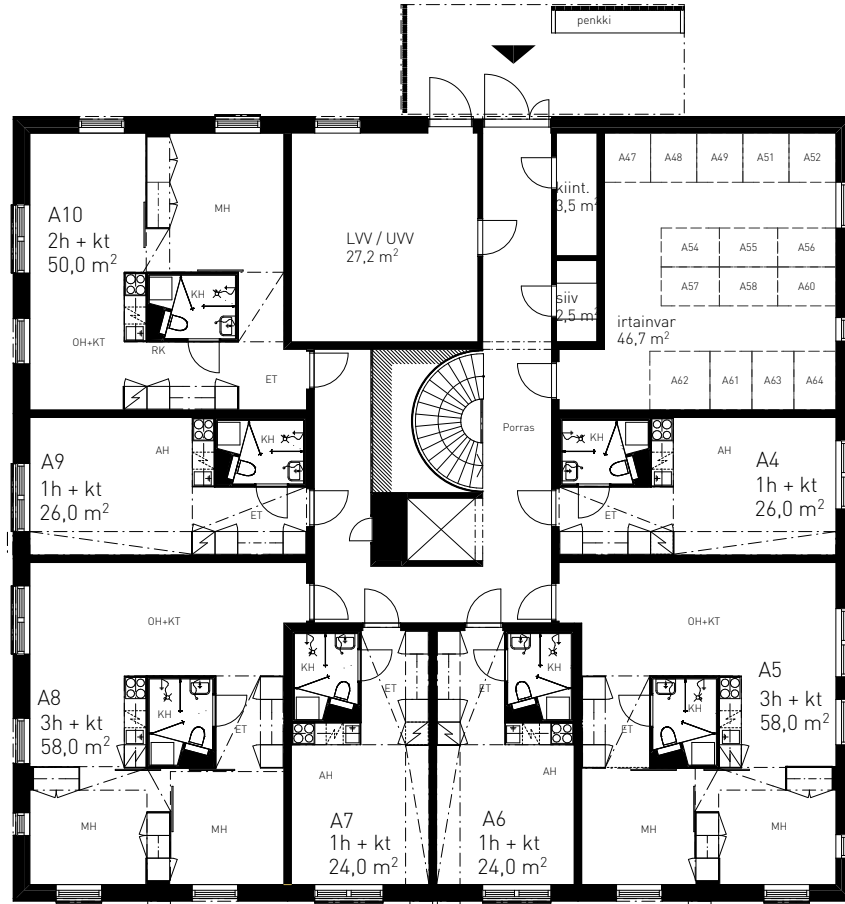

3, 5, JA 7. KERROS

1:200

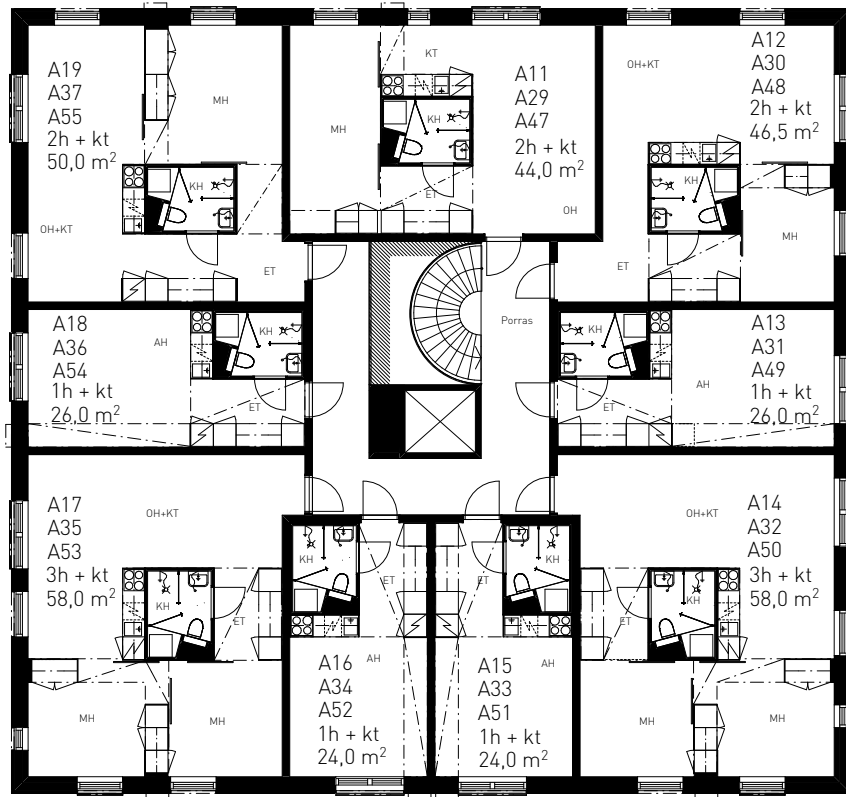

4, 6. JA 8. KERROS

1:200

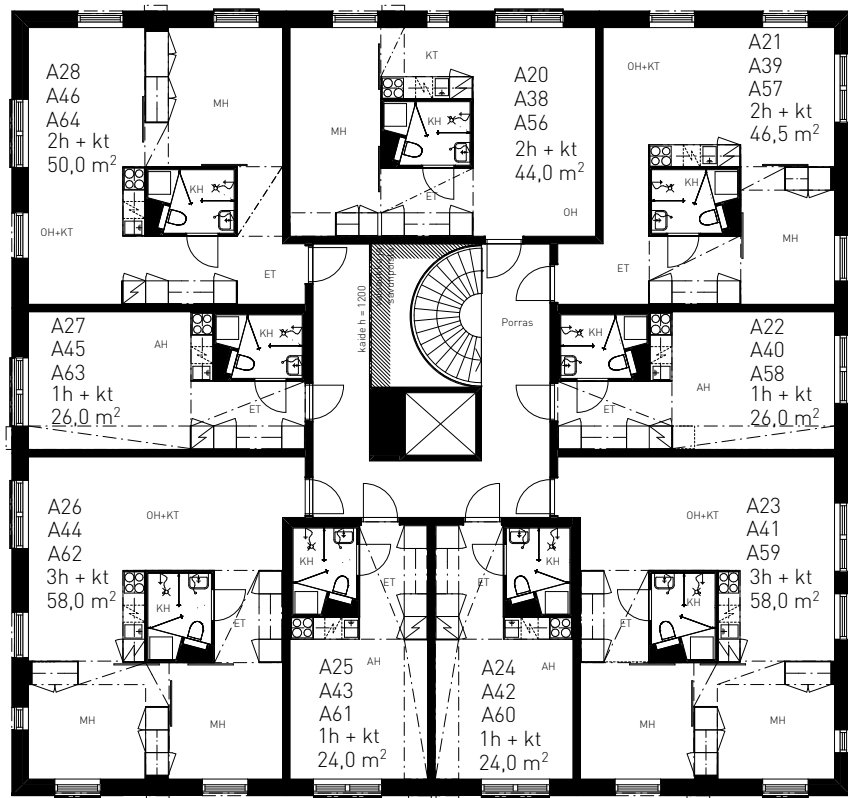

1H+KT 24,0m²

A15 3. KERROS
A33 5. KERROS
A51 7. KERROS

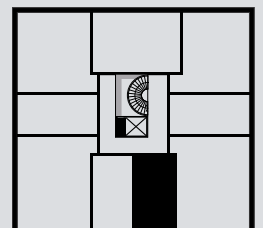
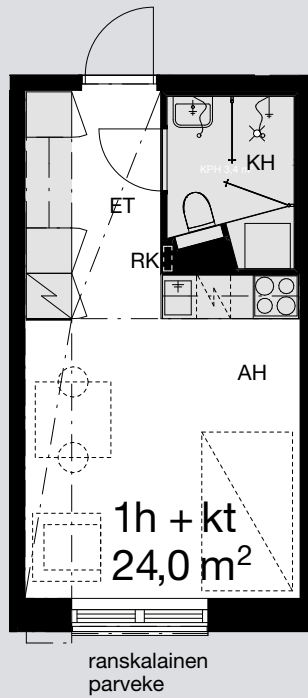

1H+KT 24,0m²

A6 2. KERROS
A24 4. KERROS
A42 6. KERROS
A60 8. KERROS

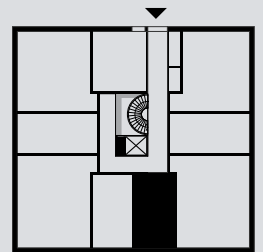
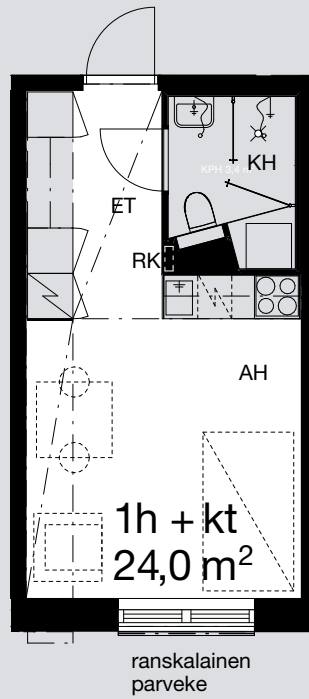

2. KERROS

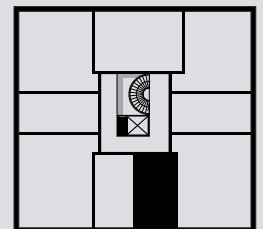

1H+KT 24,0m²

A16 3. KERROS
A34 5. KERROS
A52 7. KERROS

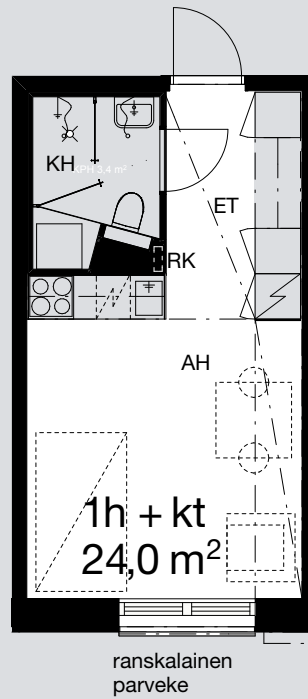

Mittakaava 1:100 5 m

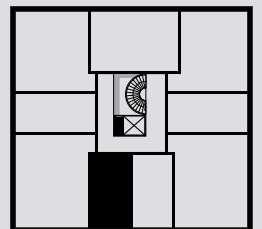

1H+KT 24,0m²

A7 2. KERROS
A25 4. KERROS
A43 6. KERROS
A61 8. KERROS

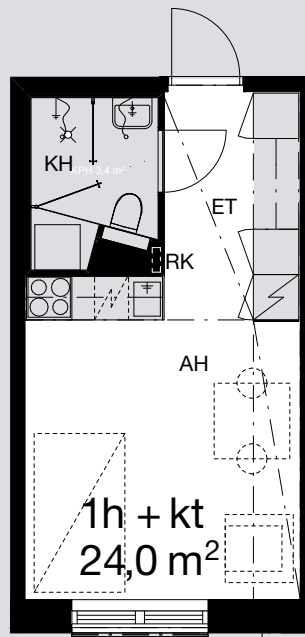

ranskalainen
parveke

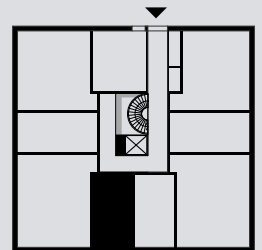

2. KERROS

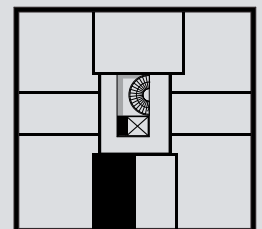

Mittakaava 1:100 5 m

1H+KT 26,0m²

A2 1. KERROS

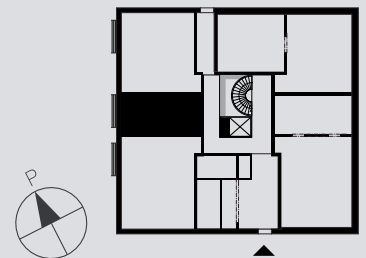
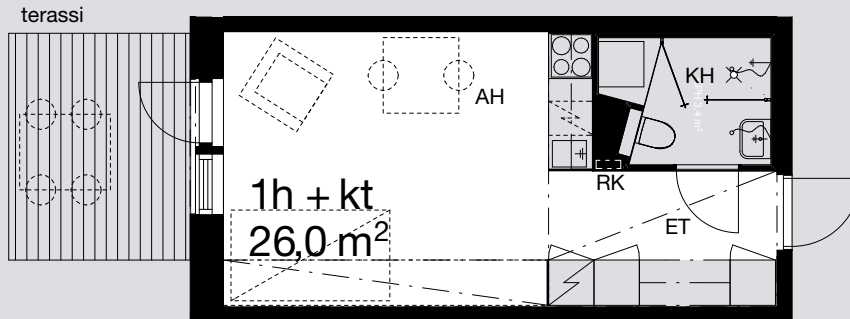

1H+KT 26,0 m²

A18 3. KERROS
A36 5. KERROS
A54 7. KERROS

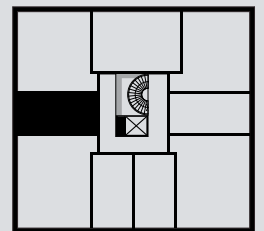
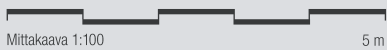
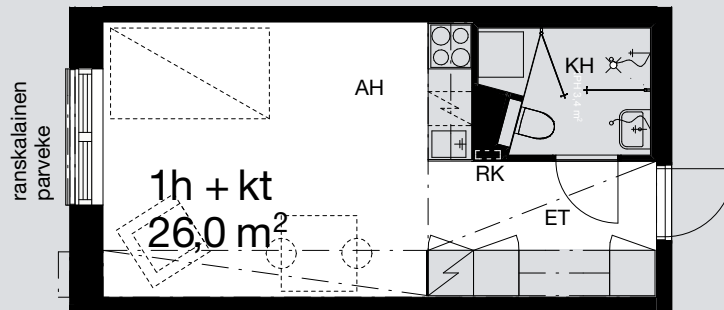

1H+KT 26,0m²

A9 2. KERROS
A27 4. KERROS
A45 6. KERROS
A63 8. KERROS

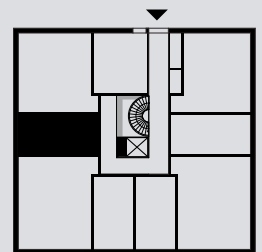
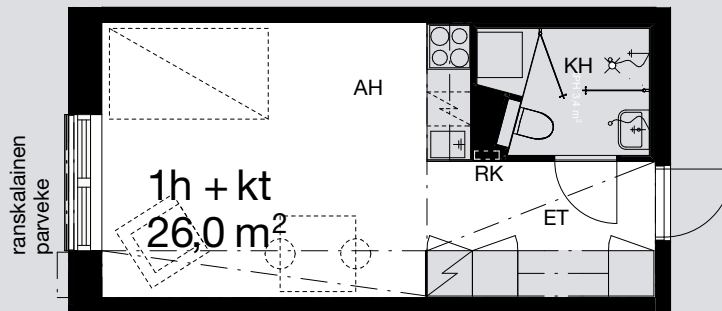

2. krs

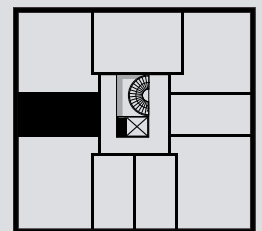

4.-, 6.- ja 8.krs

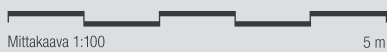

Mittakaava 1:100

5 m



1H+KT 26,0m²

A13 3. KERROS
A31 5. KERROS
A49 7. KERROS

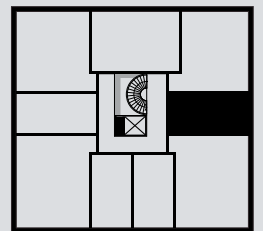
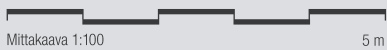
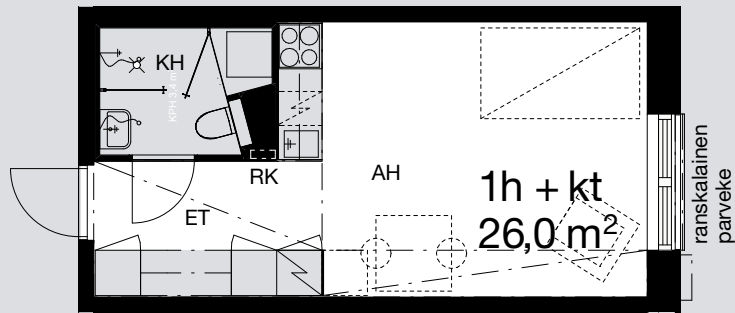

1H+KT 26,0m²

A4 2. KERROS
A22 4. KERROS
A40 6. KERROS
A58 8. KERROS

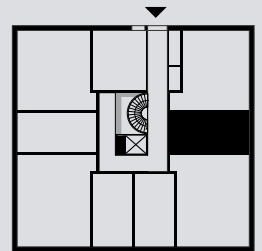
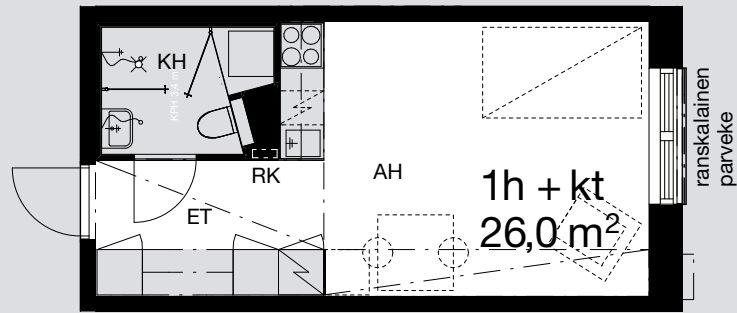

2. KERROS

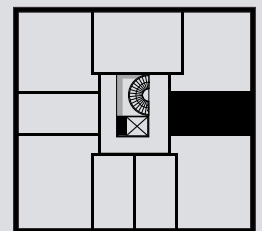

Mittakaava 1:100 5 m



26

2H+KT 44,0m²

A11 3. KERROS
A29 5. KERROS
A47 7. KERROS

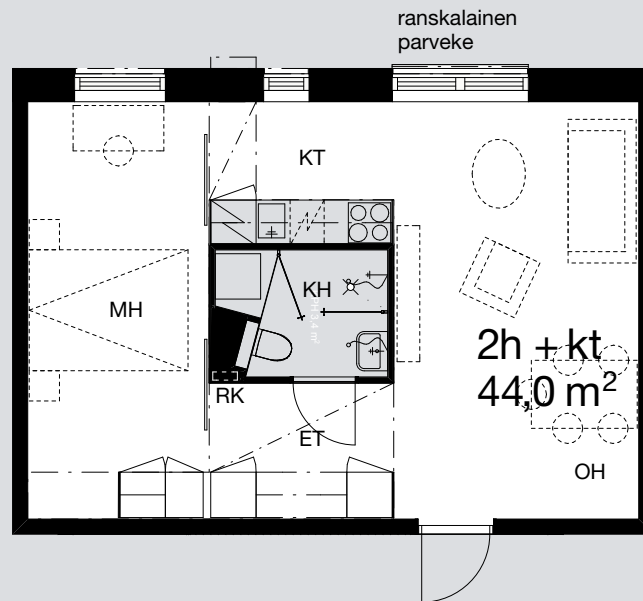

Mittakaava 1:100 5 m

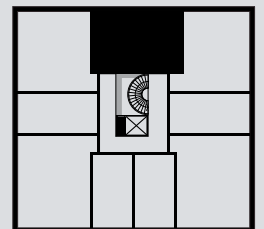

2H+KT 44,0m²

A20 4. KERROS
A38 6. KERROS
A56 8. KERROS

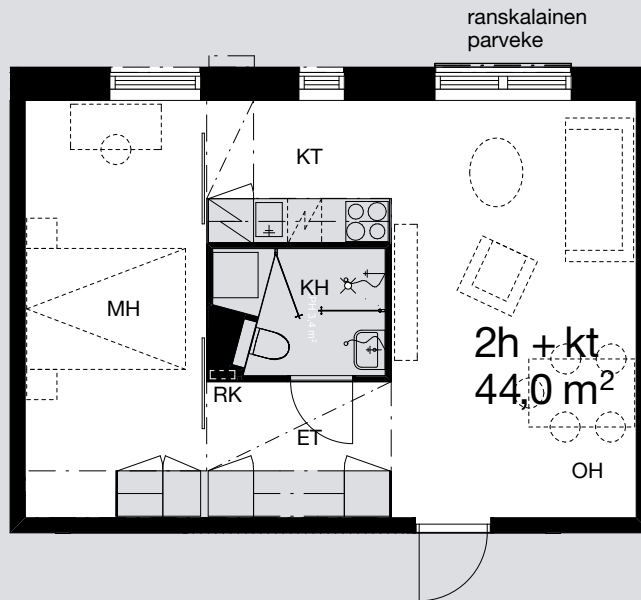

Mittakaava 1:100 5 m

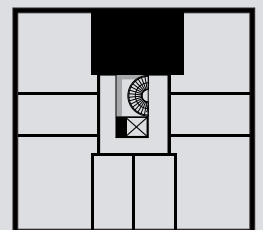

2H+KT 46,5 m²

A12 3. KERROS
A30 5. KERROS
A48 7. KERROS

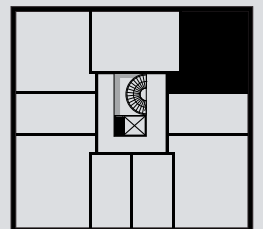
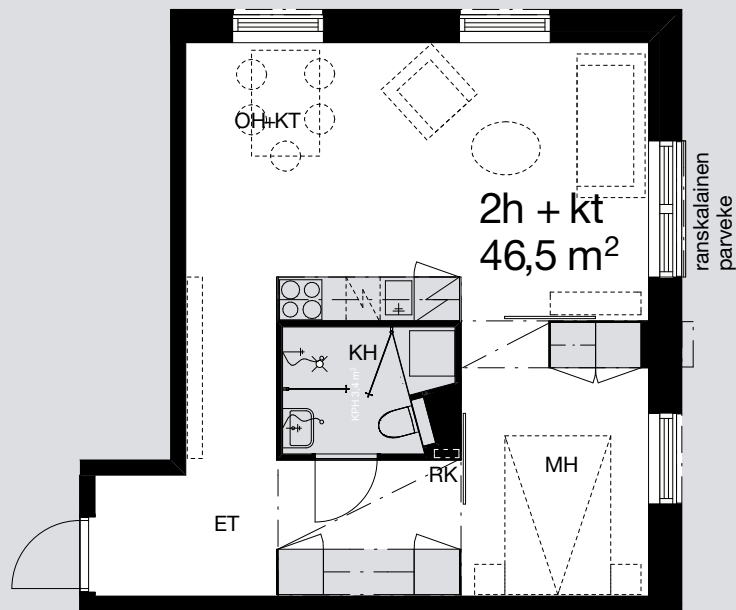

2H+KT 46,5 m²

A21 4. KERROS
A39 6. KERROS
A57 8. KERROS

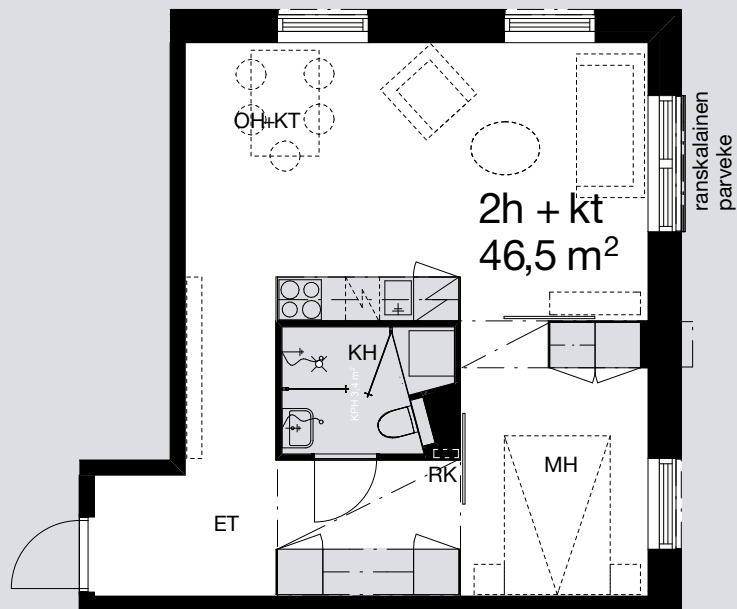

Mittakaava 1:100 5 m

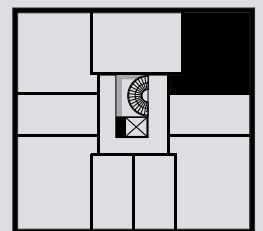

30

2H+KT 50,0m²

A3 1. KERROS

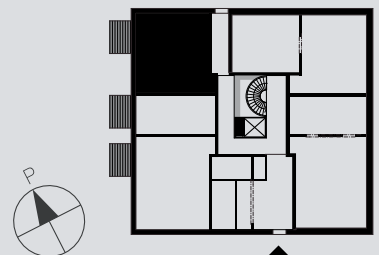
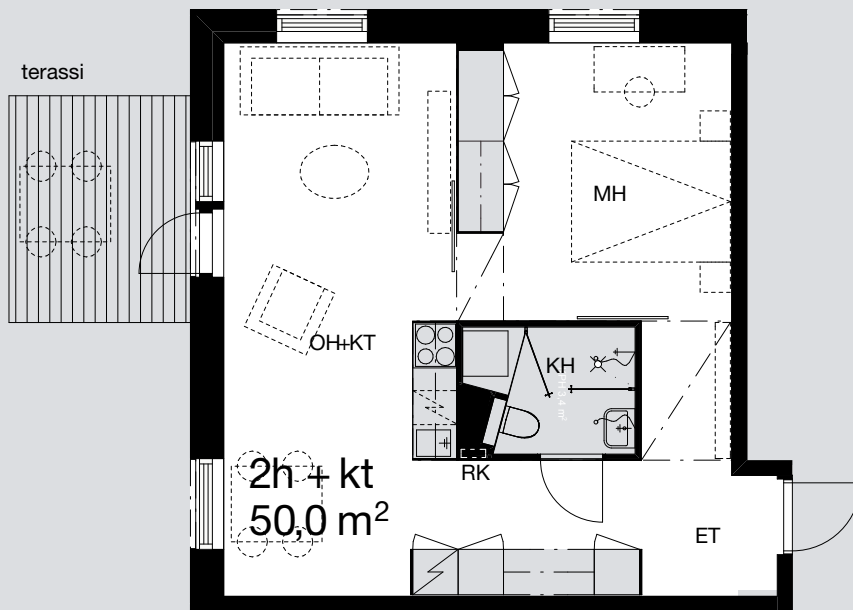

2H+KT 50,0 m²

A19 3. KERROS
A37 5. KERROS
A55 7. KERROS

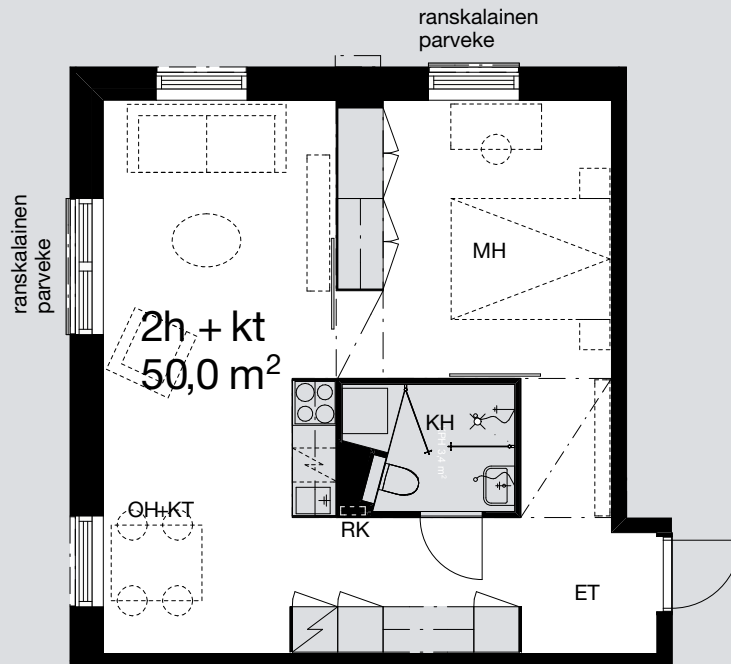

Mittakaava 1:100 5 m

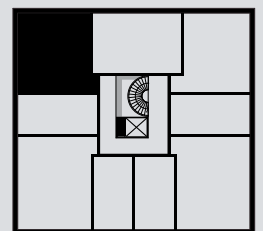

2H+KT 50,0 m²

A10 2. KERROS
A28 4. KERROS
A46 6. KERROS
A64 8. KERROS

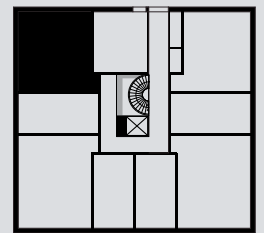
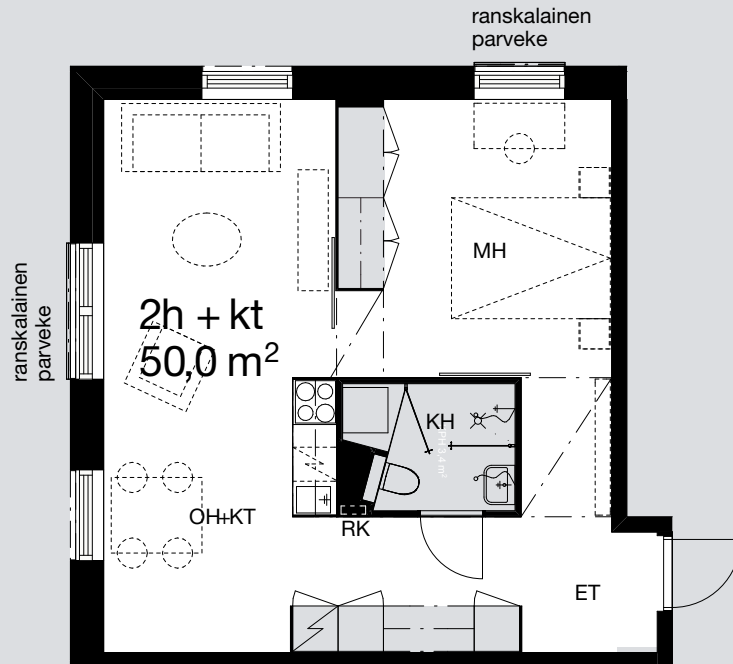

2. krs

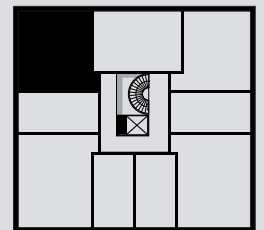

4.-, 6.- ja 8.krs



Mittakaava 1:100

5 m



3H+KT 58,0m²

A14 3. KERROS
A32 5. KERROS
A50 7. KERROS

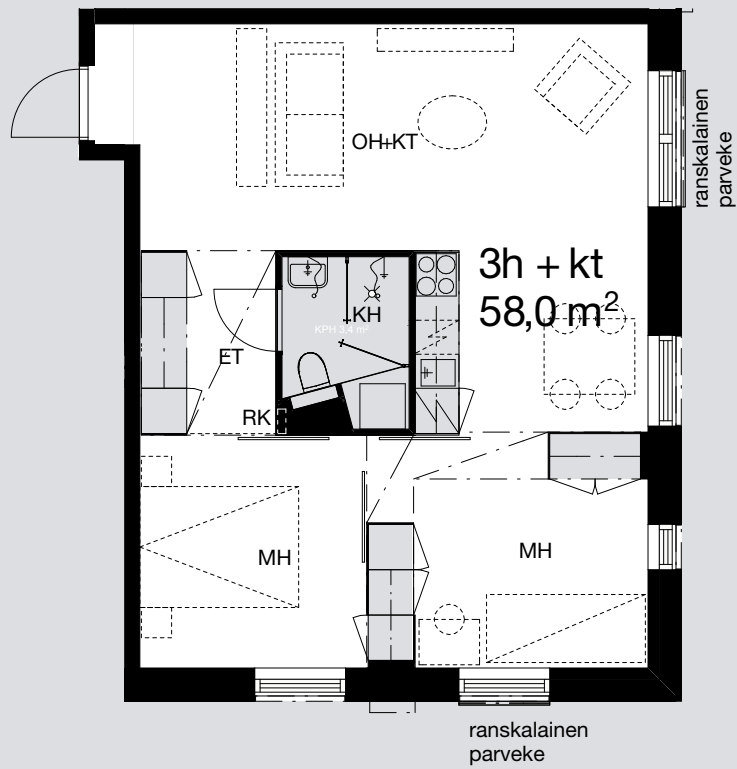

Mittakaava 1:100 5 m

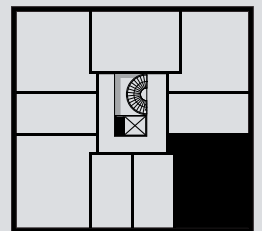

3H+KT 58,0m²

- A5 2. KERROS
- A23 4. KERROS
- A41 6. KERROS
- A59 8. KERROS

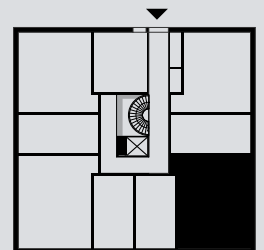
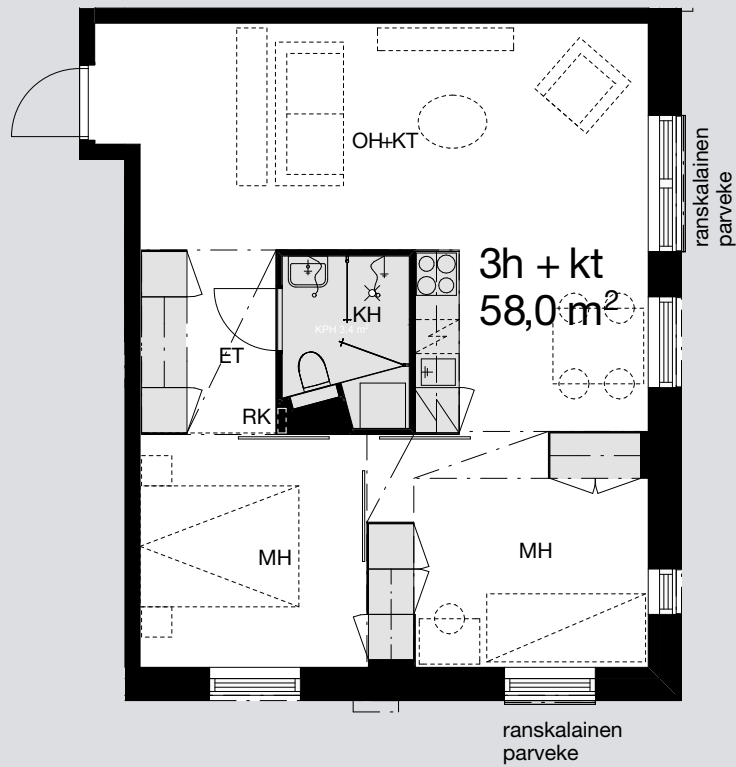

2. KERROS

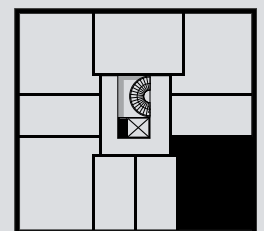

3H+KT 58,0m²

A1 1. KERROS

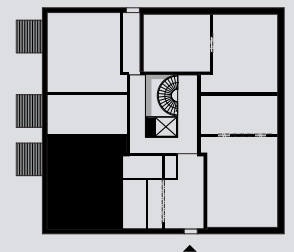
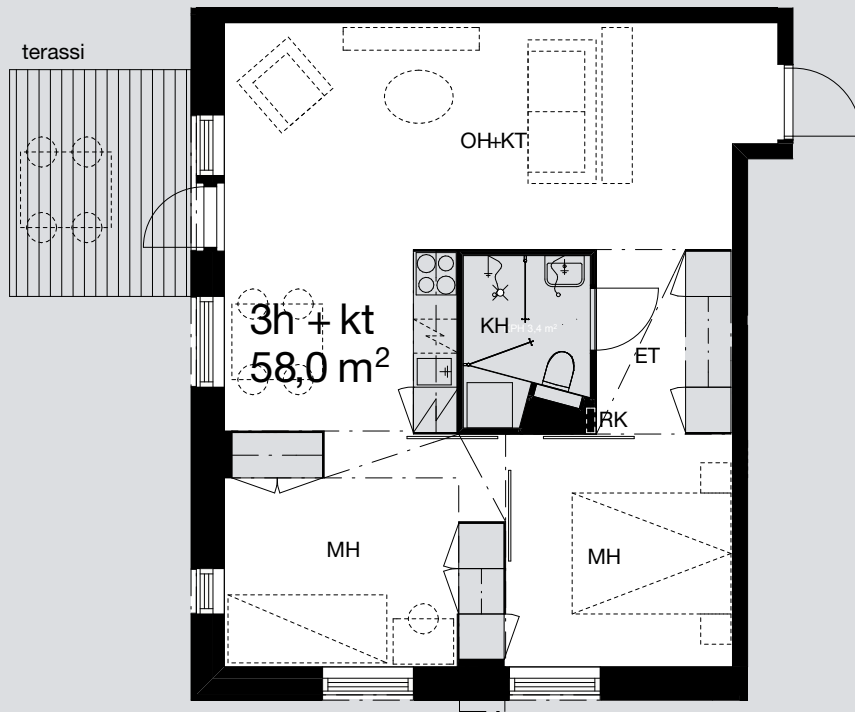

3H+KT 58,0m²

A17 3. KERROS
A35 5. KERROS
A53 7. KERROS

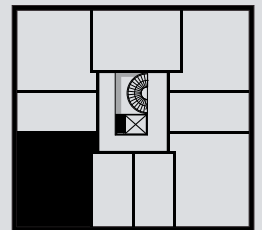
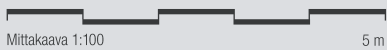
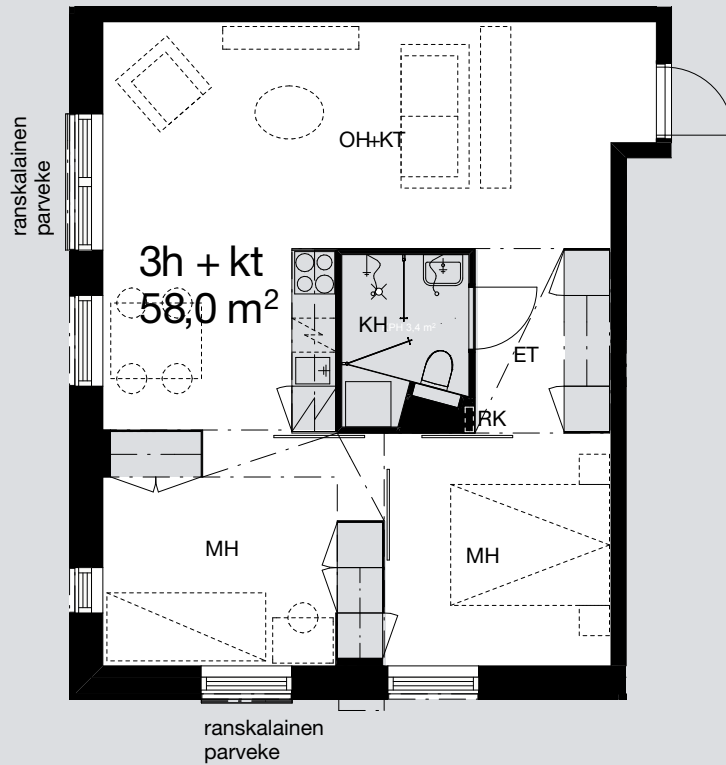

3H+KT 58,0 m²

- A8 2. KERROS
- A26 4. KERROS
- A44 6. KERROS
- A62 8. KERROS

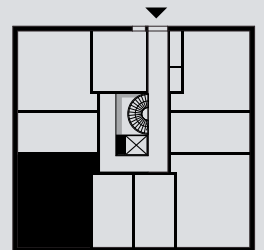
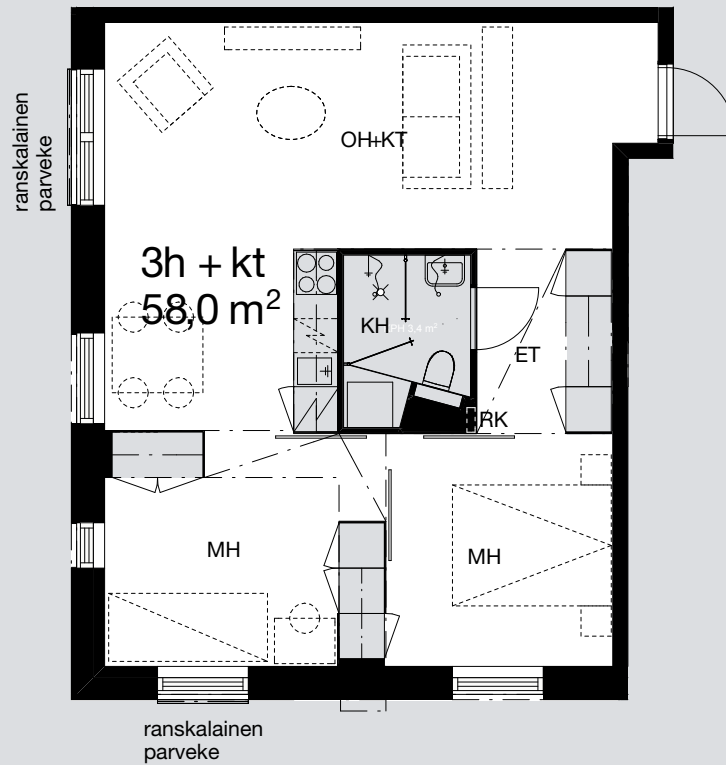

2. krs

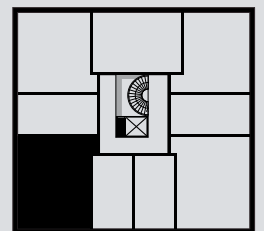

4., 6.- ja 8.krs

Mittakaava 1:100 5 m



RAKENNUSTAPASELOSTE

6.5.2016

ASUNTOYHTIÖ

Asunto Oy Vantaan Vadelma sijaitsee Vantaalla Kaskelanrinteessä. Tontti 94205/5 on vuokrattu pitkäaikaisella maanvuokrasopimuksella. Osakkaalla on oikeus lunastaa tontista huoneistokohtainen osuutensa kerran vuodessa. Yhtiössä on yksi kahdeksankerroksinen pistetalo. Osoite: Kaskeentie 7, 01200 Vantaa

RAKENTEET JA JULKISIVUT

Kerrostalo on betonirunkoinen ja siinä on paaluperustus. Ala-, väli- ja yläpohja ovat ontelolaattarakenteisia. Kerrostalossa on tasakatto, jonka katteena on bitumikermi.

Kerrostalon ulkoseinät ovat sandwich-elementtejä. Ulkoseinissä lämmöneristeen sisäpuoli on betonirakenteinen.

RANSKALAISET PARVEKKEET JA ASUNTOKOHTAISET PIHAT

Ensimmäisen kerroksen asunnoissa on maantasoinen terrassipiha. Muissa asunnoissa on ranskalainen parveke.

IKKUNAT JA OVET

Ikkunat ja ranskalaisen parvekkeen ovet ovat kolmilasisia sisään aukeavia puuikkunoita, joiden uloin puite ja ulkokarmin pinta on kestävyuden varmistamiseksi polttomaalattua alumiinia. Pihaterassillisten asuntojen parveke-ovet ovat lasiaukollisia puuovia, joiden ulkopinta on alumiiniverhoiltu ja polttomaalattu kuten ikkunoissa. Asuntojen ikkunat ja parvekkeiden ovet varustetaan mattavalkoisilla sälekaihtimilla. Asuntojen parvekkeen ovesa sälekaihtimet ovat pinta-asennettuja. Asuntojen kerrostaso-ovet ovat paloa pidättäviä yksilehtisiä ovia. Postilaatikat sijaitsevat ensimmäisessä kerroksessa postiaulassa.

ASUNTOJEN SISÄTILAT

Katso valintavaihtoehdot YIT Kodin materiaalivalinnat lomakkeesta.

VÄLISEINÄT

Huoneistoja rajaavat väliseinät ovat betoniseiniä, jotka tasoitetaan ja maalataan. Tasoitusta ja maalausta ei uloteta kiintokalusteiden taakse.

Asuntojen asuinhuoneita rajaavat kiintokalusteet, joiden taustaseinät ovat verhoilulevyä. Kylpyhuoneet ovat tehdasvalmisteisia tilaelementtejä, joiden asuinhuoneen puoleinen seinä on verhoilulevyä. Keittiön työtason ja seinäkaapiston välitilaan asennetaan välitilalevy. Pesuhuoneiden seinissä on keraamiset laatat.

VÄLIOVET

Asuinhuoneita rajaavat ovet ovat tehdasmaalattuja valkoisia laaka- ja liukuovia pohjapiirustusten mukaisesti.

LATTIAT

Asuinhuoneissa on laminaattilattia. Laminaatti asennetaan kiintokalusteiden alle. Laminaattipäällysteeseen tehdään tarvittaessa valmistajan ohjeiden mukaisesti liikuntasauvoja, jotka peitetään listoilla. Pesuhuoneen lattiasa on keraamiset laatat.

KATOT

Asuinhuoneiden katot ovat pääosin ruiskutasoitettuja ja osin maalattuja. Asunnoissa on talotekniikka piilossa alakattolevyjen takana. Pesuhuoneiden katot ovat tehdasmaalattuja valkoisia peltikasetteja.

KALUSTEET

Asuntojen peruskalustus tehdään kalustekaavioiden mukaisesti. Asakkaalla on mahdollisuus valita lisähintaisia lisäkalusteita pohjissa esitettyihin paikkoihin. Kalusteet ovat tehdasvalmisteisia vakiokalusteita. Kalusterungot ovat väritään valkoisia. Keittiön työtaso ja allas ovat ruostumatonta terästä.

KONEET JA LAITTEET

Keittiöissä on kalusteuni, keraaminen keittotaso, liesikupu, astianpesukone ja jääkaappi pakastinlokerolla. Pesuhuoneissa on liitännät ja tilavaraukset pyykinpesukoneelle ja kuivausrummulle kalusteoven takana.

ILMANVAIHTO, LÄMMITYS JA VESI

Asunnoissa on lämmöntalteenotolla varustettu huoneistokohtainen ilmanvaihtokone, joka on kytketty kiinteistön sähkөөn. Huoneiston ilmanvaihdon tehokkuutta voidaan säätää liesikuvusta. Ruoanlaittilanteissa voidaan liesikuvun säätöpelti avata, jolloin liesikuvun kautta poistetaan suurempi ilmamäärä kuin normaalitilanteessa.

ETÄLUETTAVA VEDENMITTAUS

Asunnoissa on asuntokohtainen kylmän ja lämpimän veden mittari, jonka avulla osakkeenomistaja voi seurata vedenkulutusta asukasportaalin kautta.

Lämmityksenä on termostaatein ohjattava vesikiertoinen patterilämmitys, joka on liitetty kaukolämpöverkostoon. Lisäksi lämmityskaudella tuloilmaa lämmitetään asuntokohtaisissa IV-koneissa sähköllä. Kylpyhuoneen laattalatioissa on mukavuuslattialämmitys, joka on kytketty asunnon sähköstä.

JÄRJESTELMÄT

Yhtiössä on kaapelitelevisiojärjestelmä. Asunnoissa on laajakaistainen tietoliikennekaapelointi kiinteää internetliittymää varten. Asunnon yhtiövastikkeeseen kuuluu vakiona laajakaistaliittymä.

Asuntoyhtiön porrashuoneen ulko-ovet on varustettu koodilukkoilla.

Yhtiö kuuluu toistaiseksi voimassa olevalla sopimuksella ympärivuorokautiseen etävalvontaan, joka tuottaa reaaliaikaista tietoa teknisten järjestelmien toiminnasta. Hälytykset ja vikailmoitukset tulevat valvomoon, jossa asiantuntija analysoi ne ja tekee tarvittavat toimenpiteet. Valvomo raportoi järjestelmien toiminnasta säännöllisesti kiinteistön isännöitsijälle. Etäseuranta lisää järjestelmien toimintavarmuutta, ennaltaehkäisee ongelmia ja nopeuttaa korjaustoimenpiteitä.

YHTEISET PIHA-ALUEET JA AUTOPAIKOITUS

Piha-alueet ja istutukset tehdään erillisen pihasuunnitelman mukaisesti. Autopaikat (22 kpl hallipaikkoja) sijaitsevat viereisellä LPA-tontilla 94205/2. Liikuntaesteisen autopaikka (1kpl) sijaitsee tontilla 94205/3.

HUOMAUTUS

Kohteen rakenteita ja materiaaleja voidaan vaihtaa toisiin samanarvoisiin. Ostajan on tutustuttava lopullisiin myyntiasiakirjoihin kauppakirjan allekirjoituksen yhteydessä.

Ostajien on mahdollista valita asuntoonsa pintarakenteita ja lisäkalusteita YIT Kodin materiaalivalinnat-aineiston mukaisesti.



yitkoti.fi/smartti

ESITTELY JA MYYNTI

YIT Asuntomyynti
Arkadiankatu 2, 00100 Helsinki,
Puh. 020 433 2990*

RAKENTAJA

YIT Rakennus Oy
Kerrostalot Pääkaupunkiseutu
PL 36, 00621 Helsinki,
Puh. 020 433 111**

(*Puhelun hinta 0,088 eur/min)

(**Puhelun hinta 8,35 snt/puh + 6,00 snt/min (alv 24%) - kotimaan lankaliittymistä,
8,35 snt/puh + 17,17 snt/min (alv 24%) - kotimaan matkapuhelimista)

facebook.com/YitKoti
yitkoti.fi